



**DOLMAR**



# MASCHINEN & ZUBEHÖR 2020 2021



## AKKU 12

Akku-Bandsäge	30
Akku-Betonverdichter	32
Akku-Blechscherer	31
Akku-Bohrhammer	22, 23, 50
Akku-Bohrschrauber	18, 48, 49, 56
Akku-Drahtbindemaschine	32
Akku-Drehmomentschrauber	57
Akku-Einhandhobel	27
Akku-Exzentrerschleifer	27
Akku-Fliesen/Glasschneider	51
Akku-Fräse	28
Akku-Gebläse	47
Akku-Geradschleifer	30
Akku-Gewindestangenschneider	32, 52
Akku-Gipskartonsäge	28, 51
Akku-Grasschere	45, 53
Akku-Handkreissäge	25, 50
Akku-Heckenschere	44, 45, 53
Akku-Heizdecke	39, 53
Akku-Heizjacke	39, 52
Akku-Heizgilet	39, 52
Akku-Hybrid-Staubsauger	34
Akku-Impulsschrauber	21
Akku-Kaffeemaschine	36
Akku-Kapp und Gehrungssäge	24
Akku-Kettensäge	46
Akku-Knabber	31
Akku-Kompressor	37, 51
Akku-Kühljacke	40
Akku-Lampe	37, 55
Akku-Langhalsschleifer	27
Akku-Laubsauger	47
Akku-Lautsprecher	38
Akku-Leichtmeisselhammer	23
Akku-Magazin-Schrauber	22
Akku-Metallsäge	30
Akku-Monierereisenschneider	32
Akku-Motorsense	42, 43
Akku-Multifunktionsantrieb	42
Akku-Multi-Tool	27, 51
Akku-Nietzange	31
Akku-Nutfräse	26
Akku-Pendelhub-Stichsäge	26, 50
Akku-Polierschleifer	27
Akku-Radio	38, 54
Akku-Rasenmäher	41
Akku-Rasentrimmer	43, 53
Akku-Ratschenschlüssel	40
Akku-Reb/Astschere	45
Akku-Reciprosäge	26, 50
Akku-Rotationsschneider	28
Akku-Rührgerät	21
Akku-Schlagbohrschrauber	19, 48, 56
Akku-Schlagschrauber	20, 21, 49, 55
Akku-Schrauber	22
Akku-Schubkarre	42
Akku-Spezialset	12, 14, 15, 16, 17, 48, 56
Akku-Stabbohrschrauber	55
Akku-Stabschrauber	55
Akku-Stanze	31

Akku-Staubsauger	34, 35, 36, 54
Akku-Staubsauger Roboter	34
Akku-Stauchkopfnagler	33
Akku-Stiftnagler	33, 52
Akku-Tacker	33, 52
Akku-Tauchsäge	24
Akku-Trennschleifmaschine	30
Akku-Universalschere	51
Akku-Vakuumpumpe	37
Akku-Ventilator	40, 55
Akku-Winkelbohrmaschine	20, 49
Akku-Winkel-Schlagschrauber	21, 49
Akku-Winkelschleifer	28, 29

## LASER 58

Kreuzlinien - Nivellier - Laser	58, 59
Laser-Distanzmessgerät	59
Akku-Multi-Linienlaser	58
Rotationslaser	58

## BOHR- & STEMMHÄMMER 60

Bohrhammer	60, 61, 62
Leichtmeisselhammer	63
Stemmhammer	62, 63

## BOHREN 64

Elektronik-Bohrmaschine	64
Elektronik-Bohrschrauber	64
Elektronik-Schlagbohrmaschine	64
Elektronik-Winkelbohrmaschine	65
Kern-Bohrmaschine	65
Rührgerät	65

## SCHRAUBEN 66

Elektronik-Schrauber	66
Magazin-Schrauber	66
Schlagschrauber	67

## TRENNEN 68

Bandsäge	71
Blechscherer	72
Diamantschneider	73
Diamantschneider „Nasstyp“	73
Knabber	72
Mauernutfräse	73
Metall-Handkreissäge	71
Metall-Trennsäge	71
Trennschleifmaschine	71
Winkelschleifer	68, 69, 70, 71
Winkelschneider	71

## SCHLEIFEN & POLIEREN 74

Bandschleifer	77
Betonschleifer	79
Bürstenschleifer	76
Doppelschleifbock	79
Elektronikfeile	77
Elektronik-Bandschleifer	77
Elektronik-Exzentrerschleifer	76
Elektronik-Geradschleifer	78
Elektronik-Polierschleifer	74
Elektronik-Rotationsschleifer	74
Elektronik-Schwingschleifer	75
Exzentrerschleifer	76
Faust-Schwingschleifer	75

Geradschleifer	78
Pentastschleifer	75
Schwingschleifer	75
Steinpolierer „Nasstyp“	74

## HOBELN 80

Balkenhobel	81
Dickenhobel	81
Einhandhobel	80
Einhand-Breithobel	81
Falzhobel	80
Zimmermannshobel	81

## SÄGEN 82

Bandsäge	89
Elektronik-Pendelhub-Stichsäge	87
Elektronik-Pendelhub-Reciprosäge	89
Elektronik-Reciprosäge	89
Handkreissäge	88, 89
Kapp- und Gehrungssäge	83, 84, 85
Kettenstemmer	87
Multi-Tool	82
Tauchsäge	89
Tischkreissäge	85

## FRÄSEN 90

Einhandfräse	91
Elektronik-Oberfräse	90
Nutfräse	91
Oberfräse	90
Plattenfräse	91

## DRUCKLUFT 92

Coil-Nagler	93
Klammergerät	93
Kompressor	92
Stauchkopfnagler	93
Streifennagler	93

## ABSAUGGERÄTE & HEISSLUFTGEBLÄSE 94

Absauggerät	94, 95
Elektronik Gebläse / Sauger	96
Heissluftgebläse	96

## OUTDOOR ELEKTRISCH 97

Elektro-Gebläse / Sauger	98
Elektro-Häcksler	101
Elektro-Heckenschere	100
Elektro-Kettensäge	101
Elektro-Rasenmäher	97
Elektro-Vertikutierer	98
Hochdruckreiniger	99
Tauchpumpe	98

## OUTDOOR BENZIN 102

4-Takt Benzin-Gebläse	106
4-Takt Benzin-Wasserpumpe	106
Benzin-Heckenschere	105
Benzin-Hochentaster	105
Benzin-Motorsäge	104, 105
Benzin-Motorsense	103
Benzin-Rasenmäher	102
Benzin-Trennschleifer	107
Generator	107



**1**

1806B	81
1911B	81

**2**

2012NB	81
2107FK	71
2704N	85
2712	85

**4**

4100KB	73
4101RH	73
4112HS	71
4131	71
4329	87
4350CTJ	87
4350FCTJ	87
4351CTJ	87
4351FCTJ	87

**5**

5103R	88
5104S	88
5143R	88
5903R	88

**6**

6413	64
6842	66
6905B	67
6905H	67
6906	67

**7**

7104L	87
-------	----

**9**

9031	77
9032	77
9046	75
9237CB	74
9403J	77
9404J	77
9557HNRG	71
9558HNR	70
9741	76
9910	77
9911	77
9924DB	77

**A**

AC1300	92
AC1350	92
AC640	92
AF506	93
AN902	93
AN943K	93
AN960	93
AT1150A	93

**B**

BHX2501	106
BO3710	75
BO3711	75
BO4555	75
BO4557	75
BO4565	75
BO4900VJ	75
BO5030	76
BO5031	76
BO5041	76
BO6030JX	76
BO6050J	76

**C**

CA5000XJ	91
CB100D	53
CC301D	51
CF101D	55
CG100D	52
CJ105D	52
CJ106D	52
CL106FD	54
CL107FD	54
CL108FD	54
CL121D	54
CLX228SA	48
CP100D	51
CV102D	52

**D**

DA3010F	65
DA3011F	65
DA332D	49
DA333D	49
DBM131	65
DBM230	65
DBN500	33
DBN600	33
DBO180	27
DCB200	39
DCF102	40
DCF201	40
DCF203	40

DCF300	40
DCG180	32
DCJ205	39
DCJ206	39
DCL180	36
DCL181FW	36
DCL182ZB	36
DCL281F	36
DCL281FW	36
DCL501	36
DCM501ZAR	36
DCO180	28
DCS5121-45	104
DCS553	30
DCU180	42
DCV202	39
DDA350	20
DDA351	20
DDA460	20
DDF453	18
DDF458	18
DDF481	18
DDF482	18
DDF483	18
DDF484	18
DDF485	18
DEADML801	37
DEADML801X	37
DEADML805	37
DEADML808	37
DEADML815	37
DEAML103	55
DEAML104	55
DEAML105	55
DF001DW	55
DF012D	55
DF032D	49
DF332D	48
DF333D	48
DF457D	56
DFJ212	40
DFJ213	40
DFJ214	40
DFL062F	57
DFL083F	57
DFL124F	57
DFL125F	57
DFL203F	57
DFL204F	57
DFL301F	57
DFL302F	57
DFL402F	57
DFL403F	57
DFL651F	57

DFN350	33
DFR550	22
DFS250	22
DFS452	22
DFS452TJX2	22
DFT023FM	57
DFT043F	57
DFT045FM	57
DFT083F	57
DFT085FM	57
DFT127FM	57
DFV210	40
DGA511	29
DGA513	29
DGA514U	29
DGA517	29
DGA519	29
DGA700	28
DGA900	28
DGA901U	28
DGD800	30
DHK180	23
DHP453	19
DHP458	19
DHP481	19
DHP482	19
DHP483	19
DHP484	19
DHP485	19
DHR171FJX1	17
DHR171	23
DHR182	23
DHR202	23
DHR241	23
DHR243	23
DHR280	23
DHR283U	22
DHR400U	22
DHS661U	25
DHS680	25
DHS710	25
DHS782	25
DHS783	25
DHS900	25
DJN161	31
DJR183	26
DJR187	26
DJR360	26
DJS101	31
DJS130	31
DJV181	26
DJV182	26
DK0053G	68
DK18113X1	56

<b>AKKU</b>	<b>12</b>
-------------	-----------

<b>LASER</b>	<b>58</b>
--------------	-----------

<b>BOHR- / STEMMHÄMMER</b>	<b>60</b>
--------------------------------	-----------

<b>BOHREN</b>	<b>64</b>
---------------	-----------

<b>SCHRAUBEN</b>	<b>66</b>
------------------	-----------

<b>TRENNEN</b>	<b>68</b>
----------------	-----------

<b>SCHLEIFEN &amp; POLIEREN</b>	<b>74</b>
-------------------------------------	-----------

<b>HOBELN</b>	<b>80</b>
---------------	-----------

<b>SÄGEN</b>	<b>82</b>
--------------	-----------

<b>FRÄSEN</b>	<b>90</b>
---------------	-----------

<b>DRUCKLUFT</b>	<b>92</b>
------------------	-----------

<b>ABSAUGGERÄTE &amp; HEISSLUFTGEBLÄSE</b>	<b>94</b>
------------------------------------------------	-----------

<b>OUTDOOR ELEKTRISCH</b>	<b>97</b>
-------------------------------	-----------

<b>OUTDOOR BENZIN</b>	<b>102</b>
---------------------------	------------

<b>MAKITA MT</b>	<b>108</b>
------------------	------------

DK18298X1	56	DST112	33	DVC864L	34	GA9020RF	69	HR4511C	60	<b>M</b>	
DKP180	27	DST221	33	DVP180	37	GA9030RF01	68	HR5202C	60	MAC610	92
DKP181	27	DTD152	21	DVR450	32	GA9040RF01	68	HR5212C	60	MLS100N	84
DLM382	41	DTD153	21			GA9050R	69	HS0600	88	MLT100N	85
DLM432	41	DTD156	21	<b>E</b>		GA9062R	68	HS301D	50	MLT100X	85
DLM460	41	DTD171	21	EA3110T30B	105	GA9063R	68	HS6101	89	MP100DZ	51
DLM462	41	DTL063	21	EA3201S	105	GB602	79	HS6601	89	MR052	54
DLM532	41	DTM51	27	EA3500S	104	GB801	79	HS7101	88		
DLS111U	24	DTR180	32	EA3601F	104	GD0601	78	HS7611	88	<b>N</b>	
DLS211U	24	DTS141	21	EA4300F	104	GD0603	78	HW1200	99	N1923B	80
DLS600	24	DTW1001	20	EA5000P	104	GD0800C	78	HW1300	99	N5900B	88
DLS714N	24	DTW1002	20	EA6100P	104	GD0801C	78	HW140	99		
DLW140	30	DTW285	20	EA7900P	104	GD0810C	78	HW151	99	<b>P</b>	
DLX2245PT1	17	DTW450	20	EB5300TH	106	GD0811C	78			PC5000C	79
DLX2272TJ	17	DUB182	47	EB7660TH	106			<b>J</b>		PC5010C	79
DLX2274JX2	16	DUB183	47	EBH252U	103			JN1601	72	PF1010	98
DLX2369B	16	DUB184	47	EBH253U	103	<b>H</b>		JN3201J	72	PF1100	98
DLX3093TJ	16	DUB361	47	EBH341U	103	HG5030K	96	JR103D	50	PF1110	98
DLX3109PT	12	DUB362	47	EG2850A	107	HG6030K	96	JR3051TK	89	PJ7000	91
DLX3116TJ	17	DUB363V	47	EG5550A	107	HG6031VK	96	JR3060T	89	PLM4120N	102
DLX4093	16	DUC122	46	EG6050A	107	HG6530VK	96	JR3070CT	89	PLM4628N	102
DLX4106TJ	15	DUC254	46	EH7500W	105	HG6531CK	96	JS1000	72	PLM5113N2	102
DLX5034T	15	DUC256	46	EK7651H	107	HK0500	63	JS1601	72	PLM5121N2	102
DLX5044TJ	15	DUC306	46	EK8100WS	107	HK1820	63	JS1602	72	PLM5600N2	102
DLX6076T	15	DUC353	46	ELM3320	97	HM0870C	63	JS3201J	72	PO6000C	74
DLX6087TJ1EXTRA	14	DUC355	46	ELM3720	97	HM0871C	63	JV0600K	87	PT354D	52
DMP180Z	37	DUH523	45	ELM4120	97	HM1111C	63	JV102D	50	PW5000CH	74
DMR107	38	DUH551	45	ELM4121	97	HM1205C	63	JV103D	50		
DMR108	38	DUH601	44	ELM4620	97	HM1213C	63			<b>R</b>	
DMR110	38	DUH602	44	ELM4621	97	HM1214C	62			RP0900	90
DMR112	38	DUH651	45	EM4350RH	103	HM1317C	62	<b>K</b>		KC100	87
DMR114	38	DUH751	44	EM4351UH	103	HM1812	62	KP0800	80	KP0800	80
DMR115	38	DUH754S	44	EN4950H	105	HP1641K	64	KP0810	80	KP0810	80
DMR203	38	DUM604	45	EN4951SH	105	HP2051HJ	64	KP0810C	80	KP0810C	80
DP4003K	64	DUN500W	44	ER2550LH	103	HP2071J	64	KP312S	81	KP312S	81
DP4011	64	DUP361	45	ER2600L	103	HP332D	48				
DP4700	64	DUP362	45	EW1060HX	106	HP333D	48			<b>L</b>	
DPB180	30	DUR181	43	EY2650H25H	105	HP333DSAP1	48			LB1200F	89
DPB181	30	DUR189	43			HP457D	56			LC1230N	71
DPB182	30	DUR366L	43	<b>F</b>		HR166D	50			LD030P	59
DPJ180	26	DUR368A	43	FS4000	66	HR1840	62			LD050P	59
DPO600	27	DUR369A	42	FS6300R	66	HR2300	62			LD080PI	59
DPP200	31	DUR369L	42			HR2630	62			LF1000	84
DPT353	33	DUT130	21	<b>G</b>		HR2630T	62			LH1040	85
DRC200	34	DUX60	42	GA4530R	71	HR2631FT	61			LH1201FL	85
DRT50	28	DVC150L	34	GA5021C	70	HR2652X2	61			LS0714FLN	83
DRV150	31	DVC154L	34	GA5030R	70	HR2653TX2	61			LS0815FLN	84
DRV250	31	DVC261ZX4	35	GA5040C01	70	HR2810	61			LS0815FLN	84
DSC102	32	DVC265ZXU	35	GA5040R	70	HR2811FT	61			LS1018LN	83
DSC121	32	DVC660	35	GA5040R	70	HR3200C	61			LS1019L	83
DSC251	32	DVC665	35	GA5041C01	70	HR3210C	61			LS1219L	83
DSD180	28	DVC750L	35	GA6040C01	69	HR4002	60			LS1440N	84
DSL800U	27	DVC860L	34	GA7063R	69	HR4003C	60			LW1400	71
DSP601U	24	DVC862L	34	GA9010C	69	HR4013C	60				
				GA9020	69	HR4501C	60				

T	
TD022D	55
TD110D	49
TD111D	49
TL064D	49
TL065D	49
TM3010C	82
TM3010CX5J	82
TM30D	51
TW0350	67
TW1000	67
TW161D	49

U	
UB0801V	98
UB1103	96
UC3041A	101
UC3541A	101
UC3551AX1	101
UC4041A	101
UC4051AX1	101
UC4551AX1	101
UD2500	101
UH201D	53
UH4861	100
UH5261	100

UH5570	100
UH5580	100
UH6570	100
UH6580	100
UH7580	100
UM600D	53
UR100D	53
UR101C	43
UR201C	43
UT1200	65
UT1600	65
UV3600	98

V	
VC2012L	95
VC2211MX1	95
VC2512L	95
VC3011L	94
VC3012L	94
VC3012M	94
VC3210LX1	95
VC3211HX1	95
VC3211MX1	95
VC4210L	94
VC4210M	94

W	
WR100D	50

<b>AKKU</b>	<b>12</b>
-------------	-----------

<b>LASER</b>	<b>58</b>
--------------	-----------

<b>BOHR- / STEMMHÄMMER</b>	<b>60</b>
--------------------------------	-----------

<b>BOHREN</b>	<b>64</b>
---------------	-----------

<b>SCHRAUBEN</b>	<b>66</b>
------------------	-----------

<b>TRENNEN</b>	<b>68</b>
----------------	-----------

<b>SCHLEIFEN &amp; POLIEREN</b>	<b>74</b>
-------------------------------------	-----------

<b>HOBELN</b>	<b>80</b>
---------------	-----------

<b>SÄGEN</b>	<b>82</b>
--------------	-----------

<b>FRÄSEN</b>	<b>90</b>
---------------	-----------

<b>DRUCKLUFT</b>	<b>92</b>
------------------	-----------

<b>ABSAUGGERÄTE &amp; HEISSLUFTGEBLÄSE</b>	<b>94</b>
------------------------------------------------	-----------

<b>OUTDOOR ELEKTRISCH</b>	<b>97</b>
-------------------------------	-----------

<b>OUTDOOR BENZIN</b>	<b>102</b>
---------------------------	------------

<b>MAKITA MT</b>	<b>108</b>
------------------	------------

**MAKITA MT**



M1901	109	M8701Z	108
M3601	109	M9001	109
M4301	108	M9203	109
M5802	108	M9204	109
M6201	108	M9400	109
M6301DWE	108	M9503R	109
M8301DWE	108	M9800KX2	109

Akku-Bohrschrauber	108
Akku-Schlagbohrschrauber	108
Bandschleifer	109
Bohrhammer	108
Einhandhobel	109
Elektronik-Bohrmaschine	108
Elektronik Pendelhub-Stichsäge	108
Exzentrerschleifer	109
Handkreissäge	108
Multi-Tool	109
Oberfräse	109
Schwingschleifer	109
Winkelschleifer	109



Makita ist Mitglied der EPTA, dem Verband der in Europa vertretenen Elektrowerkzeughersteller. Technische Daten in diesem Katalog sind nach den aktuellen Vorgaben der EPTA gemessen.

**Gewichtsangabe:**

Alle Gewichte ohne Netzanschlussleitung, bei Akku-Maschinen inklusive schwerst möglichem Akku.

**Leistungsangabe:**















































Alle Angaben zu Leistung erfolgen gemäß EN60745. Angegeben ist jeweils die Nennaufnahmeleistung.

**Hinweis zur Schlagenergie:**

Einzelschlagenergie: Angaben gemäß der EPTA-Procedure 05/2009. Die Messwerte zur Einzelschlagenergie wurden nach einem neuen Verfahren ermittelt und können gegenüber alten Angaben (vor 2009) abweichen.





## LEGENDENSYMBOL

	Anlaufstrombegrenzung		Gehrungsschnitte 45° LR		PendelhubEinstellung
	Anti - Vibration		Gehrungsschnitte L 45° R 5°		Primer Pumpe
	Antistatik - Schlauch		Klettverschluss		Rechts- / Linkslauf
	Auto - Dekompression		Konstantelektronik		Automatischer Choke
	Auto - Kettenschmierung		Lageunabhängiges Arbeiten		Rutschkupplung
	Dekompressionsventile		Laserlinie		Safety-Matic Kettenbremse
	Drehbarer Schlauchanschluss		LED Arbeitslicht		Schuss - Stop
	Drehmomenteinstellung		Luftfilter		geeignet für SDS-MAX
	Easy - Start		MAKPAC Transportkoffer		geeignet für SDS-PLUS
	Edelstahlbehälter		Mechanisches 2-Gang Getriebe		Staubabsaugung
	Einzel - Kontaktschuss		Mechanisches 3-Gang Getriebe		Super Joint System
	Einzelschuss		Motorbremse		Tiefeneinstellung
	4-fache elektr. Drehzahlumschaltung		MPI - Memory Power Ignition		Transportkoffer
	3-fache elektr. Drehzahlumschaltung		Nägels drahtgebunden		Variable Drehzahl
	2-fache elektr. Drehzahlumschaltung		Nägels kunststoffgebunden		Wiederanlaufschutz
	Elektronische Zündung		Neigungseinstellung		

## MASCHINEN GEEIGNET FÜR FOLGENDE AKKUTYPEN

 Li-Ion Akku 2 x 18 V

 Li-Ion Akku 18 V  
2,0 bis 6,0 Ah

 10,8 V / 12 V max CXT Li-Ionen Akku-Serie zum Aufschieben mit Schnellladesystem und Akkus mit Kapazitätsanzeige.

  Li-Ion Akku 10,8 V / 12 V max  
2,0 Ah & 4,0 Ah

 Li-Ion Akku 7,2 V / 1,0 Ah



**18V**  Li-Ion Akku **G-Serie**  
18 V / 1,5 Ah \*

\* **Achtung!**  
G-Serien Akkus sind nicht kompatibel mit standard Li-Ionen Maschinen!

TECHNOLOGIESYMBOL

**ADT** ADT (Automatische Drehmomentantriebstechnik) passt Geschwindigkeit und Drehmoment während des Betriebs an



Kompatibel mit allem OIS (Oscillating Interface System) Zubehör

**AFT** AFT (Active Feedback Sensing Technology) schaltet den Motor aus, wenn sich die Drehzahl plötzlich verlangsamt oder die Scheibe gezwungen ist zu stoppen



Das System entkoppelt sofort den Motor der Maschine falls es zum Blockieren oder Zwicken der Trennscheibe kommt und schützt so gleichermaßen Anwender und Maschine, da keine Rückschläge übertragen werden und die Maschine frei läuft.

**AVT** Maschinen ausgestattet mit AVT wurden entwickelt um speziell das Arbeiten über einen längeren Zeitraum zu verbessern. Starke Vibrationen die beim Arbeiten erzeugt werden, lassen den Körper schneller ermüden. Mit unserem AVT System wirken wir dem entgegen.



Weiterentwickelte Torsionsdämpfung (SJS II) vermeidet Rückschläge und ermöglicht ein ruckfreies Anlaufen

**AWS** AWS (Auto Start Wireless System) Koppelt via Bluetooth Akku-Maschinen mit einem Absauggerät, um dieses beim Einschalten der Akku-Maschine automatisch zu starten. (nur möglich mit AWS fähigen Maschinen)



Total Stop System für automatisches Starten und Stoppen des Motors

**AWS READY** AWS (Auto Start Wireless System) fähige Maschinen, die ohne AWS-Modul (Bluetooth-Einheit) ausgeliefert werden.



Umweltfreundliche 4-Takt-Technologie, die ihrer Zeit voraus ist. Der Schadstoffausstoß der MM4-Motoren liegt deutlich unter den vom Gesetzgeber festgelegten Grenzwerten. Darüber hinaus zeichnen sich die leistungsstarken und zuverlässigen Motoren durch hohe Effizienz und niedrige Betriebskosten aus.

**BL MOTOR** Durch Verwendung eines BL (Brushless) Motor wird die Akkukapazität noch effizienter genutzt als mit herkömmlichen Elektromotoren.



Ein Katalysator reduziert die Abgaswerte herkömmlicher 2-Takt-Motoren unter die vom Gesetzgeber geforderten Grenzwerte. Katalysatoren werden vorzugsweise bei kleinen und mittleren Motorgrößen eingesetzt.

**(BRAKE)** Elektronische Motorbremse sorgt für raschen Stopp des Werkzeuges (Sägeblatt, Trennscheibe,...), zum Schutz des Anwenders und um die Maschine schnell und sicher ablegen zu können



**DXT** Eine spezielle Getriebekonstruktion ermöglicht große und dabei genaue Schnitte.



Das von Maktia entwickelte und patentierte Verfahren „Scavenging Losses Rejection“ dient der Reduzierung von Kohlenwasserstoffen und Stickoxiden im Abgas von 2-Takt-Motoren. Durch die Rückhaltung eines Teilstroms des Frischgases werden die Spülverluste verringert und es lassen sich bis zu 15 % Kraftstoff einsparen.

**SOFT NO LOAD** Reduziert automatisch die Motordrehzahl im Leerlauf um Vibrationen einzudämmen



Beim offenen Gaswechsel verringert ein Luftpolster zwischen den ausströmenden Alt- und den einströmenden Frischgasen die unverbrannten Kohlenwasserstoffe und Stickoxide im Abgas und reduziert den Kraftstoffverbrauch um bis zu 20 %.

**XPT** XPT (eXtreme Protection Technology) - Staub und Spritzwasser geschützt



**Push&Clean** Filterreinigung über Taster sorgt für gleichbleibend hohe Saugleistung



Schneller und müheloser Zubehörwechsel bei Winkelschleifern

**X-LOCK** Mit dem X-LOCK Mechanismus wird mit einem Klick das Zubehör am Winkelschleifer angebracht und mit einem Hebel einfach wieder entfernt. Flansch und Mutter werden obsolet.



**InfiniClean™** InfiniClean repräsentiert die nächste Generation der automatischen Filterreinigung unserer Staubsauger. Als Filterelement dient ein weit oben im Staubsauger angebrachtes und leicht zu wechselndes Flachfilter aus PTFE. Die Filterreinigung alle 15 Sekunden gewährleistet ein effizientes und langes Arbeiten mit konstant hoher Filterleistung.

**PDC01** Maschine kann nur mit Akku-Rucksack PDC01 betrieben werden.





# IHR INDIVIDUELLES SET

Drei 5,0 Ah Akkus und ein Doppel-Schnellladegerät sind immer fix dabei. Ihre drei Wunschmaschinen können Sie aus insgesamt 40 Modellen auswählen.

## Basispaket

beim Fachhändler kaufen



**3 Stk. 18 V Akkus  
BL1850B  
5,0 Ah**



**Doppel-Schnellladegerät  
DC18RD**



**Transporttasche**

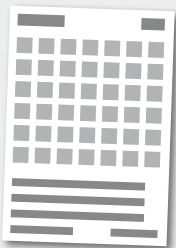

Dem Basispaket liegt das **Bestell-formular** für Ihre drei Wunschmaschinen bei.

Bestell-Nr.: DLX3109PT

**€ 1.049,<sup>13</sup>**  
exkl. MwSt.

**€ 1.258,<sup>95</sup>**  
inkl. MwSt.

## Wählen Sie eine dieser Maschinen:

(wird kostenlos zugestellt)

**3/4"**  
**Akku-Schlagschrauber  
DTW1001Z**  
1.050 Nm Drehmoment

**1/2"**  
**Akku-Schlagschrauber  
DTW1002Z**  
1.000 Nm Drehmoment

**18V + 18V → 36V**  
**Akku-Bohrhammer  
DHR283ZU**  
2,8 J Einzelschlagstärke

**Akku-Fräse  
DRT50ZJX2**  
inkl. 3 Fräsmodule

**18V + 18V → 36V**  
**Akku-Staubsauger  
DVC862LZ**  
98 mbar Unterdruck

**18V + 18V → 36V**  
**Akku-Staubsauger  
DVC260ZX4**  
110 mbar Unterdruck

**18V + 18V → 36V**  
**Akku-Gebälse  
DUB362Z**  
798 m<sup>3</sup>/h Luftfördermenge

**18V + 18V → 36V**  
**Akku-Heckenschere  
DUH551Z**  
55 cm Schnittlänge

**18V + 18V → 36V**  
**Akku-Kettensäge  
DUC353Z**  
35 cm Schnittlänge

**18V + 18V → 36V**  
**Akku-Kettensäge  
DUC256Z**  
25 cm Schnittlänge

**18V + 18V → 36V**  
**Akku-Motorsense  
DUR366LZ**  
5.000/6.500 U/min

**18V + 18V → 36V**  
**Akku-Rasenmäher  
DLM380Z**  
38 cm Schnittbreite



Wir behalten uns vor, nicht lieferbare Maschinen durch mindestens gleichwertige Modelle zu ersetzen.

Alle angegebenen Preise sind unverb. empf. Listen-Verkaufspreise  
Mitgeliefertes Zubehör: Stückpreise inkl. MwSt. PaA - Preis auf Anfrage



LXT

18V  
LITHIUM-ION

## Wählen Sie zwei dieser Maschinen:

(werden kostenlos zugestellt)



**Akku-Schlagbohrschrauber DHP481Z**  
115/60 Nm (hart/weich)



**Akku-Schlagbohrschrauber DHP484Z**  
54/30 Nm (hart/weich)



**Akku-Bohrschrauber DDF458Z**  
91/58 Nm (hart/weich)



**Akku-Winkelbohrmaschine DDA351Z**  
0-1.800 U/min



**1/2"**  
**Akku-Schlagschrauber DTW285Z**  
280 Nm Drehmoment



**Akku-Bohrhammer DHR171Z**  
1,2 J Einzelschlagstärke



**18V + 36V**  
**Akku-Winkelschleifer DGA900Z**  
230 mm Scheiben-Ø



**Akku-Winkelschleifer DGA513Z**  
125 mm Scheiben-Ø



**18V + 36V**  
**Akku-Reciprosäge DJR360Z**  
2 Geschwindigkeiten



**Akku-Reciprosäge DJR186Z**  
32 mm Hubhöhe



**Akku-Stichsäge DJV181Z**  
LED-Arbeitslicht



**Akku-Stichsäge DJV182Z**  
LED-Arbeitslicht



**18V + 36V**  
**Akku-Handkreissäge DHS710Z**  
190 mm Sägeblatt-Ø



**Akku-Handkreissäge DHS680Z**  
165 mm Sägeblatt-Ø



**Akku-Hobel DKP180Z**  
82 mm Hobelbreite



**Akku-Multi-Tool DTM51Z**  
Variable Schwingzahl



**Akku-Exzentrerschleifer DBO180Z**  
123 mm Schleifteller-Ø



**Akku-Kartuschenpresse DCG180Z**  
5.000 N Auspressdruck



**Akku-Staubsauger DCL181FZWX**  
2 Saugstufen



**Akku-Lampe DEADML805**  
540/750 lm



**Akku-Radio DMR108**  
mit Bluetooth-Modul



**Akku-Heizjacke DCJ205Z**  
Größen: M, L, XL, XXL



**Akku-Heizgilet DCV202Z**  
Größen: M, L, XL, XXL, XXL



**Akku-Ventilator DCF300Z**  
42 m³/h Luftumwälzung

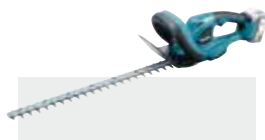

**Akku-Heckenschere DUH523Z**  
52 cm Schnittlänge



**Akku-Grasschere DUM604Z**  
16 cm Schnittbreite



**Akku-Rasentrimmer DUR189Z**  
4.000-6.000 U/min



**Akku-Rasentrimmer DUR181Z**  
7.800 U/min

# EXTRA-AKTION

## DLX6087TJ1EXTRA Akku-Spezialset

€ 1.544,96

exkl. MwSt.

€ 1.853,95

inkl. MwSt.



INHALT

- Akku-Bohrschrauber . . . . . DDF484Z
- Akku-Pendelhub-Stichsäge . . . . . DJV181Z
- Akku-Winkelschleifer . . . . . DGA513Z
- Akku-Bohrhammer . . . . . DHR202Z
- Akku-Radio . . . . . DMR107
- Akku-LED-Lampe . . . . . DEADML80Z

MITGELIEFERTES ZUBEHÖR

- P-83886 MAKPAC Transportwagen . . . . € 129,84
- 2 Stk. MAKPAC Transportkoffer (Typ 2) . . . PaA
- 821552-6 MAKPAC Transportkoffer (Typ 4) . . . € 56,40
- 839758-2 MAKPAC Koffereinsatz . . . .ET. . . € 8,28
- 837634-4 MAKPAC Koffereinsatz . . . .ET. . . € 8,28
- 837789-5 MAKPAC Koffereinsatz . . . .ET. . . € 8,28
- 197280-8 3x Akku BL1850B (5,0 Ah) . . . à € 156,72
- 195584-2 Schnellladegerät DC18RC . . . . € 101,64



Beim Kauf des Akku-Sets DLX6087TJ1EXTRA können Sie aus 29 Akku-Modellen eine kostenlose Zusatzmaschine auswählen!

Alle Zusatzmaschinen werden ohne Akku und Ladegerät ausgeliefert (Z-Modelle). Wir behalten uns vor, nicht lieferbare Maschinen durch mindestens gleichwertige Modelle zu ersetzen.

**Aktion verlängert! Solange der Vorrat reicht bzw. bis auf Widerruf.**

Der Versand erfolgt nach Verfügbarkeit innerhalb von 4 Wochen und ist nur innerhalb Österreichs möglich. Eine Auszahlung des Barwertes der Zusatzmaschine ist nicht möglich.



Nur gültig mit beiliegender Originalkarte, komplett ausgefüllten Daten, Set-Seriennummer und einer beigelegten Kopie der Rechnung, welche an Makita gesendet werden muss.

Für sämtliche Produkte, die ohne Berechnung weitergegeben wurden (z.B. als Beigabe, bei einer Bonusaktion, bei einem Gewinnspiel etc.), gelten generell 12 Monate Garantie (eine Garantieverlängerung ist nicht möglich).

## DLX6076T Akku-Spezialset

€ 1.133,29 € 1.359,95  
exkl. MwSt. inkl. MwSt.



INHALT

Akku-Schlagbohrschrauber . . . . . DHP458Z  
Akku-Winkelschleifer . . . . . DGA504Z  
Akku-Handkreissäge . . . . . DHS680Z  
Akku-Recipsäge . . . . . DJR181Z  
Akku-Schlagschrauber . . . . . DTD146Z  
Akku-Lampe . . . . . DEADML80Z

MITGEL.ZUBEHÖR  
INKL. MWST

831279-0 Transporttasche . . . . . € 71,04  
197280-8 3x Akku BL1850B (5,0 Ah) . . . . . á € 156,72  
195584-2 Schnellladegerät DC18RC. . . . . € 101,64



## DLX5034T Akku-Spezialset

€ 1.144,96 € 1.373,95  
exkl. MwSt. inkl. MwSt.



INHALT

Akku-Schlagbohrschrauber . . . . . DHP481Z  
Akku-Recipsäge . . . . . DJR187Z  
Akku-Winkelschleifer . . . . . DGA504Z  
Akku-Handkreissäge . . . . . DHS680Z  
Akku-Lampe . . . . . DEADML80Z

MITGEL.ZUBEHÖR  
INKL. MWST

831278-2 Transporttasche . . . . . PaA  
197280-8 2x Akku BL1850B (5,0 Ah) . . . . . á € 156,72  
195584-2 Schnellladegerät DC18RC. . . . . € 101,64



## DLX5044TJ Akku-Spezialset

€ 1.074,13 € 1.288,95  
exkl. MwSt. inkl. MwSt.



INHALT

Akku-Bohrschrauber . . . . . DDF484Z  
Akku-Winkelschleifer . . . . . DGA513Z  
Akku-Bohrhammer . . . . . DHR202Z  
Akku-Pendelhub-Stichsäge . . . . . DJV181Z  
Akku-Lampe . . . . . DEADML80Z

MITGEL.ZUBEHÖR  
INKL. MWST

1 Stk. MAKPAC Transportkoffer (Typ 4) . . . PaA  
2 Stk. MAKPAC Transportkoffer (Typ 2) . . . PaA  
197280-8 3x Akku BL1850B (5,0 Ah) . . . . . á € 156,72  
195584-2 Schnellladegerät DC18RC. . . . . € 101,64



## DLX4106TJ Akku-Spezialset

€ 906,63 € 1.087,95  
exkl. MwSt. inkl. MwSt.



INHALT

Akku-Schlagbohrschrauber . . . . . DHP481Z  
Akku-Handkreissäge . . . . . DHS680Z  
Akku-Winkelschleifer . . . . . DGA513Z  
Akku-Lampe . . . . . DEADML80Z

MITGEL.ZUBEHÖR  
INKL. MWST

821551-8 MAKPAC Transportkoffer (Typ 3) . . . € 50,16  
838182B6 MAKPAC Koffereinsatz. . . . . PaA  
821552-6 MAKPAC Transportkoffer (Typ 4) . . . € 56,40  
839758-2 MAKPAC Koffereinsatz. . . . .ET. . . € 8,28  
197280-8 2x Akku BL1850B (5,0 Ah) . . . . . á € 156,72  
195584-2 Schnellladegerät DC18RC. . . . . € 101,64





## DLX4093 Akku-Spezialset



€ 475,79 € 570,95  
exkl. MwSt. inkl. MwSt.

- INHALT**
- Akku-Schlagbohrschrauber . . . . . DHP453Z
  - Akku-Rasentrimmer . . . . . DUR181Z
  - Akku-Heckenschere . . . . . DUH523Z
  - Akku-Staubsauger . . . . . DCL180Z
- MITGEL. ZUBEHÖR INKL. MWST**
- 197599-5 2x Akku BL1830B (3,0 Ah) . . . á € 111,48
  - 195584-2 Schnellladegerät DC18RC . . . € 101,64



## DLX3093TJ Akku-Spezialset

**NEU**



€ 879,13 € 1.054,95  
exkl. MwSt. inkl. MwSt.

- INHALT**
- Akku-Schlagbohrschrauber . . . . . DHP484Z
  - Akku-Bohrhammer . . . . . DHR202Z
  - Akku-Winkelschleifer . . . . . DGA513Z
- MITGEL. ZUBEHÖR INKL. MWST**
- 821550-0 MAKPAC Transportkoffer (Typ 2) . € 44,40
  - 837634-4 MAKPAC Koffereinsatz . . . .ET. . € 8,28
  - 821552-6 MAKPAC Transportkoffer (Typ 4) . € 56,40
  - 839758-2 MAKPAC Koffereinsatz . . . .ET. . € 8,28
  - 197280-8 3x Akku BL1850B (5,0 Ah) . . . á € 156,72
  - 195584-2 Schnellladegerät DC18RC . . . € 101,64



## DLX2369B Akku-Spezialset

**NEU**



€ 341,63 € 409,95  
exkl. MwSt. inkl. MwSt.

- INHALT**
- Akku-Bohrschrauber . . . . . DDF482RFEB
  - Akku-Winkelschleifer . . . . . DGA511Z
- MITGEL. ZUBEHÖR INKL. MWST**
- 141856-3 Transportkoffer . . . . . € 27,00
  - 197599-5 2x Akku BL1830B (3,0 Ah) . . . á € 111,48
  - 195584-2 Schnellladegerät DC18RC . . . € 101,64



## DLX2274JX2 Spezial Set



€ 1.203,29 € 1.443,95  
exkl. MwSt. inkl. MwSt.

- INHALT**
- Akku-Tauchsäge . . . . . DSP601ZU
  - Akku-Staubsauger . . . . . DVC864LZ
- MITGEL. ZUBEHÖR INKL. MWST**
- 821552-6 MAKPAC Transportkoffer (Typ 4) . € 56,40
  - 839290-6 MAKPAC Koffereinsatz . . . .ET. . € 8,28
  - 821551-8 MAKPAC Transportkoffer (Typ 3) . € 50,16
  - 197280-8 4x Akku BL1850B (5,0 Ah) . . . á € 156,72
  - 196933-6 Doppel-Schnellladegerät DC18RD € 200,76
  - 199141-8 Führungsschiene 1.500 mm . . . € 71,04
  - 194385-5 Schraubzwingen/Paar . . . . . € 34,44
  - B-57613 Tasche für Führungsschiene . . . € 56,40



## DLX2272TJ Akku-Spezialset

€ 717,46

€ 860,95

exkl. MwSt.

inkl. MwSt.



INHALT

Akku-Schlagbohrschrauber . . . . . DHP484Z  
Akku-Winkelschleifer . . . . . DGA513Z

MITGEL. ZUBEHÖR  
INKL. MWST

821552-6 MAKPAC Transportkoffer (Typ 4) . . € 56,40  
197280-8 2x Akku BL1850B (5,0 Ah) . . . á € 156,72  
195584-2 Schnellladegerät DC18RC . . . . € 101,64



## DLX2245PT1 Spezial Set

€ 826,63

€ 991,95

exkl. MwSt.

inkl. MwSt.



INHALT

Akku-Winkelschleifer 230 mm . . . . . DGA900Z  
Akku-Winkelschleifer 125 mm . . . . . DGA506Z

MITGEL. ZUBEHÖR  
INKL. MWST

820R66-0 Transportkoffer . . . . . ET. . . € 6,60  
197280-8 3x Akku BL1850B (5,0 Ah) . . . á € 156,72  
196933-6 Doppel-Schnellladegerät DC18RD. . € 200,76



## DLX3116TJ Akku-Spezialset

€ 624,96

€ 749,95

exkl. MwSt.

inkl. MwSt.



INHALT

Akku-Fräse . . . . . DRT50Z  
Akku-Schlagbohrschrauber . . . . . DHP485Z  
Akku-Einhandhobel . . . . . DKP180Z

MITGEL. ZUBEHÖR  
INKL. MWST

821552-6 MAKPAC Transportkoffer (Typ 4) . . € 56,40  
197280-8 2x Akku BL1850B (5,0 Ah) . . . á € 156,72  
195584-2 Schnellladegerät DC18RC . . . . € 101,64



## DHR171FJX1 Akku-Bohrhammer

€ 308,29

€ 369,95

exkl. MwSt.

inkl. MwSt.



INHALT

Akku-Bohrhammer . . . . . DHR171Z

MITGEL. ZUBEHÖR  
INKL. MWST

821551-8 MAKPAC Transportkoffer (Typ 3) . . € 50,16  
197599-5 2x Akku BL1830B (3,0 Ah) . . . á € 111,48  
195584-2 Schnellladegerät DC18RC . . . . € 101,64  
324219-0 Tiefenanschlag . . . . . ET. . . € 0,60  
1 Stk. Seitengriff  
B-69478 Bohrer-/ Bitset im MAKPAC . . . € 117,60



## DDF481RTJ Akku-Bohrschrauber

DDF481Z > Lieferung ohne Koffer, Akku und Ladegerät

€ 528,29 € 633,95

€ 266,63 € 319,95

exkl. MwSt. inkl. MwSt.



LEISTUNGSDATEN	
Leerlaufdrehzahl 1. Gang	0 - 550 min <sup>-1</sup>
Leerlaufdrehzahl 2. Gang	0 - 2.100 min <sup>-1</sup>
Bohrfutterspannweite	1,5 - 13 mm
Bohrleistung (Stahl Ø)	13 mm
Bohrleistung (Holz Ø)	76 mm
Drehmoment (hart/weich)	115 / 60 Nm
Akku	18 V
Gewicht lt. EPTA	2,6 kg
Maße (L x B x H)	205 x 79 x 249 mm

### MITGEL. ZUBEHÖR / ERSATZTEILE (ET) INKL. MWST

821550-0	MAKPAC Transportkoffer (Typ 2)	€ 44,40
837916-4	MAKPAC Koffereinsatz	ET € 8,28
197280-8	2x Akku BL1850B (5,0 Ah)	á € 156,72
195584-2	Schnellladegerät DC18RC	€ 101,64
763248-2	Schnellspannbohrfutter	€ 25,56
450128-8	Akkuschutzkappe	€ 1,08
126412-0	Seitengriff kompl.	PaA
346317-0	Haken	€ 2,16

- Maximale Kraft mit 115 Nm Anzugsdrehmoment
- Ausgestattet mit XPT und Brushless Motor
- Mechanisches 2-Gang-Planetengetriebe mit Metallzahnradern
- Drehmomenteinstellung in 21 Stufen
- **DDF481RTJ:** Im MAK-PAC Transportkoffer mit zwei 5,0 Ah Akkus und Schnellladegerät

## DDF458RTJ Akku-Bohrschrauber

DDF458Z > Lieferung ohne Koffer, Akku und Ladegerät

€ 437,46 € 524,95

€ 204,13 € 244,95

exkl. MwSt. inkl. MwSt.



LEISTUNGSDATEN	
Leerlaufdrehzahl 1. Gang	0 - 400 min <sup>-1</sup>
Leerlaufdrehzahl 2. Gang	0 - 2.000 min <sup>-1</sup>
Bohrfutterspannweite	1,5 - 13 mm
Bohrleistung (Stahl Ø)	13 mm
Bohrleistung (Holz Ø)	76 mm
Drehmoment (hart/weich)	91 / 58 Nm
Akku	18 V
Gewicht lt. EPTA	2,5 kg
Maße (L x B x H)	225 x 79 x 259 mm

### MITGEL. ZUBEHÖR / ERSATZTEILE (ET) INKL. MWST

821550-0	MAKPAC Transportkoffer (Typ 2)	€ 44,40
837916-4	MAKPAC Koffereinsatz	ET € 8,28
197280-8	2x Akku BL1850B (5,0 Ah)	á € 156,72
195584-2	Schnellladegerät DC18RC	€ 101,64
763248-2	Schnellspannbohrfutter	€ 25,56
123258-5	Seitengriff	PaA
346317-0	Haken	€ 2,16
784637-8	+ - Bit Nr. 2	€ 1,08

- Kurze Bauform und extrem stark mit max. 91 Nm
- XPT (eXtreme Protection Technology) - Staub und Spritzwasser geschützt
- 2-Gang-Planetengetriebe mit Metallzahnradern
- Doppel LED-Arbeitslicht
- Drehmoment in 16 Stufen (von 1-10 Nm) einstellbar
- **DDF458RTJ:** Im MAK-PAC Transportkoffer mit zwei 5,0 Ah Akkus und Schnellladegerät

## DDF484RTJ Akku-Bohrschrauber

DDF484Z > Lieferung ohne Koffer, Akku und Ladegerät

€ 446,63 € 535,95

€ 239,13 € 286,95

exkl. MwSt. inkl. MwSt.



LEISTUNGSDATEN	
Leerlaufdrehzahl 1. Gang	0 - 500 min <sup>-1</sup>
Leerlaufdrehzahl 2. Gang	0 - 2.000 min <sup>-1</sup>
Bohrfutterspannweite	1,5 - 13 mm
Bohrleistung (Stahl Ø)	13 mm
Bohrleistung (Holz Ø)	38 mm
Drehmoment (hart/weich)	54 / 30 Nm
Akku	18 V
Gewicht lt. EPTA	1,8 kg
Maße (L x B x H)	172 x 79 x 261 mm

### MITGEL. ZUBEHÖR / ERSATZTEILE (ET) INKL. MWST

821550-0	MAKPAC Transportkoffer (Typ 2)	€ 44,40
837916-4	MAKPAC Koffereinsatz	ET € 8,28
197280-8	2x Akku BL1850B (5,0 Ah)	á € 156,72
195584-2	Schnellladegerät DC18RC	€ 101,64
766027-7	13 mm Schnellspannbohrfutter	€ 20,04
346317-0	Haken	€ 2,16
784637-8	+ - Bit Nr. 2	€ 1,08

- Ausgestattet mit XPT und Brushless Motor
- Mechanisches 2-Gang-Planetengetriebe mit Metallzahnradern
- LED-Arbeitslicht
- Drehmomenteinstellung in 21 Stufen
- **DDF484RTJ:** Im MAK-PAC Transportkoffer mit zwei 5,0 Ah Akkus und Schnellladegerät

## DDF482RTJ Akku-Bohrschrauber

DDF482Z > Lieferung ohne Koffer, Akku und Ladegerät

€ 384,13 € 460,95

€ 177,46 € 212,95

exkl. MwSt. inkl. MwSt.



LEISTUNGSDATEN	
Leerlaufdrehzahl 1. Gang	0 - 600 min <sup>-1</sup>
Leerlaufdrehzahl 2. Gang	0 - 1.900 min <sup>-1</sup>
Bohrfutterspannweite	1,5 - 13 mm
Bohrleistung (Stahl Ø)	13 mm
Bohrleistung (Holz Ø)	38 mm
Drehmoment (hart/weich)	62 / 36 Nm
Akku	18 V
Gewicht lt. EPTA	1,8 kg
Maße (L x B x H)	185 x 79 x 249 mm

### MITGEL. ZUBEHÖR / ERSATZTEILE (ET) INKL. MWST

821550-0	MAKPAC Transportkoffer (Typ 2)	€ 44,40
837916-4	MAKPAC Koffereinsatz	ET € 8,28
197280-8	2x Akku BL1850B (5,0 Ah)	á € 156,72
195584-2	Schnellladegerät DC18RC	€ 101,64
766027-7	Schnellspannbohrfutter 13 mm	€ 20,04

- XPT (eXtreme Protection Technology) - Staub und Spritzwasser geschützt
- 2-Gang-Planetengetriebe mit Metallzahnradern
- LED-Licht und Spindelarretierung
- Drehmomenteinstellung in 21 Stufen
- **DDF482RTJ:** Im MAK-PAC Transportkoffer mit zwei 5,0 Ah Akkus und Schnellladegerät

## DDF485RTJ Akku-Bohrschrauber

DDF485Z > Lieferung ohne Koffer, Akku und Ladegerät

€ 391,63

€ 469,95

€ 159,96

€ 191,95

exkl. MwSt.

inkl. MwSt.



- Ausgestattet mit XPT und Brushless Motor
- Kraftvoller Motor für hohe Arbeitsgeschwindigkeit und hohes Drehmoment
- Drehmomenteinstellung in 21 Stufen
- Schnellspannbohrfutter für Einhandbedienung und Spindelarretierung
- LED-Arbeitslicht
- Mechanisches 2-Gang-Planetengetriebe mit Metallzahnradern
- **DDF485RTJ:** Im MAK-PAC Transportkoffer mit zwei 5,0 Ah Akkus und Schnellladegerät

LEISTUNGSDATEN

Leerlaufdrehzahl 1. Gang	0 - 500 min <sup>-1</sup>
Leerlaufdrehzahl 2. Gang	0 - 1.900 min <sup>-1</sup>
Bohrfutterspannweite	1,5 - 13 mm
Bohrleistung (Stahl Ø)	13 mm
Bohrleistung (Holz Ø)	38 mm
Drehmoment (hart/weich)	50 / 25 Nm
Akku	18 V
Gewicht lt. EPTA	1,7 kg
Maße (L x B x H)	169 x 79 x 255 mm

MITGEL. ZUBEHÖR / ERSATZTEILE (ET) INKL. MWST

821550-0	MAKPAC Transportkoffer (Typ 2)	€ 44,40
837916-4	MAKPAC Koffereinsatz	ET € 8,28
197280-8	2x Akku BL1850B (5,0 Ah)	á € 156,72
195584-2	Schnellladegerät DC18RC	€ 101,64
251314-2	Schraube M4x12	ET € 0,18
346317-0	Haken	€ 2,16
784637-8	1 Stk (+ -) Bit Nr. 2	€ 1,08

## DDF483RTJ Akku-Bohrschrauber

DDF483Z > Lieferung ohne Koffer, Akku und Ladegerät

€ 342,46 € 410,95

€ 147,46 € 176,95

exkl. MwSt. inkl. MwSt.



LEISTUNGSDATEN	
Leerlaufdrehzahl 1. Gang	0 - 500 min <sup>-1</sup>
Leerlaufdrehzahl 2. Gang	0 - 1.700 min <sup>-1</sup>
Bohrfutterspannweite	13 mm
Bohrleistung (Stahl Ø)	13 mm
Bohrleistung (Holz Ø)	36 mm
Drehmoment (hart/weich)	40 / 23 Nm
Akku	18 V
Gewicht lt. EPTA	1,6 kg
Maße (L x B x H)	162 x 79 x 230 mm

### MITGEL. ZUBEHÖR / ERSATZTEILE (ET) INKL. MWST

821550-0	MAKPAC Transportkoffer (Typ 2)	€ 44,40
837670-0	MAKPAC Koffereinsatz	ET € 8,28
197280-8	2x Akku BL1850B (5,0 Ah)	á € 156,72
195584-2	Schnellladegerät DC18RC	€ 101,64
763241-6	13 mm Schnellspannbohrfutter	€ 27,00

- Extrem kompakte Bauform
- Durch Verwendung eines BL (Brushless) Motors wird die Akkukapazität noch effizienter genutzt als mit herkömmlichen Elektromotoren
- Drehmomenteinstellung in 20 Stufen
- LED-Arbeitslicht
- **DDF483RTJ:** Im MAK-PAC Transportkoffer mit zwei 5,0 Ah Akkus und Schnellladegerät

## DDF453RFE Akku-Bohrschrauber

€ 208,29 € 249,95

exkl. MwSt. inkl. MwSt.



LEISTUNGSDATEN	
Leerlaufdrehzahl 1. Gang	0 - 400 min <sup>-1</sup>
Leerlaufdrehzahl 2. Gang	0 - 1.300 min <sup>-1</sup>
Bohrfutterspannweite	1,5 - 13 mm
Bohrleistung (Stahl Ø)	13 mm
Bohrleistung (Holz Ø)	36 mm
Drehmoment (hart/weich)	42 / 27 Nm
Akku	18 V
Gewicht lt. EPTA	2,0 kg
Maße (L x B x H)	214 x 79 x 227 mm

### MITGEL. ZUBEHÖR / ERSATZTEILE (ET) INKL. MWST

158777-2	Transportkoffer	€ 22,68
197599-5	2x Akku BL1830B (3,0 Ah)	á € 111,48
195584-2	Schnellladegerät DC18RC	€ 101,64
196306-3	Schnellspannbohrfutter	€ 18,72
784636-0	1 Stk. (+ -) Bit Nr. 2	€ 1,44

- Bohr- oder Schraubarbeiten
- Spindelarrretierung zur Einhandbedienung des Bohrers
- Staubgeschütztes 2-Gang-Planetengetriebe mit Metallzahnradern
- Elektronik und Motorbremse für exakte Schraubarbeiten
- Im Transportkoffer mit zwei 3,0 Ah Akkus und Schnellladegerät



## DHP481RTJ Akku-Schlagbohrschrauber

DHP481Z > Lieferung ohne Koffer, Akku und Ladegerät

€ 530,79	€ 636,95
€ 269,96	€ 323,95
exkl. MwSt.	inkl. MwSt.



LEISTUNGSDATEN	
Leerlaufdrehzahl 1. Gang	0 - 550 min <sup>-1</sup>
Leerlaufdrehzahl 2. Gang	0 - 2.100 min <sup>-1</sup>
Schlagzahl 1. Gang	0 - 8.250 min <sup>-1</sup>
Schlagzahl 2. Gang	0 - 31.500 min <sup>-1</sup>
Bohrfutterspannweite	1,5 - 13 mm
Bohrleistung (Stahl/Stein/Holz Ø)	13 / 16 / 76 mm
Drehmoment (hart/weich)	115 / 60 Nm
Akku	18 V
Gewicht lt. EPTA	2,7 kg
Maße (L x B x H)	205 x 79 x 249 mm
MITGEL. ZUBEHÖR / ERSATZTEILE (ET) INKL. MWST	
821550-0	MAKPAC Transportkoffer (Typ 2) . . . € 44,40
197280-8	2x Akku BL1850B (5,0 Ah) . . . á € 156,72
195584-2	Schnellladegerät DC18RC . . . € 101,64
763248-2	Schnellspannbohrfutter . . . € 25,56
450128-8	Akkuschutzkappe . . . € 1,08
122576-8	Tiefenanschlag . . . € 4,32
126413-8	Seitengriff kompl. . . . PaA
346317-0	Haken . . . € 2,16

- Maximale Kraft mit 115 Nm Anzugsdrehmoment
- Ausgestattet mit XPT und Brushless Motor
- Mechanisches 2-Gang-Planetengetriebe mit Metallzahnradern
- Drehmenteinstellung in 21 Stufen
- **DHP481RTJ:** Im MAKPAC Transportkoffer mit zwei 5,0 Ah Akkus und Schnellladegerät

## DHP458RTJ Akku-Schlagbohrschrauber

DHP458Z > Lieferung ohne Koffer, Akku und Ladegerät

€ 445,79	€ 534,95
€ 217,46	€ 260,95
exkl. MwSt.	inkl. MwSt.



LEISTUNGSDATEN	
Leerlaufdrehzahl 1. Gang	0 - 400 min <sup>-1</sup>
Leerlaufdrehzahl 2. Gang	0 - 2.000 min <sup>-1</sup>
Schlagzahl 1. Gang	0 - 6.000 min <sup>-1</sup>
Schlagzahl 2. Gang	0 - 30.000 min <sup>-1</sup>
Bohrfutterspannweite	1,5 - 13 mm
Bohrleistung (Stahl/Stein/Holz Ø)	13 / 16 / 76 mm
Drehmoment (hart/weich)	91 / 58 Nm
Akku	18 V
Gewicht lt. EPTA	2,6 kg
Maße (L x B x H)	225 x 79 x 259 mm
MITGEL. ZUBEHÖR / ERSATZTEILE (ET) INKL. MWST	
821550-0	MAKPAC Transportkoffer (Typ 2) . . . € 44,40
837916-4	MAKPAC Koffereinsatz . . . ET . . . € 8,28
197280-8	2x Akku BL1850B (5,0 Ah) . . . á € 156,72
195584-2	Schnellladegerät DC18RC . . . € 101,64
763248-2	Schnellspannbohrfutter . . . € 25,56
122576-8	Tiefenanschlag . . . € 4,32
123257-7	Seitengriff . . . PaA
346317-0	Haken . . . € 2,16

- XPT (eXtreme Protection Technology) - Staub und Spritzwasser geschützt
- Akku-Kapazitätsanzeige
- 2-Gang-Planetengetriebe mit Metallzahnradern
- Drehmoment in 16 Stufen (von 1-10 Nm) einstellbar
- **DHP458RTJ:** Im MAKPAC Transportkoffer mit zwei 5,0 Ah Akkus und Schnellladegerät

## DHP484RTJ Akku-Schlagbohrschrauber

DHP484Z > Lieferung ohne Koffer, Akku und Ladegerät

€ 463,29	€ 555,95
€ 237,46	€ 284,95
exkl. MwSt.	inkl. MwSt.



LEISTUNGSDATEN	
Leerlaufdrehzahl 1. Gang	0 - 500 min <sup>-1</sup>
Leerlaufdrehzahl 2. Gang	0 - 2.000 min <sup>-1</sup>
Schlagzahl 1. Gang	0 - 7.500 min <sup>-1</sup>
Schlagzahl 2. Gang	0 - 30.000 min <sup>-1</sup>
Bohrfutterspannweite	1,5 - 13 mm
Bohrleistung (Stahl/Stein/Holz Ø)	13 / 13 / 38 mm
Drehmoment (hart/weich)	54 / 30 Nm
Akku	18 V
Gewicht lt. EPTA	1,9 kg
Maße (L x B x H)	182 x 79 x 244 mm
MITGEL. ZUBEHÖR / ERSATZTEILE (ET) INKL. MWST	
821550-0	MAKPAC Transportkoffer (Typ 2) . . . € 44,40
837916-4	MAKPAC Koffereinsatz . . . ET . . . € 8,28
197280-8	2x Akku BL1850B (5,0 Ah) . . . á € 156,72
195584-2	Schnellladegerät DC18RC . . . € 101,64
766027-7	13 mm Schnellspannbohrfutter . . . € 20,04
346317-0	Haken . . . € 2,16
784637-8	+ Bit Nr. 2 . . . € 1,08

- Ausgestattet mit XPT und Brushless Motor
- Mechanisches 2-Gang-Planetengetriebe mit Metallzahnradern
- LED-Arbeitslicht
- Drehmenteinstellung in 21 Stufen
- **DHP484RTJ:** Im MAKPAC Transportkoffer mit zwei 5,0 Ah Akkus und Schnellladegerät

## DHP482RTJ Akku-Schlagbohrschrauber

DHP482Z > Lieferung ohne Koffer, Akku und Ladegerät

€ 422,46	€ 506,95
€ 185,79	€ 222,95
exkl. MwSt.	inkl. MwSt.



LEISTUNGSDATEN	
Leerlaufdrehzahl 1. Gang	0 - 600 min <sup>-1</sup>
Leerlaufdrehzahl 2. Gang	0 - 1.900 min <sup>-1</sup>
Schlagzahl 1. Gang	0 - 9.000 min <sup>-1</sup>
Schlagzahl 2. Gang	0 - 28.500 min <sup>-1</sup>
Bohrfutterspannweite	1,5 - 13 mm
Bohrleistung (Stahl/Stein/Holz Ø)	13 / 13 / 38 mm
Drehmoment (hart/weich)	62 / 36 Nm
Akku	18 V
Gewicht lt. EPTA	1,9 kg
Maße (L x B x H)	198 x 79 x 249 mm
MITGEL. ZUBEHÖR / ERSATZTEILE (ET) INKL. MWST	
821550-0	MAKPAC Transportkoffer (Typ 2) . . . € 44,40
837916-4	MAKPAC Koffereinsatz . . . ET . . . € 8,28
197280-8	2x Akku BL1850B (5,0 Ah) . . . á € 156,72
195584-2	Schnellladegerät DC18RC . . . € 101,64
450128-8	Akkuschutzkappe . . . € 1,08
766027-7	Schnellspannbohrfutter . . . € 20,04

- Schlagbohren, Bohren oder Schrauben
- 2-Gang-Planetengetriebe mit Metallzahnradern
- 4-poliger Gleichstrommotor, leicht und kompakt
- LED-Licht und Spindelarretierung
- Drehmenteinstellung in 21 Stufen
- **DHP482RTJ:** Im MAKPAC Transportkoffer mit zwei 5,0 Ah Akkus und Schnellladegerät

## DHP485RTJ Akku-Schlagbohrschrauber

DHP485Z > Lieferung ohne Koffer, Akku und Ladegerät

€ 390,79	€ 468,95
€ 170,79	€ 204,95
exkl. MwSt.	inkl. MwSt.



- Schlagbohren, Bohren oder Schrauben
- Ausgestattet mit XPT und Brushless Motor
- Kraftvoller Motor für hohe Arbeitsgeschwindigkeit und hohes Drehmoment
- Drehmenteinstellung in 21 Stufen
- Schnellspannbohrfutter für Einhandbedienung und Spindelarretierung
- LED-Arbeitslicht
- Mechanisches 2-Gang-Planetengetriebe mit Metallzahnradern
- **DHP485RTJ:** Im MAKPAC Transportkoffer mit zwei 5,0 Ah Akkus und Schnellladegerät



LEISTUNGSDATEN	
Leerlaufdrehzahl 1. Gang	0 - 500 min <sup>-1</sup>
Leerlaufdrehzahl 2. Gang	0 - 1.900 min <sup>-1</sup>
Schlagzahl 1. Gang	0 - 7.500 min <sup>-1</sup>
Schlagzahl 2. Gang	0 - 28.500 min <sup>-1</sup>
Bohrfutterspannweite	1,5 - 13 mm
Bohrleistung (Stahl/Stein/Holz Ø)	13 / 13 / 38 mm
Drehmoment (hart/weich)	50 / 25 Nm
Akku	18 V
Gewicht lt. EPTA	1,8 kg
Maße (L x B x H)	182 x 79 x 255 mm
MITGEL. ZUBEHÖR / ERSATZTEILE (ET) INKL. MWST	
821550-0	MAKPAC Transportkoffer (Typ 2) . . . € 44,40
837916-4	MAKPAC Koffereinsatz . . . ET . . . € 8,28
197280-8	2x Akku BL1850B (5,0 Ah) . . . á € 156,72
195584-2	Schnellladegerät DC18RC . . . € 101,64
251314-2	Schraube M4x12 . . . ET . . . € 0,18
346317-0	Haken . . . € 2,16
784637-8	1 Stk (+ -) Bit Nr. 2 . . . € 1,08

## DHP483RTJ Akku-Schlagbohrschrauber

DHP483Z > Lieferung ohne Koffer, Akku und Ladegerät

€ 369,13	€ 442,95
€ 161,63	€ 193,95
exkl. MwSt.	inkl. MwSt.



LEISTUNGSDATEN	
Leerlaufdrehzahl 1. Gang	0 - 500 min <sup>-1</sup>
Leerlaufdrehzahl 2. Gang	0 - 1.700 min <sup>-1</sup>
Schlagzahl 1. Gang	0 - 7.500 min <sup>-1</sup>
Schlagzahl 2. Gang	0 - 25.500 min <sup>-1</sup>
Bohrfutterspannweite	13 mm
Bohrleistung (Stahl/Stein/Holz Ø)	13 / 13 / 36 mm
Drehmoment (hart/weich)	40 / 23 Nm
Akku	18 V
Gewicht lt. EPTA	1,6 kg
Maße (L x B x H)	176 x 79 x 247 mm
MITGEL. ZUBEHÖR / ERSATZTEILE (ET) INKL. MWST	
821550-0	MAKPAC Transportkoffer (Typ 2) . . . € 44,40
837670-0	MAKPAC Koffereinsatz . . . ET . . . € 8,28
197280-8	2x Akku BL1850B (5,0 Ah) . . . á € 156,72
195584-2	Schnellladegerät DC18RC . . . € 101,64
763241-6	13 mm Schnellspannbohrfutter . . . € 27,00

- Extrem kompakte Bauform
- Durch Verwendung eines BL (Brushless) Motors wird die Akkukapazität noch effizienter genutzt als mit herkömmlichen Elektromotoren
- Drehmenteinstellung in 20 Stufen
- LED-Arbeitslicht
- **DHP483RTJ:** Im MAKPAC Transportkoffer mit zwei 5,0 Ah Akkus und Schnellladegerät

## DHP453RFE Akku-Schlagbohrschrauber

€ 217,46	€ 260,95
exkl. MwSt.	inkl. MwSt.



LEISTUNGSDATEN	
Leerlaufdrehzahl 1. Gang	0 - 400 min <sup>-1</sup>
Leerlaufdrehzahl 2. Gang	0 - 1.300 min <sup>-1</sup>
Schlagzahl 1. Gang	0 - 6.000 min <sup>-1</sup>
Schlagzahl 2. Gang	0 - 19.500 min <sup>-1</sup>
Bohrfutterspannweite	1,5 - 13 mm
Bohrleistung (Stahl/Stein/Holz Ø)	13 / 13 / 36 mm
Drehmoment (hart/weich)	42 / 27 Nm
Akku	18 V
Gewicht lt. EPTA	2,0 kg
Maße (L x B x H)	232 x 79 x 227 mm
MITGEL. ZUBEHÖR / ERSATZTEILE (ET) INKL. MWST	
158777-2	Transportkoffer . . . € 22,68
197599-5	2x Akku BL1830B (3,0 Ah) . . . á € 111,48
195584-2	Schnellladegerät DC18RC . . . € 101,64
196306-3	Schnellspannbohrfutter . . . € 18,72
784636-0	1 Stk. (+ -) Bit Nr. 2 . . . € 1,44

- Schlagbohren, Bohren oder Schrauben
- Spindelarretierung zur Einhandbedienung des Bohrers
- Staubschutz 2-Gang-Planetengetriebe mit Metallzahnradern
- Drehmoment in 16 Stufen einstellbar
- Im Transportkoffer mit zwei 3,0 Ah Akkus und Schnellladegerät

## DDA460PT2 Akku-Winkelbohrmaschine

DDA460ZK > Lieferung ohne Akku und Ladegerät

€ 773,29 € 927,95

€ 515,79 € 618,95

exkl. MwSt. inkl. MwSt.

18V + 18V → 36V



**BL MOTOR ADT**

18V LITHIUM-ION



- **Unsere stärkste Bohrmaschine!** Selbststeinziehende Holzbohrkronen bis Ø 118 mm und Lochsägen bis Ø 159 mm
- Durch Verwendung eines BL (Brushless) Motors wird die Akkukapazität noch effizienter genutzt als mit herkömmlichen Elektromotoren
- ADT (Automatic torque Drive Technology): Geschwindigkeit und Drehmoment werden automatisch angepasst
- Mechanisches 2-Gang-Getriebe
- Automatischer Stopp wenn der Bohrer blockiert ist
- **DDA460PT2:** Im Transportkoffer mit zwei 5,0 Ah Akkus und Doppel-Schnellladegerät

LEISTUNGSDATEN

Leerlaufdrehzahl . . . . . 0 - 350 / 0 - 1.400 min<sup>-1</sup>  
Bohrleistung (Holz Ø) . . . . . 50 mm  
Selbststeinziehende Holzbohrkronen (Ø) . . . . . 118 mm  
Lochsägen (Holz Ø) . . . . . 159 mm  
Bohrfutterspannweite . . . . . 2 - 13 mm  
Akku . . . . . 2x 18 V  
Gewicht . . . . . 6,4 kg  
Maße (L x B x H) . . . . . 538 x 128 x 223 mm

MITGEL. ZUBEHÖR / ERSATZTEILE (ET) INKL. MWST

821737-4 Transportkoffer . . . . . PaA  
197280-8 2x Akku BL1850B (5,0 Ah) . . . . . á € 156,72  
196933-6 Doppel-Schnellladegerät DC18RC . . . . . € 200,76  
126802-7 Seitengriff . . . . . PaA  
763250-5 Bohrfutter . . . . . € 36,72  
783204-6 Bohrfutterschlüssel . . . . . € 1,08

## DDA351Z Akku-Winkelbohrmaschine

€ 230,79 € 276,95

exkl. MwSt. inkl. MwSt.



18V LITHIUM-ION

LEISTUNGSDATEN

Leerlaufdrehzahl . . . . . 0 - 1.800 min<sup>-1</sup>  
Bohrleistung (Stahl Ø) . . . . . 10 mm  
Bohrleistung (Holz Ø) . . . . . 25 mm  
Bohrfutterspannweite . . . . . 1,5 - 10 mm  
Akku . . . . . 18 V  
Gewicht lt. EPTA . . . . . 1,9 kg  
Maße (L x B x H) . . . . . 326 x 79 x 115 mm

MITGEL. ZUBEHÖR / ERSATZTEILE (ET) INKL. MWST

153489-2 Seitengriff . . . . . € 1,80  
763228-8 Schnellspannbohrfutter . . . . . € 9,12

- 4-poliger Gleichstrommotor, leicht und kompakt
- Nur 93 mm von der Bohrfutterspitze bis zur Getriebe-Oberkante (bei geöffnetem Bohrfutter)
- Elektronik und Motorbremse
- Schlank und kompakt für beste Handlichkeit und sichere Führung
- LED-Licht mit Nachleuchtfunktion
- Lieferung ohne Koffer, Akku und Ladegerät



## DDA350Z Akku-Winkelbohrmaschine

€ 223,29 € 267,95

exkl. MwSt. inkl. MwSt.



18V LITHIUM-ION

LEISTUNGSDATEN

Leerlaufdrehzahl . . . . . 0 - 1.800 min<sup>-1</sup>  
Bohrleistung (Stahl Ø) . . . . . 10 mm  
Bohrleistung (Holz Ø) . . . . . 25 mm  
Bohrfutterspannweite . . . . . 1,5 - 10 mm  
Akku . . . . . 18 V  
Gewicht lt. EPTA . . . . . 1,8 kg  
Maße (L x B x H) . . . . . 314 x 79 x 115 mm

MITGEL. ZUBEHÖR / ERSATZTEILE (ET) INKL. MWST

763415-9 Bohrfutterschlüssel . . . . . € 2,88  
763174-5 Zahnkranzbohrfutter . . . . . € 44,40  
153489-2 Seitengriff . . . . . € 1,80

- 4-poliger Gleichstrommotor, leicht und kompakt
- Nur 66 mm von der Bohrfutterspitze bis zur Getriebe-Oberkante (bei geöffnetem Bohrfutter)
- Elektronik und Motorbremse
- Schlank und kompakt für beste Handlichkeit und sichere Führung
- LED-Licht mit Nachleuchtfunktion
- Lieferung ohne Koffer, Akku und Ladegerät



## DTW1002RTJ Akku-Schlagschrauber

€ 649,96 € 779,95

DTW1002Z > Lieferung ohne Koffer, Akku und Ladegerät

€ 373,29 € 447,95

exkl. MwSt. inkl. MwSt.



18V LITHIUM-ION

LEISTUNGSDATEN

Leerlaufdrehzahl . . . . . 0-900 / 0-1.000 / 0-1.800 min<sup>-1</sup>  
Schlagzahl . . . . . 0-1.800 / 0-2.000 / 0-2.200 min<sup>-1</sup>  
Anziehdrehmoment max. . . . . 1.000 Nm  
Handelsübliche Schrauben . . . . . M12 - M30  
Werkzeugaufnahme . . . . . 1/2"  
Akku . . . . . 18 V  
Gewicht lt. EPTA . . . . . 3,3 kg  
Maße (L x B x H) . . . . . 229 x 91 x 289 mm

MITGEL. ZUBEHÖR / ERSATZTEILE (ET) INKL. MWST

821551-8 MAKPAC Transportkoffer (Typ 3) . . . . . € 50,16  
837645-9 MAKPAC Koffereinsatz . . . . . ET . . . . . € 8,28  
197280-8 2x Akku BL1850B (5,0 Ah) . . . . . á € 156,72  
195584-2 Schnellladegerät DC18RC . . . . . € 101,64  
450128-8 Akkuschutzkappe . . . . . € 1,08

- Extreme Schlagkraft von 1.000 Nm, bei nur 3,3 kg Gewicht inklusive Akku
- Spezielle Konstruktion mit eingebauten Gummidämpfern schützen Akku und Kontakte vor Vibrationen
- Elektronische Drehzahlbegrenzung in drei Stufen vorwählbar
- **DTW1002RTJ:** Im MAKPAC Transportkoffer mit zwei 5,0 Ah Akkus und Schnellladegerät



## DTW1001RTJ Akku-Schlagschrauber

€ 655,79 € 786,95

DTW1001Z > Lieferung ohne Koffer, Akku und Ladegerät

€ 371,63 € 445,95

exkl. MwSt. inkl. MwSt.



18V LITHIUM-ION

LEISTUNGSDATEN

Leerlaufdrehzahl . . . . . 0-900 / 0-1.000 / 0-1.800 min<sup>-1</sup>  
Schlagzahl . . . . . 0-1.800 / 0-2.000 / 0-2.200 min<sup>-1</sup>  
Anziehdrehmoment max. . . . . 1.050 Nm  
Handelsübliche Schrauben . . . . . M12 - M30  
Werkzeugaufnahme . . . . . 3/4"  
Akku . . . . . 18 V  
Gewicht lt. EPTA . . . . . 3,4 kg  
Maße (L x B x H) . . . . . 229 x 91 x 289 mm

MITGEL. ZUBEHÖR / ERSATZTEILE (ET) INKL. MWST

821551-8 MAKPAC Transportkoffer (Typ 3) . . . . . € 50,16  
837645-9 MAKPAC Koffereinsatz . . . . . ET . . . . . € 8,28  
197280-8 2x Akku BL1850B (5,0 Ah) . . . . . á € 156,72  
195584-2 Schnellladegerät DC18RC . . . . . € 101,64  
450128-8 Akkuschutzkappe . . . . . € 1,08

- Extreme Schlagkraft von 1.050 Nm, bei nur 3,4 kg Gewicht inklusive Akku
- Spezielle Konstruktion mit eingebauten Gummidämpfern schützen Akku und Kontakte vor Vibrationen
- Elektronische Drehzahlbegrenzung in drei Stufen vorwählbar
- **DTW1001RTJ:** Im MAKPAC Transportkoffer mit zwei 5,0 Ah Akkus und Schnellladegerät



## DTW450RTJ Akku-Schlagschrauber

€ 502,46 € 602,95

DTW450Z > Lieferung ohne Koffer, Akku und Ladegerät

€ 284,96 € 341,95

exkl. MwSt. inkl. MwSt.



18V LITHIUM-ION

LEISTUNGSDATEN

Leerlaufdrehzahl . . . . . 1.600 min<sup>-1</sup>  
Schlagzahl . . . . . 2.200 min<sup>-1</sup>  
Anziehdrehmoment max. . . . . 440 Nm  
Handelsübliche Schrauben . . . . . M12 - M22  
Werkzeugaufnahme . . . . . 1/2"  
Akku . . . . . 18 V  
Gewicht lt. EPTA . . . . . 3,4 kg  
Maße (L x B x H) . . . . . 266 x 82 x 290 mm

MITGEL. ZUBEHÖR / ERSATZTEILE (ET) INKL. MWST

821551-8 MAKPAC Transportkoffer (Typ 3) . . . . . € 50,16  
837645-9 MAKPAC Koffereinsatz . . . . . ET . . . . . € 8,28  
197280-8 2x Akku BL1850B (5,0 Ah) . . . . . á € 156,72  
195584-2 Schnellladegerät DC18RC . . . . . € 101,64

- Extreme Schlagkraft von 440 Nm, bei nur 3,4 kg Gewicht inklusive Akku
- Spezielle Konstruktion mit eingebauten Gummidämpfern schützen Akku und Kontakte vor Vibrationen
- Drehrichtungswechsel über großen Wippschalter
- **DTW450RTJ:** Im MAKPAC Transportkoffer mit zwei 5,0 Ah Akkus und Schnellladegerät



## DTW285RTJ Akku-Schlagschrauber

€ 550,79 € 660,95

DTW285Z > Lieferung ohne Koffer, Akku und Ladegerät

€ 274,96 € 329,95

exkl. MwSt. inkl. MwSt.



18V LITHIUM-ION

**BL MOTOR XPT**  
EXTREME PROTECTION TECHNOLOGY

LEISTUNGSDATEN

Leerlaufdrehzahl 1. Gang . . . . . 0 - 1.600 min<sup>-1</sup>  
Leerlaufdrehzahl 2. Gang . . . . . 0 - 2.100 min<sup>-1</sup>  
Leerlaufdrehzahl 3. Gang . . . . . 0 - 2.800 min<sup>-1</sup>  
Schlagzahl . . . . . 0 - 1.800 / 2.600 / 3.500 min<sup>-1</sup>  
Anziehdrehmoment max. . . . . 280 Nm  
Werkzeugaufnahme . . . . . 1/2"  
Akku . . . . . 18 V  
Gewicht lt. EPTA . . . . . 1,5 kg  
Maße (L x B x H) . . . . . 147 x 79 x 249 mm

MITGEL. ZUBEHÖR / ERSATZTEILE (ET) INKL. MWST

821550-0 MAKPAC Transportkoffer (Typ 2) . . . . . € 44,40  
837670-0 MAKPAC Koffereinsatz . . . . . ET . . . . . € 8,28  
197280-8 2x Akku BL1850B (5,0 Ah) . . . . . á € 156,72  
195584-2 Schnellladegerät DC18RC . . . . . € 101,64  
26622-8 Schraube M4x12 . . . . . € 1,08  
346317-0 Haken . . . . . € 2,16

- Auto-Stop in Löse-Drehrichtung: Die Maschine stoppt automatisch 0,2 Sekunden nachdem die Schraube/ Mutter gelöst wurde
- Ausgestattet mit XPT und Brushless Motor
- Kompaktes Design mit einer Gesamtlänge von nur 147 mm
- LED-Licht mit Nachleuchtfunktion
- Akku-Kapazitätsanzeige
- **DTW285RTJ:** Im MAKPAC Transportkoffer mit zwei 5,0 Ah Akkus und Schnellladegerät





## DTD171RTJ Akku-Schlagschrauber

DTD171Z > Lieferung ohne Koffer, Akku und Ladegerät

€ 462,46	€ 554,95
€ 197,46	€ 236,95
exkl. MwSt.	inkl. MwSt.



- Ausgestattet mit XPT und Brushless Motor
- Schlagschrauber mit 4 Geschwindigkeitsstufen und 4 zusätzlichen Programmen zum Anziehen und Lösen von Schrauben
- Moduswahl mit einer Hand möglich
- A-Mode: Um Holzschrauben leichter anzusetzen startet die Maschine mit wenig und erhöht automatisch auf maximale Drehzahl
- T-Mode: Zum Verschrauben von selbstbohrenden Schrauben. Verringert Beschädigungen an Schrauben und Bits
- Elektronisch regelbare Drehzahl
- **DTD171RTJ:** Im MAKPAC Transportkoffer mit zwei 5,0 Ah Akkus und Schnellladegerät



LEISTUNGSDATEN

Leerlaufdrehzahl 0-1.100/0-2.100/0-3.200/0-3.600 min<sup>-1</sup>  
 Schlagzahl .0-1.100/0-2.600/0-3.600/0-3.800 min<sup>-1</sup>  
 Anziehdrehmoment max. . . . . 180 Nm  
 Handelsübliche Schrauben . . . . . M5 - M16  
 Werkzeugaufnahme. . . . . Sechskant 1/4"  
 Akku . . . . . 18 V  
 Gewicht lt. EPTA . . . . . 1,5 kg  
 Maße (L x B x H) . . . . . 116 x 79 x 218 mm

MITGEL. ZUBEHÖR / ERSATZTEILE (ET) INKL. MWST

821550-0 MAKPAC Transportkoffer (Typ 2) . . . € 44,40  
 837670-0 MAKPAC Koffereinsatz . . . . . ET . . . € 8,28  
 197280-8 2x Akku BL1850B (5,0 Ah) . . . . . á € 156,72  
 195584-2 Schnellladegerät DC18RC . . . . . € 101,64  
 266622-8 Schraube M4x12 . . . . . € 1,08  
 346317-0 Haken . . . . . € 2,16  
 450128-8 Akkuschutzkappe . . . . . € 1,08

## DTD156Z Akku-Schlagschrauber

NEU

€ 141,63	€ 169,95
exkl. MwSt.	inkl. MwSt.



- Hochwertiges Aluminiumgehäuse
- Kompaktes Design mit einer kurzen Gesamtlänge
- Sechskant 1/4" Werkzeugaufnahme
- 4-poliger Gleichstrommotor, leicht und kompakt
- Motorbremse für mehr Sicherheit
- LED-Arbeitslicht
- Rutschfester Handgriff mit eingeletem Gummipolster
- Lieferung ohne Koffer, Akkus und Ladegerät

LEISTUNGSDATEN

Leerlaufdrehzahl . . . . . 0 - 2.500 min<sup>-1</sup>  
 Schlagzahl . . . . . 0 - 3.000 min<sup>-1</sup>  
 Anziehdrehmoment max. . . . . 155 Nm  
 Handelsübliche Schrauben . . . . . M5 - M14  
 Werkzeugaufnahme. . . . . Sechskant 1/4"  
 Akku . . . . . 18 V  
 Gewicht lt. EPTA . . . . . 1,6 kg  
 Maße (L x B x H) . . . . . 143 x 79 x 241 mm

MITGEL. ZUBEHÖR / ERSATZTEILE (ET) INKL. MWST

346317-0 Haken . . . . . € 2,16  
 266622-8 Schraube M4x12 . . . . . € 1,08



## DTD153RTJ Akku-Schlagschrauber

DTD153Z > Lieferung ohne Koffer, Akku und Ladegerät

€ 432,46	€ 518,95
€ 154,13	€ 184,95
exkl. MwSt.	inkl. MwSt.



- Ausgestattet mit XPT und Brushless Motor
- LED-Licht mit Vor- und Nachleuchtfunktion
- Variable Drehzahl und Motorbremse
- **DTD153RTJ:** Im MAKPAC Transportkoffer mit zwei 5,0 Ah Akkus und Schnellladegerät

LEISTUNGSDATEN

Leerlaufdrehzahl . . . . . 0 - 3.400 min<sup>-1</sup>  
 Schlagzahl . . . . . 0 - 3.600 min<sup>-1</sup>  
 Anziehdrehmoment max. . . . . 170 Nm  
 Handelsübliche Schrauben . . . . . M5 - M16  
 Werkzeugaufnahme. . . . . Sechskant 1/4"  
 Akku . . . . . 18 V / 5,0 Ah  
 Gewicht lt. EPTA . . . . . 1,6 kg  
 Maße (L x B x H) . . . . . 126 x 79 x 238 mm

MITGEL. ZUBEHÖR / ERSATZTEILE (ET) INKL. MWST

821550-0 MAKPAC Transportkoffer (Typ 2) . . . € 44,40  
 837670-0 MAKPAC Koffereinsatz . . . . . ET . . . € 8,28  
 197280-8 2x Akku BL1850B (5,0 Ah) . . . . . á € 156,72  
 195584-2 Schnellladegerät DC18RC . . . . . € 101,64  
 346317-0 Haken . . . . . € 2,16



## DTD152RTJ Akku-Schlagschrauber

DTD152Z > Lieferung ohne Koffer, Akku und Ladegerät

€ 304,13	€ 364,95
€ 150,79	€ 180,95
exkl. MwSt.	inkl. MwSt.



- Schnell drehend mit maximal 2.900 U/min
- XPT (eXtreme Protection Technology) - Staub und Spritzwasser geschützt
- Leichtgewicht mit nur 1,3 kg und extremer Schlagkraft
- LED-Arbeitslicht auch bei Stillstand des Antriebsmotors
- 4-poliger Gleichstrommotor, leicht und kompakt
- **DTD152RTJ:** Im MAKPAC Transportkoffer mit zwei 5,0 Ah Akkus und Schnellladegerät

LEISTUNGSDATEN

Leerlaufdrehzahl . . . . . 0 - 2.900 min<sup>-1</sup>  
 Schlagzahl . . . . . 0 - 3.500 min<sup>-1</sup>  
 Anziehdrehmoment max. . . . . 165 Nm  
 Handelsübliche Schrauben . . . . . M5 - M16  
 Werkzeugaufnahme. . . . . Sechskant 1/4"  
 Akku . . . . . 18 V  
 Gewicht lt. EPTA . . . . . 1,6 kg  
 Maße (L x B x H) . . . . . 137 x 79 x 238 mm

MITGEL. ZUBEHÖR / ERSATZTEILE (ET) INKL. MWST

821550-0 MAKPAC Transportkoffer (Typ 2) . . . € 44,40  
 837670-0 MAKPAC Koffereinsatz . . . . . ET . . . € 8,28  
 197280-8 2x Akku BL1850B (5,0 Ah) . . . . . á € 156,72  
 195584-2 Schnellladegerät DC18RC . . . . . € 101,64



## DTL063RTJ Akku-Winkel-Schlagschrauber

DTL063Z > Lieferung ohne Koffer, Akku und Ladegerät

€ 533,29	€ 639,95
€ 189,96	€ 227,95
exkl. MwSt.	inkl. MwSt.



- Winkelkopf mit 53 mm Bauhöhe, Eckmaß nur 18 mm
- Für komplizierte Schraubarbeiten an schwer zugänglichen Stellen
- Motorbremse verhindert ein Überdrehen der Schrauben
- LED-Licht mit Nachleuchtfunktion
- **DTL063RTJ:** Im MAKPAC Transportkoffer mit zwei 5,0 Ah Akkus und Schnellladegerät

LEISTUNGSDATEN

Leerlaufdrehzahl . . . . . 0 - 2.000 min<sup>-1</sup>  
 Schlagzahl . . . . . 0 - 3.000 min<sup>-1</sup>  
 Drehmoment max. . . . . 60 Nm  
 Werkzeugaufnahme. . . . . 3/8"  
 Akku . . . . . 18 V  
 Gewicht lt. EPTA . . . . . 2,0 kg  
 Maße (L x B x H) . . . . . 387 x 78 x 116 mm

MITGEL. ZUBEHÖR / ERSATZTEILE (ET) INKL. MWST

821550-0 MAKPAC Transportkoffer (Typ 2) . . . € 44,40  
 837644-1 MAKPAC Koffereinsatz . . . . . ET . . . € 8,28  
 197280-8 2x Akku BL1850B (5,0 Ah) . . . . . á € 156,72  
 195584-2 Schnellladegerät DC18RC . . . . . € 101,64



## DTS141Z Akku-Impulsschrauber

€ 356,63	€ 427,95
exkl. MwSt.	inkl. MwSt.



- Soft-Impact: Elektrohydraulisches Impulsprinzip statt mechanischem Schlagwerk, dadurch geringe Geräusentwicklung
- Ausgestattet mit XPT und Brushless Motor
- Funktion zum Verschrauben von selbstbohrenden Schrauben verringert Beschädigungen an Schrauben und Bits
- Hydraulik mit Ölkühlung für lange durchgängige Arbeitsleistung
- Elektronisch regelbare Drehzahl
- Lieferung ohne Koffer, Akku und Ladegerät

LEISTUNGSDATEN

Leerlaufdrehzahl . . . . . 0-1.200 / 0-2.000 / 0-3.200 min<sup>-1</sup>  
 Schlagzahl . . . . . 0-1.400 / 0-2.200 / 0-2.700 min<sup>-1</sup>  
 Anziehdrehmoment max. . . . . 40 Nm  
 Handelsübliche Schrauben . . . . . M5 - M8  
 Werkzeugaufnahme. . . . . Sechskant 1/4"  
 Akku . . . . . 18 V  
 Gewicht lt. EPTA . . . . . 1,6 kg  
 Maße (L x B x H) . . . . . 136 x 79 x 240 mm



## DUT130RTE Akku-Rührgerät

DUT130Z > Lieferung ohne Koffer, Akku und Ladegerät

€ 549,13	€ 658,95
€ 309,96	€ 371,95
exkl. MwSt.	inkl. MwSt.



- Ausgestattet mit XPT und Brushless Motor
- Rühren von Farben, Baukleber, Fugenmörtel, Spachtelmassen, zähe Materialien, u.s.w.
- 2 Gänge auswählbar
- Rührkorbdurchmesser bis zu 165 mm verwendbar
- Schutzabdeckungen an Front, Schalter und Akku verhindern das Eindringen von Verschmutzungen
- **DUT130RTE:** In Transporttasche mit zwei 5,0 Ah Akkus und Schnellladegerät

LEISTUNGSDATEN

Leerlaufdrehzahl 1.Gang . . . . . 0 - 350 min<sup>-1</sup>  
 Leerlaufdrehzahl 2.Gang . . . . . 0 - 1.300 min<sup>-1</sup>  
 Rührkorbdurchmesser max. . . . . 165 mm  
 Werkzeugaufnahme. . . . . M12 / M14  
 Akku . . . . . 18 V  
 Gewicht . . . . . 2,8 kg  
 Maße (L x B x H) . . . . . 323 x 89 x 231 mm

MITGEL. ZUBEHÖR / ERSATZTEILE (ET) INKL. MWST

831284-7 Transporttasche . . . . . .PaA  
 197280-8 2x Akku BL1850B (5,0 Ah) . . . . . á € 156,72  
 195584-2 Schnellladegerät DC18RC . . . . . € 101,64  
 140G50-6 Seitlicher Griff Kpl. . . . . .PaA  
 A-43692 Rührblatt 165 mm . . . . . .PaA  
 A-43751 Rührschaft (rostfrei) . . . . . € 22,68  
 265220-5 Schraube M8x18 . . . . . ET . . . € 4,68  
 326649-1 Schafthalter M14 . . . . . .PaA  
 323962-8 Schafthalter M12 . . . . . € 9,72  
 458814-5 Schutzabdeckung Front. . . . . .PaA

## DFS550RFE Akku-Magazin-Schrauber

DFS550Z > Lieferung ohne Koffer, Akku und Ladegerät

€ 532,46	€ 638,95
€ 309,96	€ 371,95
exkl. MwSt.	inkl. MwSt.



### LEISTUNGSDATEN

Leerlaufdrehzahl	4.000 min <sup>-1</sup>
Trockenbauschrauben	4 x 25 - 55 mm
Akku	18 V
Gewicht lt. EPTA	3,1 kg
Maße (L x B x H)	424 x 80 x 238 mm

### MITGEL. ZUBEHÖR/ERSATZTEILE (ET) INKL. MWST

141352-1	Transportkoffer	PaA
197599-5	2x Akku BL1830B (3,0 Ah)	à € 111,48
195584-2	Schnellladegerät DC18RC	€ 101,64
P-67795	3 Stk. Bit (+)	€ 21,36
195184-8	Schraubvorsatz 55 kompl.	ET € 121,20



- Für handelsübliche, gurmagazinierte Schnellbauschrauben
- Einstellung des Schraubvorsatzes über Knopfdruck ermöglicht das Verarbeiten sieben verschiedener Schraubenlängen
- Führungslinie vereinfacht gerades Ansetzen
- Schalterarretrierung für Dauerbetrieb
- DFS550RFE:** Im Transportkoffer mit zwei 3,0 Ah Akkus und Schnellladegerät

## DFS452TJX2 Akku-Schrauber

€ 541,63	€ 649,95
exkl. MwSt.	inkl. MwSt.



### LEISTUNGSDATEN

Leerlaufdrehzahl	0 - 4.000 min <sup>-1</sup>
Trockenbauschrauben	4 mm
Werkzeugaufnahme	Sechskant 1/4"
Akku	18 V
Gewicht lt. EPTA	1,8 kg
Maße (L x B x H)	281 x 80 x 224 mm

### MITGEL. ZUBEHÖR/ERSATZTEILE (ET) INKL. MWST

821550-0	MAKPAC Transportkoffer (Typ 2)	€ 44,40
837805-3	MAKPAC Koffereinsatz	ET € 8,28
197280-8	2x Akku BL1850B (5,0 Ah)	à € 156,72
195584-2	Schnellladegerät DC18RC	€ 101,64
346317-0	Haken	€ 2,16
784261-7	2 Stk. Phillips Biteinsatz 2-25	€ 1,08
784813-4	Dauermagnethalter 60 mm	€ 7,92
450128-8	Akkuschutzkappe	€ 1,08

- Ausgestattet mit XPT und Brushless Motor
- Arretierknopf für schnelles Arbeiten
- Elektronik-Schalter mit integriertem R/L-Schalter
- Genormte 1/4" - Innensechskant - Aufnahme
- Geräuscharme Kupplung
- Lieferung mit 130 mm Bit (Best. Nr. 199155-7) und Aufsatz zum Verschrauben gegurteter Schrauben
- Im MAKPAC Transportkoffer mit zwei 5,0 Ah Akkus und Schnellladegerät

## DFS452RTJ Akku-Schrauber

DFS452Z > Lieferung ohne Koffer, Akku und Ladegerät

€ 499,96	€ 599,95
€ 286,63	€ 343,95
exkl. MwSt.	inkl. MwSt.



### LEISTUNGSDATEN

Leerlaufdrehzahl	0 - 4.000 min <sup>-1</sup>
Trockenbauschrauben	4 mm
Werkzeugaufnahme	Sechskant 1/4"
Akku	18 V
Gewicht lt. EPTA	1,8 kg
Maße (L x B x H)	281 x 80 x 224 mm

### MITGEL. ZUBEHÖR/ERSATZTEILE (ET) INKL. MWST

821550-0	MAKPAC Transportkoffer (Typ 2)	€ 44,40
837805-3	MAKPAC Koffereinsatz	ET € 8,28
197280-8	2x Akku BL1850B (5,0 Ah)	à € 156,72
195584-2	Schnellladegerät DC18RC	€ 101,64
346317-0	Haken	€ 2,16
784261-7	2 Stk. Phillips Biteinsatz 2-25	€ 1,08
784811-8	Dauermagnethalter 60 mm	€ 4,80
197025-4	Tiefenanschlag kurz	€ 9,72
450128-8	Akkuschutzkappe	€ 1,08

- Ausgestattet mit XPT und Brushless Motor
- Arretierknopf für schnelles Arbeiten
- Elektronik-Schalter mit integriertem R/L-Schalter
- Genormte 1/4" - Innensechskant - Aufnahme
- Geräuscharme Kupplung
- DFS452RTJ:** Im MAKPAC Transportkoffer mit zwei 5,0 Ah Akkus und Schnellladegerät

## DFS250RTJ Akku-Schrauber

DFS250Z > Lieferung ohne Koffer, Akku und Ladegerät

€ 479,13	€ 574,95
€ 233,29	€ 279,95
exkl. MwSt.	inkl. MwSt.



### LEISTUNGSDATEN

Leerlaufdrehzahl	0 - 2.500 min <sup>-1</sup>
Trockenbauschrauben	5 mm
Werkzeugaufnahme	Sechskant 1/4"
Akku	18 V
Gewicht lt. EPTA	1,9 kg
Maße (L x B x H)	259 x 79 x 259 mm

### MITGEL. ZUBEHÖR/ERSATZTEILE (ET) INKL. MWST

821550-0	MAKPAC Transportkoffer (Typ 2)	€ 44,40
837805-3	MAKPAC Koffereinsatz	ET € 8,28
197280-8	2x Akku BL1850B (5,0 Ah)	à € 156,72
195584-2	Schnellladegerät DC18RC	€ 101,64
346317-0	Haken	€ 2,16
784261-7	2 Stk. Phillips Biteinsatz 2-25	€ 1,08
784813-4	Dauermagnethalter 60 mm	€ 7,92
450128-8	Akkuschutzkappe	€ 1,08

- Durch Verwendung eines BL (Brushless) Motors wird die Akkukapazität noch effizienter genutzt als mit herkömmlichen Elektromotoren
- Arretierknopf für schnelles Arbeiten
- Elektronik-Schalter mit integriertem R/L-Schalter
- Genormte 1/4" - Innensechskant - Aufnahme
- Geräuscharme Kupplung
- DFS250RTJ:** Im MAKPAC Transportkoffer mit zwei 5,0 Ah Akkus und Schnellladegerät

## DHR400PT2U Akku-Bohrhammer

DHR400ZKU > Lieferung ohne Akku und Ladegerät

€ 1.069,13	€ 1.282,95
€ 782,46	€ 938,95
exkl. MwSt.	inkl. MwSt.



- AWS Auto Start Wireless System. Automatischer Start des Saugers beim Einschalten der Akku-Maschine
- ANTI VIBRATION TECHNOLOGY
- SOFT NO LOAD. Reduziert automatisch die Motordrehzahl im Leerlauf um Vibrationen einzudämmen
- Vollwellenelektronik und Sanftanlauf
- Schlag- und Drehzahl präzise vorwählbar
- Ausgestattet mit XPT und Brushless Motor
- Umschaltbar zwischen Schlagbohren und Meißeln
- DHR400PT2U:** Im Transportkoffer mit zwei 5,0 Ah Akkus und Doppel-Schnellladegerät



### LEISTUNGSDATEN

Werkzeugaufnahme	geeignet für SDS-MAX
Leerlaufdrehzahl	250 - 500 min <sup>-1</sup>
Schlagzahl	1.450 - 2.900 min <sup>-1</sup>
Einzelschlagstärke	8,0 J
Bohrleistung (Vollbohrer Ø)	40 mm
Bohrleistung (Bohrkronen Ø)	105 mm
Akku	2x 18 V
Gewicht lt. EPTA	7,3 kg
Maße (L x B x H)	473 x 120 x 285 mm

### MITGEL. ZUBEHÖR/ERSATZTEILE (ET) INKL. MWST

821746-3	Transportkoffer	PaA
197280-8	2x Akku BL1850B (5,0 Ah)	à € 156,72
196933-6	Doppel-Schnellladegerät DC18RD	€ 200,76
123138-5	Stabsseitengriff	ET € 18,24
196792-8	D-Seitengriff	PaA
331951-5	Tiefenanschlag	€ 4,80
198993-4	Meißelfett	€ 8,52
443122-7	Gewebetuch	ET € 2,04
198900-7	AWS Modul	€ 74,76

## DHR283T2JU Akku-Bohrhammer

DHR283ZU > Lieferung ohne Koffer, Akku und Ladegerät

€ 630,79	€ 756,95
€ 378,29	€ 453,95
exkl. MwSt.	inkl. MwSt.



- AWS Auto Start Wireless System. Automatischer Start des Saugers beim Einschalten der Akku-Maschine
- Ausgestattet mit XPT und Brushless Motor
- ANTI VIBRATION TECHNOLOGY
- SOFT NO LOAD. Reduziert automatisch die Motordrehzahl im Leerlauf, um Vibrationen einzudämmen
- Staubgeschützte Werkzeugaufnahme, geeignet für SDS-PLUS
- AFT schaltet den Motor aus, wenn sich die Drehzahl plötzlich verlangsamt oder das Werkzeug stoppt
- Bohren, Schlagbohren oder Meißeln
- DHR283T2JU:** Im MAKPAC Transportkoffer mit zwei 5,0 Ah Akkus und Doppel-Schnellladegerät



### LEISTUNGSDATEN

Werkzeugaufnahme	geeignet für SDS-PLUS
Leerlaufdrehzahl	0 - 980 min <sup>-1</sup>
Schlagzahl	0 - 5.000 min <sup>-1</sup>
Bohrleistung (Stahl/Beton/Holz Ø)	13 / 28 / 32 mm
Einzelschlagstärke	2,8 J
Akku	2x 18 V
Gewicht lt. EPTA	5,1 kg
Maße (L x B x H)	404 x 134 x 232 mm

### MITGEL. ZUBEHÖR/ERSATZTEILE (ET) INKL. MWST

821552-6	MAKPAC Transportkoffer (Typ 4)	€ 56,40
839559-8	MAKPAC Koffereinsatz	ET € 8,28
197280-8	2x Akku BL1850B (5,0 Ah)	à € 156,72
196933-6	Doppel-Schnellladegerät DC18RD	€ 200,76
331886-4	Tiefenanschlag	€ 1,80
443122-7	Gewebetuch	ET € 2,04
198993-4	Meißelfett	€ 8,52
199139-5	Schnellspannbohrfutter (SSBF)	€ 53,16
198900-7	AWS Modul	€ 74,76
1 Stk.	Seitengriff	



## DHR280PT2J Akku-Bohrhammer

DHR280Z > Lieferung ohne Koffer, Akku und Ladegerät

€ 536,63	€ 643,95
€ 280,79	€ 336,95
exkl. MwSt.	inkl. MwSt.

10v + 18v → 36v



**BL MOTOR**  
**XPT**  
EXTREME PROTECTION TECHNOLOGY  
**AVT** SOFT  
NO LOAD  
ANTI VIBRATION TECHNOLOGY

- Ausgestattet mit XPT und Brushless Motor
- ANTI VIBRATION TECHNOLOGY
- SOFT NO LOAD. Reduziert automatisch die Motordrehzahl im Leerlauf, um Vibrationen einzudämmen
- Staubgeschützte Werkzeugaufnahme, geeignet für SDS-PLUS
- Bohren, Schlagbohren oder Meißeln
- Schlaggedämpfter Schaltergriff
- Schlag- und Drehzahl präzise vorwählbar
- **DHR280PT2J:** Im MAKPAC Transportkoffer mit zwei 5,0 Ah Akkus und Doppel-Schnellladergerät



LEISTUNGSDATEN

Werkzeugaufnahme. . . . . geeignet für SDS-PLUS  
Leerlaufdrehzahl. . . . . 0 - 980 min<sup>-1</sup>  
Schlagzahl . . . . . 0 - 5.000 min<sup>-1</sup>  
Bohrleistung (Stahl/Beton/Holz Ø) . . 13 / 28 / 32 mm  
Einzelschlagstärke . . . . . 2,8 J  
Akku . . . . . 2x 18 V  
Gewicht lt. EPTA . . . . . 4,9 kg  
Maße (L x B x H) . . . . . 373 x 134 x 232 mm

MITGEL. ZUBEHÖR /  
ERSATZTEILE (ET)  
INKL. MWST

821552-6 MAKPAC Transportkoffer (Typ 4) . . € 56,40  
839559-8 MAKPAC Koffereinsatz . . . . . ET . . € 8,28  
197280-8 2x Akku BL1850B (5,0 Ah) . . . . . € 156,72  
196933-6 Doppel-Schnellladergerät DC18RD € 200,76  
331886-4 Tiefenanschlag . . . . . ET . . € 1,80  
443122-7 Gewebetuch . . . . . ET . . € 2,04  
198993-4 Meißelfett . . . . . ET . . € 8,52  
1 Stk. Seitengriff

## DHR243RTJW Akku-Bohrhammer

DHR243Z > Lieferung ohne Koffer, Akku, Ladegerät & Absaugadapter

€ 557,46	€ 668,95
€ 280,79	€ 336,95
exkl. MwSt.	inkl. MwSt.



18V LITHIUM-ION

- Durch Verwendung eines BL (Brushless) Motors wird die Akkukapazität noch effizienter genutzt als mit herkömmlichen Elektromotoren
- Werkzeugloses wechseln zwischen SDS-Plus und Schnellspannbohrfutter
- Bohren, Schlagbohren oder Meißeln
- **DHR243RTJW:** Im MAKPAC Transportkoffer mit aktivem HEPA Absaugadapter (Bestell-Nr. 199572-1), zwei 5,0 Ah Akkus und Schnellladergerät



### LEISTUNGSDATEN

Werkzeugaufnahme. . . . . geeignet für SDS-PLUS  
Leerlaufdrehzahl. . . . . 0 - 950 min<sup>-1</sup>  
Schlagzahl . . . . . 0 - 4.700 min<sup>-1</sup>  
Bohrleistung (Stahl/Beton/Holz Ø) . . 13 / 24 / 27 mm  
Einzelschlagstärke . . . . . 2,0 J  
Akku . . . . . 18 V  
Gewicht lt. EPTA . . . . . 3,7 kg  
Maße (L x B x H) . . . . . 353 x 85 x 213 mm

### MITGEL. ZUBEHÖR / ERSATZTEILE (ET) INKL. MWST

821552-6 MAKPAC Transportkoffer (Typ 4) . . € 56,40  
837649-1 MAKPAC Koffereinsatz . . . . . ET . . € 8,28  
197280-8 2x Akku BL1850B (5,0 Ah) . . . . . € 156,72  
195584-2 Schnellladergerät DC18RC . . . . . € 101,64  
194079-2 Schnellwechselfutter (SSBF) . . . . . € 67,32  
194080-7 Schnellwechselfutter (SDS-PLUS) € 36,72  
324219-0 Tiefenanschlag . . . . . ET . . € 0,60  
199572-1 Absaugadapter DX07 . . . . . € 149,40  
1 Stk. Seitengriff

## DHR241RTJ Akku-Bohrhammer

DHR241Z > Lieferung ohne Koffer, Akku und Ladegerät

€ 555,79	€ 666,95
€ 229,13	€ 274,95
exkl. MwSt.	inkl. MwSt.



18V LITHIUM-ION

- Bohren, Schlagbohren oder Meißeln
- 40-fache Meißelverstellung, Motorbremse, Rutschkupplung
- Staubgeschützte Werkzeugaufnahme, geeignet für SDS-PLUS
- **DHR241RTJ:** Im MAKPAC Transportkoffer mit zwei 5,0 Ah Akkus und Schnellladergerät



### LEISTUNGSDATEN

Werkzeugaufnahme. . . . . geeignet für SDS-PLUS  
Leerlaufdrehzahl. . . . . 0 - 1.100 min<sup>-1</sup>  
Schlagzahl . . . . . 0 - 4.000 min<sup>-1</sup>  
Bohrleistung (Stahl/Beton/Holz Ø) . . 13 / 20 / 26 mm  
Einzelschlagstärke . . . . . 2,0 J  
Akku . . . . . 18 V  
Gewicht lt. EPTA . . . . . 4,0 kg  
Maße (L x B x H) . . . . . 417 x 84 x 219 mm

### MITGEL. ZUBEHÖR / ERSATZTEILE (ET) INKL. MWST

821551-8 MAKPAC Transportkoffer (Typ 3) . . € 50,16  
837641-7 MAKPAC Koffereinsatz . . . . . ET . . € 8,28  
197280-8 2x Akku BL1850B (5,0 Ah) . . . . . € 156,72  
195584-2 Schnellladergerät DC18RC . . . . . € 101,64  
324219-0 Tiefenanschlag . . . . . ET . . € 0,60  
1 Stk. Seitengriff

## DHR202RTJ Akku-Bohrhammer

DHR202Z > Lieferung ohne Koffer, Akku und Ladegerät

€ 537,46	€ 644,95
€ 228,29	€ 273,95
exkl. MwSt.	inkl. MwSt.



18V LITHIUM-ION

- Bohren, Schlagbohren oder Meißeln
- 40-fache Meißelverstellung, Motorbremse
- Staubgeschützte Werkzeugaufnahme, geeignet für SDS-PLUS
- Rutschkupplung
- LED-Licht mit Nachleuchtfunktion
- **DHR202RTJ:** Im MAKPAC Transportkoffer mit zwei 5,0 Ah Akkus und Schnellladergerät



### LEISTUNGSDATEN

Werkzeugaufnahme. . . . . geeignet für SDS-PLUS  
Leerlaufdrehzahl. . . . . 0 - 1.100 min<sup>-1</sup>  
Schlagzahl . . . . . 0 - 4.000 min<sup>-1</sup>  
Bohrleistung (Stahl/Beton/Holz Ø) . . 13 / 20 / 26 mm  
Einzelschlagstärke . . . . . 2,0 J  
Akku . . . . . 18 V  
Gewicht lt. EPTA . . . . . 4,0 kg  
Maße (L x B x H) . . . . . 358 x 84 x 259 mm

### MITGEL. ZUBEHÖR / ERSATZTEILE (ET) INKL. MWST

821551-8 MAKPAC Transportkoffer (Typ 3) . . € 50,16  
837634-4 MAKPAC Koffereinsatz . . . . . ET . . € 8,28  
197280-8 2x Akku BL1850B (5,0 Ah) . . . . . € 156,72  
195584-2 Schnellladergerät DC18RC . . . . . € 101,64  
324219-0 Tiefenanschlag . . . . . ET . . € 0,60  
1 Stk. Seitengriff

## DHR182RTWJ Akku-Bohrhammer

DHR182Z > Lieferung ohne Koffer, Akku, Ladegerät & Absaugadapter

€ 499,13	€ 598,95
€ 206,63	€ 247,95
exkl. MwSt.	inkl. MwSt.



18V LITHIUM-ION

- AWS Auto Start Wireless System. Automatischer Start des Saugers beim Einschalten der Akku-Maschine
- ANTI VIBRATION TECHNOLOGY
- Ausgestattet mit XPT und Brushless Motor
- Bohren, Schlagbohren oder Meißeln
- Doppel LED-Arbeitslicht
- **DHR182RTWJ:** Im MAKPAC Transportkoffer mit zwei 5,0 Ah Akkus, Schnellladergerät und HEPA Absaugadapter DX05



### LEISTUNGSDATEN

Werkzeugaufnahme. . . . . geeignet für SDS-PLUS  
Leerlaufdrehzahl. . . . . 0 - 1.350 min<sup>-1</sup>  
Schlagzahl . . . . . 0 - 5.000 min<sup>-1</sup>  
Bohrleistung (Stahl/Beton/Holz Ø) . . 13 / 18 / 24 mm  
Einzelschlagstärke . . . . . 1,7 J  
Akku . . . . . 18 V  
Gewicht lt. EPTA . . . . . 3,2 kg  
Maße (L x B x H) . . . . . 301 x 82 x 285 mm

### MITGEL. ZUBEHÖR / ERSATZTEILE (ET) INKL. MWST

821552-6 MAKPAC Transportkoffer (Typ 4) . . € 56,40  
197280-8 2x Akku BL1850B (5,0 Ah) . . . . . € 156,72  
195584-2 Schnellladergerät DC18RC . . . . . € 101,64  
324219-0 Tiefenanschlag . . . . . ET . . € 0,60  
199600-4 Absaugadapter DX05 . . . . . PaA  
1 Stk. Seitengriff

## DHR171RTJ Akku-Bohrhammer

DHR171Z > Lieferung ohne Koffer, Akku und Ladegerät

€ 465,79	€ 558,95
€ 201,63	€ 241,95
exkl. MwSt.	inkl. MwSt.



18V LITHIUM-ION

- Vibrationsabsorbierendes Gehäuse
- Durch Verwendung eines BL (Brushless) Motors wird die Akkukapazität noch effizienter genutzt als mit herkömmlichen Elektromotoren
- LED-Licht mit Nachleuchtfunktion
- Bohren und Schlagbohren
- **DHR171RTJ:** Im MAKPAC Transportkoffer mit zwei 5,0 Ah Akkus und Schnellladergerät



### LEISTUNGSDATEN

Werkzeugaufnahme. . . . . geeignet für SDS-PLUS  
Leerlaufdrehzahl. . . . . 0 - 680 min<sup>-1</sup>  
Schlagzahl . . . . . 0 - 4.800 min<sup>-1</sup>  
Bohrleistung (Stahl/Beton/Holz Ø) . . 10 / 17 / 13 mm  
Einzelschlagstärke . . . . . 1,2 J  
Akku . . . . . 18 V  
Gewicht lt. EPTA . . . . . 2,8 kg  
Maße (L x B x H) . . . . . 273 x 86 x 194 mm

### MITGEL. ZUBEHÖR / ERSATZTEILE (ET) INKL. MWST

821551-8 MAKPAC Transportkoffer (Typ 3) . . € 50,16  
197280-8 2x Akku BL1850B (5,0 Ah) . . . . . € 156,72  
195584-2 Schnellladergerät DC18RC . . . . . € 101,64  
324219-0 Tiefenanschlag . . . . . ET . . € 0,60  
1 Stk. Seitengriff

## DHK180RTJ Akku-Leichtmeißelhammer

DHK180Z > Lieferung ohne Koffer, Akku und Ladegerät

€ 666,63	€ 799,95
€ 416,63	€ 499,95
exkl. MwSt.	inkl. MwSt.



18V LITHIUM-ION

- Staubgeschützte Werkzeugaufnahme, geeignet für SDS-PLUS
- Ideal zum Abschlagen von Putz, Mörtelresten und alten Fliesen
- 12-fache Meißelverstellung
- Ausgestattet mit XPT und Brushless Motor
- ANTI VIBRATION TECHNOLOGY
- **DHK180RTJ:** Im MAKPAC Transportkoffer mit zwei 5,0 Ah Akkus und Schnellladergerät



### LEISTUNGSDATEN

Werkzeugaufnahme. . . . . geeignet für SDS-PLUS  
Schlagzahl . . . . . 0 - 3.200 min<sup>-1</sup>  
Einzelschlagstärke . . . . . 3,1 J  
Akku . . . . . 18 V  
Gewicht lt. EPTA . . . . . 3,6 kg  
Maße (L x B x H) . . . . . 368 x 99 x 211 mm

### MITGEL. ZUBEHÖR / ERSATZTEILE (ET) INKL. MWST

821552-6 MAKPAC Transportkoffer (Typ 4) . . € 56,40  
835035-4 MAKPAC Koffereinsatz . . . . . PaA  
197280-8 2x Akku BL1850B (5,0 Ah) . . . . . € 156,72  
195584-2 Schnellladergerät DC18RC . . . . . € 101,64

## DLS211PT2U Akku-Kapp und Gehrungssäge

DLS211ZU > Lieferung ohne Akku und Ladegerät

€ 1.244,96	€ 1.493,95
€ 974,96	€ 1.169,95
exkl. MwSt.	inkl. MwSt.

18V + 18V → 36V



**BL MOTOR**  
**DXT**  
*Deep and Exact Cutting Technology*  
**ADT**  
**AWS**  
Bluetooth

- Größte Schneidleistung in seiner Klasse
- DXT Deep and Exact Cutting Technology. Eine spezielle Getriebe-konstruktion ermöglicht große und dabei genaue Schnitte.
- AWS Auto Start Wireless System. Automatischer Start des Saugers beim Einschalten der Akku-Maschine
- Rail-Forward-Design ermöglicht wandnahes Platzieren
- ADT (Automatic torque Drive Technology): Geschwindigkeit und Drehmoment werden automatisch angepasst
- Neigungsschnitte 60° links und 60° rechts
- Gehrungsschnitte 48° links und 48° rechts
- **DLS211PT2U:** Lieferung mit zwei 5,0 Ah Akkus und Doppel-Schnellladergerät



LEISTUNGSDATEN

Leerlaufdrehzahl	4.400 min <sup>-1</sup>
Schnittleistung (90°)	107 x 363 / 92 x 382 mm
Schnittleistung (45°)	107 x 255 / 92 x 268 mm
Sägeblatt (Ø)	305 mm
Sägeblattbohrung (Ø)	30 mm
Akku	2 x 18 V
Gewicht lt. EPTA	31,3 kg
Maße (L x B x H)	898 x 690 x 725 mm

MITTEL. ZUBEHÖR / ERSATZTEILE (ET) INKL. MWST

197280-8	2x Akku BL1850B (5,0 Ah)	á € 156,72
196933-6	Doppel-Schnellladergerät	€ 200,76
122852-0	Staubsaug	€ 3,96
126617-2	Vertikalschraubzwinde	€ 22,68
762001-3	Winkelinstellendreieck	€ 1,08
783208-8	Innensechskantschlüssel 2,5 mm	€ 1,08
198900-7	AWS Modul	€ 74,76
781044-6	Steckschlüssel	PaA
1 Stk.	Sägeblatt 305 x 30 x 60 T	

## DLS111PT2U Akku-Kapp und Gehrungssäge

DLS111ZU > Lieferung ohne Akku und Ladegerät

€ 1.134,13	€ 1.360,95
€ 872,46	€ 1.046,95
exkl. MwSt.	inkl. MwSt.

18V + 18V → 36V



**BL MOTOR**  
**DXT**  
*Deep and Exact Cutting Technology*  
**ADT**  
**AWS**  
Bluetooth

- Rail-Forward-Design ermöglicht wandnahes Platzieren
- DXT Deep and Exact Cutting Technology. Eine spezielle Getriebe-konstruktion ermöglicht große und dabei genaue Schnitte.
- AWS Auto Start Wireless System. Automatischer Start des Saugers beim Einschalten der Akku-Maschine
- ADT (Automatic torque Drive Technology): Geschwindigkeit und Drehmoment werden automatisch angepasst
- Neigungsschnitte 60° links und 60° rechts
- Gehrungsschnitte 48° links und 48° rechts
- **DLS111PT2U:** Lieferung mit zwei 5,0 Ah Akkus und Doppel-Schnellladergerät



LEISTUNGSDATEN

Leerlaufdrehzahl	4.400 min <sup>-1</sup>
Schnittleistung (90°)	91 x 279 / 68 x 310 mm
Schnittleistung (45°)	91 x 197 / 68 x 218 mm
Sägeblatt (Ø)	260 mm
Sägeblattbohrung (Ø)	30 mm
Akku	2 x 18 V
Gewicht lt. EPTA	26,6 kg
Maße (L x B x H)	805 x 644 x 660 mm

MITTEL. ZUBEHÖR / ERSATZTEILE (ET) INKL. MWST

197280-8	2x Akku BL1850B (5,0 Ah)	á € 156,72
196933-6	Doppel-Schnellladergerät	€ 200,76
450128-8	Akkuschutzkappe	€ 1,08
126617-2	Vertikalschraubzwinde	€ 22,68
122852-0	Staubsaug	€ 3,96
762001-3	Winkelinstellendreieck	€ 1,08
326978-2	Auflageverlängerung	ET. € 4,68
783208-8	Innensechskantschlüssel 2,5 mm	€ 1,08
781044-6	Steckschlüssel	PaA
198900-7	AWS Modul	€ 74,76
1 Stk.	Sägeblatt 260x30x40T	

## DLS714NZ Akku-Kapp und Gehrungssäge

€ 869,96	€ 1.043,95
exkl. MwSt.	inkl. MwSt.

18V + 18V → 36V



**BL MOTOR**  
**ADT**  
18V LITHIUM-ION

### LEISTUNGSDATEN

Leerlaufdrehzahl	5.700 min <sup>-1</sup>
Schnittleistung (90°)	52 x 300 mm
Schnittleistung (45°)	52 x 212 mm
Sägeblatt (Ø)	190 mm
Sägeblattbohrung (Ø)	20 mm
Akku	2 x 18 V
Gewicht lt. EPTA	13 kg
Maße (L x B x H)	655 x 430 x 445 mm

### MITTEL. ZUBEHÖR / ERSATZTEILE (ET) INKL. MWST

122571-8	Vertikalschraubzwinde	€ 20,04
122852-0	Staubsaug	€ 3,96
762001-3	Winkelinstellendreieck	€ 1,08
322312-4	Auflageverlängerung	PaA
783203-8	Innensechskantschlüssel 5 mm	€ 1,08
1 Stk.	Sägeblatt 190x20x40T	



- Durch Verwendung eines BL (Brushless) Motors wird die Akkukapazität noch effizienter genutzt
- ADT Geschwindigkeit und Drehmoment werden automatisch angepasst
- Doppelter Führungsmechanismus
- Neigungsschnitte 45° links und 5° rechts
- Gehrungsschnitte 47° links und 57° rechts
- Elektrische Motorbremse
- Schneidet bis zu 300 mm Breite
- Lieferung ohne Akku und Ladegerät

## DLS600Z Akku-Kapp und Gehrungssäge

€ 614,13	€ 736,95
exkl. MwSt.	inkl. MwSt.



**BL MOTOR**  
**ADT**  
**DXT**  
*Deep and Exact Cutting Technology*  
18V LITHIUM-ION

### LEISTUNGSDATEN

Leerlaufdrehzahl	5.000 min <sup>-1</sup>
Schnittleistung (90°)	46 x 92 mm
Schnittleistung (45°)	46 x 65 mm
Sägeblatt (Ø)	165 mm
Sägeblattbohrung (Ø)	20 mm
Akku	2 x 18 V
Gewicht lt. EPTA	6,3 kg
Maße (L x B x H)	340 x 400 x 440 mm

### MITTEL. ZUBEHÖR / ERSATZTEILE (ET) INKL. MWST

122940-3	Vertikalschraubzwinde	€ 11,16
122884-7	Staubsaug	€ 6,84
762001-3	Winkelinstellendreieck	€ 1,08
126695-2	Auflageverlängerung	ET € 12,60
783208-8	Innensechskantschlüssel 2,5 mm	€ 1,08
783203-8	Innensechskantschlüssel 5 mm	€ 1,08
1 Stk.	Sägeblatt 165x20x64T	



- Durch Verwendung eines BL (Brushless) Motors wird die Akkukapazität noch effizienter genutzt
- ADT Geschwindigkeit und Drehmoment werden automatisch angepasst
- Deep eXact cutting Technology (DXT). Mehr Schnitttiefe und Genauigkeit durch spezielles Getriebe welches das Sägeblatt herabsetzt
- Mit Laser-Anrisslinie und LED Schnittstellenbeleuchtung
- Neigungsschnitte 46° links und 46° rechts
- Gehrungsschnitte 52° links und 52° rechts
- Lieferung ohne Akku und Ladegerät

## DSP601ZJU Akku-Tauchsäge

DSP601ZU > Lieferung ohne Koffer, Akku und Ladegerät

€ 529,13	€ 634,95
€ 499,13	€ 598,95
exkl. MwSt.	inkl. MwSt.

18V + 18V → 36V



**BL MOTOR**  
**ADT**  
**AWS**  
Bluetooth  
(BRAKE)

- AWS Auto Start Wireless System. Automatischer Start des Saugers beim Einschalten der Akku-Maschine (nur möglich mit AWS fähigen Maschinen)
- Konstantelektronik, Sanftanlauf und Überlastschutz
- Winkelverstellung von -1° bis +48° (Hinterschneiden)
- Anreiß-Modus für ausrissfreien Schnitt
- Für Führungsschiene ohne zusätzlichen Adapter geeignet
- ADT (Automatic torque Drive Technology): Geschwindigkeit und Drehmoment werden automatisch angepasst
- Parallelschlag (Best.Nr. 165447-6) optional erhältlich
- **DSP601ZJU:** Lieferung im MAK PAC Transportkoffer ohne Akku und Ladegerät



LEISTUNGSDATEN

Leerlaufdrehzahl	2.500 - 6.300 min <sup>-1</sup>
Schnitttiefe bei 90°	56 mm
Schnitttiefe bei 45°	40 mm
Sägeblatt (Ø)	165 mm
Sägeblattbohrung (Ø)	20 mm
Akku	2 x 18 V
Gewicht lt. EPTA	5,1 kg
Maße (L x B x H)	346 x 241 x 272 mm

MITTEL. ZUBEHÖR / ERSATZTEILE (ET) INKL. MWST

821552-6	MAK PAC Transportkoffer (Typ 4)	€ 56,40
839290-6	MAK PAC Koffereinsatz	ET. € 8,28
B-57364	TCT Sägeblatt 165 x 20 x 56	€ 56,40
783203-8	Innensechskantschlüssel 5 mm	€ 1,08
198900-7	AWS Modul	€ 74,76



## DHS900PT2 Akku-Handkreissäge

DHS900Z > Lieferung ohne Koffer, Akku und Ladegerät

**NEU**



18V + 18V → 36V

**BL MOTOR**

**XPT**  
EXTREME PROTECTION TECHNOLOGY

**ADT**

**(BRAKE)**

**AWS READY**

- Kompatibel mit Führungsschiene, ohne Verwendung eines Adapters
- Ausgestattet mit XPT und Brushless Motor
- ADT Automatic torque Drive Technology
- Überlastanzeige über ADT-Lampe
- Winkeleinstellung von -1 - 60°
- AWS Auto Start Wireless System. Automatischer Start des Saugers beim Einschalten der Akku-Maschine (nur möglich mit AWS fähigen Maschinen)
- **AWS Modul optional erhältlich - Bestell Nr. 198900-7**
- **DHS900PT2:** Lieferung mit zwei 5,0 Ah Akkus und Doppel-Schnellladegerät **(ohne AWS Modul)**

18V LITHIUM-ION



€ 691,63

€ 829,95

€ 416,63

€ 499,95

exkl. MwSt.

inkl. MwSt.

LEISTUNGSDATEN

Leerlaufdrehzahl . . . . .	4.500 min <sup>-1</sup>
Schnitttiefe bei 90° . . . . .	85 mm
Schnitttiefe bei 45° . . . . .	61 mm
Sägeblatt (Ø) . . . . .	235 mm
Sägeblattbohrung (Ø) . . . . .	30 mm
Akku . . . . .	2 x 18 V
Gewicht lt. EPTA . . . . .	6,0 kg
Maße (L x B x H) . . . . .	413 x 196 x 316 mm

MITGEL. ZUBEHÖR / ERSATZTEILE (ET) INKL. MWST

821797-6	Transportkoffer . . . . .	PaA
197280-8	2x Akku BL1850B (5,0 Ah) . . . . .	à € 156,72
196933-6	Doppel-Schnellladegerät . . . . .	€ 200,76
783204-6	Innensechskantschlüssel 6 mm . . . . .	€ 1,08
162687-7	Parallelanschlag . . . . .	PaA
E-01909	TCT Sägeblatt 235 x 30 x 24 . . . . .	PaA

## DHS783T2JU Akku-Handkreissäge

DHS783ZU > Lieferung ohne Koffer, Akku und Ladegerät

18V + 18V → 36V

**BL MOTOR**

**XPT**

**ADT**

**(BRAKE)**

**AWS**

18V LITHIUM-ION

MAK PAC



LEISTUNGSDATEN

Leerlaufdrehzahl . . . . .	6.000 min <sup>-1</sup>
Schnitttiefe bei 90° . . . . .	62,5 mm
Schnitttiefe bei 45° . . . . .	44,5 mm
Sägeblatt (Ø) . . . . .	190 mm
Sägeblattbohrung (Ø) . . . . .	30 mm
Akku . . . . .	2 x 18 V
Gewicht lt. EPTA . . . . .	5,1 kg
Maße (L x B x H) . . . . .	348 x 210 x 290 mm

MITGEL. ZUBEHÖR / ERSATZTEILE (ET) INKL. MWST

821552-6	MAKPAC Transportkoffer (Typ 4) . . . . .	€ 56,40
835C85-3	MAKPAC Koffereinsatz . . . . .	PaA
197280-8	2x Akku BL1850B (5,0 Ah) . . . . .	à € 156,72
196933-6	Doppel-Schnellladegerät DC18RD . . . . .	€ 200,76
164095-8	Parallelanschlag . . . . .	€ 2,16
196520-1	Absaugadapter . . . . .	ET . . . . . € 2,04
783204-6	Innensechskantschlüssel 6 mm . . . . .	€ 1,08
B-64185	TCT Sägeblatt 190 mm 24 Z . . . . .	€ 36,72
198900-7	AWS Modul . . . . .	€ 74,76

- Kompatibel mit Führungsschiene, ohne Verwendung eines Adapters
- Ausgestattet mit XPT und Brushless Motor
- ADT Automatic torque Drive Technology
- Überlastanzeige über ADT-Lampe
- AWS Auto Start Wireless System. Automatischer Start des Saugers beim Einschalten der Akku-Maschine
- Winkeleinstellung von 0 - 48°
- **DHS783T2JU:** Im MAK PAC Transportkoffer mit zwei 5,0 Ah Akkus und Doppel-Schnellladegerät

€ 699,96

€ 839,95

€ 424,96

€ 509,95

exkl. MwSt.

inkl. MwSt.

## DHS782PT2J Akku-Handkreissäge

DHS782Z > Lieferung ohne Koffer, Akku und Ladegerät

18V + 18V → 36V

**BL MOTOR**

**XPT**

**ADT**

18V LITHIUM-ION

MAK PAC



LEISTUNGSDATEN

Leerlaufdrehzahl . . . . .	6.000 min <sup>-1</sup>
Schnitttiefe bei 90° . . . . .	62,5 mm
Schnitttiefe bei 45° . . . . .	44,5 mm
Sägeblatt (Ø) . . . . .	190 mm
Sägeblattbohrung (Ø) . . . . .	30 mm
Akku . . . . .	2 x 18 V
Gewicht lt. EPTA . . . . .	5,1 kg
Maße (L x B x H) . . . . .	348 x 210 x 290 mm

MITGEL. ZUBEHÖR / ERSATZTEILE (ET) INKL. MWST

821552-6	MAKPAC Transportkoffer (Typ 4) . . . . .	€ 56,40
835C85-3	MAKPAC Koffereinsatz . . . . .	PaA
197280-8	2x Akku BL1850B (5,0 Ah) . . . . .	à € 156,72
196933-6	Doppel-Schnellladegerät DC18RD . . . . .	€ 200,76
164095-8	Parallelanschlag . . . . .	€ 2,16
196520-1	Absaugadapter . . . . .	ET . . . . . € 2,04
783204-6	Innensechskantschlüssel 6 mm . . . . .	€ 1,08
B-64185	TCT Sägeblatt 190 mm 24 Z . . . . .	€ 36,72

- Kompatibel mit Führungsschiene, ohne Verwendung eines Adapters
- Ausgestattet mit XPT und Brushless Motor
- ADT Automatic torque Drive Technology
- Überlastanzeige über ADT-Lampe
- Winkeleinstellung von 0 - 48°
- **DHS782PT2J:** Im MAK PAC Transportkoffer mit zwei 5,0 Ah Akkus und Doppel-Schnellladegerät

€ 590,79

€ 708,95

€ 323,29

€ 387,95

exkl. MwSt.

inkl. MwSt.

## DHS710PT2J Akku-Handkreissäge

DHS710Z > Lieferung ohne Koffer, Akku und Ladegerät

18V + 18V → 36V

**BL MOTOR**

**XPT**

**ADT**

**(BRAKE)**

18V LITHIUM-ION

MAK PAC



LEISTUNGSDATEN

Leerlaufdrehzahl . . . . .	4.800 min <sup>-1</sup>
Schnitttiefe bei 90° . . . . .	68,5 mm
Schnitttiefe bei 45° . . . . .	49 mm
Sägeblatt (Ø) . . . . .	190 mm
Sägeblattbohrung (Ø) . . . . .	30 mm
Akku . . . . .	2 x 18 V
Gewicht lt. EPTA . . . . .	4,6 kg
Maße (L x B x H) . . . . .	356 x 217 x 298 mm

MITGEL. ZUBEHÖR / ERSATZTEILE (ET) INKL. MWST

821552-6	MAKPAC Transportkoffer (Typ 4) . . . . .	€ 56,40
837861-3	MAKPAC Koffereinsatz . . . . .	ET . . . . . € 13,56
821551-8	MAKPAC Transportkoffer (Typ 3) . . . . .	€ 50,16
839205-3	MAKPAC Koffereinsatz Akkupset ET . . . . .	€ 4,20
197280-8	2x Akku BL1850B (5,0 Ah) . . . . .	à € 156,72
196933-6	Doppel-Schnellladegerät DC18RD . . . . .	€ 200,76
164095-8	Parallelanschlag . . . . .	€ 2,16
196520-1	Absaugadapter . . . . .	ET . . . . . € 2,04
1 Stk.	HM-Sägeblatt 190 mm	

- Mit optional erhältlichem Adapter (195839-5) auch für Führungsschiene geeignet
- Optimaler Schwerpunkt für einfaches Handling
- Staubsauger können mit Hilfe eines Adapters angeschlossen werden
- Winkeleinstellung von 0 - 50°
- **DHS710PT2J:** Im MAK PAC Transportkoffer mit zwei 5,0 Ah Akkus und Doppel-Schnellladegerät

€ 506,63

€ 607,95

€ 326,63

€ 391,95

exkl. MwSt.

inkl. MwSt.

## DHS680RTJ Akku-Handkreissäge

DHS680Z > Lieferung ohne Koffer, Akku und Ladegerät

18V LITHIUM-ION

**BL MOTOR**

**XPT**

**ADT**

18V LITHIUM-ION

MAK PAC



LEISTUNGSDATEN

Leerlaufdrehzahl . . . . .	5.000 min <sup>-1</sup>
Schnitttiefe bei 90° . . . . .	57 mm
Schnitttiefe bei 45° . . . . .	41 mm
Sägeblatt (Ø) . . . . .	165 mm
Sägeblattbohrung (Ø) . . . . .	20 mm
Akku . . . . .	18 V
Gewicht lt. EPTA . . . . .	3,3 kg
Maße (L x B x H) . . . . .	350 x 170 x 238 mm

MITGEL. ZUBEHÖR / ERSATZTEILE (ET) INKL. MWST

821551-8	MAKPAC Transportkoffer (Typ 3) . . . . .	€ 50,16
838182-6	MAKPAC Koffereinsatz . . . . .	ET . . . . . € 8,28
197280-8	2x Akku BL1850B (5,0 Ah) . . . . .	à € 156,72
195584-2	Schnellladegerät DC18RC . . . . .	€ 101,64
196961-1	Absaugadapter . . . . .	€ 7,92
164095-8	Parallelanschlag . . . . .	€ 2,16
783203-8	Innensechskantschlüssel 5 mm . . . . .	€ 1,08
1 Stk.	HM-Sägeblatt	

- Automatische Drehzahlanpassung. Wenig Belastung hohe Drehzahl, hohe Belastung geringere Drehzahl dafür mehr Kraft.
- Akku-Kapazitätsanzeige
- Luftstrom bläst Sägespäne von Anrisslinie
- Mit optional erhältlichem Adapter (Bestellnr. 196953-0) auch für Führungsschiene geeignet
- **DHS680RTJ:** Im MAK PAC Transportkoffer mit zwei 5,0 Ah Akku und Schnellladegerät

€ 524,13

€ 628,95

€ 274,13

€ 328,95

exkl. MwSt.

inkl. MwSt.

## DHS661RTJU Akku-Handkreissäge

DHS661ZU > Lieferung ohne Koffer, Akku und Ladegerät



**BL MOTOR**

**XPT**

**ADT**

**(BRAKE)**

**AWS**

**(BRAKE)**

18V LITHIUM-ION



- AWS Auto Start Wireless System. Automatischer Start des Saugers beim Einschalten der Akku-Maschine
- Ausgestattet mit XPT und Brushless Motor
- ADT Automatic torque Drive Technology. Geschwindigkeit und Drehmoment werden automatisch angepasst
- Luftstrom bläst Sägespäne von Anrisslinie
- Winkeleinstellung von 0 - 50°
- Mit optional erhältlichem Adapter (Bestellnr. 199232-5) auch für Führungsschiene geeignet
- **DHS661RTJU:** Im MAK PAC Transportkoffer mit zwei 5,0 Ah Akkus und Schnellladegerät

€ 515,79

€ 618,95

€ 258,29

€ 309,95

exkl. MwSt.

inkl. MwSt.

LEISTUNGSDATEN

Leerlaufdrehzahl . . . . .	5.000 min <sup>-1</sup>
Schnitttiefe bei 90° . . . . .	57 mm
Schnitttiefe bei 45° . . . . .	41 mm
Sägeblatt (Ø) . . . . .	165 mm
Sägeblattbohrung (Ø) . . . . .	20 mm
Akku . . . . .	18 V
Gewicht lt. EPTA . . . . .	3,2 kg
Maße (L x B x H) . . . . .	270 x 186 x 250 mm

MITGEL. ZUBEHÖR / ERSATZTEILE (ET) INKL. MWST

821551-8	MAKPAC Transportkoffer (Typ 3) . . . . .	€ 50,16
839752-4	MAKPAC Koffereinsatz . . . . .	ET . . . . . € 8,28
197280-8	2x Akku BL1850B (5,0 Ah) . . . . .	à € 156,72
450128-8	Akkuschutzkappe . . . . .	€ 1,08
195584-2	Schnellladegerät DC18RC . . . . .	€ 101,64
783203-8	Innensechskantschlüssel 5 mm . . . . .	€ 1,08
B-62979	TCT Sägeblatt 165 x 20 x 25 . . . . .	€ 34,44
164095-8	Parallelanschlag . . . . .	€ 2,16
199230-9	Absaugadapter . . . . .	€ 6,36
198900-7	AWS Modul . . . . .	€ 74,76

## DJV181RTJ Akku-Pendelhub-Stichsäge

DJV181Z > Lieferung ohne Koffer, Akku und Ladegerät



**BL MOTOR**



- Sanftanlauf ermöglicht präzises Ansetzen
- Durch Verwendung eines BL (Brushless) Motor wird die Akkukapazität noch effizienter genutzt als mit herkömmlichen Elektromotoren
- Schalter auf beiden Seiten des Gehäuses
- LED-Schnittstellenbeleuchtung
- Mit optional erhältlichem Adapter (Bestellnr. 193517-1) auch für Führungsschiene geeignet
- **DJV181RTJ:** Im MAKPAC Transportkoffer mit zwei 5,0 Ah Akkus und Schnellladegerät

€ 562,46 € 674,95

€ 293,29 € 351,95  
exkl. MwSt. inkl. MwSt.

LEISTUNGSDATEN

Leerlaufhubzahl	800 - 3.500 min <sup>-1</sup>
Hubhöhe	26 mm
Pendelhub	4-stufig
Schnittleistung (Holz)	135 mm
Schnittleistung (Stahl/Alu)	10 / 20 mm
Akku	18 V
Gewicht lt. EPTA	2,6 kg
Maße (L x B x H)	298 x 77 x 189 mm

MITTEL. ZUBEHÖR / ERSATZTEILE (ET) INKL. MWST

821551-8	MAKPAC Transportkoffer (Typ 3)	€ 50,16
837789-5	MAKPAC Koffereinsatz	ET € 8,28
197280-8	2x Akku BL1850B (5,0 Ah)	à € 156,72
195584-2	Schnellladegerät DC18RC	€ 101,64
126331-0	Absaugadapter	€ 9,72
415524-7	Spannreißschutz	€ 1,44
783202-0	Innensechskantschlüssel 4	€ 1,08

## DJV182Z Akku-Pendelhub-Stichsäge

€ 278,29 € 333,95  
exkl. MwSt. inkl. MwSt.



**BL MOTOR**

### LEISTUNGSDATEN

Leerlaufhubzahl	800 - 3.500 min <sup>-1</sup>
Hubhöhe	26 mm
Pendelhub	4-stufig
Schnittleistung (Holz)	135 mm
Schnittleistung (Stahl/Alu)	10 / 20 mm
Akku	18 V
Gewicht lt. EPTA	2,7 kg
Maße (L x B x H)	266 x 77 x 208 mm

### MITTEL. ZUBEHÖR / ERSATZTEILE (ET) INKL. MWST

126331-0	Absaugadapter	€ 9,72
415524-7	Spannreißschutz	€ 1,44
783202-0	Innensechskantschlüssel 4	€ 1,08

- Sanftanlauf ermöglicht präzises Ansetzen
- Durch Verwendung eines BL (Brushless) Motor wird die Akkukapazität noch effizienter genutzt als mit herkömmlichen Elektromotoren
- Werkzeugloser Blattwechsel
- Mit optional erhältlichem Adapter (Bestellnr. 193517-1) auch für Führungsschiene geeignet
- Lieferung ohne Koffer, Akku und Ladegerät



## DPJ180RTJ Akku-Nutfräse

DPJ180Z > Lieferung ohne Koffer, Akku und Ladegerät



**BL MOTOR**

€ 542,46 € 650,95  
€ 276,63 € 331,95  
exkl. MwSt. inkl. MwSt.

### LEISTUNGSDATEN

Leerlaufdrehzahl	6.500 min <sup>-1</sup>
Sägeblatt (Ø)	100 mm
Frästiefe	20 mm
Neigung	0 - 90°
Akku	18 V
Gewicht lt. EPTA	3,1 kg
Maße (L x B x H)	351 x 139 x 149 mm

### MITTEL. ZUBEHÖR / ERSATZTEILE (ET) INKL. MWST

821551-8	MAKPAC Transportkoffer (Typ 3)	€ 50,16
837648-3	MAKPAC Koffereinsatz	ET € 8,28
197280-8	2x Akku BL1850B (5,0 Ah)	à € 156,72
195584-2	Schnellladegerät DC18RC	€ 101,64
B-20644	HM-Nutfräser 100x22mm Z=6	€ 25,56
123150-5	Stoffstaubsack	€ 5,76
782401-1	Stirnlochschlüssel	€ 1,80

- Für alle handelsüblichen Holzflachdübel
- Genaue Frästiefen-Einstellung mit Anschlag bei 8, 10, 12,3, 13, 14,7, 20 mm
- Schwenkanschlag stufenlos von 0° - 90° verstellbar
- Elektronischer Strombegrenzer mit Warnlampe ermöglicht eine konstante Anwendung während die Motorbelastung kontrolliert wird
- Anlaufsperre mit Warnlampe
- **DPJ180RTJ:** Im MAKPAC Transportkoffer mit zwei 5,0 Ah Akkus und Schnellladegerät



## DJR360PT2 Akku-Recipsäge

DJR360Z > Lieferung ohne Koffer, Akku und Ladegerät

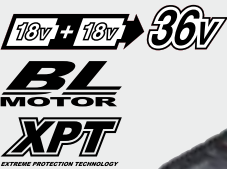

- Stufenlos regelbare Hubzahl und Motorbremse
- Werkzeugloser Blattwechsel, werkzeuglos verstellbarer Führungsschuh
- Ausgestattet mit XPT und Brushless Motor
- Elektronische Drehzahlbegrenzung in zwei Stufen vorwählbar
- Universalaufnahme für alle gängigen Sägeblätter
- **DJR360PT2:** Im Transportkoffer mit zwei 5,0 Ah Akkus und Doppel-Schnellladegerät

€ 626,63 € 751,95

€ 300,79 € 360,95  
exkl. MwSt. inkl. MwSt.

LEISTUNGSDATEN

Leerlaufhubzahl	0 - 2.300 / 0 - 3.000 min <sup>-1</sup>
Schnittleistung (Holz)	255 mm
Schnittleistung (Rohre Ø)	130 mm
Hubhöhe	32 mm
Akku	2x 18 V
Gewicht lt. EPTA	4,7 kg
Maße (L x B x H)	449 x 116 x 243 mm

MITTEL. ZUBEHÖR / ERSATZTEILE (ET) INKL. MWST

821670-0	Transportkoffer	PaA
197280-8	2x Akku BL1850B (5,0 Ah)	à € 156,72
196933-6	Doppel-Schnellladegerät	€ 200,76

## DJR187RTE Akku-Recipsäge

DJR187Z > Lieferung ohne Koffer, Akku und Ladegerät



**BL MOTOR**

**XPT**

€ 576,63 € 691,95  
€ 313,29 € 375,95  
exkl. MwSt. inkl. MwSt.

### LEISTUNGSDATEN

Leerlaufhubzahl	0 - 2.300 / 0 - 3.000 min <sup>-1</sup>
Schnittleistung (Holz)	255 mm
Schnittleistung (Rohre Ø)	130 mm
Hubhöhe	32 mm
Akku	18 V
Gewicht lt. EPTA	3,8 kg
Maße (L x B x H)	439 x 83 x 231 mm

### MITTEL. ZUBEHÖR / ERSATZTEILE (ET) INKL. MWST

821620-5	Transportkoffer	PaA
197280-8	2x Akku BL1850B (5,0 Ah)	à € 156,72
195584-2	Schnellladegerät DC18RC	€ 101,64

- Stufenlos regelbare Hubzahl und Motorbremse
- Werkzeugloser Blattwechsel, werkzeuglos verstellbarer Führungsschuh
- Ausgestattet mit XPT und Brushless Motor
- Elektronische Drehzahlbegrenzung in zwei Stufen vorwählbar
- Universalaufnahme für alle gängigen Sägeblätter
- **DJR187RTE:** Im Transportkoffer mit zwei 5,0 Ah Akkus und Schnellladegerät



## DJR183RTE Akku-Recipsäge

DJR183Z > Lieferung ohne Koffer, Akku und Ladegerät



**BL MOTOR**

€ 357,46 € 428,95  
€ 136,63 € 163,95  
exkl. MwSt. inkl. MwSt.

### LEISTUNGSDATEN

Leerlaufhubzahl	0 - 3.000 min <sup>-1</sup>
Schnittleistung (Holz)	50 mm
Schnittleistung (Rohre Ø)	50 mm
Hubhöhe	13 mm
Akku	18 V
Gewicht lt. EPTA	1,7 kg
Maße (L x B x H)	398 x 81 x 220 mm

### MITTEL. ZUBEHÖR / ERSATZTEILE (ET) INKL. MWST

821586-9	Transportkoffer	PaA
197280-8	2x Akku BL1850B (5,0 Ah)	à € 156,72
195584-2	Schnellladegerät DC18RC	€ 101,64
783201-2	Innensechskantschlüssel 3 mm	€ 2,52
1 Stk.	Recipsägeblatt	

- Sehr leichte und handliche Akku-Recipsäge
- Stufenlos regelbare Hubzahl und Motorbremse
- Zwei verschiedene Einschalter für mehr Flexibilität im Handling
- Werkzeugloser Blattwechsel
- Universalaufnahme für alle gängigen Recipsägeblätter
- LED-Arbeitslicht
- **DJR183RTE:** Im Transportkoffer mit zwei 5,0 Ah Akkus und Schnellladegerät





## DTM51RTJX4 Akku-Multi-Tool

DTM51Z > Lieferung ohne Koffer, Akku und Ladegerät & Zubehör



- Einfacher, werkzeugloser Wechsel des Zubehörs
- Kompaktes Gehäuse und optimale Ergonomie für eine sichere Führung und müheloses Arbeiten
- Stufenlose Regelung der Schwingungsgeschwindigkeit über ein Stellrad
- Werkzeug in 12 Winkelpositionen einsetzbar (von 0 - 360° alle 30°)
- Kompatibel mit allem OIS (Oscillating Interface System) Zubehör
- Wiedereinschaltenschutz und Soft-Start

• **DTM51RTJX4:** Im MAKPAC Transportkoffer mit zwei 5,0 Ah Akkus, Schnellladegerät und Werkzeugbox

€ 464,96	€ 557,95
€ 184,13	€ 220,95
exkl. MwSt.	inkl. MwSt.

LEISTUNGSDATEN

Schwingungen . . . . .	6.000 - 20.000 min <sup>-1</sup>
Schwingungswinkel . . . . .	3,2°
Akku . . . . .	18 V
Gewicht lt. EPTA . . . . .	2,4 kg
Maße (L x B x H) . . . . .	340 x 80 x 122 mm

MITTEL-ZUBEHÖR / ERSATZTEILE (ET) INKL. MWST

821551-8	MAKPAC Transportkoffer (Typ 3)	€ 50,16
837671-8	MAKPAC Koffereinsatz	ET € 8,28
197280-8	2x Akku BL1850B (5,0 Ah)	€ 156,72
195584-2	Schnellladegerät DC18RC	€ 101,64
196765-1	Staubsaugungsset	€ 9,12
B-46202	Schleifplatte Klett je 10 x Schleifpapier K60, K100, K150	PaA € 22,68
B-64799	Segmentsägeblatt 85 mm	€ 22,68
B-21406	3x Tauchsägeblatt 10 mm TMA014	PaA € 5,28
B-21353	Tauchsägeblatt 28 mm TMA009	PaA € 5,76
196271-6	Adapter f. FEIN-Werkzeuge	€ 5,76
783233-9	Innensechskantschlüssel 5	€ 1,44
1 Stk.	Werkzeugbox	

## DKP181RTJ Akku-Einhandhobel

DKP181Z > Lieferung ohne Koffer, Akku und Ladegerät



- Durch Verwendung eines BL (Brushless) Motors wird die Akkukapazität noch effizienter genutzt
- Erhöhte Spanabnahme und Falztiefe
- AWS Auto Start Wireless System. Automatischer Start des Saugers beim Einschalten der Akku-Maschine
- ADT Automatic torque Drive Technology
- 3 Anfasungsnuten
- HM-Wendemesser
- **AWS Modul optional erhältlich - Bestell Nr. 199800-7**
- **DKP181RTJ:** Im MAKPAC Transportkoffer mit zwei 5,0 Ah Akkus und Schnellladegerät

€ 466,63	€ 559,95
€ 216,63	€ 259,95
exkl. MwSt.	inkl. MwSt.

LEISTUNGSDATEN

Leerlaufdrehzahl . . . . .	12.000 min <sup>-1</sup>
Hobelbreite . . . . .	82 mm
Spanabnahme . . . . .	0 - 3 mm
Falztiefe . . . . .	0 - 25 mm
Akku . . . . .	18 V
Gewicht lt. EPTA . . . . .	3,6 kg
Maße (L x B x H) . . . . .	366 x 156 x 166 mm

MITTEL-ZUBEHÖR / ERSATZTEILE (ET) INKL. MWST

821551-8	MAKPAC Transportkoffer (Typ 3)	€ 50,16
835E27-9	MAKPAC Koffereinsatz	PaA € 8,28
197280-8	2x Akku BL1850B (5,0 Ah)	€ 156,72
195584-2	Schnellladegerät DC18RC	€ 101,64
122785-9	Parallelanschlag	€ 9,12
123062-2	Messereinstelllehre	€ 3,60
782209-3	Steckschlüssel SW9	€ 2,52
251878-6	Flügelschraube M5x20	ET € 0,96
253807-5	Scheibe 5	ET € 0,18
342390-8	Tiefenanschlag	ET € 1,68

## DKP180RTJ Akku-Einhandhobel

DKP180Z > Lieferung ohne Koffer, Akku und Ladegerät



- Große V-Nut für leichtes Anfasen
- Hohe Hobelwellendrehzahl ermöglicht einwandfreies Finish
- HM-Wendemesser
- Für Weichholzbearbeitung auch mit herkömmlichen HSS-Messern einsetzbar
- **DKP180RTJ:** Im MAKPAC Transportkoffer mit zwei 5,0 Ah Akkus und Schnellladegerät

€ 464,13	€ 556,95
€ 198,29	€ 237,95
exkl. MwSt.	inkl. MwSt.

LEISTUNGSDATEN

Leerlaufdrehzahl . . . . .	15.000 min <sup>-1</sup>
Hobelbreite . . . . .	82 mm
Spanabnahme . . . . .	0 - 2 mm
Falztiefe . . . . .	0 - 9 mm
Akku . . . . .	18 V
Gewicht lt. EPTA . . . . .	3,4 kg
Maße (L x B x H) . . . . .	333 x 157 x 160 mm

MITTEL-ZUBEHÖR / ERSATZTEILE (ET) INKL. MWST

821551-8	MAKPAC Transportkoffer (Typ 3)	€ 50,16
837808-7	MAKPAC Koffereinsatz	ET € 8,28
197280-8	2x Akku BL1850B (5,0 Ah)	€ 156,72
195584-2	Schnellladegerät DC18RC	€ 101,64
782209-3	Steckschlüssel SW9	€ 2,52
165581-2	Parallelanschlag	€ 5,28
265785-7	Flügelschraube M5x10	ET € 0,36
123062-2	Messereinstelllehre	€ 3,60

## DBO180RTJ Akku-Exzentrerschleifer

DBO180Z > Lieferung ohne Koffer, Akku und Ladegerät



- Dreh- / Hubzahl in 3 Stufen regelbar
- Kompaktes und ergonomisches Maschinen-Design
- Geeignet für 125 mm Schleifpapier mit Klettverschluss
- Externe Staubabsaugung anschließbar
- **DBO180RTJ:** Im MAKPAC Transportkoffer mit zwei 5,0 Ah Akkus und Schnellladegerät

€ 417,46	€ 500,95
€ 167,46	€ 200,95
exkl. MwSt.	inkl. MwSt.

LEISTUNGSDATEN

Leerlaufdrehzahl . . . . .	7.000 / 9.500 / 11.000 min <sup>-1</sup>
Leerlaufhubzahl . . . . .	14.000 / 19.000 / 22.000 min <sup>-1</sup>
Exzenterhub . . . . .	2,8 mm
Schleifteller (Ø) . . . . .	123 mm
Akku . . . . .	18 V
Gewicht lt. EPTA . . . . .	1,7 kg
Maße (L x B x H) . . . . .	175 x 123 x 153 mm

MITTEL-ZUBEHÖR / ERSATZTEILE (ET) INKL. MWST

821550-0	MAKPAC Transportkoffer (Typ 2)	€ 44,40
837809-5	MAKPAC Koffereinsatz	ET € 8,28
197280-8	2x Akku BL1850B (5,0 Ah)	€ 156,72
195584-2	Schnellladegerät DC18RC	€ 101,64
135246-0	Staubbox incl. Papiersack	€ 7,92
1 Stk.	Schleifpapier	



## DPO600TEX1 Akku-Polierschleifer

DPO600ZX1 > Lieferung ohne Tasche, Akku und Ladegerät



- Gummierungen am Gehäuse ermöglichen ein sorgloses Ablegen der Maschine und schützt vor Kratzern im Lack
- Zwei Arbeitsmodi wählbar: Normaler Modus für grobe Vorarbeiten und „Finishing Mode“ für die Endbearbeitung
- Ausgestattet mit XPT und Brushless Motor
- Einfaches Einstellen der Drehzahl über Stellrad
- Die Drehzahl ist zusätzlich über den Schalter variierbar
- **DPO600TEX1:** Lieferung mit Sporttasche, zwei 5,0 Ah Akkus und Schnellladegerät

€ 574,96	€ 689,95
€ 340,79	€ 408,95
exkl. MwSt.	inkl. MwSt.

LEISTUNGSDATEN

Leerlaufdrehzahl . . . . .	0 - 600 / 0 - 780 min <sup>-1</sup>
Schwingungen . . . . .	0 - 10.400 / 0 - 13.600 min <sup>-1</sup>
Drehzahl d. Zwangsmittnahme	0-5.200/0-6.800 min <sup>-1</sup>
Exzenterhub . . . . .	5,5 mm
Schleifteller (Ø) . . . . .	150 mm
Akku . . . . .	18 V
Gewicht lt. EPTA . . . . .	3,6 kg
Maße (L x B x H) . . . . .	530 x 148 x 124 mm

MITTEL-ZUBEHÖR / ERSATZTEILE (ET) INKL. MWST

831303-9	Transporttasche	PaA € 24,00
197280-8	2x Akku BL1850B (5,0 Ah)	€ 156,72
195584-2	Schnellladegerät DC18RC	€ 101,64
783203-8	Innensechskantschlüssel 5 mm	€ 1,08
144163-3	Seitengriff	€ 6,36
193288-0	Polierpad 150 mm	€ 24,00
197894-3	Schaumstoff Polierpad 150 mm	€ 24,00

## DSL800RTEU Akku-Langhalssschleifer

DSL800ZU > Lieferung mit Tasche, ohne Akku und Ladegerät



- AWS Auto Start Wireless System. Automatischer Start des Saugers beim Einschalten der Akku-Maschine (nur möglich mit AWS fähigen Maschinen)
- Ausgestattet mit XPT und Brushless Motor
- Konstante Geschwindigkeitskontrolle für ein glattes Finish
- Einfache Bedienung des Teleskoprohrs
- Stufenlos regulierbare Drehzahl
- Die Soft Start Funktion ermöglicht das ruckfreie Anlaufen der Maschine
- **DPO600RTEU:** Lieferung in Sporttasche mit zwei 5,0 Ah Akkus und Schnellladegerät

€ 796,63	€ 955,95
€ 547,46	€ 656,95
exkl. MwSt.	inkl. MwSt.

LEISTUNGSDATEN

Leerlaufdrehzahl . . . . .	1.000 - 1.800 min <sup>-1</sup>
Schleifteller (Ø) . . . . .	210 mm
Papiergröße . . . . .	225 mm
Akku . . . . .	18 V
Gewicht lt. EPTA . . . . .	5,7 kg
Maße (L x B x H) . . . . .	1.100-1.520 x 259 x 273 mm

MITTEL-ZUBEHÖR / ERSATZTEILE (ET) INKL. MWST

195638-5	Transporttasche	€ 67,32
197280-8	2x Akku BL1850B (5,0 Ah)	€ 156,72
195584-2	Schnellladegerät DC18RC	€ 101,64
783217-7	Innensechskantschlüssel 5 mm	€ 1,08
198900-7	AWS Modul	€ 74,76
835B53-0	Ablageschutz	PaA € 1,44
1 Stk.	Schleifpapier	



## DRT50RTJX9 Akku-Fräse

DRT50ZJX2 > Lieferung ohne Akku und Ladegerät

€ 549,96 € 659,95  
 € 284,13 € 340,95  
 exkl. MwSt. inkl. MwSt.



LEISTUNGSDATEN	
Spannzange (Ø)	6, 8 mm
Leerlaufdrehzahl	10.000 - 30.000 min <sup>-1</sup>
Akku	18 V
Gewicht lt. EPTA	1,8 kg
Maße (L x B x H)	134 x 89 x 208 mm
MITGEL. ZUBEHÖR. / ERSATZTEILE (ET) INKL. MWST	
821552-6	MAKPAC Transportkoffer (Typ 4) . . . . . € 56,40
197280-8	2x Akku BL1850B (5,0 Ah) . . . . . € 156,72
195584-2	Schnellladegerät DC18RC . . . . . € 101,64
196612-6	Kantenfräsmodule . . . . . € 28,80
195563-0	Eintauchmodul . . . . . € 91,80
195561-4	Fräsmodul schwenkbar . . . . . PaA
122703-7	Konturenführung . . . . . € 5,28
781043-8	Spannschlüssel SW 22 . . . . . PaA
781039-9	Spannschlüssel SW 13 . . . . . € 1,44
122965-7	Parallelanschlag . . . . . € 4,32
343577-5	Kopierhülse 10 . . . . . € 1,80
763636-3	Spannzange 6 mm . . . . . € 12,00
763618-5	Spannzange 8 mm . . . . . € 3,96
194579-2	Führungsschienenadapter . . . . . € 44,40

- Durch 5 verschiedene Fräsmodule (drei im Lieferumfang enthalten) für die unterschiedlichsten Anwendungen einsetzbar
- Drehzahl per Stellrad einstellbar. 10.000 - 30.000 U/Min
- DRT50RTJX9:** Im MAK PAC Transportkoffer mit zwei 5,0 Ah Akkus, Schnellladegerät und Adapter für Führungsschienen

## DRT50Z Akku-Fräse

€ 183,29 € 219,95  
 exkl. MwSt. inkl. MwSt.



LEISTUNGSDATEN	
Spannzange (Ø)	6, 8 mm
Leerlaufdrehzahl	10.000 - 30.000 min <sup>-1</sup>
Akku	18 V
Gewicht lt. EPTA	1,8 kg
Maße (L x B x H)	134 x 89 x 208 mm
MITGEL. ZUBEHÖR. / ERSATZTEILE (ET) INKL. MWST	
196612-6	Kantenfräsmodule . . . . . € 28,80
781043-8	Spannschlüssel SW 22 . . . . . PaA
781039-9	Spannschlüssel SW 13 . . . . . € 1,44
122965-7	Parallelanschlag . . . . . € 4,32
343577-5	Kopierhülse 10 . . . . . € 1,80
763636-3	Spannzange 6 mm . . . . . € 12,00
763618-5	Spannzange 8 mm . . . . . € 3,96

- Multifunktionsfräse der Profiklasse
- Durch 5 verschiedene Fräsmodule (eines im Lieferumfang enthalten) für die unterschiedlichsten Anwendungen einsetzbar
- Geeignet für 6 und 8 mm Fräser
- Drehzahl per Stellrad einstellbar. 10.000 - 30.000 U/Min
- Lieferung ohne Koffer, Akku und Ladegerät

## DSD180Z Akku-Gipskartonsäge

€ 168,29 € 201,95  
 exkl. MwSt. inkl. MwSt.



LEISTUNGSDATEN	
Leerlaufhubzahl	0 - 6.000 min <sup>-1</sup>
Schnittleistung (Holz)	15 mm
Schnittleistung (Gipskarton)	30 mm
Hubhöhe	6 mm
Akku	18 V
Gewicht lt. EPTA	2,0 kg
Maße (L x B x H)	263 x 79 x 291 mm

MITGEL. ZUBEHÖR. / ERSATZTEILE (ET) INKL. MWST	
456624-4	Abdeckung Grundplatte . . . . . PaA
456632-5	Sägeblattschutz . . . . . PaA
783201-2	Innensechskantschlüssel 3 mm . . . . . € 2,52
B-49703	Sägeblatt Gipskarton . . . . . € 24,00

- Perfekt für gerade Schnitte in Gipskartonelementen an Decken und Wänden
- Dank Tiefeneinstellung wird ein Beschädigen von Kabeln, Rohren und anderen Gegenständen hinter der Gipskartonplatte verhindert
- Staubbox verhindert ein Herabfallen des Schmutzes bei Überkopparbeiten
- Geschwindigkeitsregulierung über Schalter
- Lieferung ohne Akkus, Ladegerät und Koffer

## DCO180Z Akku-Rotationschneider

€ 113,29 € 135,95  
 exkl. MwSt. inkl. MwSt.



LEISTUNGSDATEN	
Leerlaufdrehzahl	30.000 min <sup>-1</sup>
Werkzeugaufnahme	3,18 mm / 6,35 mm
Akku	18 V
Gewicht lt. EPTA	1,8 kg
Maße (L x B x H)	296 x 77 x 118 mm

MITGEL. ZUBEHÖR. / ERSATZTEILE (ET) INKL. MWST	
763675-3	Spannmutter . . . . . € 6,84
763677-9	Spannzange 3,18 mm . . . . . € 15,00
2 Stk.	Schneidebits 3,18 mm

- Ideal für schnelle, saubere Schnitte in Trockenbauplatten
- Zum Erstellen von Ausschnitten, Nacharbeiten oder Anpassen
- Tiefenanschlag dient auch als Spannschlüssel
- Einfache Frästiefeinstellung ohne Werkzeug
- Anlaufsperrung mit Warnlampe verhindert das Starten der Maschine wenn der Akku eingesetzt wird und schaltet ein, wenn die Kapazität unterschritten ist
- Hohe Drehzahl für schnelle Arbeitsergebnisse
- Staubabsaughaube 193449-2 für sauberes Arbeiten optional erhältlich
- Lieferung ohne Koffer, Akku und Ladegerät

## DGA901ZU Akku-Winkelschleifer

€ 304,96 € 365,95  
 exkl. MwSt. inkl. MwSt.



- AWS Auto Start Wireless System. Automatischer Start des Saugers beim Einschalten der Akku-Maschine (nur möglich mit AWS fähigen Maschinen)
- Ausgestattet mit XPT und Brushless Motor
- ADT (Automatic torque Drive Technology): Geschwindigkeit und Drehmoment werden automatisch angepasst
- AFT schaltet den Motor aus, wenn sich die Drehzahl plötzlich verlangsamt oder die Scheibe stoppt
- Die elektrische Bremse stoppt die Schleifscheibe in 4,5 Sekunden oder weniger
- Lieferung ohne Koffer, Akku und Ladegerät



LEISTUNGSDATEN	
Leerlaufdrehzahl	6.000 min <sup>-1</sup>
Schleifscheibe (Ø)	230 mm
Spindelgewinde	M14 x 2
Akku	2 x 18 V
Gewicht lt. EPTA	8,0 kg
Maße (L x B x H)	499 x 250 x 158 mm

MITGEL. ZUBEHÖR. / ERSATZTEILE (ET) INKL. MWST	
198900-7	AWS Modul . . . . . € 74,76
122847-3	Schutzhaube . . . . . ET. € 10,20
224447-6	Spannflansch . . . . . € 4,32
224485-8	Flanschmutter . . . . . PaA
782407-9	Stirnlochschlüssel . . . . . PaA
143486-6	Seitengriff . . . . . ET. € 2,04

## DGA900PT2 Akku-Winkelschleifer

€ 634,96 € 761,95  
 € 304,13 € 364,95  
 exkl. MwSt. inkl. MwSt.



LEISTUNGSDATEN	
Leerlaufdrehzahl	6.000 min <sup>-1</sup>
Schleifscheibe (Ø)	230 mm
Spindelgewinde	M14 x 2
Akku	2 x 18 V
Gewicht lt. EPTA	8,0 kg
Maße (L x B x H)	499 x 250 x 158 mm

MITGEL. ZUBEHÖR. / ERSATZTEILE (ET) INKL. MWST	
821717-0	Transportkoffer . . . . . PaA
197280-8	2x Akku BL1850B (5,0 Ah) . . . . . € 156,72
196933-6	Doppel-Schnellladegerät DC18RD . . . . . € 200,76
122847-3	Schutzhaube . . . . . ET. € 10,20
224447-6	Spannflansch . . . . . € 4,32
224485-8	Flanschmutter . . . . . PaA
782407-9	Stirnlochschlüssel . . . . . PaA
143486-6	Seitengriff . . . . . ET. € 2,04

- Ergonomisch gestalteter Griff für sicheren Halt
- ADT (Automatic torque Drive Technology): Geschwindigkeit und Drehmoment werden automatisch angepasst
- AFT schaltet den Motor aus, wenn sich die Drehzahl plötzlich verlangsamt oder die Scheibe stoppt
- Die elektrische Bremse stoppt die Schleifscheibe in 4,5 Sekunden oder weniger
- DGA900PT2:** Im Transportkoffer mit zwei 5,0 Ah Akkus und Doppel-Schnellladegerät

## DGA700Z Akku-Winkelschleifer

€ 300,79 € 360,95  
 exkl. MwSt. inkl. MwSt.



LEISTUNGSDATEN	
Leerlaufdrehzahl	7.500 min <sup>-1</sup>
Schleifscheibe (Ø)	180 mm
Spindelgewinde	M14 x 2
Akku	2 x 18 V
Gewicht lt. EPTA	6,0 kg
Maße (L x B x H)	499 x 200 x 158 mm

MITGEL. ZUBEHÖR. / ERSATZTEILE (ET) INKL. MWST	
122846-5	Schutzhaube . . . . . ET. € 8,88
224447-6	Spannflansch . . . . . € 4,32
224485-8	Flanschmutter . . . . . PaA
782407-9	Stirnlochschlüssel . . . . . PaA
143486-6	Seitengriff . . . . . ET. € 2,04

- Ergonomisch gestalteter Griff für sicheren Halt
- ADT (Automatic torque Drive Technology): Geschwindigkeit und Drehmoment werden automatisch angepasst
- AFT (Active Feedback Sensing Technology) schaltet den Motor aus, wenn sich die Drehzahl plötzlich verlangsamt oder die Scheibe geschwungen ist zu stoppen
- Die elektrische Bremse stoppt die Schleifscheibe in 4,5 Sekunden oder weniger
- Lieferung ohne Koffer, Akku und Ladegerät



## DGA519RTJ Akku-Winkelschleifer

DGA519Z > Lieferung ohne Koffer, Akku und Ladegerät

**NEU**



**X-LOCK**

- **X-LOCK Aufnahme für schnelles und einfaches Wechseln des Zubehörs**
- Großer **Paddelschalter** für einfache / sichere Bedienung
- Einstellbare Drehzahl im Bereich von 3.000 - 8.500 U/min
- Durch die Steuerung des BL Motors passt sich dieser optimal -Drehzahl/Drehmoment- an unterschiedliche Anforderungen an
- Ausgestattet mit einer elektronischen Motorbremse
- **DGA519RTJ:** Im MAKPAC Transportkoffer mit zwei 5,0 Ah Akkus und Schnellladegerät



€ 508,29	€ 609,95
€ 258,29	€ 309,95
exkl. MwSt.	inkl. MwSt.

LEISTUNGSDATEN

Leerlaufdrehzahl	3.000 - 8.500 min <sup>-1</sup>
Schleifscheibe (Ø)	125 mm
Werkzeugaufnahme	X-LOCK
Akku	18 V
Gewicht lt. EPTA	3,1 kg
Maße (L x B x H)	382 x 140 x 151 mm

MITGEL. ZUBEHÖR / ERSATZTEILE (ET) INKL. MWST

821551-8	MAKPAC Transportkoffer (Typ 3)	€ 50,16
838252-4	MAKPAC Koffereinsatz	PaA
197280-8	2x Akku BL1850B (5,0 Ah)	€ 156,72
195584-2	Schnellladegerät DC18RC	€ 101,64
347618-9	Schutzhaube	PaA
158237-4	Seitengriff	PaA
450128-8	Akkuschutzkappe	€ 1,08

## DGA517RTJ Akku-Winkelschleifer

DGA517Z > Lieferung ohne Koffer, Akku und Ladegerät



- Großer **Paddelschalter** für einfache / sichere Bedienung
- Einstellbare Drehzahl im Bereich von 3.000 - 8.500 U/min
- ADT (Automatic torque Drive Technology): Geschwindigkeit und Drehmoment werden automatisch angepasst
- Ausgestattet mit einer elektronischen Motorbremse
- AFT schaltet den Motor aus, wenn sich die Drehzahl plötzlich verlangsamt oder die Scheibe stoppt
- **DGA517RTJ:** Im MAKPAC Transportkoffer mit zwei 5,0 Ah Akkus und Schnellladegerät

## DGA513RTJ Akku-Winkelschleifer

DGA513Z > Lieferung ohne Koffer, Akku und Ladegerät



€ 619,96	€ 743,95
€ 259,96	€ 311,95
exkl. MwSt.	inkl. MwSt.

- Einstellbare Drehzahl im Bereich von 3.000 - 8.500 U/min
- Ausgestattet mit XPT und Brushless Motor
- ADT (Automatic torque Drive Technology): Geschwindigkeit und Drehmoment werden automatisch angepasst
- Ausgestattet mit einer elektronischen Motorbremse
- AFT schaltet den Motor aus, wenn sich die Drehzahl plötzlich verlangsamt oder die Scheibe stoppt
- **DGA513RTJ:** Im MAKPAC Transportkoffer mit zwei 5,0 Ah Akkus und Schnellladegerät



## DGA514ZU Akku-Winkelschleifer

€ 316,63	€ 379,95
exkl. MwSt.	inkl. MwSt.



- **Bluetooth**
- AWS Auto Start Wireless System. Automatischer Start des Saugers beim Einschalten der Akku-Maschine
- Einstellbare Drehzahl im Bereich von 3.000 - 8.500 U/min
- ADT (Automatic torque Drive Technology): Geschwindigkeit und Drehmoment werden automatisch angepasst
- Ausgestattet mit einer elektronischen Motorbremse
- AFT schaltet den Motor aus, wenn sich die Drehzahl plötzlich verlangsamt oder die Scheibe stoppt
- Lieferung ohne Koffer, Akku und Ladegerät

€ 576,63	€ 691,95
€ 238,29	€ 285,95
exkl. MwSt.	inkl. MwSt.

LEISTUNGSDATEN

Leerlaufdrehzahl	3.000 - 8.500 min <sup>-1</sup>
Schleifscheibe (Ø)	125 mm
Spindelgewinde	M14 x 2
Akku	18 V
Gewicht lt. EPTA	2,4 kg
Maße (L x B x H)	368 x 140 x 151 mm

MITGEL. ZUBEHÖR / ERSATZTEILE (ET) INKL. MWST

123145-8	Schutzhaube	ET	€ 7,08
158237-4	Seitengriff	PaA	
224447-6	Spannfansch.		€ 4,32
224554-5	Flanschmutter		€ 2,16
782423-1	Stirnlochschlüssel		€ 1,80
198900-7	AWS Modul		€ 74,76

## DGA511RTJ Akku-Winkelschleifer

DGA511Z > Lieferung ohne Koffer, Akku und Ladegerät



€ 560,79	€ 672,95
€ 234,96	€ 281,95
exkl. MwSt.	inkl. MwSt.

- Einstellbare Drehzahl im Bereich von 3.000 - 8.500 U/min
- Ausgestattet mit XPT und Brushless Motor
- ADT (Automatic torque Drive Technology): Geschwindigkeit und Drehmoment werden automatisch angepasst
- AFT schaltet den Motor aus, wenn sich die Drehzahl plötzlich verlangsamt oder die Scheibe stoppt
- **DGA511RTJ:** Im MAKPAC Transportkoffer mit zwei 5,0 Ah Akkus und Schnellladegerät



LEISTUNGSDATEN

Leerlaufdrehzahl	3.000 - 8.500 min <sup>-1</sup>
Schleifscheibe (Ø)	125 mm
Spindelgewinde	M14 x 2
Akku	18 V
Gewicht lt. EPTA	3,0 kg
Maße (L x B x H)	368 x 140 x 151 mm

MITGEL. ZUBEHÖR / ERSATZTEILE (ET) INKL. MWST

821551-8	MAKPAC Transportkoffer (Typ 3)	€ 50,16	
838175-3	MAKPAC Koffereinsatz	ET	€ 8,28
197280-8	2x Akku BL1850B (5,0 Ah)	€ 156,72	
195584-2	Schnellladegerät DC18RC	€ 101,64	
123145-8	Schutzhaube	ET	€ 7,08
158237-4	Seitengriff	PaA	
224447-6	Spannfansch.		€ 4,32
224554-5	Flanschmutter		€ 2,16
782423-1	Stirnlochschlüssel		€ 1,80

LEISTUNGSDATEN

Leerlaufdrehzahl	3.000 - 8.500 min <sup>-1</sup>
Schleifscheibe (Ø)	125 mm
Spindelgewinde	M14 x 2
Akku	18 V
Gewicht lt. EPTA	2,3 kg
Maße (L x B x H)	368 x 140 x 151 mm

MITGEL. ZUBEHÖR / ERSATZTEILE (ET) INKL. MWST

821551-8	MAKPAC Transportkoffer (Typ 3)	€ 50,16	
838175-3	MAKPAC Koffereinsatz	ET	€ 8,28
197280-8	2x Akku BL1850B (5,0 Ah)	€ 156,72	
195584-2	Schnellladegerät DC18RC	€ 101,64	
123145-8	Schutzhaube	ET	€ 7,08
158237-4	Seitengriff	PaA	
224415-9	Spannfansch.		€ 1,80
224554-5	Flanschmutter		€ 2,16
782423-1	Stirnlochschlüssel		€ 1,80

## DLW140PT2 Akku-Trennschleifmaschine

DLW140Z > Lieferung ohne Akku und Ladegerät



18V + 18V → 36V  
BL MOTOR



- Durch Verwendung eines BL (Brushless) Motors wird die Akkukapazität noch effizienter genutzt als mit herkömmlichen Elektromotoren
- Zum Trennen von Stahl, NE-Metallen, Eisen und Gußprofilen
- Ausgestattet mit einer elektronischen Motorbremse
- Einfacher Transport dank Tragegriffs auf der Oberseite
- Werkzeugloses Wechseln der Trennscheibe
- Schnellspannvorrichtung zum komfortablen Fixieren des Werkstücks
- **DLW140PT2:** Lieferung mit zwei 5,0 Ah Akkus und Doppelschnellladegerät



€ 589,96	€ 707,95
€ 349,13	€ 418,95
exkl. MwSt.	inkl. MwSt.

LEISTUNGSDATEN

Leerlaufdrehzahl	3.800 min <sup>-1</sup>
Trennkapazität (90°)	● 127 mm / ■ 119 mm
Trennkapazität (45°)	● 127 mm / ■ 106 mm
Trennscheiben (Ø)	355 mm
Trennscheibenbohrung (Ø)	25,4 mm
Akku	2 x 18 V
Gewicht lt. EPTA	17,8 kg
Maße (L x B x H)	537 x 290 x 640 mm

MITGEL. ZUBEHÖR / ERSATZTEILE (ET) INKL. MWST

197280-8	2x Akku BL1850B (5,0 Ah)	á € 156,72
196933-6	Doppelschnellladegerät DC18RD	€ 200,76
1 Stk.	Trennscheibe	

## DCS553RTJ Akku-Metallsäge

DCS553Z > Lieferung ohne Koffer, Akku und Ladegerät

NEU



- Ausgestattet mit XPT und Brushless Motor
- ADT Automatic torque Drive Technology. Geschwindigkeit und Drehmoment werden automatisch angepasst
- Sägen von Profilen und Vollmaterialien aus Metall
- Auffangbehälter ermöglicht sauberes Arbeiten
- Robuste Grundplatte
- Motorbremse, Sicherheitsschalter und rutschfester Führungsriff ergeben ein hohes Maß an Sicherheit
- LED-Schnittstellenbeleuchtung
- **DCS553RTJ:** Im MAKPAC Transportkoffer mit zwei 5,0 Ah Akkus und Schnellladegerät



€ 499,96	€ 599,95
€ 231,63	€ 277,95
exkl. MwSt.	inkl. MwSt.

LEISTUNGSDATEN

Leerlaufdrehzahl	4.200 min <sup>-1</sup>
Schnitttiefe bei 90°	57,5 mm
Sägeblatt (Ø)	150 mm
Sägeblattbohrung (Ø)	20 mm
Akku	2 x 18 V
Gewicht lt. EPTA	3,1 kg
Maße (L x B x H)	267 x 186 x 250 mm

MITGEL. ZUBEHÖR / ERSATZTEILE (ET) INKL. MWST

821551-8	MAKPAC Transportkoffer (Typ 3)	€ 50,16
197280-8	2x Akku BL1850B (5,0 Ah)	á € 156,72
195584-2	Schnellladegerät DC18RC	€ 101,64
B-46296	HM-Kaltsägeblatt 150x20 32Z	€ 39,12
783203-8	Innensechskantschlüssel 5 mm	€ 1,08
192219-6	Schutzbrille	€ 3,60
164095-8	Parallelanschlag	€ 2,16

## DGD800RTJ Akku-Geradschleifer

DGD800Z > Lieferung ohne Koffer, Akku und Ladegerät



- Spindelgehäuse aus Aluminium-Druckguß mit 35 mm Ansatz Ø
- Euro-Spannhals 43 mm Ø
- Besonders schlankes Gehäuse, leicht zu umfassen
- Weitere Spannanzgen 3 mm und 8 mm als Zubehör erhältlich
- Anlaufsperrung mit Warnlampe verhindert das Starten der Maschine wenn der Akku eingesetzt wird und schaltet ein, wenn die Kapazität unterschritten ist
- **DGD800RTJ:** Im MAKPAC Transportkoffer mit zwei 5,0 Ah Akkus und Schnellladegerät

€ 465,79	€ 558,95
€ 193,29	€ 231,95
exkl. MwSt.	inkl. MwSt.

LEISTUNGSDATEN

Spannanzge (Ø)	6 mm
Schleifkörper (Ø) max.	36 mm
Leerlaufdrehzahl	26.000 min <sup>-1</sup>
Akku	18 V
Gewicht lt. EPTA	2,2 kg
Maße (L x B x H)	400x79x118 mm

MITGEL. ZUBEHÖR / ERSATZTEILE (ET) INKL. MWST

821550-0	MAKPAC Transportkoffer (Typ 2)	€ 44,40
837806-1	MAKPAC Koffereinsatz	ET € 8,28
197280-8	2x Akku BL1850B (5,0 Ah)	á € 156,72
195584-2	Schnellladegerät DC18RC	€ 101,64
781039-9	2 Stk. Spannschlüssel 13	€ 1,44
763670-3	Spannzange 6 mm	€ 18,72
763668-0	Spannmutter	€ 3,96
450128-8	Akkuschutzkappe	€ 1,08



## DPB180Z Akku-Bandsäge

DPB180Z > Lieferung ohne Koffer, Akku und Ladegerät



- Elektronischer Strombegrenzer mit Warnlampe ermöglicht eine konstante Anwendung
- Anlaufsperrung mit Warnlampe verhindert das Starten der Maschine wenn der Akku eingesetzt wird
- Drehzahlregelung über Einstellrad für materialgerechtes Arbeiten
- LED-Licht mit Nachleuchtfunktion
- Lieferung ohne Koffer, Akku und Ladegerät

€ 444,96	€ 533,95
exkl. MwSt.	inkl. MwSt.

LEISTUNGSDATEN

Bandgeschwindigkeit	84 - 162 m/min
Abmessung Sägeband	1.140 x 13 x 0,5 mm
Schnittleistung max.	● 120 mm / ■ 120 x 120 mm
Akku	18 V
Gewicht lt. EPTA	7,1 kg
Maße (L x B x H)	523 x 231 x 313 mm

MITGEL. ZUBEHÖR / ERSATZTEILE (ET) INKL. MWST

792559-8	Bandsägeblatt	€ 39,12
783202-0	Innensechskantschlüssel	€ 1,08



## DPB182RTE Akku-Bandsäge

DPB182Z > Lieferung ohne Tasche, Akku und Ladegerät



- Robustes Aluminiumgehäuse
- Einfacher Sägebandwechsel
- LED-Arbeitslicht
- Einstellbarer Führungsanschlag
- Gummierter Handgriff für sicheren Griff
- **DPB182RTE:** In einer Transporttasche mit zwei 5,0 Ah Akkus und Schnellladegerät

€ 472,46	€ 566,95
€ 232,46	€ 278,95
exkl. MwSt.	inkl. MwSt.

LEISTUNGSDATEN

Bandgeschwindigkeit	192 m/min
Abmessung Sägeband	835 x 13 x 0,5 mm
Schnittleistung max.	64 mm
Akku	18 V
Gewicht lt. EPTA	4,1 kg
Maße (L x B x H)	477 x 197 x 229 mm

MITGEL. ZUBEHÖR / ERSATZTEILE (ET) INKL. MWST

831303-9	Transporttasche	PaA
197280-8	2x Akku BL1850B (5,0 Ah)	á € 156,72
195584-2	Schnellladegerät DC18RC	€ 101,64
783202-0	Innensechskantschlüssel 4 mm	€ 1,08
1 Stk.	Bandsägeblatt	



## DPB181RTE Akku-Bandsäge

DPB181Z > Lieferung ohne Tasche, Akku und Ladegerät



- Einfacher Sägebandwechsel durch Schnellspannsystem
- LED Arbeitslicht
- Einstellbarer Führungsanschlag
- Gummierter Handgriff für sicheren Griff
- **DPB181RTE:** Mit Transporttasche, zwei 5,0 Ah Akkus und Schnellladegerät

€ 438,29	€ 525,95
€ 183,29	€ 219,95
exkl. MwSt.	inkl. MwSt.

LEISTUNGSDATEN

Bandgeschwindigkeit	192 m/min
Abmessung Sägeband	835 x 13 x 0,5 mm
Schnittleistung max.	64 mm
Akku	18 V
Gewicht lt. EPTA	3,6 kg
Maße (L x B x H)	468 x 197 x 233 mm

MITGEL. ZUBEHÖR / ERSATZTEILE (ET) INKL. MWST

831303-9	Transporttasche	PaA
197280-8	2x Akku BL1850B (5,0 Ah)	á € 156,72
195584-2	Schnellladegerät DC18RC	€ 101,64
783202-0	Innensechskantschlüssel	€ 1,08
B-40543	Bandsägeblatt	€ 63,72
450128-8	Akkuschutzkappe	€ 1,08

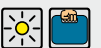



## DRV250RFJ Akku-Nietzange

DRV250Z > Lieferung ohne Koffer, Akku und Ladegerät

NEU



- Befestigt Blindnieten von 4,8 - 6,4 mm
- Ausgestattet mit Niethaltemechanismus
- Transparenter Behälter für verbrauchte Dorne
- Ergonomisch geformter Griff für bequemes Arbeiten
- LED - Arbeitslicht
- **DRV250RFJ:** Im MAKPAC Transportkoffer mit zwei 3,0 Ah Akkus und Schnellladegerät



€ 949,96 € 1.139,95

€ 749,96 € 899,95  
exkl. MwSt. inkl. MwSt.

### LEISTUNGSDATEN

Zugkraft max.	20 kN
Hublänge	30 mm
Nietdurchmesser von - bis	4,8 - 6,4 mm
Akku	18 V
Gewicht lt. EPTA	2,4 kg
Maße (L x B x H)	323 x 80 x 287 mm

### MITGEL. ZUBEHÖR/ERSATZTEILE (ET) INKL. MWST

821551-8	MAKPAC Transportkoffer (Typ 3)	€ 50,16
835A34-8	MAKPAC Koffereinsatz	PaA
197599-5	2x Akku BL1830B (3,0 Ah)	á € 111,48
195584-2	Schnellladegerät DC18RC	€ 101,64
251314-2	Schraube M4x12	ET € 0,18
346317-0	Haken	€ 2,16
	Zubehörsatz für 6,4 mm	PaA
	Zubehörsatz für 6,0 mm	PaA
	Zubehörsatz für 4,8 mm	PaA
191D57-7	Fett	PaA

## DRV150RFJ Akku-Nietzange

DRV150Z > Lieferung ohne Koffer, Akku und Ladegerät

NEU



- Befestigt Blindnieten von 2,4 - 4,8 mm
- Hohe Arbeitsgeschwindigkeit
- Ausgestattet mit Niethaltemechanismus
- Transparenter Behälter für verbrauchte Dorne
- Ergonomisch geformter Griff für bequemes Arbeiten
- LED - Arbeitslicht
- **DRV150RFJ:** Im MAKPAC Transportkoffer mit zwei 3,0 Ah Akkus und Schnellladegerät



€ 949,96 € 1.139,95

€ 749,96 € 899,95  
exkl. MwSt. inkl. MwSt.

### LEISTUNGSDATEN

Zugkraft max.	10 kN
Hublänge	25 mm
Nietdurchmesser von - bis	2,4 - 4,8 mm
Akku	18 V
Gewicht lt. EPTA	2,2 kg
Maße (L x B x H)	310 x 80 x 287 mm

### MITGEL. ZUBEHÖR/ERSATZTEILE (ET) INKL. MWST

821551-8	MAKPAC Transportkoffer (Typ 3)	€ 50,16
835A34-8	MAKPAC Koffereinsatz	PaA
197599-5	2x Akku BL1830B (3,0 Ah)	á € 111,48
195584-2	Schnellladegerät DC18RC	€ 101,64
251314-2	Schraube M4x12	ET € 0,18
346317-0	Haken	€ 2,16
	Zubehörsatz für 4,8 mm	PaA
	Zubehörsatz für 4,0 mm	PaA
	Zubehörsatz für 3,2 mm	PaA
	Zubehörsatz für 2,4 mm	PaA
191D57-7	Fett	PaA

## DPP200ZK Akku-Stanze

NEU



- Stanzt bis zu 20mm Löcher in 8mm dicken Stahl
- Stempel fährt automatisch in die geöffnete Position nachdem das Loch gestanzt wurde
- Für Kreisrunde- und Langlöcher
- Bis zu 110 Löcher mit einer Akkuladung
- Im Transportkoffer ohne Akku und Ladegerät

€ 1.749,13 € 2.098,95

exkl. MwSt. inkl. MwSt.

### LEISTUNGSDATEN

Stanzeleistung Stahl	20 mm
Stanzeleistung Edelstahl	20 mm
Max. Stanztiefe	40 mm
Akku	18 V
Maße (L x B x H)	417 x 127 x 315 mm
Gewicht lt. EPTA	10,5 kg

## DJN161RTJ Akku-Knabber

DJN161Z > Lieferung ohne Koffer, Akku und Ladegerät



- Für Tafel-, Well- und Trapezblech
- Stufenlos verstellbare Matrizze, um 360° drehbar
- 7 mm Hubhöhe
- Extra lange Matrizze zum Trennen von Trapezblechen
- Einfacher Austausch von Kerbstift und Matrizze
- Meßnuten zur Überprüfung der Materialdicke
- **DJN161RTJ:** Im MAKPAC Transportkoffer mit zwei 5,0 Ah Akkus und Schnellladegerät

€ 624,13 € 748,95

€ 380,79 € 456,95  
exkl. MwSt. inkl. MwSt.

### LEISTUNGSDATEN

Leerlaufhubzahl	1.900 min <sup>-1</sup>
Schneidspurbreite	5 mm
Kleinster Stanzradius	45 mm
Schnittleistung bei 400 N/mm <sup>2</sup>	1,6 mm
Schnittleistung bei 600 N/mm <sup>2</sup>	1,2 mm
Schnittl. Alu bis zu 200 N/mm <sup>2</sup>	2,5 mm
Akku	18 V
Gewicht lt. EPTA	2,3 kg
Maße (L x B x H)	313 x 78 x 189 mm

### MITGEL. ZUBEHÖR/ERSATZTEILE (ET) INKL. MWST

821550-0	MAKPAC Transportkoffer (Typ 2)	€ 44,40
837678-4	MAKPAC Koffereinsatz	ET € 8,28
197280-8	2x Akku BL1850B (5,0 Ah)	á € 156,72
195584-2	Schnellladegerät DC18RC	€ 101,64
A-83951	Kerbstift (eingebaut)	€ 41,64
A-15051	Matrizze (eingebaut)	€ 24,00
781028-4	Einmaulschlüssel SW32	€ 3,60
783208-8	Innensechskantschlüssel 2.5	€ 1,08

## DJS101Z Akku-Blechscher



- Saubere, grat- und verzugsfreie Schnitte
- Nur 30 mm Schnittradius für engste Kurvenschnitte
- Schnittspan rollt seitlich spiralförmig ab, ohne die Oberfläche zu verkratzen
- Anti-restart Funktion
- Schnitte in Aluminium bis 2,5 mm Materialstärke
- Lieferung ohne Koffer, Akku und Ladegerät

€ 444,13 € 532,95

exkl. MwSt. inkl. MwSt.

### LEISTUNGSDATEN

Leerlaufhubzahl	4.300 min <sup>-1</sup>
Schnittleistung bei 400 N/mm <sup>2</sup>	1 mm
Schnittleistung bei 600 N/mm <sup>2</sup>	0,7 mm
Schnittl. Alu bis zu 200 N/mm <sup>2</sup>	2,5 mm
Akku	18 V
Gewicht lt. EPTA	2,2 kg
Maße (L x B x H)	364 x 78 x 118 mm

### MITGEL. ZUBEHÖR/ERSATZTEILE (ET) INKL. MWST

783201-2	Innensechskantschlüssel 3 mm	€ 2,52
----------	------------------------------	--------

## DJS130Z Akku-Blechscher



- Kompakte, leichte Maschine mit hohem Bedienungskomfort
- Scherenkopf aus Aluminium um 360° schwenkbar, ermöglicht verschiedene Anwendungsbereiche
- Sicherheitsschalter mit Entriegelung
- Schnittspan rollt seitlich ab, ohne die Oberfläche zu verkratzen
- Lieferung ohne Koffer, Akku und Ladegerät

€ 413,29 € 495,95

exkl. MwSt. inkl. MwSt.

### LEISTUNGSDATEN

Leerlaufhubzahl	2.800 min <sup>-1</sup>
Schnittleistung bei 400 N/mm <sup>2</sup>	1,3 mm
Schnittleistung bei 600 N/mm <sup>2</sup>	1 mm
Akku	18 V
Gewicht lt. EPTA	2,6 kg
Maße (L x B x H)	350 x 80 x 193 mm

### MITGEL. ZUBEHÖR/ERSATZTEILE (ET) INKL. MWST

792742-7	Seitl. Messer rechts (eingebaut)	€ 63,72
792743-5	Seitl. Messer links (eingebaut)	€ 63,72
792744-3	Schneidmesser (eingebaut)	€ 71,04
783202-0	Innensechskantschlüssel	€ 1,08

## DSC251RT Akku-Moniereisenschneider

DSC251ZK > Lieferung mit Koffer, ohne Akku und Ladegerät

€ 1.454,13	€ 1.744,95
€ 1.236,63	€ 1.483,95
exkl. MwSt.	inkl. MwSt.

**BL**  
MOTOR  
**ADT**



- Ideal zum Ablängen von Moniereisen und Gewindestangen
- Durch den Einsatz eines Kaltsägeblattes wird ein funkenfreies Schneiden erzielt
- Durch das saubere Abtrennen ist bei Gewindestangen kein zusätzliches Entgraten nötig um Muttern auf zu drehen
- ADT Geschwindigkeit und Drehmoment werden automatisch angepasst
- **DSC251RT:** Im Transportkoffer mit einem 5,0 Ah Akku und Schnellladegerät



LEISTUNGSDATEN

Schnittleistung (Ø)	10 - 25 mm
Leerlaufdrehzahl	2.200 min <sup>-1</sup>
Sägeblatt (Ø)	110 mm
Akku	18 V
Gewicht lt. EPTA	3,9 kg
Maße (L x B x H)	471 x 137 x 139 mm

MITGEL. ZUBEHÖR / ERSATZTEILE (ET) INKL. MWST

SC09009190	Transportkoffer	€ 240,00
197280-8	Akku BL1850B (5,0 Ah)	€ 156,72
195584-2	Schnellladegerät DC18RC	€ 101,64
SC09003260	HM-Sägeblatt 110 mm	€ 67,32
SC08200100	Innensechskantschlüssel	PaA
SC08106610	Staubsaug	PaA
153489-2	Seitengriff	€ 1,80

## DSC121ZK Akku-Gewindestangenschneider

€ 1.605,79	€ 1.926,95
exkl. MwSt.	inkl. MwSt.

**BL**  
MOTOR



### LEISTUNGSDATEN

Schnittleistung	W3/8, M8, M10, M12
Akku	18 V
Gewicht lt. EPTA	6,0 kg
Maße (L x B x H)	212 x 323 x 260 mm

MITGEL. ZUBEHÖR / ERSATZTEILE (ET) INKL. MWST

821552-6	MAKPAC Transportkoffer (Typ 4)	€ 56,40
783202-0	Innensechskantschlüssel 4 mm	€ 1,08
783204-6	Innensechskantschlüssel 6 mm	€ 1,08
SC00000106	Hydrauliköl	PaA

- Durch Verwendung eines BL (Brushless) Motors wird die Akkukapazität noch effizienter genutzt als mit herkömmlichen Elektromotoren
- Ideal zum Ablängen von Gewindestangen
- Schneidet M8 - M12 Gewindestangen in bis zu 3 Sekunden
- 500 Schnitte mit nur einer Akkuladung (BL1860B)
- Durch das saubere Abtrennen ist bei Gewindestangen kein zusätzliches Entgraten nötig um Muttern auf zu drehen
- Im MAKPAC Transportkoffer, ohne Akku und Ladegerät



## DSC102ZJ Akku-Gewindestangenschneider

€ 666,63	€ 799,95
exkl. MwSt.	inkl. MwSt.

**BL**  
MOTOR



### LEISTUNGSDATEN

Schnittleistung	M6, M8, M10
Akku	18 V
Gewicht lt. EPTA	2,9 kg
Maße (L x B x H)	199 x 103 x 308 mm

MITGEL. ZUBEHÖR / ERSATZTEILE (ET) INKL. MWST

821551-8	MAKPAC Transportkoffer (Typ 3)	€ 50,16
839527-1	MAKPAC Koffereinsatz	PaA
324219-0	Tiefenanschlag	ET € 0,60
271445-1	Schraube M4x10	PaA
458380-2	Schutzabdeckung	PaA
199087-8	M6 Einsatz Set	ET € 69,60
199085-2	M8 Einsatz Set	ET € 69,60
199083-6	M10 Einsatz Set	ET € 73,20
783202-0	Innensechskantschlüssel 4 mm	€ 1,08
922202-7	Innensechskantschr. M5x8	PaA

- Durch Verwendung eines BL (Brushless) Motors wird die Akkukapazität noch effizienter genutzt als mit herkömmlichen Elektromotoren
- Ideal zum Ablängen von Gewindestangen
- Erhöhter Komfort beim Überkopfschneiden
- Durch das saubere Abtrennen ist bei Gewindestangen kein zusätzliches Entgraten nötig um Muttern auf zu drehen
- Mit Rückwärtslauf zum leichten Lösen der Schneiden von der Gewindestange
- Im MAKPAC Transportkoffer, ohne Akku und Ladegerät



## DTR180ZJ Akku-Drahtbindemaschine

€ 834,13	€ 1.000,95
exkl. MwSt.	inkl. MwSt.

**BL**  
MOTOR  
**XPT**  
EXTREME PROTECTION TECHNOLOGY



- Praktischer Einhand-Betrieb ermöglicht präzise Positionierung des Bindendrahts an der Moniereisenmatte mit der anderen Hand
- Geeignet für 0,8 mm Ø Bindendraht
- Arretierbarer Schalter für Dauerbetrieb
- In 6 Stufen einstellbare Stärke des Rödels
- Ausgestattet mit XPT und Brushless Motor
- Passende Spulen mit Bindendraht Best.Nr. 199137-9 (50 Spulen pro Packung)
- Lieferung im MAKPAC Transportkoffer, ohne Akku und Ladegerät



LEISTUNGSDATEN

Bindendraht Ø	0,8 mm
Moniereisen	.D10 x D10
Akku	18 V
Gewicht lt. EPTA	2,6 kg
Maße (L x B x H)	304 x 93 x 318 mm

MITGEL. ZUBEHÖR / ERSATZTEILE (ET) INKL. MWST

821552-6	MAKPAC Transportkoffer (Typ 4)	€ 56,40
839735-4	MAKPAC Koffereinsatz	€ 8,28
346449-3	Haken	€ 1,80
251314-2	Schraube M4x12	€ 0,18

## DCG180RY Akku-Kartuschenpresse

DCG180Z > Lieferung ohne Akku und Ladegerät

€ 363,29	€ 435,95
€ 239,13	€ 286,95
exkl. MwSt.	inkl. MwSt.



### LEISTUNGSDATEN

Auspressdruck	5.000 N
Leerlaufgeschw. (Kolben)	0 - 28 mm / sek
Akku	18 V
Gewicht lt. EPTA	2,4 kg
Maße (L x B x H)	411 x 108 x 281 mm

MITGEL. ZUBEHÖR / ERSATZTEILE (ET) INKL. MWST

821568-1	Transportkoffer	€ 82,56
196235-0	Akku BL1815N (1,5 Ah)	€ 87,00
195584-2	Schnellladegerät DC18RC	€ 101,64
196351-8	Halter und Schubstange (300ml)	€ 60,00

- Auspressgeschwindigkeit vorwählbar und über den Schalter sauber zu dosieren
- Zur Verwendung mit 300 ml Kartuschen. 600 ml Kartuschen-/Schlauchbeutelauflauf optional erhältlich
- Tropfschutz verhindert ein Nachlaufen der Füllung
- Gummierter Handgriff für perfekte Handhabung und Manövrierfähigkeit
- **DCG180RY:** Lieferung mit 1,5 Ah Akku und Schnellladegerät



## DVR450RTE Akku-Betonverdichter

DVR450Z > Lieferung ohne Koffer, Akku und Ladegerät

€ 646,63	€ 775,95
€ 396,63	€ 475,95
exkl. MwSt.	inkl. MwSt.



### LEISTUNGSDATEN

Vibrationen	13.000 x/min
Hubhöhe	1 mm
Arbeitskopf (Ø)	25 mm
Biegsame Welle	1.200 mm
Gesamtlänge	1.483 mm
Akku	18 V
Gewicht lt. EPTA	3,8 kg
Maße (L x B x H)	1.483 x 93 x 250 mm

MITGEL. ZUBEHÖR / ERSATZTEILE (ET) INKL. MWST

141481-0	Transportkoffer	€ 56,40
197280-8	2x Akku BL1850B (5,0 Ah)	€ 156,72
195584-2	Schnellladegerät DC18RC	€ 101,64

- Horizontale und vertikale Schalterbedienung möglich
- Vibrationsreichweite ca. 25 cm
- Für hochdichten, blasenarmen Beton
- Ideal für enge Schalen
- Spritzwassergeschützt
- **DVR450RTE:** Im Transportkoffer mit zwei 5,0 Ah Akkus und Schnellladegerät



## DFN350RTJ Akku-Stauchkopfnagler

DFN350Z > Lieferung ohne Koffer, Akku und Ladegerät

€ 619,13	€ 742,95
€ 361,63	€ 433,95
exkl. MwSt.	inkl. MwSt.



- Ideal für leichte Anwendungen
- XPT (eXtreme Protection Technology) - Staub und Spritzwasser geschützt
- Verarbeitet 5 verschiedene Längen der 18 Ga Nägel (15 mm, 20 mm, 25 mm, 30 mm, 35 mm)
- Dank der nur 6 mm breiten Nase ideal für schmale Nuten
- Werkzeuglose Tiefeneinstellung
- Einzel- und Kontaktfeder für mehr Flexibilität
- **DFN350RTJ:** Im MAKPAC Transportkoffer mit zwei 5,0 Ah Akkus und Schnellladegerät

LEISTUNGSDATEN

Nageltype . . . . . Stauchkopfnägel 18 Ga  
Nagellänge . . . . . 15 - 35 mm  
Magazin-Kapazität . . . . . 110 Stk.  
Akku . . . . . 18 V  
Gewicht lt. EPTA . . . . . 2,4 kg  
Maße (L x B x H) . . . . . 257 x 79 x 228 mm

MITGEL. ZUBEHÖR /  
ERSATZTEILE (ET)  
INKL. MWST

821550-0 MAKPAC Transportkoffer (Typ 2) . . € 44,40  
197280-8 2x Akku BL1850B (5,0 Ah) . . . . € 156,72  
195584-2 Schnellladegerät DC18RC . . . . € 101,64  
251314-2 Schraube M4x12 . . . . .ET. . . . € 0,18  
346317-0 Haken . . . . . . . . . . . . . . € 2,16  
422464-2 Nasenadapter . . . . . . . . . . PaA  
783201-2 Innensechskantschlüssel 3 mm . . € 2,52

## DBN600Z Akku-Stauchkopfnagler

€ 464,13	€ 556,95
exkl. MwSt.	inkl. MwSt.



### LEISTUNGSDATEN

Nageltype . . . . . Stauchkopfnägel 16 Ga  
Nagellänge . . . . . 25 - 64 mm  
Magazin-Kapazität . . . . . 110 Stk.  
Akku . . . . . 18 V  
Gewicht lt. EPTA . . . . . 3,8 kg  
Maße (L x B x H) . . . . . 296 x 107 x 318 mm

### MITGEL. ZUBEHÖR / ERSATZTEILE (ET) INKL. MWST

424443-6 Nasenadapter . . . . . PaA  
346317-0 Haken . . . . . . . . . . . . . . € 2,16  
1 Stk. Schutzbrille

- Weniger Serviceaufwand. Druckluft (erzeugt durch Kolben und Gleichstrommotor) bewegt den Schlagbolzen
- Einschlagtiefeinstellung über Stellrad
- Wippschalter zur Auswahl zwischen Einzelschuss / Kontaktauslöser
- 800 Nägel mit nur einer Akkuladung (mit 4,0 Ah Akku)
- Lieferung ohne Koffer, Akkus und Ladegerät



## DBN500Z Akku-Stauchkopfnagler

€ 453,29	€ 543,95
exkl. MwSt.	inkl. MwSt.



### LEISTUNGSDATEN

Nageltype . . . . . Stauchkopfnägel 18 Ga  
Nagellänge . . . . . 15 - 50 mm  
Magazin-Kapazität . . . . . 110 Stk.  
Akku . . . . . 18 V  
Gewicht lt. EPTA . . . . . 3,6 kg  
Maße (L x B x H) . . . . . 294 x 97 x 318 mm

### MITGEL. ZUBEHÖR / ERSATZTEILE (ET) INKL. MWST

424121-8 Nasenadapter . . . . . PaA  
346317-0 Haken . . . . . . . . . . . . . . € 2,16  
783201-2 Innensechskantschlüssel 3 mm . . € 2,52  
1 Stk. Schutzbrille

- Weniger Serviceaufwand. Druckluft (erzeugt durch Kolben und Gleichstrommotor) bewegt den Schlagbolzen
- Nur 28 mm Abstand zwischen der Nase und der Oberseite des Gehäuses
- Einschlagtiefeinstellung über Stellrad
- Wippschalter zur Auswahl zwischen Einzelschuss / Kontaktauslöser
- LED Warnleuchte für die Akku-Kapazität
- 1.000 Nägel mit nur einer Akkuladung (BL1830B)
- Lieferung ohne Koffer, Akkus und Ladegerät



## DPT353RFJ Akku-Stiftnagler

DPT353Z > Lieferung ohne Koffer, Akku und Ladegerät

€ 571,63	€ 685,95
€ 387,46	€ 464,95
exkl. MwSt.	inkl. MwSt.



- Zum einfachen Befestigen von Deko-Leisten, Fußleisten und Textilien
- Einschaltperre verhindert unbeabsichtigtes Auslösen
- Handgriff mit eingelegtem Gummipolster für sicheren Halt und komfortables Arbeiten
- **DPT353RFJ:** Im MAKPAC Transportkoffer mit zwei 3,0 Ah Akkus und Schnellladegerät

LEISTUNGSDATEN

Pinlänge . . . . . 18 - 35 mm  
Pinstärke . . . . . 0,6 mm  
Magazin-Kapazität . . . . . 130 Stk.  
Akku . . . . . 18 V  
Gewicht lt. EPTA . . . . . 2,3 kg  
Maße (L x B x H) . . . . . 257 x 79 x 226 mm

MITGEL. ZUBEHÖR /  
ERSATZTEILE (ET)  
INKL. MWST

821550-0 MAKPAC Transportkoffer (Typ 2) . . € 44,40  
837640-9 MAKPAC Koffereinsatz . . . . .ET. . . € 8,28  
197599-5 2x Akku BL1830B (3,0 Ah) . . . . € 111,48  
195584-2 Schnellladegerät DC18RC . . . . € 101,64  
450128-8 Akkuschutzkappe . . . . . . . . . € 1,08

## DST221Z Akku-Tacker

€ 356,63	€ 427,95
exkl. MwSt.	inkl. MwSt.



### LEISTUNGSDATEN

Klammerbreite . . . . . 10 mm  
Klammerhöhe . . . . . 10 - 22 mm  
Klammerstärke . . . . . 0,6 x 1,2 mm  
Magazin-Kapazität . . . . . 98 Stk.  
Akku . . . . . 18 V  
Gewicht lt. EPTA . . . . . 2,4 kg  
Maße (L x B x H) . . . . . 251 x 91 x 212 mm

### MITGEL. ZUBEHÖR / ERSATZTEILE (ET) INKL. MWST

AL00000147 Schutzbrille . . . . . . . . . € 3,24

- Kontaktgeber an der Fußplatte ermöglicht Einzel- oder Serienauslösung und verhindert ein unbeabsichtigtes Einschalten
- Planetengetriebe mit Federmechanik erlaubt eine hohe Schlagfolge
- Variable Einschlagtiefe durch mehrstufig verstellbaren Knopf
- Einschlagtiefe in Hartholz bis 16 mm, in Weichholz bis 22 mm
- Lieferung ohne Koffer, Akku und Ladegerät



## DST112Z Akku-Tacker

€ 301,63	€ 361,95
exkl. MwSt.	inkl. MwSt.



### LEISTUNGSDATEN

Klammerbreite . . . . . 10 mm  
Klammerhöhe . . . . . 7 - 10 mm  
Klammerstärke . . . . . 0,5 x 0,75 mm  
Magazin-Kapazität . . . . . 150 Stk.  
Akku . . . . . 18 V  
Gewicht lt. EPTA . . . . . 1,6 kg  
Maße (L x B x H) . . . . . 235 x 79 x 165 mm

### MITGEL. ZUBEHÖR / ERSATZTEILE (ET) INKL. MWST

1 Stk. Schutzbrille

- Super kompakt mit nur 159 mm Höhe
- Umschaltmöglichkeit zwischen Einzel- und Kontaktfeder für mehr Flexibilität
- Handliche Maschine bis 10 mm Einschlagtiefe
- XPT (eXtreme Protection Technology) - Staub und Spritzwasser geschützt
- Sicherheitsschalter verhindert unbeabsichtigtes Auslösen
- Klammerbreite 10 mm, Stärke 0,5 x 0,75 mm (passend Rapid-Klammern)
- Tiefeneinstellung ermöglicht ein exaktes einschlagen der Klammern
- Lieferung ohne Koffer, Akku und Ladegerät





## DRC200Z Staubsauger Roboter

€ 1.064,96 € 1.277,95  
exkl. MwSt. inkl. MwSt.



**BL**  
MOTOR

**18V**  
LITHIUM-ION

- Staubsauger Roboter zum selbstständigen automatischen Reingen
- Lange Laufzeit (120 Minuten mit 2 Akkus BL1830 und 200 Minuten mit 2 Akkus BL1850B)
- Drei Bürsten für groben und Saugfunktion für feinen Schmutz
- Fernbedienung zum einfachen Wiederauffinden des Staubsaugers
- Saugbereich kann durch Bodenmarkierungen definiert werden
- Sensoren erkennen Stufen und Hindernisse
- Lieferung ohne Akkus und Ladegerät

LEISTUNGSDATEN

Akku . . . . . 18 V  
Laufzeit (18 V / 5,0 Ah max.) . . . . . 200 min.  
Behältervolumen . . . . . 2,5 l  
Gewicht lt. EPTA . . . . . 7,3 kg  
Maße (L x B x H) . . . . . 450 x 450 x 180 mm

## DVC154LZ Akku-Staubsauger

€ 482,46 € 578,95  
exkl. MwSt. inkl. MwSt.



**18V**  
LITHIUM-ION

- AWS Automatischer Start des Saugers beim Einschalten der Akku-Maschine
- Entspricht der Staubklasse L nach Euronorm
- Laufzeit mit 2 x BL1850B Akkus zwischen 40 - 100 Min
- Robuster 15 Liter Auffangbehälter
- Passender Filtersack Bestellnr. 195557-5, Entsorgungssack Bestellnr. 195432-5
- Lieferung ohne Akku und Ladegerät



### LEISTUNGSDATEN

Akku . . . . . 2 x 18 V  
Saugdauer / Akku . . . . . (mit BL1850B) 40 - 100 min  
Luftfördermenge max. . . . . 126 m³/h  
Unterdruck . . . . . 98 mbar  
Behältervolumen . . . . . 15 l  
Gewicht lt. EPTA . . . . . 8,6 kg  
Maße (L x B x H) . . . . . 366 x 334 x 421 mm

### MITGEL. ZUBEHÖR / ERSATZTEILE (ET) INKL. MWST

195434-1 Saugschlauch 38 mm x 2,5 m . . € 71,04  
195433-3 Saugschlauch 28 mm x 3,5 m . . € 71,04  
192563-1 Saugrohr . . . . . € 7,32  
192562-3 Saugrohr gebogen. . . . . € 7,92  
410306-2 Fugendüse . . . . . € 2,16  
122512-4 Bodendüse . . . . . ET € 15,72  
455732-8 Box für Düsen und Kabel . . . . € 12,00  
195547-8 Adapter Ø 28mm auf 22mm . . . . € 5,76  
195546-0 Adapter Ø 28mm auf 24mm . . . . € 3,24

## DVC150LZ Akku Hybrid Staubsauger

€ 541,63 € 649,95  
exkl. MwSt. inkl. MwSt.



**18V**  
LITHIUM-ION

- Angetrieben von 2 x 18 V Li-Ionen Akku oder 230 V Netzstrom
- Entspricht der Staubklasse L nach Euronorm
- Für Nass- und Trockenbetrieb
- Laufzeit mit 2 x BL1850B Akku zwischen 30 - 65 Minuten
- Passender Filtersack Bestellnr. 195557-5, Entsorgungssack Bestellnr. 195432-5
- Lieferung ohne Akku und Ladegerät



### LEISTUNGSDATEN

Stromversorgung . . . . . AC: 230 V / DC: 2 x 18 V  
Saugleistung . . . . . AC: 320 W / DC: 25 - 70 W  
Saugdauer / Akku . . . . . (mit BL1850B) 30 - 65 min  
Luftfördermenge max. . . . . AC: 216 / DC: 126 m³/h  
Unterdruck . . . . . AC: 240 / DC: 90 mbar  
Behältervolumen . . . . . 15 l  
Gewicht lt. EPTA . . . . . 9,6 kg  
Maße (L x B x H) . . . . . 366 x 334 x 421 mm

### MITGEL. ZUBEHÖR / ERSATZTEILE (ET) INKL. MWST

195434-1 Saugschlauch 38 mm x 2,5 m . . € 71,04  
192563-1 Saugrohr . . . . . € 7,32  
192562-3 Saugrohr gebogen. . . . . € 7,92  
410306-2 Fugendüse . . . . . € 2,16  
122512-4 Bodendüse . . . . . ET € 15,72  
455732-8 Box für Düsen und Kabel . . . . € 12,00  
661914-4 Kabel für 230V . . . . . ET € 10,20

## DVC864LZ Akku-Staubsauger

€ 435,79 € 522,95  
exkl. MwSt. inkl. MwSt.



**18V**  
LITHIUM-ION



**18V**  
LITHIUM-ION

- AWS Automatischer Start des Saugers beim Einschalten der Akku-Maschine
- Angetrieben von 2 x 18 Volt Li-Ionen Akku
- Entspricht der Staubklasse L nach Euronorm
- Ausgestattet mit XPT und Brushless Motor
- Schlauchanschluss am Sauger ist drehbar. Dadurch wird ein Einrollen des Schlauches verhindert
- Laufzeit mit 2 x BL1850B Akku zwischen 40 - 100 Min
- Robuster 8 Liter Auffangbehälter
- Passender Filtersack Bestellnr. 195557-5, Entsorgungssack Bestellnr. 195432-5
- Lieferung ohne Akku und Ladegerät

LEISTUNGSDATEN

Akku . . . . . 2 x 18 V  
Saugdauer / Akku . . . . . (mit BL1850B) 40 - 100 min  
Luftfördermenge max. . . . . 126 m³/h  
Unterdruck . . . . . 98 mbar  
Behältervolumen . . . . . 8 l  
Gewicht lt. EPTA . . . . . 7,7 kg  
Maße (L x B x H) . . . . . 366 x 334 x 368 mm

MITGEL. ZUBEHÖR / ERSATZTEILE (ET) INKL. MWST

195434-1 Saugschlauch 38 mm x 2,5 m . . € 71,04  
195433-3 Saugschlauch 28 mm x 3,5 m . . € 71,04  
192563-1 Saugrohr . . . . . € 7,32  
192562-3 Saugrohr gebogen. . . . . € 7,92  
410306-2 Fugendüse . . . . . € 2,16  
195551-7 Bodendüse . . . . . € 32,52  
1 Stk. Entsorgungssack

## DVC862LPT2 Akku-Staubsauger

€ 644,13 € 772,95  
DVC862LZ > Lieferung ohne Akku und Ladegerät  
€ 361,63 € 433,95  
exkl. MwSt. inkl. MwSt.



**18V**  
LITHIUM-ION

**18V**  
LITHIUM-ION

- Entspricht der Staubklasse L nach Euronorm
- Für Nass und Trockenbetrieb
- Robuster 8 l Behälter (6 Liter bei Saugen von Wasser)
- Laufzeit mit 2 x BL1850B Akku zwischen 40 - 100 Min
- Passender Filtersack Bestellnr. 195557-5, Entsorgungssack Bestellnr. 195432-5
- **DVC862LPT2:** Lieferung mit zwei 5,0 Ah Akkus und Doppel-Schnellladegerät



### LEISTUNGSDATEN

Akku . . . . . 2 x 18 V  
Saugdauer / Akku . . . . . (mit BL1850B) 40 - 100 min  
Luftfördermenge max. . . . . 126 m³/h  
Unterdruck . . . . . 98 mbar  
Behältervolumen . . . . . 8 l  
Gewicht lt. EPTA . . . . . 7 kg  
Maße (L x B x H) . . . . . 366 x 334 x 368 mm

### MITGEL. ZUBEHÖR / ERSATZTEILE (ET) INKL. MWST

197280-8 2x Akku BL1850B (5,0 Ah) . . . . € 156,72  
196933-6 Doppel-Schnellladegerät DC18RD € 200,76  
195434-1 Saugschlauch 38 mm x 2,5 m . . € 71,04  
192563-1 Saugrohr . . . . . € 7,32  
192562-3 Saugrohr gebogen . . . . . € 7,92  
410306-2 Fugendüse . . . . . € 2,16  
195551-7 Bodendüse . . . . . € 32,52  
1 Stk. Entsorgungssack

## DVC860LZ Akku Hybrid Staubsauger

€ 532,46 € 638,95  
exkl. MwSt. inkl. MwSt.



**18V**  
LITHIUM-ION

- Angetrieben von 2 x 18 V Li-Ionen Akku oder 230 V Netzstrom
- Entspricht der Staubklasse L nach Euronorm
- Für Nass- und Trockenbetrieb
- Laufzeit mit 2 x BL1850B Akku zwischen 30 - 65 Minuten
- Passender Filtersack Bestellnr. 195557-5, Entsorgungssack Bestellnr. 195432-5
- Lieferung ohne Akku und Ladegerät

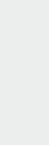

### LEISTUNGSDATEN

Stromversorgung . . . . . AC: 230 V / DC: 2 x 18 V  
Saugleistung . . . . . AC: 320 W / DC: 25 - 70 W  
Saugdauer / Akku . . . . . (mit BL1850B) 30 - 65 min  
Luftfördermenge max. . . . . AC: 216 / DC: 126 m³/h  
Unterdruck . . . . . AC: 240 / DC: 90 mbar  
Behältervolumen . . . . . 8 l  
Gewicht lt. EPTA . . . . . 8,6 kg  
Maße (L x B x H) . . . . . 366 x 334 x 368 mm

### MITGEL. ZUBEHÖR / ERSATZTEILE (ET) INKL. MWST

195434-1 Saugschlauch 38 mm x 2,5 m . . € 71,04  
192563-1 Saugrohr . . . . . € 7,32  
192562-3 Saugrohr gebogen. . . . . € 7,92  
410306-2 Fugendüse . . . . . € 2,16  
195551-7 Bodendüse . . . . . € 32,52





## DVC665Z Akku-Staubsauger

€ 333,29 € 399,95

exkl. MwSt. inkl. MwSt.

NEU

18V + 18V → 36V

**BL MOTOR**  
**AWS READY**



- AWS Automatischer Start des Saugers beim Einschalten der Akku-Maschine
- Mit HEPA Filterelement
- Erreicht einen maximalen Unterdruck von 110 mbar
- Rucksackstaubsauger mit bis zu 60 Minuten Arbeitszeit unter Volllast (bei Verwendung von 2 x BL1850B)
- Sehr bequemes Tragegestell
- Ermöglicht das bequeme Reinigen an Orten wo ein herkömmlicher Staubsauger zum Nachziehen nicht verwendet werden kann
- Passende Staubsäcke 191C26-2 (10 Stk.), passender Permanentfiltersack 191C30-1
- **AWS Modul optional erhältlich - Best.Nr. 198900-7**
- Lieferung ohne Akkus und Ladegerät



LEISTUNGSDATEN

Luftfördermenge max. . . . . 108 m³/h  
Unterdruck . . . . . 110 mbar  
Saugdauer / Akku (Stufe1) (mit 2x BL1860B) 140 min  
Saugdauer / Akku (Stufe2) . (mit 2x BL1860B) 75 min  
Behältervolumen . . . . . 6,0 l  
Akku . . . . . 2 x 18 V  
Gewicht lt. EPTA . . . . . 6,7 kg  
Maße (L x B x H) . . . . . 297 x 174 x 523 mm

MITTEL ZUBEHÖR /  
ERSATZTEILE (ET)  
INKL. MWST

152992-0 Schlauch 28mm / 1,5m . . . . . PaA  
166116-2 Schlauchklemme . . . . . ET . . . € 1,32  
195547-8 Adapter Ø 28 mm auf 22 mm . . . € 5,76  
195546-0 Adapter Ø 28 mm auf 24 mm . . . € 3,24  
1 Stk. Staubsack

## DVC660Z Akku-Staubsauger

€ 333,29 € 399,95

exkl. MwSt. inkl. MwSt.

NEU

18V + 18V → 36V

**BL MOTOR**



- Mit HEPA Filterelement
- Erreicht einen maximale Unterdruck von 110 mbar
- Rucksackstaubsauger mit bis zu 60 Minuten Arbeitszeit unter Volllast (bei Verwendung von 2 x BL1850B)
- Sehr bequemes Tragegestell
- Ermöglicht das bequeme Reinigen an Orten wo ein herkömmlicher Staubsauger zum Nachziehen nicht verwendet werden kann
- Passende Staubsäcke 191C26-2 (10 Stk.), passender Permanentfiltersack 191C30-1
- Lieferung ohne Akkus und Ladegerät



LEISTUNGSDATEN

Luftfördermenge max. . . . . 132 m³/h  
Unterdruck . . . . . 110 mbar  
Saugdauer / Akku (Stufe1) (mit 2x BL1860B) 140 min  
Saugdauer / Akku (Stufe2) . (mit 2x BL1860B) 75 min  
Behältervolumen . . . . . 6,0 l  
Akku . . . . . 2 x 18 V  
Gewicht lt. EPTA . . . . . 6,7 kg  
Maße (L x B x H) . . . . . 297 x 174 x 523 mm

MITTEL ZUBEHÖR /  
ERSATZTEILE (ET)  
INKL. MWST

199453-9 Schlauch 32 mm . . . . . PaA  
166116-2 Schlauchklemme . . . . . ET . . . € 1,32  
197901-2 Düse . . . . . € 6,84  
140G19-0 Teleskoprohr . . . . . PaA  
140G26-3 Handrohr gebogen . . . . . PaA  
1 Stk. Staubsack

## DVC265ZXU Akku-Staubsauger

€ 357,46 € 428,95

exkl. MwSt. inkl. MwSt.

18V + 18V → 36V

**BL MOTOR**  
**AWS**

18V LITHIUM-ION



### LEISTUNGSDATEN

Luftfördermenge max. . . . . 108 m³/h  
Unterdruck . . . . . 110 mbar  
Saugdauer / Akku (Stufe1) . (mit 2x BL1860B) 75 min  
Saugdauer / Akku (Stufe2) . (mit 2x BL1860B) 40 min  
Behältervolumen . . . . . 2,0 l  
Akku . . . . . 2 x 18 V  
Gewicht lt. EPTA . . . . . 4,5 kg  
Maße (L x B x H) . . . . . 230 x 152 x 373 mm

### MITTEL ZUBEHÖR / ERSATZTEILE (ET) INKL. MWST

A-34235 Schlauch 28 mm / 1,5 m . . . . . € 34,44  
195547-8 Adapter Ø 28 mm auf 22 mm . . . € 5,76  
195546-0 Adapter Ø 28 mm auf 24 mm . . . € 3,24  
166116-2 Schlauchklemme . . . . . ET . . . € 1,32  
198900-7 AWS Modul . . . . . € 74,76  
1 Stück Staubsack

- AWS Automatischer Start des Saugers beim Einschalten der Akku-Maschine
- Rucksackstaubsauger mit bis zu 75 Minuten Arbeitszeit (bei Verwendung von 2x BL1860B)
- Sehr einfaches Absaugen von Maschinen überall dort wo ein herkömmlicher Staubsauger im Weg wäre oder der Schlauch beim Arbeiten auf der Leiter zu kurz ist
- Passende Staubsäcke 197903-8 (10 Stk.), passender Permanentfiltersack 197899-3
- Lieferung ohne Akkus und Ladegerät

## DVC261ZX4 Akku-Staubsauger

€ 327,46 € 392,95

exkl. MwSt. inkl. MwSt.

18V + 18V → 36V

**BL MOTOR**

18V LITHIUM-ION



### LEISTUNGSDATEN

Luftfördermenge max. . . . . 108 m³/h  
Unterdruck . . . . . 110 mbar  
Saugdauer / Akku (Stufe1) (mit 2x BL1860B) 140 min  
Saugdauer / Akku (Stufe2) . (mit 2x BL1860B) 75 min  
Behältervolumen . . . . . 2,0 l  
Akku . . . . . 2 x 18 V  
Gewicht lt. EPTA . . . . . 4,3 kg  
Maße (L x B x H) . . . . . 230 x 152 x 373 mm

### MITTEL ZUBEHÖR / ERSATZTEILE (ET) INKL. MWST

152992-0 Schlauch 28mm / 1,5m . . . . . PaA  
166116-2 Schlauchklemme . . . . . ET . . . € 1,32  
197901-2 Düse . . . . . € 6,84  
123486-2 Bodendüse . . . . . € 10,44  
123584-2 Teleskoprohr . . . . . PaA  
126756-8 Handrohr gebogen . . . . . € 9,12  
195547-8 Adapter Ø 28 mm auf 22 mm . . . € 5,76  
195546-0 Adapter Ø 28 mm auf 24 mm . . . € 3,24  
1 Stk. Staubsack

- Mit HEPA Filterelement
- Erreicht einen maximalen Unterdruck von 110 mbar
- Rucksackstaubsauger mit bis zu 60 Minuten Arbeitszeit unter Volllast (bei Verwendung von 2 x BL1850B)
- Ermöglicht das bequeme Reinigen an Orten wo ein herkömmlicher Staubsauger zum Nachziehen nicht verwendet werden kann
- Passende Staubsäcke 197903-8 (10 Stk.), passender Permanentfiltersack 197899-3
- Lieferung ohne Akkus und Ladegerät

## DVC750LZ Akku-Staubsauger

€ 151,63 € 181,95

exkl. MwSt. inkl. MwSt.

**BL MOTOR**  
**XPT**  
EXTREME PROTECTION TECHNOLOGY



- Kompakt, tragbar und benutzerfreundlich
- Hocheffektiver HEPA-Filter
- Bis zu 70 Minuten Laufzeit mit einem 6,0 Ah Akku
- Durch Verwendung eines BL (Brushless) Motors wird die Akkukapazität noch effizienter genutzt als mit herkömmlichen Elektromotoren
- XPT (eXtreme Protection Technology) - Staub und Spritzwasser geschützt
- 2 Saugstufen
- Nur für Trockenbetrieb geeignet
- Auch als Gebläse einsetzbar
- Lieferung ohne Akku und Ladegerät



LEISTUNGSDATEN

Luftfördermenge max. . . . . 96 m³/h  
Unterdruck . . . . . 67 mbar  
Saugdauer / Akku (Stufe1) . . . . . 70 min  
Saugdauer / Akku (Stufe2) . . . . . 35 min  
Behältervolumen . . . . . 7,5 l  
Akku . . . . . 18 V  
Gewicht lt. EPTA . . . . . 4,3 kg  
Maße (L x B x H) . . . . . 418 x 251 x 278 mm

MITTEL ZUBEHÖR /  
ERSATZTEILE (ET)  
INKL. MWST

140G04-3 Schlauch . . . . . PaA  
458891-7 Düse breit . . . . . € 3,60  
458919-1 Fugendüse . . . . . € 2,88  
162518-0 Filterelement (verbaut) . . . . . € 18,72

## DCL281FRAB Akku Staubsauger

DCL281FZB > Lieferung ohne Akku und Ladegerät

€ 234,13 € 280,95

€ 122,46 € 146,95

exkl. MwSt. inkl. MwSt.



### LEISTUNGSDATEN

Luftfördermenge max.	90 m³/h
Saugdauer / Akku (Max)	15 min
Saugdauer / Akku (High)	20 min
Saugdauer / Akku (Normal)	50 min
Unterdruck	82 mbar
Akku	18 V
Gewicht lt. EPTA	1,6 kg
Maße (L x B x H)	1.016 x 113 x 154 mm

### MITGEL. ZUBEHÖR / ERSATZTEILE (ET) INKL. MWST

197254-9 Akku BL1820B	€ 101,64
195584-2 Schnellladegerät DC18RC	€ 101,64
123539-7 Bodendüse schwarz	€ 11,16
456586-6 Fugendüse schwarz	€ 1,44
458942-6 Saugrohr schwarz	€ 2,52
459038-6 Düsenhalter schwarz	PaA
450128-8 Akkuschutzkappe	€ 1,08

- Optimierte Laufzeit durch Verwendung eines BL-Motors
- Laufzeit mit einem 3,0 Ah Akku zwischen 15 - 50 Minuten
- Verbessertes Anschluss zwischen Saugrohr und Maschine
- Arbeitslicht
- Zur Verwendung ohne Staubbeutel. Einfaches Entleeren des Auffangbehälters
- **DCL281FRAB:** Lieferung mit 2,0 Ah Akku und Schnellladegerät

## DCL281FRAW Akku Staubsauger

DCL281FZW > Lieferung ohne Akku und Ladegerät

€ 234,13 € 280,95

€ 122,46 € 146,95

exkl. MwSt. inkl. MwSt.



### LEISTUNGSDATEN

Luftfördermenge max.	90 m³/h
Saugdauer / Akku (Max)	15 min
Saugdauer / Akku (High)	20 min
Saugdauer / Akku (Normal)	50 min
Unterdruck	82 mbar
Akku	18 V
Gewicht lt. EPTA	1,6 kg
Maße (L x B x H)	1.016 x 113 x 154 mm

### MITGEL. ZUBEHÖR / ERSATZTEILE (ET) INKL. MWST

197254-9 Akku BL1820B	€ 101,64
195584-2 Schnellladegerät DC18RC	€ 101,64
123486-2 Bodendüse schneeweiß	€ 10,44
451240-7 Fugendüse schneeweiß	€ 1,44
459353-8 Saugrohr schneeweiß	€ 2,52
459354-6 Düsenhalter schneeweiß	PaA
450128-8 Akkuschutzkappe	€ 1,08

- Optimierte Laufzeit durch Verwendung eines BL-Motors
- Laufzeit mit einem 3,0 Ah Akku zwischen 15 - 50 Minuten
- Verbesserter Anschluss zwischen Saugrohr und Maschine
- Arbeitslicht
- Zur Verwendung ohne Staubbeutel. Einfaches Entleeren des Auffangbehälters
- **DCL281FRAW:** Lieferung mit 2,0 Ah Akku und Schnellladegerät

## DCL182ZB Akku-Staubsauger

€ 109,96 € 131,95

exkl. MwSt. inkl. MwSt.



### LEISTUNGSDATEN

Luftfördermenge max.	60 m³/h
Saugdauer / Akku (Stufe1)	40 min (mit BL1830B)
Saugdauer / Akku (Stufe2)	20 min (mit BL1830B)
Akku	18 V
Gewicht lt. EPTA	1,3 kg
Maße (L x B x H)	1.004 x 115 x 151 mm

### MITGEL. ZUBEHÖR / ERSATZTEILE (ET) INKL. MWST

123539-7 Bodendüse schwarz	€ 11,16
456586-6 Fugendüse schwarz	€ 1,44
456587-4 Saugrohr schwarz	€ 2,52
456585-8 Fugendüsenhalter schwarz	€ 1,08
194566-1 Papierfilter (5Stk)	€ 5,76

- Ideal für Polstermöbel, Treppen oder den Werkstatteinsatz
- Mit 2 Saugstufen
- Laufzeit mit Akku BL1830B zwischen 20-40 Minuten
- Gummierter Handgriff
- Wahlweise einsetzbar mit Staubbeutel aus Papier oder Textil
- Mit Akku-Kapazitätsanzeige
- Lieferung ohne Koffer, Akku und Ladegerät

## DCL181FZW Akku-Staubsauger

€ 89,96 € 107,95

exkl. MwSt. inkl. MwSt.



### LEISTUNGSDATEN

Luftfördermenge max.	84 m³/h
Saugdauer / Akku (Stufe1)	40 min (mit BL1830B)
Saugdauer / Akku (Stufe2)	20 min (mit BL1830B)
Akku	18 V
Gewicht lt. EPTA	1,4 kg
Maße (L x B x H)	.999 x 114 x 152 mm

### MITGEL. ZUBEHÖR / ERSATZTEILE (ET) INKL. MWST

123486-2 Bodendüse schneeweiß	€ 10,44
451240-7 Fugendüse schneeweiß	€ 1,44
451241-5 Saugrohr schneeweiß	€ 3,24
451242-3 Fugendüsenhalter schneeweiß	PaA

- Ideal für Polstermöbel, Treppen oder den Werkstatteinsatz
- LED-Arbeitslicht
- Mit 2 Saugstufen
- Laufzeit mit Akku BL1830B zwischen 20 - 40 Minuten
- Gummierter Handgriff
- Zur Verwendung ohne Staubbeutel. Einfaches Entleeren des Auffangbehälters
- Lieferung ohne Koffer, Akku und Ladegerät

## DCL180RFB Akku-Staubsauger

DCL180ZB > Lieferung ohne Akku und Ladegerät

€ 153,29 € 183,95

€ 91,63 € 109,95

exkl. MwSt. inkl. MwSt.



### LEISTUNGSDATEN

Luftfördermenge max.	78 m³/h
Saugdauer / Akku (Stufe1)	20 min (mit BL1830B)
Akku	18 V
Gewicht lt. EPTA	1,2 kg
Maße (L x B x H)	.476/999 x 114 x 152 mm

### MITGEL. ZUBEHÖR / ERSATZTEILE (ET) INKL. MWST

197599-5 Akku BL1830B (3,0 Ah)	€ 111,48
195584-2 Schnellladegerät DC18RC	€ 101,64
123539-7 Bodendüse schwarz	€ 11,16
456586-6 Fugendüse schwarz	€ 1,44
456587-4 Saugrohr schwarz	€ 2,52
456585-8 Fugendüsenhalter schwarz	€ 1,08
443060-3 Filtersack	€ 1,80
451208-3 Vorfilter	€ 2,16

- Ideal für Polstermöbel, Treppen oder den Werkstatteinsatz
- Laufzeit mit Akku BL1830B max. 20 Minuten
- Einfach zu entleerender Auffangbehälter ohne Staubbeutel
- Gummierter Handgriff
- **DCL180RFB:** Lieferung mit 3,0 Ah Akku und Schnellladegerät

## DCL501Z Akku-Staubsauger

€ 313,29 € 375,95

exkl. MwSt. inkl. MwSt.



### LEISTUNGSDATEN

Luftfördermenge max.	78 m³/h
Saugdauer / Akku (Stufe1)	45 min (mit BL1840B)
Saugdauer / Akku (Stufe2)	16 min (mit BL1840B)
Akku	18 V
Gewicht lt. EPTA	3,2 kg
Maße (L x B x H)	.352 x 189 x 252 mm

### MITGEL. ZUBEHÖR / ERSATZTEILE (ET) INKL. MWST

SH00000034 Schlauch mit Düse	ET € 69,60
SH00000058 Bodendüse	€ 27,00
SH00000040 Saugrohr	€ 74,76
SH00000042 Fugendüse	€ 12,00
166124-3 Tragegurt	ET € 3,12

- Durch Verwendung eines BL (Brushless) Motors wird die Akkukapazität noch effizienter genutzt als mit herkömmlichen Elektromotoren
- Handlicher Staubsauger mit Zyklon-Technik
- HEPA Filter
- 250 ml Auffangbehälter
- Bis zu 45 Minuten Dauerbetrieb mit einer einzigen Akkuladung (mit BL1840B)
- Lieferung ohne Koffer, Akku und Ladegerät

## DCM501ZAR Akku-Kaffeemaschine

€ 104,13

€ 124,95

exkl. MwSt.

inkl. MwSt.



- Sondermodell in roter Farbe
- Die Kaffeemaschine kann entweder mit Akkus der CXT Serie (10,8 V / 12 V max) oder der 18 V LXT Serie betrieben werden
- Entnehmbarer Wassertank mit 240 ml Fassungsvermögen
- Wasserfüllstandskontrolle schützt die Maschine vor dem Überhitzen
- Zur Verwendung mit gemahlenem Kaffee wie auch mit Kaffeepads mit einem Durchmesser von mind. 60 mm
- Brüht fünf Tassen Kaffee (gesamt 640 ml) mit einem 18 V / 6,0 Ah Akku
- Lieferung mit Kaffeebecher ohne Akku und Ladegerät

### LEISTUNGSDATEN

Akku	.CXT 10,8 V / 12 V max bzw. 18 V
Wassertankinhalt	240 ml
Gewicht lt. EPTA	2,2 kg
Maße (L x B x H)	243 x 185 x 218 mm

### MITGEL. ZUBEHÖR / ERSATZTEILE (ET) INKL. MWST

KF00000014 Einsatz Kaffeetabs	ET € 1,68
KF00000012 Einsatz gemahlener Kaffee	ET € 2,76
KF00000013 Filtereinsatz für KF00000012	ET € 2,76
KF00000021 Deckel für Tasse	ET € 1,68
KF00000020 Tasse	€ 12,96

## DVP180Z Akku-Vakuumpumpe

€ 310,79 € 372,95  
exkl. MwSt. inkl. MwSt.



### LEISTUNGSDATEN

Nenn-Saug-Volumenstrom . . . . . 3 m<sup>3</sup>/h  
Max. Vakuum . . . . . 0,2 mbar  
Drehzahl . . . . . 3.840 min<sup>-1</sup>  
Ölinhalt . . . . . 115 ml  
Saugeingang . . . . . 5/16"  
Akku . . . . . 18 V  
Gewicht lt. EPTA . . . . . 3,5 kg  
Maße (L x B x H) . . . . . 265 x 93 x 175 mm

**MITGEL. ZUBEHÖR / ERSATZTEILE (ET) INKL. MWST**  
AS00VPO50M Pumpenöl . . . . . € 9,12

- Akku-Vakuumpumpe für z.B. die Installation und Reinigung von Klimaanlage
- Entfernt Luft aus Kältesystemen, um eine Vakuumumgebung zu schaffen, bevor das System mit Kältemittel befüllt wird
- Bis zu 50 Minuten Laufzeit mit einem voll geladenen Akku BL1850B
- Einstufige Flügelzellenpumpe
- Eingebauter Filter verhindert ein Austreten des Pumpenöls aus dem Auslasskanal
- Ablassöffnung mit Ventil ermöglicht einfaches Wechseln des Öls
- Lieferung ohne Akku und Ladegerät

## DMP180Z Akku-Kompressor

€ 91,63 € 109,95  
exkl. MwSt. inkl. MwSt.



### LEISTUNGSDATEN

Druck max. . . . . 8,3 bar  
Max. Pumpleistung . . . . . 10 l/min  
Akku . . . . . 18 V  
Gewicht lt. EPTA . . . . . 1,8 kg  
Maße (L x B x H) . . . . . 270 x 76 x 175 mm

**MITGEL. ZUBEHÖR / ERSATZTEILE (ET) INKL. MWST**  
TE00000346 Ventiladapter Fahrrad . . . . . PaA  
TE00000333 Ventiladapter Luftmatratze . . . . . PaA  
TE00000334 Ventiladapter DV/SV Französisch . . . . . PaA  
TE00000335 Ballnadel . . . . . PaA

- Zum Aufblasen von Auto- und Fahrradreifen, Bällen und vielem mehr
- Digitale Druckanzeige mit Hintergrundbeleuchtung
- Kann am Boden abgestellt werden
- LED-Arbeitslicht
- Voreingestellte Druckstopp-Funktion
- Hauptschalter mit automatischer Abschaltfunktion
- 65 cm Schlauchlänge
- Ventiladapter für unterschiedliche Anwendungen
- Lieferung ohne Koffer, Akku und Ladegerät



## DEADML805 Akku-Lampe

€ 134,96 € 161,95  
exkl. MwSt. inkl. MwSt.



- 20 Stück 0,5 W LED's mit 2 Leuchtstärken
- Zwei Leuchtstufen. (High: 750 lm / Low: 540 lm)
- Robuster Rahmen mit Tragegriff
- Leuchtdauer bei voller Leistung in Stunden:  
**18 V:** 6,5 - 3,0 Ah, 8,5 - 5 Ah / **14,4 V:** 3 - 3,0 Ah, 4 - 4 Ah
- Scheinwerferneigung stufenlos einstellbar (360°)
- Kann auf optional erhältlichen Stativen fixiert werden. (Standard Kameragewinde)
- Kann wahlweise mit Wechselstrom oder Makita Li-Ionen Akkus (18 V oder 14,4 V) betrieben werden
- Lieferung ohne Akku und Ladegerät

### LEISTUNGSDATEN

Leuchtdauer . . . . . max. 17 / 8,5 h  
Akku . . . . . 14,4 V / 18 V bzw. 230 V AC  
Gewicht . . . . . 2,7 kg  
Maße (L x B x H) . . . . . 214 x 261 x 328 mm



## DEADML808 Akku-Lampe

€ 43,29 € 51,95  
exkl. MwSt. inkl. MwSt.



### LEISTUNGSDATEN

Leuchtdauer . . . . . max. 32 h  
Akku . . . . . 14,4 V / 18 V  
Gewicht . . . . . 1,09 kg  
Maße (L x B x H) . . . . . 297 x 79 x 119 mm

- Zoom / Fokus Funktion
- 4,9W LED mit 190 Lumen
- Bis zu 32 Stunden Beleuchtung
- Lampenkopf in 12 Positionswinkel neigbar
- Lieferung ohne Akku und Ladegerät



## DEADML815 Akku-Lampe

€ 26,63 € 31,95  
exkl. MwSt. inkl. MwSt.



### LEISTUNGSDATEN

Leuchtdauer . . . . . max. 54 h  
Akku . . . . . 14,4 V / 18 V  
Gewicht . . . . . 0,93 kg  
Maße (L x B x H) . . . . . 272 x 79 x 116 mm

- 4 x 0,5W LED mit 160 Lumen
- Bis zu 54 Stunden Beleuchtung mit einem 6,0 Ah Akku
- Lampenkopf in 12 Positionswinkel neigbar
- Lieferung ohne Akku und Ladegerät



## DEADML801 Akku-Lampe

€ 44,96 € 53,95  
exkl. MwSt. inkl. MwSt.



### LEISTUNGSDATEN

Leuchtdauer . . . . . max. 22 / 9 h  
Akku . . . . . 14,4 V / 18 V  
Gewicht . . . . . 1,0 kg  
Maße (L x B x H) . . . . . 363 x 79 x 99 mm

- 2 Leuchtstärken (6 LEDs / 12 LEDs)
- Lampenkopf 360° drehbar und in 7 Positionswinkel klappbar
- Leuchtdauer (Stunden, 12 LEDs): **18 V:** 9 - 3,0 Ah, 4 - 1,3 Ah / **14,4 V:** 7 - 3,0 Ah, 3 - 1,3 Ah
- Lieferung ohne Akku und Ladegerät



## DEADML801X Akku-Lampe

€ 49,96 € 59,95  
exkl. MwSt. inkl. MwSt.



### LEISTUNGSDATEN

Leuchtdauer . . . . . max. 22 / 9 h  
Akku . . . . . 14,4 V / 18 V  
Gewicht . . . . . 1,0 kg  
Maße (L x B x H) . . . . . 363 x 79 x 99 mm

**MITGEL. ZUBEHÖR / ERSATZTEILE (ET) INKL. MWST**  
1 Stk. Diffusor Aufsatz

- 2 Leuchtstärken (6 LEDs / 12 LEDs)
- Lampenkopf 360° drehbar und in 7 Positionswinkel klappbar
- Leuchtdauer (Stunden, 12 LEDs): **18 V:** 9 - 3,0 Ah, 4 - 1,3 Ah / **14,4 V:** 7 - 3,0 Ah, 3 - 1,3 Ah (14,4 V)
- Lieferung mit Diffusor Aufsatz ohne Akku und Ladegerät





## DMR115 Akku-Radio DAB/DAB+

€ 208,29 € 249,95  
exkl. MwSt. inkl. MwSt.

NEU



### LEISTUNGSDATEN

Frequenz (FM) . . . . . 87,5 - 108 MHz  
Frequenz (DAB) . . . . . 174,928 - 239,200 MHz  
Frequenz (DAB+) . . . . . 174,928 - 239,200 MHz  
Ausgangsleistung max. . . . . 2 x 5 + 25 W  
Gewicht lt. EPTA . . . . . 5,5 kg  
Maße (L x B x H) . . . . . 268 x 164 x 437 mm

MITGEL. ZUBEHÖR/ERSATZTEILE (ET) INKL. MWST  
SE00000101 Netzgerät 230 V . . . . . € 27,00

- Ein Sub-Woofer und zwei Mittel-/Hochtöner bieten einen tiefen und satten Klang
- Betrieb mit Makita Li-Ion Akkus von 12 V max - 18 V (ausgenommen G-Akkuserie)
- Geeignet zum Empfang von FM, DAB und DAB+ Sendern, sowie Musik von mobilen Endgeräten via Bluetooth 4.2 Class 2 Modul
- USB Ausgang zum Laden verschiedener Geräte wie Smartphones und Tablets (DC 5 V / 2.4 A)
- IP65 geprüft / Geschützt vor Staub und Spritzwasser
- Max. Ausgangsleistung: **18 V:** 2x4 W+15 W; **14,4 V:** 2x2,5+10 W; **12 V max:** 2x1,2+5 W
- Antenne platzsparend im Tragegriff integriert
- Lieferung mit Netzteil für 230 V, ohne Akku und Ladegerät

## DMR114 Akku-Radio

€ 192,46 € 230,95  
exkl. MwSt. inkl. MwSt.



### LEISTUNGSDATEN

Frequenz (FM) . . . . . 87,5 - 108 MHz  
Frequenz (AM) . . . . . 522 - 1.710 kHz  
Ausgangsleistung max. . . . . 2 x 5 + 25 W  
Gewicht lt. EPTA . . . . . 5,6 kg  
Maße (L x B x H) . . . . . 268 x 164 x 437 mm

MITGEL. ZUBEHÖR/ERSATZTEILE (ET) INKL. MWST  
SE00000679 Netzgerät 230 V . . . . . PaA

- Ein Sub-Woofer und zwei Mittel-/Hochtöner bieten einen tiefen und satten Klang
- Betrieb mit Makita Li-Ion Akkus von 12 V max - 18 V (ausgenommen G-Akkuserie)
- USB Ausgang zum Laden verschiedener Geräte wie Smartphones und Tablets (DC 5 V / 2.4 A)
- Bluetooth 4.2 Class 2 Modul zum kabellosen Empfangen von Musik von mobilen Endgeräten
- IP65 geprüft / Geschützt vor Staub und Spritzwasser
- Max. Ausgangsleistung: **18 V:** 2x4 W+15 W; **14,4 V:** 2x2,5+10 W; **12 V max:** 2x1,2+5 W
- Antenne platzsparend im Tragegriff integriert
- Lieferung mit Netzteil für 230 V, ohne Akku und Ladegerät

## DMR112 Akku-Radio DAB/DAB+

€ 180,79 € 216,95  
exkl. MwSt. inkl. MwSt.



### LEISTUNGSDATEN

Frequenz (FM) . . . . . 87,5 - 108,00 MHz  
Frequenz (DAB) . . . . . 174,928 - 239,200 MHz  
Frequenz (DAB+) . . . . . 174,928 - 239,200 MHz  
Ausgangsleistung max. . . . . 2x 4,9 W  
Gewicht lt. EPTA . . . . . 4,9 kg  
Maße (L x B x H) . . . . . 257 x 163 x 431 mm

MITGEL. ZUBEHÖR/ERSATZTEILE (ET) INKL. MWST  
SE00000265 Netzgerät 230 V . . . . . PaA  
SE00000284 Antenne . . . . . ET . € 3,48

- Betrieb mit Makita Li-Ion Akkus von 7,2-18 V (ausgenommen G-Akkuserie) sowie Netzteil möglich
- Geeignet zum Empfang von FM, DAB und DAB+ Sendern, sowie Musik von mobilen Endgeräten via Bluetooth Class 2 Modul
- IP64 geprüft / Schutz gegen Spritzwasser und Staub
- Automatischer Sendersuchlauf mit 10 Speicherplätzen (5 DAB / 5 FM)
- Zwei 89 mm Lautsprecher
- AUX Eingang für externe Audioquellen
- Max. Ausgangsleistung: **7,2 V:** 2x0,6 W; **12 V max:** 2x1,7 W; **14,4 V:** 2x3 W; **18 V:** 2x4,9 W
- Lieferung mit Netzteil für 230 V, ohne Akku und Ladegerät

## DMR110 Akku-Radio DAB/DAB+

€ 174,13 € 208,95  
exkl. MwSt. inkl. MwSt.



### LEISTUNGSDATEN

Frequenz (FM) . . . . . 87,5 - 108,00 MHz  
Frequenz (DAB) . . . . . 174,928 - 239,200 MHz  
Frequenz (DAB+) . . . . . 174,928 - 239,200 MHz  
Ausgangsleistung max. . . . . 3,5 W  
Gewicht lt. EPTA . . . . . 4,6 kg  
Maße (L x B x H) . . . . . 257 x 163 x 431 mm

MITGEL. ZUBEHÖR/ERSATZTEILE (ET) INKL. MWST  
SE00000265 Netzgerät 230 V . . . . . PaA  
SE00000284 Antenne . . . . . ET . € 3,48

- Betrieb mit Makita Li-Ion Akkus von 7,2-18 V (ausgenommen G-Akkuserie) sowie Netzteil möglich
- Geeignet zum Empfang von FM, DAB und DAB+ Sendern
- IP64 geprüft / Schutz gegen Spritzwasser und Staub
- Automatischer Sendersuchlauf mit 10 Speicherplätzen (5 DAB / 5 FM)
- Zwei 76 mm Lautsprecher
- AUX Eingang für externe Audioquellen
- Max. Ausgangsleistung: **7,2 V:** 2x0,5 W; **12 V max:** 2x1,2 W; **14,4 V:** 2x2,2 W; **18 V:** 2x3,5 W
- Lieferung mit Netzteil für 230 V, ohne Akku und Ladegerät

## DMR108 Akku-Radio

€ 182,46 € 218,95  
exkl. MwSt. inkl. MwSt.



### LEISTUNGSDATEN

Frequenz (FM) . . . . . 87,5 - 108 MHz  
Frequenz (AM) . . . . . 522 - 1.629 kHz  
Ausgangsleistung max. . . . . 2x 3,5 W  
Gewicht lt. EPTA . . . . . 4,4 kg  
Maße (L x B x H) . . . . . 282 x 163 x 294 mm

MITGEL. ZUBEHÖR/ERSATZTEILE (ET) INKL. MWST  
SE00000101 Netzgerät 230 V . . . . . € 27,00

- Ausgestattet mit einem Bluetooth Class 2 Modul zum kabellosen Empfangen von Musik von mobilen Endgeräten
- USB Ausgang zum Laden verschiedener Geräte wie Smartphones und Tablets (DC 5 V / 1.0 A)
- IP64 geprüft / Geschützt vor Staub und Spritzwasser
- Betrieb mit Makita Li-Ion Akkus von 7,2-18 V (ausgenommen G-Akkuserie) sowie Netzteil möglich
- Stereolautsprecher und zwei AUX Eingänge
- Max. Ausgangsleistung: **7,2 V:** 2x0,5 W; **10,8 V:** 2x1,2 W; **14,4 V:** 2x2,2 W; **18 V:** 2x3,5 W
- Lieferung mit Netzteil für 230 V, ohne Akku und Ladegerät

## DMR107 Akku-Radio

€ 134,96 € 161,95  
exkl. MwSt. inkl. MwSt.



### LEISTUNGSDATEN

Frequenz (FM) . . . . . 87,5 - 108 MHz  
Frequenz (AM) . . . . . 522 - 1.629 kHz  
Ausgangsleistung max. . . . . 2x 3,5 W  
Gewicht lt. EPTA . . . . . 4,1 kg  
Maße (L x B x H) . . . . . 257 x 163 x 431 mm

MITGEL. ZUBEHÖR/ERSATZTEILE (ET) INKL. MWST  
SE00000078 Netzgerät 230 V . . . . . € 27,00  
SE00000191 Antenne . . . . . ET . € 3,48

- Betrieb mit Makita Li-Ion Akkus von 7,2-18 V (ausgenommen G-Akkuserie) sowie Netzteil möglich
- IP64 geprüft / Geschützt vor Staub und Spritzwasser
- Automatischer Sendersuchlauf mit fünf Speicherplätzen
- Stereolautsprecher und zwei AUX Eingänge
- Elastischer Rundum-Stoßschutz
- Max. Ausgangsleistung: **7,2 V:** 2x0,5 W; **10,8 V:** 2x1,2 W; **14,4 V:** 2x2,2 W; **18 V:** 2x3,5 W
- Lieferung mit Netzteil für 230 V, ohne Akku und Ladegerät

## DMR203 Akku-Lautsprecher

€ 149,96 € 179,95  
exkl. MwSt. inkl. MwSt.

NEU

Bluetooth



- **TWS (True Wireless Stereo) erlaubt dem Benutzer zwei oder mehr (max. 10 Stück DMR203) via Bluetooth-Multipairing zu verbinden und tiefen, satten und kraftvollen Stereoklang zu genießen**
- Equalizer mit 7 voreingestellten Klangmodi
- IP65 geprüft / Geschützt vor Staub und Spritzwasser
- Ein 101,6 mm Woofer sowie ein 36 mm Hochtöner sorgen für ein ausgezeichnetes Klangerlebnis
- Bluetooth 5.0, kabelloser Empfang bis zu 10 Meter
- USB Ausgang zum Laden verschiedener Geräte wie Smartphones und Tablets (DC 5 V / 2.1 A)
- 3,5 mm AUX Eingang
- Betrieb mit Makita Li-Ion Akkus der CXT-Serie 10,8 V/12 V max; LXT Serie 18 V (ausgenommen G-Akkuserie) sowie Netzteil möglich
- Lieferung mit Netzteil für 230 V, ohne Akku und Ladegerät

LEISTUNGSDATEN

Ausgangsleistung max.  
**18 V:** 10 W / **12 V max:** 3,5 W  
Gewicht lt. EPTA . . . . . 3,4 kg  
Maße (L x B x H) . . . . . 217 x 206 x 285 mm

MITGEL. ZUBEHÖR/ERSATZTEILE (ET) INKL. MWST

SE00000792 Netzgerät 230 V . . . . . PaA

## DCB200 Akku-Heizdecke

€ 108,29

€ 129,95

exkl. MwSt.

inkl. MwSt.



- In schwarz/blau oder braun erhältlich
- 3 Heizstufen (High / Medium / Low)
- Ausgezeichnete Laufzeit von bis zu 35 Stunden (mit BL1860B, Heizstufe Low)
- Kuscheliger und weich
- Waschmaschinentauglich bis 30°C
- Druckknöpfe und Riemen ermöglichen das Anlegen der Decke am Körper
- Gewicht mit einem 6,0 Ah Akku 1,26 kg
- Lieferung ohne Akkus und Ladegerät
- **Bestellnr. - Farbe:**  
**DCB200A - Oberseite schwarz, Futter dunkelblau**  
**DCB200B - Oberseite und Futter braun**



LEISTUNGS-DATEN

Konstante Nutzung Hi . . . . . 10 Std.  
 Konstante Nutzung Mid . . . . . 20 Std.  
 Konstante Nutzung Low . . . . . 35 Std.  
 Akku . . . . . 18 V  
 Maße (L x B) . . . . . 700 x 1.400 mm  
 Gewicht lt. EPTA . . . . . 1,26 kg

MITGEL. ZUBEHÖR / ERSATZTEILE (ET) INKL. MWST

1 Stk. Akku Adapter 14,4 V und 18 V  
 1 Stk. Verlängerungskabel

## DCJ206Z Akku-Heizjacke

€ 198,29

€ 237,95

exkl. MwSt.

inkl. MwSt.



- Laufzeit bis zu 35 Stunden (mit BL1860B, Heizstufe Low)
- 5 Heizelemente: Brust links/rechts, Rücken und Schulter links/rechts
- 3 Heizstufen (High / Medium / Low)
- 5 Taschen: Brusttasche mit Reißverschluss und Seitentaschen (links / rechts), Ärmel - und Akkutasche
- **Inkl. Adapter für MAKITA 14,4 V und 18 V Li-Ionen Akkus**
- Adapter für 10,8 V / 12 V max CXT Akkus (Best.Nr. PE00000037) optional erhältlich
- Lieferung ohne Akkus und Ladegerät
- **Bestellnr. - Größe:**  
**DCJ206ZS - S DCJ206ZM - M DCJ206ZL - L**  
**DCJ206ZXL - XL DCJ206Z2XL - XXL DCJ206Z3XL - XXXL**



LEISTUNGS-DATEN

Konstante Nutzung Hi  
**18 V - 8,5 Std / 12 V max - 3,5 Std.**  
 Konstante Nutzung Mid  
**18 V - 14 Std / 12 V max - 5,5 Std.**  
 Konstante Nutzung Low  
**18 V - 35 Std / 12 V max - 14 Std.**  
 Akku . . . . . 14,4 V / 18 V  
 Größe . . . . . S, M, L, XL, 2XL, 3XL  
 Gewicht lt. EPTA . . . . . 1,9 kg

MITGEL. ZUBEHÖR / ERSATZTEILE (ET) INKL. MWST

PE00000066 Akku Adapter 14,4 V und 18 V € 34,44

## DCJ205Z Akku-Heizjacke

€ 169,96

€ 203,95

exkl. MwSt.

inkl. MwSt.



- Laufzeit bis zu 35 Stunden (mit BL1860B, Heizstufe Low)
- 5 Heizelemente: Brust links/rechts, Rücken und Schulter links/rechts
- 3 Heizstufen (High / Medium / Low)
- 5 Taschen: Brusttasche mit Reißverschluss und Seitentaschen (links / rechts), Ärmel - und Akkutasche
- **Inkl. Adapter für MAKITA 14,4 V und 18 V Li-Ionen Akkus**
- Adapter für 10,8 V / 12 V max CXT Akkus (Best.Nr. PE00000037) optional erhältlich
- Lieferung ohne Akkus und Ladegerät
- **Bestellnr. - Größe:**  
**DCJ205ZS - S DCJ205ZM - M DCJ205ZL - L**  
**DCJ205ZXL - XL DCJ205Z2XL - XXL DCJ205Z3XL - XXXL**



LEISTUNGS-DATEN

Konstante Nutzung Hi  
**18 V - 8,5 Std / 12 V max - 3,5 Std.**  
 Konstante Nutzung Mid  
**18 V - 14 Std / 12 V max - 5,5 Std.**  
 Konstante Nutzung Low  
**18 V - 35 Std / 12 V max - 14 Std.**  
 Akku . . . . . 14,4 V / 18 V  
 Größe . . . . . S, M, L, XL, 2XL, 3XL  
 Gewicht lt. EPTA . . . . . 1,8 kg

MITGEL. ZUBEHÖR / ERSATZTEILE (ET) INKL. MWST

PE00000066 Akku Adapter 14,4 V und 18 V € 34,44

## DCV202Z Akku-Heizgilet

€ 139,13

€ 166,95

exkl. MwSt.

inkl. MwSt.



- Für wohlige Wärme auf der kalten Baustelle
- Laufzeit bis zu 35 Stunden (mit BL1860B, Heizstufe Low)
- 3 Heizstufen (High / Medium / Low)
- 4 Heizelemente: Brust links/rechts, Rücken und Nacken
- Das dünne Design ermöglicht es dem Benutzer seine Arbeitskleidung über der Weste zu tragen
- 4 Taschen, 3 mit Reißverschluss verschließbar
- Akku wird in der Rückentasche verstaut
- **Inkl. Adapter für MAKITA 14,4 V und 18 V Li-Ionen Akkus**
- Lieferung ohne Akkus und Ladegerät
- **Bestellnr. - Größe:**  
**DCV202ZS - S DCV202ZM - M DCV202ZL - L**  
**DCV202ZXL - XL DCV202Z2XL - XXL DCV202Z3XL - XXXL**



LEISTUNGS-DATEN

Konstante Nutzung Hi  
**18 V - 10 Std / 12 V max - 4 Std.**  
 Konstante Nutzung Mid  
**18 V - 20 Std / 12 V max - 7,5 Std.**  
 Konstante Nutzung Low  
**18 V - 35 Std / 12 V max - 14 Std.**  
 Akku . . . . . 14,4 V / 18 V  
 Größe . . . . . S, M, L, XL, 2XL, 3XL  
 Gewicht lt. EPTA . . . . . 1,2 kg

MITGEL. ZUBEHÖR / ERSATZTEILE (ET) INKL. MWST

PE00000066 Akku Adapter 14,4 V und 18 V € 34,44

## DFJ214Z Akku-Kühljacke

€ 137,46 € 164,95  
exkl. MwSt. inkl. MwSt.



### LEISTUNGSDATEN

Konstante Nutzung Hi. . . . . 18 V / 6,0 Ah - 13,5 Std.  
Konstante Nutzung Mid. . . . . 18 V / 6,0 Ah - 24,5 Std.  
Konstante Nutzung Low . . . . . 18 V / 6,0 Ah - 33 Std.  
Größe . . . . . S / M / L / XL / 2XL / 3XL  
Gewicht lt. EPTA . . . . . 0,54 kg



- Ausgestattet mit zwei flachen Lüftereinheiten für mehr Komfort
- Luft wird durch einen Ventilator im Rückenbereich angesaugt, bläst über die Haut und tritt durch die Öffnungen im Hals und Handbereich wieder aus
- 5 Taschen: Brusttasche mit Reißverschluss (links / rechts), Seitentaschen (links / rechts), linke Armtasche
- 3 Lüftergeschwindigkeiten + Turbo-Mode
- Adapter für 12 V max CXT Akkus (Best.Nr. GM00001605) und für 14,4 V / 18 V Akkus (Best. Nr. GM00001607) optional erhältlich
- Lieferung ohne Akku-Adapter, Akkus und Ladegerät
- Bestellnr. - Größe: DFJ214ZS - S DFJ214ZM - M DFJ214ZL - L DFJ214ZXL - XL  
DFJ214Z2XL - XXL DFJ214Z3XL - XXXL

## DFJ213Z Akku-Kühljacke

€ 129,96 € 155,95  
exkl. MwSt. inkl. MwSt.



### LEISTUNGSDATEN

Konstante Nutzung Hi. . . . . 18 V / 6,0 Ah - 13,5 Std.  
Konstante Nutzung Mid. . . . . 18 V / 6,0 Ah - 24,5 Std.  
Konstante Nutzung Low . . . . . 18 V / 6,0 Ah - 33 Std.  
Größe . . . . . S / M / L / XL / 2XL / 3XL  
Gewicht lt. EPTA . . . . . 0,54 kg



- Ausgestattet mit zwei flachen Lüftereinheiten für mehr Komfort
- Luft wird durch einen Ventilator im Rückenbereich angesaugt, bläst über die Haut und tritt durch die Öffnungen im Hals und Handbereich wieder aus
- 5 Taschen: Brusttasche mit Reißverschluss (links / rechts), Seitentaschen (links / rechts), linke Armtasche
- 3 Lüftergeschwindigkeiten + Turbo-Mode
- Adapter für 12 V max CXT Akkus (Best.Nr. GM00001605) und für 14,4 V / 18 V Akkus (Best. Nr. GM00001607) optional erhältlich
- Lieferung ohne Akku-Adapter, Akkus und Ladegerät
- Bestellnr. - Größe: DFJ213ZS - S DFJ213ZM - M DFJ213ZL - L DFJ213ZXL - XL  
DFJ213Z2XL - XXL DFJ213Z3XL - XXXL

## DFJ212Z Akku-Kühljacke

€ 129,96 € 155,95  
exkl. MwSt. inkl. MwSt.



### LEISTUNGSDATEN

Konstante Nutzung Hi. . . . . 18 V / 6,0 Ah - 13,5 Std.  
Konstante Nutzung Mid. . . . . 18 V / 6,0 Ah - 24,5 Std.  
Konstante Nutzung Low . . . . . 18 V / 6,0 Ah - 33 Std.  
Größe . . . . . S / M / L / XL / 2XL / 3XL  
Gewicht lt. EPTA . . . . . 0,43 kg



- Ausgestattet mit zwei flachen Lüftereinheiten für mehr Komfort
- Luft wird durch einen Ventilator im Rückenbereich angesaugt, bläst über die Haut und tritt durch die Öffnungen im Hals und Handbereich wieder aus
- 5 Taschen: Brusttasche mit Reißverschluss (links / rechts), Seitentaschen (links / rechts), linke Armtasche
- 3 Lüftergeschwindigkeiten + Turbo-Mode
- Adapter für 12 V max CXT Akkus (Best.Nr. GM00001605) und für 14,4 V / 18 V Akkus (Best. Nr. GM00001607) optional erhältlich
- Lieferung ohne Akku-Adapter, Akkus und Ladegerät
- Bestellnr. (Größe): DFJ212ZS - S DFJ212ZM - M DFJ212ZL - L DFJ212ZXL - XL  
DFJ212Z2XL - XXL DFJ212Z3XL - XXXL

## DFV210Z Akku-Kühljacke

€ 111,63 € 133,95  
exkl. MwSt. inkl. MwSt.



### LEISTUNGSDATEN

Konstante Nutzung Hi. . . . . 18 V / 6,0 Ah - 13,5 Std.  
Konstante Nutzung Mid. . . . . 18 V / 6,0 Ah - 24,5 Std.  
Konstante Nutzung Low . . . . . 18 V / 6,0 Ah - 33 Std.  
Größe . . . . . S / M / L / XL / 2XL / 3XL  
Gewicht lt. EPTA . . . . . 0,38 kg



- Ausgestattet mit zwei flachen Lüftereinheiten für mehr Komfort
- Luft wird durch einen Ventilator im Rückenbereich angesaugt, bläst über die Haut und tritt durch die Öffnungen im Hals und Handbereich wieder aus
- 3 Taschen: Brusttasche mit Reißverschluss und Seitentaschen (links / rechts)
- 3 Lüftergeschwindigkeiten + Turbo-Mode
- Adapter für 12 V max CXT Akkus (Best.Nr. GM00001605) und für 14,4 V / 18 V Akkus (Best. Nr. GM00001607) optional erhältlich
- Lieferung ohne Akku-Adapter, Akkus und Ladegerät
- Bestellnr. - Größe: DFV210ZS - S DFV210ZM - M DFV210ZL - L DFV210ZXL - XL  
DFV210Z2XL - XXL DFV210Z3XL - XXXL

## DCF300Z Akku-Ventilator

€ 123,29 € 147,95  
exkl. MwSt. inkl. MwSt.



### LEISTUNGSDATEN

Laufzeit (18 V / 3,0 Ah max.) . . . . . 180 min  
Laufzeit (14,4 V / 3,0 Ah max.) . . . . . 160 min  
Luftumwälzung (F) . . . . . 42,41 m³/min  
Leistungsaufnahme Max. . . . . 40,94 W  
Luftumwälzleistung (SV) . . . . . 1,036 (m³/min)/W  
Stromverbrauch im Standby (Psb) . . . . . 0,16 W  
Luftgeschwindigkeit max. (C) . . . . . 3,7 m/sek  
Akku . . . . . 14,4 V / 18 V  
Gewicht lt. EPTA . . . . . 4,7 kg  
Maße (L x B x H) . . . . . 315 x 480 x 600 mm

MITGEL. ZUBEHÖR/ERSATZTEILE (ET) INKL. MWST  
TE00000112 Netzteil . . . . . € 47,04

- Hervorragende Luftumwälzung auch in großen Räumen dank des 330 mm großen Flügelrades
- Windgeschwindigkeit max. 220 m/min
- Oszillierend (abschaltbar)
- Windgeschwindigkeit in 3 Stufen einstellbar
- Leise im Betrieb
- Timer (1, 2 und 4 Stunden)
- Messstandards nach IEC 60879:1986
- Lieferung mit Netzteil für 230 V, ohne Akku und Ladegerät

## DCF201Z Akku-Ventilator

€ 97,46 € 116,95  
exkl. MwSt. inkl. MwSt.

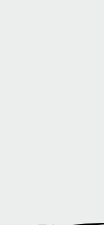

### LEISTUNGSDATEN

Laufzeit (18 V / 3,0 Ah max.) HI 100 min / LO 200 min  
Laufzeit (14,4 V / 3,0 Ah max.) HI 90 min / LO 180 min  
Luftumwälzung (F) . . . . . 16,99 m³/min  
Leistungsaufnahme Max. . . . . 26,1 W  
Luftumwälzleistung (SV) . . . . . 0,65 (m³/min)/W  
Stromverbrauch im Standby (Psb) . . . . . 0,211 W  
Luftgeschwindigkeit max. (C) . . . . . 2 m/sek  
Akku . . . . . 18 V / 14,4 V  
Gewicht lt. EPTA . . . . . 2,9 kg  
Maße (L x B x H) . . . . . 263 x 330 x 523 mm

MITGEL. ZUBEHÖR/ERSATZTEILE (ET) INKL. MWST  
TEB0000006 Netzgerät . . . . . € 27,00

- Verwendbar mit Li-Ion-Akkus 18 V und 14,4 V oder Netzgerät
- Robustes Design
- Verstellbarer Winkel - bis 45°
- Abschalttimer - 1, 2 oder 4 Stunden
- Lieferung mit Netzteil für 230 V, ohne Akku und Ladegerät

## DCF203Z Akku-Ventilator

€ 104,13 € 124,95  
exkl. MwSt. inkl. MwSt.

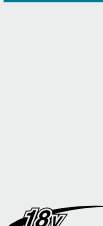

### LEISTUNGSDATEN

Laufzeit (18 V / 6,0 Ah max.) . . . . . 1.155 min  
Laufzeit (14,4 V / 6,0 Ah max.) . . . . . 770 min  
Luftumwälzung (F) . . . . . 8,2 m³/min  
Luftgeschwindigkeit max. (C) . . . . . 3,16 m/sek  
Akku . . . . . 14,4 V / 18 V  
Gewicht lt. EPTA . . . . . 2,6 kg  
Maße (L x B x H) . . . . . 140 x 333 x 447 mm

MITGEL. ZUBEHÖR/ERSATZTEILE (ET) INKL. MWST  
TE00000173 Netzgerät . . . . . PaA

- Betrieb mit LXT Li-Ionen-Akkus oder Netzteil
- Robustes Design
- Oszillierend (abschaltbar)
- Abschalttimer: 1, 2 oder 4 Stunden
- Leicht entfernbarer Lüfterabdeckung für bequeme Reinigung
- 235 mm großer Lüfter
- Lieferung mit Netzteil für 230 V, ohne Akku und Ladegerät

## DCF102Z Akku-Ventilator

€ 87,46 € 104,95  
exkl. MwSt. inkl. MwSt.



### LEISTUNGSDATEN

Laufzeit . . . . . (6,0 Ah Akku) 575 / 705 / 1270 min  
Luftumwälzung (F) . . . . . 4,6 / 3,8 / 3,0 m³/min  
Luftumwälzleistung (SV) . . . . . (m³/min)/W  
Luftgeschwindigkeit max. (C) . . . . . 3 / 2,5 / 2 m/sek  
Akku . . . . . 18 V / 14,4 V  
Gewicht lt. EPTA . . . . . 2,0 kg  
Maße (L x B x H) . . . . . 185 x 272 x 284 mm

- Automatischer Schwingbereich 45° L/R
- Das kompakte Design erlaubt den Betrieb auf kleinstem Raum
- Der mitgelieferte Haken ermöglicht das Aufhängen auf Stangen oder anderen verwendbaren Stellen
- Angetrieben durch LXT Li-Ionen-Akkus oder Netzteil
- Über 21 Stunden ununterbrochene Laufzeit auf niedriger Geschwindigkeit mit einem 6,0 Ah Akku
- 3 Einstellungen (High, Medium, Low)
- Lüfterkopf vertikal und horizontal einstellbar
- Optionales Netzteil für 230 V Best.Nr. TE00000211
- Lieferung ohne Netzteil, Akku und Ladegerät



## DLM532PT4\* Akku-Rasenmäher

DLM532Z\* > Lieferung ohne Akku und Ladegerät

€ 833,29	€ 999,95
€ 624,96	€ 749,95
exkl. MwSt.	inkl. MwSt.

**NEU**



- Flüstermodus: Leises Arbeiten bei einer konstanten Motordrehzahl von 2.500 Umdrehungen pro Minute
- Robustes Stahlgehäuse und große, kugelgelagerte Räder
- Passt Motordrehzahl je nach Lastzustand an
- 4 in 1 (Rasenmähen, Gras sammeln, Mulchen und Seitenauswurfsfunktion)
- Verdoppelung der Laufzeit durch 2 zusätzliche Akkusteckplätze
- Füllstandskontrolle durch Indikator am Grasfangkorb
- **Radantrieb mit variabler Geschwindigkeitsregulierung (2,5 - 5,0 km/h)**
- **DLM532PT4:** Lieferung mit vier 5,0 Ah Akkus und Doppel-Schnellladegerät



LEISTUNGSDATEN

Schnittbreite	53,4 cm
Arbeitshöhe	20 - 100 mm
Grasfangvolumen	60 l
Akku	2 x 18 V
Gewicht lt. EPTA	42,9 kg
Maße (L x B x H)	1.630-1.715 x 590 x 990-1.190 mm

MITGEL. ZUBEHÖR / ERSATZTEILE (ET) INKL. MWST

197280-8 4x Akku BL1850B (5,0 Ah)	á € 156,72
196933-6 Doppel-Schnellladegerät DC18RD	€ 200,76
782210-8 Montageschlüssel SW17	€ 1,80
782212-4 Steckschlüssel SW13	€ 2,16
459887-1 Seitenauswurfsatz	PaA

## DLM462Z\* Akku-Rasenmäher

**NEU**



- Flüstermodus: Leises Arbeiten bei einer konstanten Motordrehzahl von 2.500 Umdrehungen pro Minute
- Robustes Stahlgehäuse und große, kugelgelagerte Räder
- Passt Motordrehzahl je nach Lastzustand an
- 3 in 1 (Rasenmähen, Gras sammeln, Mulchen)
- Verdoppelung der Laufzeit durch 2 zusätzliche Akkusteckplätze
- Füllstandskontrolle durch Indikator am Grasfangkorb
- **Radantrieb mit variabler Geschwindigkeitsregulierung (2,5 - 5,0 km/h)**
- Lieferung ohne Akkus und Ladegerät



LEISTUNGSDATEN

Schnittbreite	46 cm
Arbeitshöhe	20 - 100 mm
Grasfangvolumen	60 l
Akku	2 x 18 V
Gewicht lt. EPTA	39,8 kg
Maße (L x B x H)	1.610-1.690 x 535 x 980-1.190 mm

MITGEL. ZUBEHÖR / ERSATZTEILE (ET) INKL. MWST

782210-8 Montageschlüssel SW17	€ 1,80
782212-4 Steckschlüssel SW13	€ 2,16

## DLM460PT2 Akku-Rasenmäher

DLM460Z > Lieferung ohne Akku und Ladegerät

€ 583,29	€ 699,95
€ 416,63	€ 499,95
exkl. MwSt.	inkl. MwSt.



- Flüstermodus. Leises Arbeiten bei einer konstanten Motordrehzahl von 2.500 Umdrehungen pro Minute
- Robustes Stahlgehäuse und große, kugelgelagerte Räder
- Passt Motordrehzahl je nach Lastzustand an
- Angetrieben von 2 x 18 V Li-Ionen Akkus
- Empfohlene Rasenfläche bei Verwendung von 2 Stück Akku BL1850B (5,0 Ah): 680 - 1.360 m<sup>2</sup>
- IPX4 wasserdicht für den Einsatz bei schlechtem Wetter
- 3 in 1 (Rasenmähen, Gras sammeln, Mulchen)
- **DLM460PT2:** Lieferung mit zwei 5,0 Ah Akkus und Doppel-Schnellladegerät



LEISTUNGSDATEN

Schnittbreite	46 cm
Arbeitshöhe	20 - 75 mm
Grasfangvolumen	60 l
Akku	2 x 18 V
Gewicht lt. EPTA	27,6 kg
Maße (L x B x H)	1.319-1.518 x 532 x 879-1.138 mm

MITGEL. ZUBEHÖR / ERSATZTEILE (ET) INKL. MWST

197280-8 2x Akku BL1850B (5,0 Ah)	á € 156,72
196933-6 Doppel-Schnellladegerät DC18RD	€ 200,76
782210-8 Montageschlüssel SW17	€ 1,80
199367-2 Messer 460 mm (eingebaut)	ET. € 12,60
671001418 Grasfangkorb	ET. € 22,20
671660001 Mulchinsatz	ET. € 10,92

## DLM432PT2\* Akku-Rasenmäher

DLM432Z\* > Lieferung ohne Akku und Ladegerät

€ 358,29	€ 429,95
€ 249,96	€ 299,95
exkl. MwSt.	inkl. MwSt.



**LEISTUNGSDATEN**

Schnittbreite	43 cm
Arbeitshöhe	20 - 75 mm
Grasfangvolumen	50 l
Akku	2 x 18 V
Gewicht lt. EPTA	14,9 kg
Maße (L x B x H)	1.435-1.490 x 460 x 1.005-1.045 mm

**MITGEL. ZUBEHÖR / ERSATZTEILE (ET) INKL. MWST**

197280-8 2x Akku BL1850B (5,0 Ah)	á € 156,72
196933-6 Doppel-Schnellladegerät DC18RD	€ 200,76
191D43-8 Messer 430 mm (eingebaut)	PaA 1 Stk.
Grasfangkorb	

- Mit Mulchfunktion
- XPT (eXtreme Protection Technology) - Staub und Spritzwasser fest
- Zentrale 13-fache Schnitthöhenverstellung
- Kugelgelagerte Räder
- Praktischer, in die Haube integrierter Tragegriff für bequemen Transport
- **DLM432PT2:** Lieferung mit zwei 5,0 Ah Akkus und Doppel-Schnellladegerät



## DLM382PT2 Akku-Rasenmäher

DLM382Z > Lieferung ohne Akku und Ladegerät

€ 274,96	€ 329,95
€ 208,29	€ 249,95
exkl. MwSt.	inkl. MwSt.



**LEISTUNGSDATEN**

Schnittbreite	38 cm
Arbeitshöhe	20 - 75 mm
Grasfangvolumen	40 l
Akku	2 x 18 V
Gewicht lt. EPTA	14,2 kg
Maße (L x B x H)	1.380-1.410 x 450 x 985-1.005 mm

**MITGEL. ZUBEHÖR / ERSATZTEILE (ET) INKL. MWST**

197280-8 2x Akku BL1850B (5,0 Ah)	á € 156,72
196933-6 Doppel-Schnellladegerät DC18RD	€ 200,76
191D41-2 Messer 380 mm (eingebaut)	PaA 1 Stk.
Grasfangkorb	

- Mit Mulchfunktion
- XPT (eXtreme Protection Technology) - Staub und Spritzwasser fest
- 13-fache Schnitthöhenverstellung
- Leichtes Entfernen und Anbringen der Grasfangbox
- Kompaktes Staumaß durch faltbaren Griffbügel für platzsparende Lagerung
- **DLM382PT2:** Lieferung mit zwei 5,0 Ah Akkus und Doppel-Schnellladegerät



## DCU180Z Akku-Schubkarre

€ 749,96 € 899,95

exkl. MwSt. inkl. MwSt.



- Für den Transport von Lasten aller Art bis 130 kg
- Ideal für Baustellen und im Garten- und Landschaftsbau
- Rohrrahmen (Bestellnr. 199009-8) und Transportwanne (Bestellnr. 199008-0) als Aufsatz optional erhältlich
- Zwei Geschwindigkeiten vorwärts (0-3,5/0-1,5 km/h) und eine rückwärts (0-1 km/h)
- Mit Sanftanlauf für ruckfreies Anfahren
- Batterie-Box mit Platz für 2 Akkus
- Zwei LED Scheinwerfer
- Ausgestattet mit XPT und Brushless Motor
- Lieferung ohne Rohrrahmen, Transportwanne, Akkus und Ladegerät



LEISTUNGSDATEN

Akku	18 V
Max. Tragkraft	130 kg
Laufzeit (2 Stk. 6,0 Ah Akku)	120 min
Anzahl Gänge	2
Antriebsgeschwindigkeit (max. km/h)	0-1,5/0-3,5 km/h
Max. Steigung	21 %
Maße mit Transportwanne (L x B x H)	1.310 x 790 x 900 mm
Maße mit Rohrrahmen (L x B x H)	1.560 x 1.060 x 900 mm
Gewicht	32,2 - 44,8 kg

### Rohrrahmen 199009-8



€ 175,50 € 210,60  
exkl. MwSt. inkl. MwSt.

### Transportwanne 199008-0



€ 124,50 € 149,40  
exkl. MwSt. inkl. MwSt.

## DUX60ZM4 Akku-Multifunktionsantrieb

€ 383,29 € 459,95

€ 278,29 € 333,95

DUX60Z > Lieferung ohne Motorsensenaufsatz

18V + 18V → 36V



- Multi-Tool System zur Verwendung einer Antriebseinheit mit verschiedenen Aufsätzen wie Motorsensen-, Hochentaster, Heckenscherenaufsatz
- AFT schaltet den Motor aus, wenn sich die Drehzahl plötzlich verlangsamt oder das Werkzeug stoppt
- Ausgestattet mit XPT und Brushless Motor
- High/Medium/Low 3 Geschwindigkeiten vorwählbar
- Drehrichtungswechsel für einfaches Entfernen von blockierendem Gras
- **DUX60ZM4:** Lieferung mit Motorsensenaufsatz, ohne Akku und Ladegerät



LEISTUNGSDATEN

Leerlaufdrehzahl 1. Gang	0 - 5.700 min <sup>-1</sup>
Leerlaufdrehzahl 2. Gang	0 - 8.200 min <sup>-1</sup>
Leerlaufdrehzahl 3. Gang	0 - 9.700 min <sup>-1</sup>
Akku	2 x 18 V
Gewicht lt. EPTA	6,2 kg
Maße (L x B x H)	1.011 x 320 x 216 mm

MITTEL-ZUBEHÖR / ERSATZTEILE (ET) INKL. MWST

195638-5	Transporttasche	€ 67,32
125516-5	Schultergurt	€ 9,12
783202-0	Innensechskantschlüssel 4 mm	€ 1,08
831315-2	Werkzeugtasche	€ 2,52
782210-8	Montageschlüssel SW17	€ 1,80
195650-5	Motorsensenaufsatz	€ 117,60

## DUR369LPT2\* Akku-Motorsense

€ 541,63 € 649,95

€ 316,63 € 379,95

DUR369LZ > Lieferung ohne Akku und Ladegerät

NEU

18V + 18V → 36V



- Drei Geschwindigkeiten vorwählbar
- ADT: Geschwindigkeit und Drehmoment werden automatisch angepasst
- AFT schaltet den Motor aus, wenn sich die Drehzahl plötzlich verlangsamt oder die Scheibe stoppt
- Ausgestattet mit XPT und Brushless Motor
- Drehrichtungswechsel für einfaches Lösen von Gras
- Sanftanlauf für zusätzlichen Motorschutz
- Auslieferung mit Fadenkopf, Kunststoffmesserkopf und Schlagmesser
- **DUR369LPT2:** Lieferung mit zwei 5,0 Ah Akkus und Doppel-Schnellladegerät



LEISTUNGSDATEN

Leerlaufdrehzahl	3.300 - 7.000 / 5.500 / 4.600 min <sup>-1</sup>
Schnittbreite	max. 43 cm
Akku	2 x 18 V
Spindelgewinde	M10 x 1,25LH
Gewicht lt. EPTA	6,4 kg
Maße (L x B x H)	1.846 x 400 x 269 mm

MITTEL-ZUBEHÖR / ERSATZTEILE (ET) INKL. MWST

197280-8	2x Akku BL1850B (5,0 Ah)	á € 156,72
196933-6	Doppel-Schnellladegerät DC18RD	€ 200,76
191854-1	Schutzhaube	PaA
125520-4	Tragegurt	PaA
197993-1	Fadenkopf	PaA
198345-9	Schlagmesser	PaA
144392-8	Transportschutz Schlagmesser	PaA
126642-3	Kunststoffmesserkopf	PaA
783202-0	Innensechskantschlüssel 4 mm	€ 1,08
782238-6	Montageschlüssel SW17	PaA
831304-7	Werkzeugtasche	PaA

## DUR369APT2 Akku-Motorsense

€ 541,63 € 649,95

€ 316,63 € 379,95

DUR369AZ > Lieferung ohne Akku und Ladegerät

NEU

18V + 18V → 36V



- Drei Geschwindigkeiten vorwählbar
- ADT: Geschwindigkeit und Drehmoment werden automatisch angepasst
- AFT schaltet den Motor aus, wenn sich die Drehzahl plötzlich verlangsamt oder die Scheibe stoppt
- Ausgestattet mit XPT und Brushless Motor
- Drehrichtungswechsel für einfaches Lösen von Gras
- Sanftanlauf für zusätzlichen Motorschutz
- Auslieferung mit Fadenkopf, Kunststoffmesserkopf und Schlagmesser
- **DUR369APT2:** Lieferung mit zwei 5,0 Ah Akkus und Doppel-Schnellladegerät



LEISTUNGSDATEN

Leerlaufdrehzahl	3.300 - 7.000 / 5.500 / 4.600 min <sup>-1</sup>
Schnittbreite	max. 43 cm
Akku	2 x 18 V
Spindelgewinde	M10 x 1,25LH
Gewicht lt. EPTA	6,6 kg
Maße (L x B x H)	1.846 x 628 x 530 mm

MITTEL-ZUBEHÖR / ERSATZTEILE (ET) INKL. MWST

197280-8	2x Akku BL1850B (5,0 Ah)	á € 156,72
196933-6	Doppel-Schnellladegerät DC18RD	€ 200,76
191854-1	Schutzhaube	PaA
122906-3	Tragegurt	€ 32,52
197993-1	Fadenkopf	PaA
198345-9	Schlagmesser	PaA
144392-8	Transportschutz Schlagmesser	PaA
126642-3	Kunststoffmesserkopf	PaA
783202-0	Innensechskantschlüssel 4 mm	€ 1,08
782238-6	Montageschlüssel SW17	PaA
831304-7	Werkzeugtasche	PaA





## DUN500WRTE Akku-Heckenschere

DUN500WZ > Lieferung ohne Akku und Ladegerät

NEU



- Ausgestattet mit XPT und Brushless Motor
- Gut ausbalanciert durch die Platzierung des Akkus am hinteren Griffende
- Mit regelbarer Hubzahl in 3 Stufen (2.000/3.600/4.400 Hub/min)
- Konstantelektronik für gleichbleibende Hubzahl auch unter Last
- Akku-Betrieb für schnellen Start, Null Emissionen und geringen Wartungsaufwand
- **DUN500WRTE:** Lieferung mit zwei 5,0 Ah Akkus und Schnellladergerät



€ 524,96	€ 629,95
€ 333,29	€ 399,95
exkl. MwSt.	inkl. MwSt.

LEISTUNGSDATEN

Schnittlänge . . . . . 50 cm  
Schnittstärke . . . . . 23,5 mm  
Akku . . . . . 18 V  
Gewicht lt. EPTA . . . . . 4,3 kg  
Maße (L x B x H) . . . . . 2.115 x 97 x 137 mm

MITGEL. ZUBEHÖR /  
ERSATZTEILE (ET)  
INKL. MWST

197280-8 2x Akku BL1850B (5,0 Ah) . . . á € 156,72  
195584-2 Schnellladergerät DC18RC . . . € 101,64

## DUH754SRG Akku-Heckenschere

DUH754SZ > Lieferung ohne Akku und Ladegerät

NEU



- Einseitige Klinge für perfekten Formschnitt von Pflanzen
- Ausgestattet mit XPT und Brushless Motor
- Weniger Reibung der Klingen: erhöht die Laufzeit und schon das Material
- Kräfteschonendes Arbeiten durch geringes Gewicht
- Hohe Hubzahl für schnelle Schnitte
- Mit elektronisch regelbarer Hubzahl in 3 Stufen
- Konstantelektronik für gleichbleibende Hubzahl auch unter Last
- Rostfreies Messer mit beidseitig geschärften Kanten
- **DUH754SRG:** Lieferung mit einem 5,0 Ah Akku und Schnellladergerät



€ 499,96	€ 599,95
€ 374,96	€ 449,95
exkl. MwSt.	inkl. MwSt.

LEISTUNGSDATEN

Schnittlänge . . . . . 75 cm  
Schnittstärke . . . . . 23,5 mm  
Akku . . . . . 18 V  
Gewicht lt. EPTA . . . . . 4,1 kg  
Maße (L x B x H) . . . . . 1.198 x 280 x 147 mm

MITGEL. ZUBEHÖR /  
ERSATZTEILE (ET)  
INKL. MWST

197280-8 Akku BL1850B (5,0 Ah) . . . . . € 156,72  
195584-2 Schnellladergerät DC18RC . . . € 101,64

## DUH751RTE Akku-Heckenschere

DUH751Z > Lieferung ohne Akku und Ladegerät

NEU



- Ausgestattet mit XPT und Brushless Motor
- Weniger Reibung der Klingen: erhöht die Laufzeit und schon das Material
- Griff mit 5 Positionen arretierbar: bei 0°, 45° und 90° links und rechts für angenehmes Arbeiten
- Hohe Hubzahl für schnelle Schnitte
- Mit elektronisch regelbarer Hubzahl in 3 Stufen
- Konstantelektronik für gleichbleibende Hubzahl auch unter Last
- Rostfreies Messer mit beidseitig geschärften Kanten
- **DUH751RTE:** Lieferung mit zwei 5,0 Ah Akkus und Schnellladergerät



€ 516,63	€ 619,95
€ 266,63	€ 319,95
exkl. MwSt.	inkl. MwSt.

LEISTUNGSDATEN

Schnittlänge . . . . . 75 cm  
Schnittstärke . . . . . 23,5 mm  
Akku . . . . . 18 V  
Gewicht lt. EPTA . . . . . 4,5 kg  
Maße (L x B x H) . . . . . 1.261 x 192 x 225 mm

MITGEL. ZUBEHÖR /  
ERSATZTEILE (ET)  
INKL. MWST

197280-8 2x Akku BL1850B (5,0 Ah) . . . á € 156,72  
195584-2 Schnellladergerät DC18RC . . . € 101,64  
450128-8 Akkuschutzkappe . . . . . € 1,08  
458415-9 Messerschutz . . . . . PaA

## DUH601PTE Akku-Heckenschere

DUH601Z > Lieferung ohne Akku und Ladegerät



LEISTUNGSDATEN	
Schnittlänge . . . . .	60 cm
Schnittstärke . . . . .	23,5 mm
Akku . . . . .	18 V
Gewicht lt. EPTA . . . . .	4,1 kg
Maße (L x B x H) . . . . .	1.121 x 192 x 225 mm

MITGEL. ZUBEHÖR / ERSATZTEILE (ET) INKL. MWST	
197280-8 2x Akku BL1850B (5,0 Ah) . . . á	€ 156,72
196933-6 Doppel-Schnellladergerät DC18RD	€ 200,76
AL00000147 Schutzbrille . . . . .	€ 3,24
458414-1 Messerschutz . . . . .	PaA

- Ausgestattet mit XPT und Brushless Motor
- Weniger Reibung der Klingen: erhöht die Laufzeit und schon das Material
- Griff mit 5 Positionen arretierbar: bei 0°, 45° und 90° links und rechts für angenehmes Arbeiten
- Konstantelektronik für gleichbleibende Hubzahl auch unter Last
- Akku-Betrieb für schnellen Start, Null Emissionen und geringen Wartungsaufwand
- **DUH601PTE:** Lieferung mit zwei 5,0 Ah Akkus und Doppel-Schnellladergerät



## DUH602RT Akku-Heckenschere

DUH602RT > Lieferung ohne Akku und Ladegerät



LEISTUNGSDATEN	
Schnittlänge . . . . .	60 cm
Schnittstärke . . . . .	21,5 mm
Akku . . . . .	18 V
Gewicht lt. EPTA . . . . .	4,1 kg
Maße (L x B x H) . . . . .	1.221 x 192 x 225 mm

MITGEL. ZUBEHÖR / ERSATZTEILE (ET) INKL. MWST	
197280-8 2x Akku BL1850B (5,0 Ah) . . . á	€ 156,72
195584-2 Schnellladergerät DC18RC . . .	€ 101,64
AL00000147 Schutzbrille . . . . .	€ 3,24
459121-9 Messerschutz . . . . .	PaA

- Ausgestattet mit XPT und Brushless Motor
- Griff mit 5 Positionen arretierbar: bei 0°, 45° und 90° links und rechts für angenehmes Arbeiten
- Konstantelektronik für gleichbleibende Hubzahl auch unter Last
- Akku-Betrieb für schnellen Start, Null Emissionen und geringen Wartungsaufwand
- Lieferung mit einem 5,0 Ah Akku und Schnellladergerät



## DUH651Z Akku-Heckenschere

€ 291,63 € 349,95  
exkl. MwSt. inkl. MwSt.

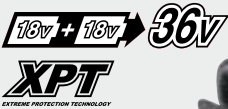

LEISTUNGSDATEN	
Schnittlänge	65 cm
Schnittstärke	18 mm
Akku	2 x 18V
Gewicht lt. EPTA	5,5 kg
Maße (L x B x H)	1.135 x 225 x 200 mm

MITGEL. ZUBEHÖR/ERSATZTEILE (ET) INKL. MWST  
450490-1 Messerschutzhülse € 5,28



- Hinterer Handgriff kann in 5 Stellungen fixiert werden
- Optimal ausbalanciert für ermüdungsfreies Arbeiten
- Vielseitig einsetzbar durch variable Drehzahl
- Anstoßschutz an der Messerspitze verhindert Rückschläge
- Eingebauter Akkuschutz gegen Tiefentladung, Überhitzung und Überlastung
- Lieferung ohne Akku und Ladegerät

## DUH551PT2 Akku-Heckenschere

€ 449,96 € 539,95  
€ 278,29 € 333,95  
exkl. MwSt. inkl. MwSt.



LEISTUNGSDATEN	
Schnittlänge	55 cm
Schnittstärke	18 mm
Akku	2 x 18V
Gewicht lt. EPTA	5,3 kg
Maße (L x B x H)	1.061 x 225 x 199 mm

MITGEL. ZUBEHÖR/ERSATZTEILE (ET) INKL. MWST  
197280-8 2x Akku BL1850B (5,0 Ah) € 156,72  
196933-6 Doppel-Schnellladegerät DC18RD € 200,76  
450489-6 Messerschutzhülse € 5,28



- Hinterer Handgriff kann in 5 Stellungen fixiert werden
- Optimal ausbalanciert für ermüdungsfreies Arbeiten
- Vielseitig einsetzbar durch variable Drehzahl
- Anstoßschutz an der Messerspitze verhindert Rückschläge
- Eingebauter Akkuschutz gegen Tiefentladung, Überhitzung und Überlastung
- **DUH551PT2:** Lieferung mit zwei 5,0 Ah Akkus und Doppel-Schnellladegerät

## DUH523RF Akku-Heckenschere

DUH523Z > Lieferung ohne Akku und Ladegerät

€ 166,63 € 199,95  
€ 116,63 € 139,95  
exkl. MwSt. inkl. MwSt.



- Minimale Vibrationen und geringes Gewicht
- Extrem handlich
- Warnlampe bei zu geringer Akkuladung
- Beidseitig geschliffene und speziell beschichtete Schneidmesser
- **DUH523RF:** Lieferung mit einem 3,0 Ah Akku und Schnellladegerät



LEISTUNGSDATEN

Schnittlänge	52 cm
Schnittstärke	15 mm
Akku	18 V
Gewicht lt. EPTA	3,4 kg
Maße (L x B x H)	938 x 195 x 193 mm

MITGEL. ZUBEHÖR/ERSATZTEILE (ET) INKL. MWST

197599-5 Akku BL1830B (3,0 Ah) € 111,48  
195584-2 Schnellladegerät DC18RC € 101,64  
9101MA0203 Messerschutzhülse € 3,96

## DUM604RF Akku-Grasschere

DUM604Z > Lieferung ohne Akku und Ladegerät

€ 124,96 € 149,95  
€ 96,63 € 115,95  
exkl. MwSt. inkl. MwSt.



- Heckenschneide-Kit optional erhältlich
- Werkzeugloser Messerwechsel
- Gummierter, ergonomisch geformter Griff
- Rote LED-Anzeige bei schwacher Batterie oder Überlastung
- Langlebiges Messer mit spezieller Beschichtung
- **DUM604RF:** Lieferung mit einem 3,0 Ah Akku und Schnellladegerät



LEISTUNGSDATEN

Hubzahl	2.500 min <sup>-1</sup>
Schnittbreite	16 cm
Akku	18 V
Gewicht lt. EPTA	1,8 kg
Maße (L x B x H)	353 x 177 x 131 mm

MITGEL. ZUBEHÖR/ERSATZTEILE (ET) INKL. MWST

197599-5 Akku BL1830B (3,0 Ah) € 111,48  
195584-2 Schnellladegerät DC18RC € 101,64  
457426-1 Grasaufnehmer € 4,32  
452055-5 Grasmesserschutzhülse € 3,60  
195267-4 Grasmesser € 56,40  
450128-8 Akkuschutzkappe € 1,08

## DUP362PT2 Akku-Reb/Astschere

DUP362Z > Lieferung ohne Akku und Ladegerät

€ 1.249,96 € 1.499,95  
€ 999,96 € 1.199,95  
exkl. MwSt. inkl. MwSt.



LEISTUNGSDATEN	
Aststärke max.	33 mm
Schnittstärke	250 N
Schnittgeschwindigkeit	0,4 Sek
Akku	2 x 18V
Gewicht lt. EPTA	0,8 kg
Maße (L x B x H)	305 x 43 x 106 mm

MITGEL. ZUBEHÖR/ERSATZTEILE (ET) INKL. MWST  
831284-7 Transporttasche € PaA  
197280-8 2x Akku BL1850B (5,0 Ah) € 156,72  
196933-6 Doppel-Schnellladegerät DC18RD € 200,76  
154511-8 Kabelhalterung kpl. € PaA  
161377-9 Rucksack € 36,72  
161379-5 Colttasche € 13,92  
166062-9 Armband € 7,32  
182470-6 Maschinenöl € 1,80  
661445-3 Verbindungskabel € 99,60  
794530-8 Diamantfeile € 30,60  
199168-8 Messer oben € 96,72



- 30 % höhere Leistung als das Vorgängermodell, speziell bei hartem Holz
- Extrem scharf durch Klängen - Made in Japan
- Die ideale Hilfe im Wein- und Obstbau, in der Land- und Forstwirtschaft
- Wechselbare Messer
- **DUP362PT2:** Lieferung mit Transporttasche, zwei 5,0 Ah Akkus und Doppel-Schnellladegerät

## DUP361PT2 Akku-Reb/Astschere

DUP361Z > Lieferung ohne Akku und Ladegerät

€ 1.249,96 € 1.499,95  
€ 999,96 € 1.199,95  
exkl. MwSt. inkl. MwSt.



LEISTUNGSDATEN	
Aststärke max.	33 mm
Schnittstärke	185 N
Schnittgeschwindigkeit	0,3 Sek
Akku	2 x 18V
Gewicht lt. EPTA	0,8 kg
Maße (L x B x H)	305 x 43 x 106 mm

MITGEL. ZUBEHÖR/ERSATZTEILE (ET) INKL. MWST  
831284-7 Transporttasche € PaA  
197280-8 2x Akku BL1850B (5,0 Ah) € 156,72  
196933-6 Doppel-Schnellladegerät DC18RD € 200,76  
161377-9 Rucksack € 36,72  
661445-3 Verbindungskabel € 99,60  
161379-5 Colttasche € 13,92  
197366-8 Messer oben € 71,04



- Rebschere (Handteil) mit nur 0,8 kg extrem leicht. Akkus werden am Rücken getragen und behindern nicht beim Arbeiten.
- Die ideale Hilfe im Wein- und Obstbau, in der Land- und Forstwirtschaft
- Von außen - einfach - wechselbare Messer
- Leichtes und bequemes Arbeiten
- Rund 71.000 Schnitte bei einer Aststärke von 15 mm pro Akkuladung (2x BL1850B)
- **DUP361PT2:** Lieferung mit Transporttasche, zwei 5,0 Ah Akkus und Doppel-Schnellladegerät

## DUC306PT2 Akku-Kettensäge

DUC306Z > Lieferung ohne Akku und Ladegerät

NEU

18V + 18V → 36V



**BL MOTOR**  
**XPT**  
EXTREME PROTECTION TECHNOLOGY



- Extremes Kraftpaket und hohe Schnittgeschwindigkeit durch starken BL-Motor
- Verliersichere Mutter
- Automatische Kettenschmierung
- Ketten- und Motorbremse
- Ausgestattet mit XPT und Brushless Motor
- **DUC306PT2:** Lieferung mit zwei 5,0 Ah Akkus und Doppel-Schnellladegerät

€ 624,96	€ 749,95
€ 374,96	€ 449,95
exkl. MwSt.	inkl. MwSt.

LEISTUNGSDATEN

Kettengeschwindigkeit	0 - 20 m/s
Schnittlänge	29,4 cm
Kettenteilung	3/8"
Nutbreite	1,1 mm
Tank (Kettenöl)	200 ml
Akku	2 x 18 V
Gewicht lt. EPTA	5,1 kg
Maße (L x B x H)	651 x 205 x 232 mm

MITGEL. ZUBEHÖR / ERSATZTEILE (ET) INKL. MWST

197280-8	2x Akku BL1850B (5,0 Ah)	€ 156,72
196933-6	Doppel-Schnellladegerät DC18RD	€ 200,76
165245-8	Schwert	PaA
419288-5	Transportschutz	€ 3,24
196740-7	Sägekette	€ 17,28
782023-7	Kombischlüssel	PaA

## DUC256PT2 Akku-Kettensäge

DUC256Z > Lieferung ohne Akku und Ladegerät

NEU

18V + 18V → 36V



**BL MOTOR**  
**XPT**  
EXTREME PROTECTION TECHNOLOGY



- Extremes Kraftpaket und hohe Schnittgeschwindigkeit durch starken BL-Motor
- Verliersichere Mutter
- Automatische Kettenschmierung
- Ketten- und Motorbremse
- Ausgestattet mit XPT und Brushless Motor
- **DUC306PT2:** Lieferung mit zwei 5,0 Ah Akkus und Doppel-Schnellladegerät

€ 574,96	€ 689,95
€ 324,96	€ 389,95
exkl. MwSt.	inkl. MwSt.

LEISTUNGSDATEN

Kettengeschwindigkeit	0 - 20 m/s
Schnittlänge	23,8 cm
Kettenteilung	3/8"
Nutbreite	1,1 mm
Tank (Kettenöl)	200 ml
Akku	2 x 18 V
Gewicht lt. EPTA	5,1 kg
Maße (L x B x H)	651 x 205 x 232 mm

MITGEL. ZUBEHÖR / ERSATZTEILE (ET) INKL. MWST

197280-8	2x Akku BL1850B (5,0 Ah)	€ 156,72
196933-6	Doppel-Schnellladegerät DC18RD	€ 200,76
161846-0	Schwert	€ 13,92
458501-6	Transportschutz	PaA
199075-5	Sägekette	PaA
782023-7	Kombischlüssel	PaA

## DUC355Z Akku-Kettensäge

€ 374,96	€ 449,95
exkl. MwSt.	inkl. MwSt.

18V + 18V → 36V



**BL MOTOR**  
**XPT**  
EXTREME PROTECTION TECHNOLOGY

LEISTUNGSDATEN

Kettengeschwindigkeit	0 - 20 m/s
Schnittlänge	35 cm
Kettenteilung	3/8"
Nutbreite	1,1 mm
Tank (Kettenöl)	200 ml
Akku	2 x 18 V
Gewicht lt. EPTA	5,4 kg
Maße (L x B x H)	762 x 211 x 235 mm

MITGEL. ZUBEHÖR / ERSATZTEILE (ET) INKL. MWST

782027-9	Kombischlüssel	PaA
511291752	Sägekette	€ 18,72
165246-6	Schwert 35 cm	€ 15,00
419288-5	Transportschutz	€ 3,24

- Verliersichere Muttern für die Schienenbefestigung
- Extremes Kraftpaket und hohe Schnittgeschwindigkeit durch starken Motor und 2 x 18 V Li-Ion Akkus
- Ausgestattet mit XPT und Brushless Motor
- Automatische Kettenschmierung
- Ketten- und Motorbremse
- Gummierter Handgriff für mehr Komfort und besseres Handling
- Lieferung ohne Akkus und Ladegerät



## DUC353PT2 Akku-Kettensäge

DUC353Z > Lieferung ohne Koffer, Akku und Ladegerät

€ 624,96	€ 749,95
€ 374,96	€ 449,95
exkl. MwSt.	inkl. MwSt.

18V + 18V → 36V



**BL MOTOR**  
**XPT**  
EXTREME PROTECTION TECHNOLOGY

LEISTUNGSDATEN

Kettengeschwindigkeit	0 - 20 m/s
Schnittlänge	35 cm
Kettenteilung	3/8"
Nutbreite	1,1 mm
Tank (Kettenöl)	200 ml
Akku	2 x 18 V
Gewicht lt. EPTA	4,7 kg
Maße (L x B x H)	773 x 215 x 235 mm

MITGEL. ZUBEHÖR / ERSATZTEILE (ET) INKL. MWST

197280-8	2x Akku BL1850B (5,0 Ah)	€ 156,72
196933-6	Doppel-Schnellladegerät DC18RD	€ 200,76
511291752	Sägekette	€ 18,72
165246-6	Schwert 35 cm	€ 15,00
419288-5	Transportschutz	€ 3,24

- Werkzeugloses Wechseln und Spannen der Sägekette
- Extremes Kraftpaket und hohe Schnittgeschwindigkeit durch starken Motor und 2 x 18 V Li-Ion Akkus
- Ausgestattet mit XPT und Brushless Motor
- Automatische Kettenschmierung
- Ketten- und Motorbremse
- Gummierter Handgriff für mehr Komfort und besseres Handling
- **DUC353PT2:** Lieferung mit zwei 5,0 Ah Akkus und Doppel-Schnellladegerät



## DUC254RTE Akku-Kettensäge

DUC254Z > Lieferung ohne Akku und Ladegerät

€ 416,63	€ 499,95
€ 249,96	€ 299,95
exkl. MwSt.	inkl. MwSt.



- Extremes Kraftpaket und hohe Schnittgeschwindigkeit durch starken BL-Motor
- Drehmoment Verstärkungsmodus zum Sägen von dicken oder harten Ästen
- Ketten- und Motorbremse
- Ausgestattet mit XPT und Brushless Motor
- Für professionelle Arbeiten beim Einsatz in der Seilklettertechnik oder in Hubkörben für Pflegearbeiten, Kronensanierung, etc.
- **DUC254RTE:** Lieferung mit zwei 5,0 Ah Akkus und Schnellladegerät



LEISTUNGSDATEN

Kettengeschwindigkeit	0 - 24 m/s
Schnittlänge	24 cm
Kettenteilung	3/8"
Nutbreite	1,1 mm
Tank (Kettenöl)	140 ml
Akku	18 V
Gewicht lt. EPTA	3,3 kg
Maße (L x B x H)	482 x 184 x 191 mm

MITGEL. ZUBEHÖR / ERSATZTEILE (ET) INKL. MWST

197280-8	2x Akku BL1850B (5,0 Ah)	€ 156,72
195584-2	Schnellladegerät DC18RC	€ 101,64
199075-5	Sägekette	PaA
161846-0	Schwert	€ 13,92
458501-6	Transportschutz	PaA
782023-7	Kombischlüssel	PaA
831315-2	Werkzeugtasche	€ 2,52

## DUC122RTE Akku-Kettensäge

DUC122Z > Lieferung ohne Koffer, Akku und Ladegerät

€ 449,96	€ 539,95
€ 199,96	€ 239,95
exkl. MwSt.	inkl. MwSt.



**BL MOTOR**  
**XPT**  
EXTREME PROTECTION TECHNOLOGY

LEISTUNGSDATEN

Kettengeschwindigkeit	5 m/s
Schnittlänge	11,5 cm
Kettenteilung	1/4"
Nutbreite	1,3 mm
Tank (Kettenöl)	80 ml
Akku	18 V
Gewicht lt. EPTA	2,7 kg
Maße (L x B x H)	422 x 195 x 215 mm

MITGEL. ZUBEHÖR / ERSATZTEILE (ET) INKL. MWST

141494-1	Transportkoffer	€ 67,32
197280-8	2x Akku BL1850B (5,0 Ah)	€ 156,72
195584-2	Schnellladegerät DC18RC	€ 101,64
791284-8	Sägekette	€ 18,72
158476-6	Schwert	€ 32,52
182229-1	Sägekettenöl 100 ml	€ 4,32
744003-1	Rundfeile	€ 5,28
416311-7	Transportschutz	€ 3,96

- Automatische Kettenschmierung
- Werkzeugloses Wechseln und Spannen der Sägekette
- Anschlag an der Schwertschulter verhindert das gefährdete Kickback
- Handschutz und Sicherheitsschalter mit Einschaltsperrschützen den Anwender
- Für professionelle Arbeiten beim Einsatz in der Seilklettertechnik oder in Hubkörben für Pflegearbeiten, Kronensanierung, etc.
- **DUC122RTE:** Im Transportkoffer mit zwei 5,0 Ah Akkus und Schnellladegerät



## DUB363PT2V\* Akku-Gebläse / Sauger

DUB363ZV > Lieferung ohne Akku und Ladegerät

**NEU**

18V + 18V → 36V



- Zur Verwendung als Gebläse und Laubsauger
- Eingebautes Messer zerkleinert Laub während des aufsaugens
- Angetrieben von 2 x 18 V Li-Ionen Akkus
- Bequemes Arbeiten durch Schultergurt (im Lieferumfang)
- Beseitigt Blätter und Schmutz mit Leichtigkeit
- Ausgestattet mit XPT und Brushless Motor
- **DUB363PT2V:** Lieferung mit zwei 5,0 Ah Akkus und Doppel-Schnellladegerät



LEISTUNGSDATEN

Luftgeschwindigkeit . . . . . 65 m/s  
 Gebläseleistung . . . . . 13,4 m³/min  
 Saugleistung . . . . . 12,7 m³/min  
 Akku . . . . . 2 x 18 V  
 Gewicht lt. EPTA . . . . . 6,6 kg  
 Maße (L x B x H) . . . . . 1.396 x 604 x 415 mm

MITTEL-ZUBEHÖR / ERSATZTEILE (ET) INKL. MWST

197280-8 2x Akku BL1850B (5,0 Ah) . . . á € 156,72  
 196933-6 Doppel-Schnellladegerät DC18RD € 200,76  
 162698-2 Schultergurt . . . . . PaA  
 783202-0 Innensechskantschlüssel 4 mm . . . € 1,08  
 459798-0 Gebläse Endstück . . . . . PaA  
 127501-4 Gebläse Anschlussrohr . . . . . PaA  
 162697-4 Laubsack . . . . . PaA  
 127502-2 Anschlusswinkel Laubsack . . . . . PaA  
 127425-4 Sauger Anschlussrohr . . . . . PaA  
 459800-9 Sauger Endstück . . . . . PaA

## DUB362Z Akku-Gebläse

€ 274,96 € 329,95  
 exkl. MwSt. inkl. MwSt.

18V + 18V → 36V



**LEISTUNGSDATEN**  
 Leerlaufdrehzahl . . . . . 11.400 - 21.500 min⁻¹  
 Luftfördermenge max. . . . . 402 - 798 m³/h  
 Akku . . . . . 2 x 18 V  
 Gewicht lt. EPTA . . . . . 4,2 kg  
 Maße (L x B x H) . . . . . 830-930 x 205 x 295 mm

**MITTEL-ZUBEHÖR / ERSATZTEILE (ET) INKL. MWST**  
 166094-6 Schultergurt . . . . . € 6,36  
 455915-0 Düse lang . . . . . PaA

- Angetrieben von 2 x 18 V Li-Ionen Akkus
- Bequemes Arbeiten durch Schultergurt (im Lieferumfang)
- Rutschfester, gummierter Handgriff für sicheres und angenehmes Arbeiten
- Beseitigt Blätter und Schmutz mit Leichtigkeit
- 6-stufige Leistungseinstellung
- Ausgestattet mit XPT und Brushless Motor
- Optional erhältlich: Düsenverlängerung 456957-7, Flachdüse 456958-5
- Lieferung ohne Akku und Ladegerät



## DUB361Z Akku-Gebläse

€ 141,63 € 169,95  
 exkl. MwSt. inkl. MwSt.

18V + 18V → 36V



**LEISTUNGSDATEN**  
 Leerlaufdrehzahl . . . . . 10.000 / 17.000 min⁻¹  
 Luftfördermenge max. . . . . 156 / 264 m³/h  
 Akku . . . . . 2x 18 V  
 Gewicht lt. EPTA . . . . . 3,2 kg  
 Maße (L x B x H) . . . . . 905 x 141 x 194 mm

**MITTEL-ZUBEHÖR / ERSATZTEILE (ET) INKL. MWST**  
 166095-4 Schultergurt . . . . . PaA  
 452123-4 Düse . . . . . ET € 10,20

- Angetrieben von 2 x 18 V Li-Ionen Akkus
- XPT (eXtreme Protection Technology) - Staub und Spritzwasser fest
- High / Low Einstellung über Knopf, für 2 verschiedene Arbeitsstärken
- Lange Düse für bequemes Arbeiten
- Geräuscharm
- Lieferung ohne Akku und Ladegerät

## DUB184Z Akku-Gebläse

€ 149,96 € 179,95  
 exkl. MwSt. inkl. MwSt.

**NEU**



- Bequemes Arbeiten durch Schultergurt (im Lieferumfang)
- Rutschfester, gummierter Handgriff für sicheres und angenehmes Arbeiten
- Beseitigt Blätter und Schmutz mit Leichtigkeit
- Stufenlose Leistungseinstellung
- Ermüdungsfreies Arbeiten durch Schalterarretierung
- Ausgestattet mit XPT und Brushless Motor
- Lieferung ohne Akku und Ladegerät



LEISTUNGSDATEN

Leerlaufdrehzahl . . . . . 0 - 18.000 min⁻¹  
 Luftfördermenge max. . . . . 780 m³/h  
 Akku . . . . . 18 V  
 Gewicht lt. EPTA . . . . . 3,0 kg  
 Maße (L x B x H) . . . . . 825 x 160 x 285 mm

MITTEL-ZUBEHÖR / ERSATZTEILE (ET) INKL. MWST

783202-0 Innensechskantschlüssel 4 mm . . . € 1,08  
 166094-6 Schultergurt . . . . . € 6,36  
 456957-7 Düse lang . . . . . PaA  
 456958-5 Flachdüse . . . . . PaA

## DUB183Z Akku-Gebläse

€ 99,96 € 119,95  
 exkl. MwSt. inkl. MwSt.



**LEISTUNGSDATEN**  
 Leerlaufdrehzahl . . . . . 0 - 18.000 min⁻¹  
 Luftfördermenge max. . . . . 156 m³/h  
 Luftgeschwindigkeit . . . . . 52 m/s  
 Akku . . . . . 18 V  
 Gewicht lt. EPTA . . . . . 1,7 kg  
 Maße (L x B x H) . . . . . 845 x 155 x 212 mm

**MITTEL-ZUBEHÖR / ERSATZTEILE (ET) INKL. MWST**  
 TP00000199 Düse . . . . . ET € 8,28  
 TP00000201 Verbindungsstück . . . . . ET € 0,96

- Lange gebogene Düse mit flachem Endstück, ermöglicht das Verblasen von Laub in angenehm aufrechter Position
- Gebläsestärke in drei Stufen einstellbar
- Ergonomischer Handgriff mit Gummierung
- Geschwindigkeitsregulierung auch über den Schalter
- Lieferung ohne Akku und Ladegerät



## DUB182Z Akku-Gebläse

€ 99,96 € 119,95  
 exkl. MwSt. inkl. MwSt.



**LEISTUNGSDATEN**  
 Leerlaufdrehzahl . . . . . 0 - 18.000 min⁻¹  
 Luftfördermenge max. . . . . 156 m³/h  
 Luftdruck max. (Wassersäule) . . . . . 550 mm  
 Akku . . . . . 18 V  
 Gewicht lt. EPTA . . . . . 1,7 kg  
 Maße (L x B x H) . . . . . 523 x 155 x 197 mm

**MITTEL-ZUBEHÖR / ERSATZTEILE (ET) INKL. MWST**  
 132025-7 Düse . . . . . ET € 4,32

- Luftdruck in 3 Stufen wählbar
- Gebläsestärke in drei Stufen einstellbar
- Ergonomischer Handgriff mit eingelegtem Gummipolster
- Mittels Sonderzubehör zum Sauger umrüstbar
- Geschwindigkeitsregulierung auch über den Schalter
- Lieferung ohne Akku und Ladegerät



## CLX228SA Akku-Spezialset

€ 210,79 € 252,95

exkl. MwSt. inkl. MwSt.



INHALT  
MITGEL. ZUBEHÖR  
INKL. MWST

Akku-Schlagbohrschrauber . . . . . HP333DZ  
Akku-Schlagschrauber . . . . . TD110DZ

1 Stk. Transporttasche  
197396-9 2x Akku BL1021B (2,0 Ah) . . . . . € 63,72  
197363-4 Ladegerät DC10SB . . . . . € 74,76



## DF332DSME Akku-Bohrschrauber

€ 239,96 € 287,95

DF332DZ > Lieferung ohne Koffer, Akku und Ladegerät

€ 116,63 € 139,95

exkl. MwSt. inkl. MwSt.



### LEISTUNGSDATEN

Leerlaufdrehzahl 1. Gang . . . . .	0 - 450 min <sup>-1</sup>
Leerlaufdrehzahl 2. Gang . . . . .	0 - 1.500 min <sup>-1</sup>
Bohrfutterspannweite . . . . .	10 mm
Bohrleistung (Stahl Ø) . . . . .	10 mm
Bohrleistung (Holz Ø) . . . . .	28 mm
Drehmoment (hart/weich) . . . . .	35 / 21 Nm
Akku . . . . .	CXT 10,8V / 12V max
Gewicht lt. EPTA . . . . .	1,2 kg
Maße (L x B x H) . . . . .	154 x 66 x 217 mm

### MITGEL. ZUBEHÖR / ERSATZTEILE (ET) INKL. MWST

821661-1	Transportkoffer . . . . .	€ 30,60
197406-2	2x Akku BL1041B (4,0 Ah) . . . . .	€ 87,00
197363-4	Schnellladegerät DC10SB . . . . .	€ 74,76
456128-6	Akkuschutzkappe . . . . .	€ 1,08
763238-5	Schnellspannbohrfutter 10 mm . . . . .	€ 12,00
346909-5	Haken . . . . .	PaA

- Durch Verwendung eines BL (Brushless) Motors wird die Akkukapazität noch effizienter genutzt als mit herkömmlichen Elektromotoren
- Kraftvoller Motor für hohe Arbeitsgeschwindigkeit und hohes Drehmoment
- 18-fache Drehmomenteinstellung plus Bohrstufe
- LED-Arbeitslicht
- **DF332DSME:** Im Transportkoffer mit zwei 4,0 Ah Akkus und Schnellladegerät

## DF333DSAE Akku-Bohrschrauber

€ 169,13 € 202,95

DF333DZ > Lieferung ohne Koffer, Akku und Ladegerät

€ 84,96 € 101,95

exkl. MwSt. inkl. MwSt.



### LEISTUNGSDATEN

Leerlaufdrehzahl 1. Gang . . . . .	0 - 450 min <sup>-1</sup>
Leerlaufdrehzahl 2. Gang . . . . .	0 - 1.700 min <sup>-1</sup>
Bohrfutterspannweite . . . . .	0,8 - 10 mm
Bohrleistung (Stahl Ø) . . . . .	10 mm
Bohrleistung (Holz Ø) . . . . .	21 mm
Drehmoment (hart/weich) . . . . .	30 / 14 Nm
Akku . . . . .	CXT 10,8V / 12V max
Gewicht lt. EPTA . . . . .	1,2 kg
Maße (L x B x H) . . . . .	179 x 66 x 212 mm

### MITGEL. ZUBEHÖR / ERSATZTEILE (ET) INKL. MWST

821661-1	Transportkoffer . . . . .	€ 30,60
197396-9	2x Akku BL1021B (2,0 Ah) . . . . .	€ 63,72
197363-4	Schnellladegerät DC10SB . . . . .	€ 74,76
763238-5	Schnellspannbohrfutter 10 mm . . . . .	€ 12,00

- Kraftvoller Motor für hohe Arbeitsgeschwindigkeit und hohes Drehmoment
- 20-fache Drehmomenteinstellung plus Bohrstufe
- Schnellspannbohrfutter für Einhandbedienung und Spindelarrretierung
- LED-Arbeitslicht
- **DF333DSAE:** Im Transportkoffer mit zwei 2,0 Ah Akkus und Schnellladegerät

## HP332DSME Akku-Schlagbohrschrauber

€ 250,79 € 300,95

HP332DZ > Lieferung ohne Koffer, Akku und Ladegerät

€ 124,96 € 149,95

exkl. MwSt. inkl. MwSt.



### LEISTUNGSDATEN

Leerlaufdrehzahl 1. Gang . . . . .	0 - 450 min <sup>-1</sup>
Leerlaufdrehzahl 2. Gang . . . . .	0 - 1.500 min <sup>-1</sup>
Schlagzahl 1. Gang . . . . .	0 - 6.750 min <sup>-1</sup>
Schlagzahl 2. Gang . . . . .	0 - 22.500 min <sup>-1</sup>
Bohrfutterspannweite . . . . .	10 mm
Bohrleistung (Stahl/Stein/Holz Ø) . . . . .	10 / 8 / 28 mm
Drehmoment (hart/weich) . . . . .	35 / 21 Nm
Akku . . . . .	CXT 10,8V / 12V max
Gewicht lt. EPTA . . . . .	1,3 kg
Maße (L x B x H) . . . . .	168 x 66 x 217 mm

### MITGEL. ZUBEHÖR / ERSATZTEILE (ET) INKL. MWST

821661-1	Transportkoffer . . . . .	€ 30,60
197406-2	2x Akku BL1041B (4,0 Ah) . . . . .	€ 87,00
197363-4	Schnellladegerät DC10SB . . . . .	€ 74,76
456128-6	Akkuschutzkappe . . . . .	€ 1,08
763238-5	Schnellspannbohrfutter 10 mm . . . . .	€ 12,00
346909-5	Haken . . . . .	PaA

- Durch Verwendung eines BL (Brushless) Motors wird die Akkukapazität noch effizienter genutzt als mit herkömmlichen Elektromotoren
- Schlagbohren, Bohren oder Schrauben
- 18-fache Drehmomenteinstellung plus Bohrstufe
- LED-Arbeitslicht
- **HP332DSME:** Im Transportkoffer mit zwei 4,0 Ah Akkus und Schnellladegerät

## HP333DSAE Akku-Schlagbohrschrauber

€ 197,46 € 236,95

HP333DZ > Lieferung ohne Koffer, Akku und Ladegerät

€ 86,63 € 103,95

exkl. MwSt. inkl. MwSt.



### LEISTUNGSDATEN

Leerlaufdrehzahl 1. Gang . . . . .	0 - 450 min <sup>-1</sup>
Leerlaufdrehzahl 2. Gang . . . . .	0 - 1.700 min <sup>-1</sup>
Schlagzahl 1. Gang . . . . .	0 - 6.750 min <sup>-1</sup>
Schlagzahl 2. Gang . . . . .	0 - 25.500 min <sup>-1</sup>
Bohrfutterspannweite . . . . .	0,8 - 10 mm
Bohrleistung (Stahl/Stein/Holz Ø) . . . . .	10 / 8 / 21 mm
Drehmoment (hart/weich) . . . . .	30 / 14 Nm
Akku . . . . .	CXT 10,8V / 12V max
Gewicht lt. EPTA . . . . .	1,3 kg
Maße (L x B x H) . . . . .	193 x 66 x 229 mm

### MITGEL. ZUBEHÖR / ERSATZTEILE (ET) INKL. MWST

821661-1	Transportkoffer . . . . .	€ 30,60
197396-9	2x Akku BL1021B (2,0 Ah) . . . . .	€ 63,72
197363-4	Schnellladegerät DC10SB . . . . .	€ 74,76
456128-6	Akkuschutzkappe . . . . .	€ 1,08
763238-5	Schnellspannbohrfutter 10 mm . . . . .	€ 12,00
346909-5	Haken . . . . .	PaA

- Schlagbohren, Bohren oder Schrauben
- Kraftvoller Motor für hohe Arbeitsgeschwindigkeit und hohes Drehmoment
- 20-fache Drehmomenteinstellung plus Bohrstufe
- Schnellspannbohrfutter für Einhandbedienung und Spindelarrretierung
- LED-Arbeitslicht
- **HP333DSAE:** Im Transportkoffer mit zwei 2,0 Ah Akkus und Schnellladegerät

## HP333DSAP1 Akku-Schlagbohrschrauber

€ 119,96 € 143,95

exkl. MwSt. inkl. MwSt.



- Gehäuse in pink
- Kompaktes Design auf nur 193mm Länge
- Schlagbohren, Bohren oder Schrauben
- Kugellager reduzieren das Wackeln des Bohrfutters
- Kraftvoller Motor für hohe Arbeitsgeschwindigkeit und hohes Drehmoment
- 20-fache Drehmomenteinstellung plus Bohrstufe
- Schnellspannbohrfutter für Einhandbedienung und Spindelarrretierung
- LED-Arbeitslicht
- Im Transportkoffer mit einem 2,0 Ah Akku und Schnellladegerät



LEISTUNGSDATEN

Leerlaufdrehzahl 1. Gang . . . . .	0 - 450 min <sup>-1</sup>
Leerlaufdrehzahl 2. Gang . . . . .	0 - 1.700 min <sup>-1</sup>
Schlagzahl 1. Gang . . . . .	0 - 6.750 min <sup>-1</sup>
Schlagzahl 2. Gang . . . . .	0 - 25.500 min <sup>-1</sup>
Bohrfutterspannweite . . . . .	0,8 - 10 mm
Bohrleistung (Stahl/Stein/Holz Ø) . . . . .	10 / 8 / 21 mm
Drehmoment (hart/weich) . . . . .	30 / 14 Nm
Akku . . . . .	CXT 10,8V / 12V max
Gewicht lt. EPTA . . . . .	1,3 kg
Maße (L x B x H) . . . . .	193 x 66 x 229 mm

MITGEL. ZUBEHÖR / ERSATZTEILE (ET) INKL. MWST

821661-1	Transportkoffer . . . . .	€ 30,60
197396-9	Akku BL1021B (2,0 Ah) . . . . .	€ 63,72
197363-4	Schnellladegerät DC10SB . . . . .	€ 74,76
456128-6	Akkuschutzkappe . . . . .	€ 1,08
763238-5	Schnellspannbohrfutter 10 mm . . . . .	€ 12,00
251314-2	Schraube M4x12 . . . . .	€ 0,18
346909-5	Haken . . . . .	PaA
784244-7	Bit (+) Nr. 2 . . . . .	PaA



## DA333DSAJ Akku-Winkelbohrmaschine

DA333DZ > Lieferung ohne Koffer, Akku und Ladegerät

€ 266,63 € 319,95

€ 129,96 € 155,95

exkl. MwSt. inkl. MwSt.



- Ergonomisch optimal geformter Griff für perfektes Handling
- Verwendung eines 10mm Schnellspannbohrfutters
- Leicht und kompakt
- LED-Licht mit Nachleuchtfunktion
- Großer und leicht zu bedienender Schalter
- DA333DSAJ:** Im MAKPAC Transportkoffer mit zwei 2,0 Ah Akkus und Schnellladegerät



### LEISTUNGSDATEN

Leerlaufdrehzahl	0 - 1.100 min <sup>-1</sup>
Bohrleistung (Stahl Ø)	10 mm
Bohrleistung (Holz Ø)	12 mm
Bohrfutterspannweite	10 mm
Akku	CXT 10,8V / 12 V max
Gewicht lt. EPTA	1,2 kg
Maße (L x B x H)	313 x 68 x 95 mm

### MITGEL. ZUBEHÖR/ERSATZTEILE (ET) INKL. MWST

142770-6	MAKPAC Transportkoffer (Typ 1)	€ 38,28
839304-1	MAKPAC Koffereinsatz	ET € 8,28
197396-9	2x Akku BL1021B (2,0 Ah)	€ 63,72
197363-4	Schnellladegerät DC10SB	€ 74,76
763228-8	Schnellspannbohrfutter 10 mm	€ 9,12
784244-7	1 Stk. + Bit Nr. 2x50 mm	PaA
346909-5	Haken	PaA
251314-2	Schraube M4x12	ET € 0,18

## DA332DSAJ Akku-Winkelbohrmaschine

DA332DZ > Lieferung ohne Koffer, Akku und Ladegerät

€ 241,63 € 289,95

€ 116,63 € 139,95

exkl. MwSt. inkl. MwSt.



- Ergonomisch optimal geformter Griff für perfektes Handling
- Verwendung eines 10mm Zahnkranzbohrfutters
- Leicht und kompakt
- LED-Licht mit Nachleuchtfunktion
- Großer und leicht zu bedienender Schalter
- DA332DSAJ:** Im MAKPAC Transportkoffer mit zwei 2,0 Ah Akkus und Schnellladegerät



### LEISTUNGSDATEN

Leerlaufdrehzahl	0 - 1.100 min <sup>-1</sup>
Bohrleistung (Stahl Ø)	10 mm
Bohrleistung (Holz Ø)	12 mm
Bohrfutterspannweite	10 mm
Akku	CXT 10,8V / 12 V max
Gewicht lt. EPTA	1,2 kg
Maße (L x B x H)	313 x 68 x 86 mm

### MITGEL. ZUBEHÖR/ERSATZTEILE (ET) INKL. MWST

142770-6	MAKPAC Transportkoffer (Typ 1)	€ 38,28
839304-1	MAKPAC Koffereinsatz	ET € 8,28
197396-9	2x Akku BL1021B (2,0 Ah)	€ 63,72
197363-4	Schnellladegerät DC10SB	€ 74,76
763245-8	Zahnkranzbohrfutter	€ 30,60
763415-9	Bohrfutterschlüssel	€ 2,88
784244-7	1 Stk. + Bit Nr. 2x50 mm	PaA
346909-5	Haken	PaA
251314-2	Schraube M4x12	ET € 0,18

## DF032DSME Akku-Bohrschrauber

DF032DZ > Lieferung ohne Koffer, Akku und Ladegerät

€ 239,13 € 286,95

€ 116,63 € 139,95

exkl. MwSt. inkl. MwSt.



- Durch Verwendung eines BL (Brushless) Motors wird die Akkukapazität noch effizienter genutzt als mit herkömmlichen Elektromotoren
- Kraftvoller Motor für hohe Arbeitsgeschwindigkeit und hohes Drehmoment
- 18-fache Drehmomenteinstellung plus Bohrstufe
- LED-Arbeitslicht
- DF032DSME:** Im Transportkoffer mit zwei 4,0 Ah Akkus und Schnellladegerät



### LEISTUNGSDATEN

Leerlaufdrehzahl 1. Gang	0 - 450 min <sup>-1</sup>
Leerlaufdrehzahl 2. Gang	0 - 1.500 min <sup>-1</sup>
Werkzeugaufnahme	Sechskant 1/4"
Bohrleistung (Stahl Ø)	10 mm
Bohrleistung (Holz Ø)	28 mm
Drehmoment (hart/weich)	35 / 21 Nm
Akku	CXT 10,8V / 12 V max
Gewicht lt. EPTA	1,0 kg
Maße (L x B x H)	124 x 66 x 217 mm

### MITGEL. ZUBEHÖR/ERSATZTEILE (ET) INKL. MWST

821661-1	Transportkoffer	€ 30,60
197406-2	2x Akku BL1041B (4,0 Ah)	€ 87,00
197363-4	Schnellladegerät DC10SB	€ 74,76
456128-6	Akkuschutzkappe	€ 1,08
346909-5	Haken	PaA

## TW161DWAJ Akku-Schlagschrauber

TW161DZ > Lieferung ohne Koffer, Akku und Ladegerät

€ 231,63 € 277,95

€ 112,46 € 134,95

exkl. MwSt. inkl. MwSt.



- Liefert 165 Nm Max. Drehmoment
- LED-Licht mit Vor- und Nachleuchtfunktion
- Der Auto-Stop in Löse-Drehrichtung: Die Maschine stoppt automatisch 0,2 Sekunden nachdem die Schraube / Mutter gelöst wurde
- Rechts-/ Linkslauf und Motorbremse
- TW161DWAJ:** Im MAKPAC Transportkoffer mit zwei 2,0 Ah Akkus und Ladegerät



### LEISTUNGSDATEN

Leerlaufdrehzahl	0 - 1.300 / 0 - 2.400 min <sup>-1</sup>
Schlagzahl	0 - 2.000 / 0 - 3.600 min <sup>-1</sup>
Anziedrehmoment max.	165 Nm
Handelsübliche Schrauben	M8 - M16
Werkzeugaufnahme	1/2"
Akku	CXT 10,8V / 12 V max
Gewicht lt. EPTA	1,2 kg
Maße (L x B x H)	150 x 66 x 232 mm

### MITGEL. ZUBEHÖR/ERSATZTEILE (ET) INKL. MWST

142770-6	MAKPAC Transportkoffer (Typ 1)	€ 38,28
838312-9	MAKPAC Koffereinsatz	ET € 8,28
197396-9	2x Akku BL1021B (2,0 Ah)	€ 63,72
197334-1	Ladegerät DC10WC	€ 60,00
266622-8	Schraube M4x12	€ 1,08
346909-5	Haken	PaA

## TD111DSME Akku-Schlagschrauber

TD111DZ > Lieferung ohne Koffer, Akku und Ladegerät

€ 249,96 € 299,95

€ 124,96 € 149,95

exkl. MwSt. inkl. MwSt.



- Durch Verwendung eines BL (Brushless) Motors wird die Akkukapazität noch effizienter genutzt als mit herkömmlichen Elektromotoren
- Zwei Drehzahlen elektronisch vorwählbar
- Sechskant 1/4" Werkzeugaufnahme
- Elektronik, Motorbremse
- LED-Arbeitslicht
- TD111DSME:** Im Transportkoffer mit zwei 4,0 Ah Akkus und Schnellladegerät



### LEISTUNGSDATEN

Leerlaufdrehzahl	0 - 1.300 / 0 - 3.000 min <sup>-1</sup>
Schlagzahl	0 - 1.600 / 0 - 3.900 min <sup>-1</sup>
Anziedrehmoment max.	135 Nm
Handelsübliche Schrauben	M5 - M14
Werkzeugaufnahme	Sechskant 1/4"
Akku	CXT 10,8V / 12 V max
Gewicht lt. EPTA	1,1 kg
Maße (L x B x H)	153 x 66 x 210 mm

### MITGEL. ZUBEHÖR/ERSATZTEILE (ET) INKL. MWST

821661-1	Transportkoffer	€ 30,60
197406-2	2x Akku BL1041B (4,0 Ah)	€ 87,00
197363-4	Schnellladegerät DC10SB	€ 74,76
456128-6	Akkuschutzkappe	€ 1,08
346909-5	Haken	PaA

## TD110DSME Akku-Schlagschrauber

TD110DZ > Lieferung ohne Koffer, Akku und Ladegerät

€ 244,96 € 293,95

€ 121,63 € 145,95

exkl. MwSt. inkl. MwSt.



- Sechskant 1/4" Werkzeugaufnahme
- Elektronik, Motorbremse
- LED-Arbeitslicht
- Rutschfester Handgriff mit eingelegtem Gummipolster
- TD110DSME:** Im Transportkoffer mit zwei 4,0 Ah Akkus und Schnellladegerät



### LEISTUNGSDATEN

Leerlaufdrehzahl	0 - 2.600 min <sup>-1</sup>
Schlagzahl	0 - 3.500 min <sup>-1</sup>
Anziedrehmoment max.	110 Nm
Handelsübliche Schrauben	M5 - M12
Werkzeugaufnahme	Sechskant 1/4"
Akku	CXT 10,8V / 12 V max
Gewicht lt. EPTA	1,2 kg
Maße (L x B x H)	153 x 66 x 204 mm

### MITGEL. ZUBEHÖR/ERSATZTEILE (ET) INKL. MWST

821661-1	Transportkoffer	€ 30,60
197406-2	2x Akku BL1041B (4,0 Ah)	€ 87,00
197363-4	Schnellladegerät DC10SB	€ 74,76
456128-6	Akkuschutzkappe	€ 1,08
346909-5	Haken	PaA

## TL065DSAJ Akku-Winkel-Schlagschrauber

TL065DZ > Lieferung ohne Koffer, Akku und Ladegerät

€ 327,46 € 392,95

€ 197,46 € 236,95

exkl. MwSt. inkl. MwSt.



- Winkelkopf mit 53 mm Bauhöhe, Eckmaß nur 18 mm
- Für komplizierte Schraubarbeiten an schwer zugänglichen Stellen
- Motorbremse verhindert ein Überdrehen der Schrauben
- LED-Licht mit Nachleuchtfunktion
- TL065DSAJ:** Im MAKPAC Transportkoffer mit zwei 2,0 Ah Akkus und Schnellladegerät



### LEISTUNGSDATEN

Leerlaufdrehzahl	0 - 2.000 min <sup>-1</sup>
Schlagzahl	0 - 3.000 min <sup>-1</sup>
Drehmoment max.	60 Nm
Werkzeugaufnahme	3/8"
Akku	CXT 10,8V / 12 V max
Gewicht lt. EPTA	1,3 kg
Maße (L x B x H)	361 x 66 x 86 mm

### MITGEL. ZUBEHÖR/ERSATZTEILE (ET) INKL. MWST

142770-6	MAKPAC Transportkoffer (Typ 1)	€ 38,28
197396-9	2x Akku BL1021B (2,0 Ah)	€ 63,72
197363-4	Schnellladegerät DC10SB	€ 74,76
456128-6	Akkuschutzkappe	€ 1,08
346909-5	Haken	PaA

## TL064DSAJ Akku-Winkel-Schlagschrauber

TL064DZ > Lieferung ohne Koffer, Akku und Ladegerät

€ 331,63 € 397,95

€ 195,79 € 234,95

exkl. MwSt. inkl. MwSt.



- Winkelkopf mit 53 mm Bauhöhe, Eckmaß nur 18 mm
- Für komplizierte Schraubarbeiten an schwer zugänglichen Stellen
- Motorbremse verhindert ein Überdrehen der Schrauben
- LED-Licht mit Nachleuchtfunktion
- TL064DSAJ:** Im MAKPAC-Transportkoffer mit zwei 2,0 Ah Akkus und Schnellladegerät



### LEISTUNGSDATEN

Leerlaufdrehzahl	0 - 2.000 min <sup>-1</sup>
Schlagzahl	0 - 3.000 min <sup>-1</sup>
Drehmoment max.	60 Nm
Werkzeugaufnahme	Sechskant 1/4"
Akku	CXT 10,8V / 12 V max
Gewicht lt. EPTA	1,3 kg
Maße (L x B x H)	361 x 66 x 86 mm

### MITGEL. ZUBEHÖR/ERSATZTEILE (ET) INKL. MWST

142770-6	MAKPAC Transportkoffer (Typ 1)	€ 38,28
197396-9	2x Akku BL1021B (2,0 Ah)	€ 63,72
197363-4	Schnellladegerät DC10SB	€ 74,76
456128-6	Akkuschutzkappe	€ 1,08
346909-5	Haken	PaA



## WR100DSA Akku-Ratschenschlüssel

WR100DZ > Lieferung ohne Akku und Ladegerät



€ 224,13 € 268,95

€ 133,29 € 159,95

exkl. MwSt. inkl. MwSt.

- 3/8" und 1/4" - Aufnahme im Lieferumfang
- Ratschenmechanismus
- Kann auch als Handratschenschlüssel verwendet werden
- LED-Arbeitslicht
- Mechanischer Links / Rechts - Drehrichtungsumschalter
- XPT (eXtreme Protection Technology) - Staub und Spritzwasser geschützt
- **WR100DSA:** Lieferung mit einem 2,0 Ah Akku und Schnellladegerät



LEISTUNGSDATEN

Leerlaufdrehzahl . . . . . 0 - 800 min<sup>-1</sup>  
Anziedrehmoment max. . . . . 47,5 Nm  
Handelsübliche Schrauben . . . . . M5 - M12  
Werkzeugaufnahme . . . . . 3/8" / 1/4"  
Akku . . . . . CXT 10,8V / 12V max  
Gewicht lt. EPTA . . . . . 1,2 kg  
Maße (L x B x H) . . . . . 341 x 67 x 84 mm

MITTEL-ZUBEHÖR /  
ERSATZTEILE (ET)  
INKL. MWST

197396-9 Akku BL1021B (2,0 Ah) . . . . . € 63,72  
197363-4 Schnellladegerät DC10SB . . . . . € 74,76  
191A50-3 Adapter 1/4" . . . . . PaA  
191A51-1 Adapter 3/8" . . . . . PaA

## HR166DSMJ Akku-Bohrhammer

HR166DZ > Lieferung ohne Koffer, Akku und Ladegerät



€ 355,79 € 426,95

€ 191,63 € 229,95

exkl. MwSt. inkl. MwSt.

- Perfekte Handhabung durch gerade einmal 250 mm Länge und 1,8 kg (mit Akku BL1020B)
- Bohren oder Schlagbohren
- Staubgeschützte Werkzeugaufnahme, geeignet für SDS-PLUS
- Durch Verwendung eines BL (Brushless) Motors wird die Akkukapazität noch effizienter genutzt als mit herkömmlichen Elektromotoren
- **HR166DSMJ:** Im MAKPAC-Transportkoffer mit zwei 4,0 Ah Akkus und Schnellladegerät



LEISTUNGSDATEN

Werkzeugaufnahme . . . . . geeignet für SDS-PLUS  
Leerlaufdrehzahl . . . . . 0 - 680 min<sup>-1</sup>  
Schlagzahl . . . . . 0 - 4.800 min<sup>-1</sup>  
Bohrleistung (Stahl/Beton/Holz Ø) : 10 / 16 / 13 mm  
Einzelschlagstärke . . . . . 1,1 J  
Akku . . . . . CXT 10,8V / 12V max  
Gewicht lt. EPTA . . . . . 2,4 kg  
Maße (L x B x H) . . . . . 250 x 74 x 187 mm

MITTEL-ZUBEHÖR /  
ERSATZTEILE (ET)  
INKL. MWST

821550-0 MAKPAC Transportkoffer (Typ 2) . . . . . € 44,40  
838683-4 MAKPAC Koffereinsatz . . . . . ET . . . € 8,28  
197406-2 2x Akku BL1041B (4,0 Ah) . . . . . á € 87,00  
197363-4 Schnellladegerät DC10SB . . . . . € 74,76  
456128-6 Akkuschutzkappe . . . . . € 1,08  
324219-0 Tiefenanschlag . . . . . ET . . . € 0,60  
1 Stk. Seitengriff

## JV102DSAJ Akku-Pendelhub-Stichsäge

JV102DZ > Lieferung ohne Koffer, Akku und Ladegerät

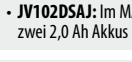
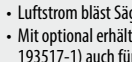
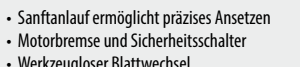

€ 269,96 € 323,95

€ 160,79 € 192,95

exkl. MwSt. inkl. MwSt.

LEISTUNGSDATEN

Leerlaufhubzahl . . . . . 800 - 3.000 min<sup>-1</sup>  
Hubhöhe . . . . . 23 mm  
Pendelhub . . . . . 4-stufig  
Schnittleistung (Holz) . . . . . 90 mm  
Schnittleistung (Stahl/Alu) . . . . . 10 / 20 mm  
Akku . . . . . CXT 10,8V / 12V max  
Gewicht lt. EPTA . . . . . 1,9 kg  
Maße (L x B x H) . . . . . 237 x 76 x 186 mm

MITTEL-ZUBEHÖR / ERSATZTEILE (ET) INKL. MWST

142770-6 MAKPAC Transportkoffer (Typ 1) . . . . . € 38,28  
839186-1 MAKPAC Koffereinsatz . . . . . ET . . . € 8,28  
197396-9 2x Akku BL1021B (2,0 Ah) . . . . . á € 63,72  
197363-4 Schnellladegerät DC10SB . . . . . € 74,76  
783201-2 Innensechskantschlüssel 3 mm . . . . . € 2,52  
457801-1 Absaugstutzen . . . . . € 4,80  
458191-5 Staubschutzabdeckung . . . . . € 1,08  
1 Stk. Stichsägeblatt Typ B-10

- Sanftanlauf ermöglicht präzises Ansetzen
- Motorbremse und Sicherheitsschalter
- Werkzeugloser Blattwechsel
- Luftstrom bläst Sägespäne von Anrisslinie
- Mit optional erhältlichem Adapter (Bestellnr. 193517-1) auch für Führungsschiene geeignet
- **JV102DSAJ:** Im MAKPAC-Transportkoffer mit zwei 2,0 Ah Akkus und Schnellladegerät

## JV103DSAJ Akku-Pendelhub-Stichsäge

JV103DZ > Lieferung ohne Koffer, Akku und Ladegerät

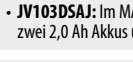
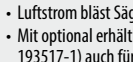
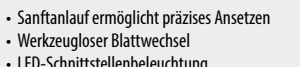

€ 267,46 € 320,95

€ 160,79 € 192,95

exkl. MwSt. inkl. MwSt.

LEISTUNGSDATEN

Leerlaufhubzahl . . . . . 800 - 3.000 min<sup>-1</sup>  
Hubhöhe . . . . . 23 mm  
Pendelhub . . . . . 4-stufig  
Schnittleistung (Holz) . . . . . 90 mm  
Schnittleistung (Stahl/Alu) . . . . . 10 / 20 mm  
Akku . . . . . CXT 10,8V / 12V max  
Gewicht lt. EPTA . . . . . 2,0 kg  
Maße (L x B x H) . . . . . 237 x 76 x 206 mm

MITTEL-ZUBEHÖR / ERSATZTEILE (ET) INKL. MWST

142770-6 MAKPAC Transportkoffer (Typ 1) . . . . . € 38,28  
839186-1 MAKPAC Koffereinsatz . . . . . ET . . . € 8,28  
197396-9 2x Akku BL1021B (2,0 Ah) . . . . . á € 63,72  
197363-4 Schnellladegerät DC10SB . . . . . € 74,76  
783201-2 Innensechskantschlüssel 3 mm . . . . . € 2,52  
1 Stk. Stichsägeblatt Typ B-10

- Sanftanlauf ermöglicht präzises Ansetzen
- Werkzeugloser Blattwechsel
- LED-Schnittstellenbeleuchtung
- Luftstrom bläst Sägespäne von Anrisslinie
- Mit optional erhältlichem Adapter (Bestellnr. 193517-1) auch für Führungsschiene geeignet
- **JV103DSAJ:** Im MAKPAC-Transportkoffer mit zwei 2,0 Ah Akkus und Schnellladegerät

## JR103DSAE Akku-Reciprosäge

JR103DZ > Lieferung ohne Koffer, Akku und Ladegerät

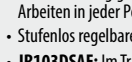
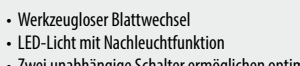

€ 230,79 € 276,95

€ 112,46 € 134,95

exkl. MwSt. inkl. MwSt.

LEISTUNGSDATEN

Leerlaufhubzahl . . . . . 0 - 3.300 min<sup>-1</sup>  
Schnittleistung (Holz) . . . . . 50 mm  
Schnittleistung (Rohre Ø) . . . . . 50 mm  
Hubhöhe . . . . . 13 mm  
Akku . . . . . CXT 10,8V / 12V max  
Gewicht lt. EPTA . . . . . 1,5 kg  
Maße (L x B x H) . . . . . 376 x 66 x 186 mm

MITTEL-ZUBEHÖR / ERSATZTEILE (ET) INKL. MWST

821662-9 Transportkoffer . . . . . PaA  
197396-9 2x Akku BL1021B (2,0 Ah) . . . . . á € 63,72  
197363-4 Schnellladegerät DC10SB . . . . . € 74,76  
456128-6 Akkuschutzkappe . . . . . € 1,08  
1 Stk. Reciprosägeblatt

- Werkzeugloser Blattwechsel
- LED-Licht mit Nachleuchtfunktion
- Zwei unabhängige Schalter ermöglichen optimales Arbeiten in jeder Position
- Stufenlos regelbare Hubzahl über den Schalter
- **JR103DSAE:** Im Transportkoffer mit zwei 2,0 Ah Akkus und Schnellladegerät

## HS301DSME Akku-Handkreissäge

HS301DZ > Lieferung ohne Koffer, Akku und Ladegerät

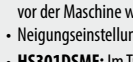
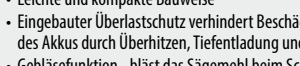

€ 233,29 € 279,95

€ 104,13 € 124,95

exkl. MwSt. inkl. MwSt.

LEISTUNGSDATEN

Leerlaufdrehzahl . . . . . 1.500 min<sup>-1</sup>  
Schnitttiefe bei 90° . . . . . 25,5 mm  
Schnitttiefe bei 45° . . . . . 16,5 mm  
Sägeblatt (Ø) . . . . . 85 mm  
Sägeblattbohrung (Ø) . . . . . 15 mm  
Akku . . . . . CXT 10,8V / 12V max  
Gewicht lt. EPTA . . . . . 1,7 kg  
Maße (L x B x H) . . . . . 313 x 170 x 155 mm

MITTEL-ZUBEHÖR / ERSATZTEILE (ET) INKL. MWST

821663-7 Transportkoffer . . . . . PaA  
197406-2 2x Akku BL1041B (4,0 Ah) . . . . . á € 87,00  
197363-4 Schnellladegerät DC10SB . . . . . € 74,76  
456128-6 Akkuschutzkappe . . . . . € 1,08  
783202-0 Innensechskantschlüssel 4 . . . . . € 1,08  
452237-9 Absaugadapter . . . . . € 3,24  
B-16885 HM-Sägeblatt 85x15 20 Z . . . . . € 12,96

- Leichte und kompakte Bauweise
- Eingebauter Überlastschutz verhindert Beschädigungen des Akkus durch Überhitzen, Tiefentladung und Überlast.
- Gebläsefunktion - bläst das Sägemehl beim Schneiden vor der Maschine weg
- Neigungseinstellung von 0° - 45°
- **HS301DSME:** Im Transportkoffer mit zwei 4,0 Ah Akkus und Schnellladegerät

## TM30DSMJX4 Akku-Multi-Tool

TM30DZ > Lieferung ohne Koffer, Akku, Ladegerät und Zubehör



- Kompaktes Gehäuse und optimale Ergonomie für eine sichere Führung und müheloses Arbeiten
- Stufenlose Regelung der Schwinggeschwindigkeit über ein Stellrad
- Werkzeug in 12 Winkelpositionen einsetzbar (von 0 - 360° alle 30°)
- Kompatibel mit allem OIS (Oscillating Interface System) Zubehör
- **TM30DSMJX4:** Im MAKPAC Transportkoffer mit zweitem 4,0 Ah Akku, Schnellladegerät und Zubehör



€ 259,96 € 311,95

€ 108,29 € 129,95

exkl. MwSt. inkl. MwSt.

LEISTUNGSDATEN

Schwingungen . . . . . 6.000 - 20.000 min<sup>-1</sup>  
Schwingungswinkel . . . . . 3,2°  
Akku . . . . . CXT 10,8 V / 12 V max  
Gewicht lt. EPTA . . . . . 1,3 kg  
Maße (L x B x H) . . . . . 277 x 65 x 98 mm

MITTEL. ZUBEHÖR / ERSATZTEILE (ET) INKL. MWST

821550-0 MAKPAC Transportkoffer (Typ 2) . . . € 44,40  
838612-7 MAKPAC Koffereinsatz . . . . . ET . . € 8,28  
197406-2 2x Akku BL1041B (4,0 Ah) . . . . . á € 87,00  
197363-4 Schnellladegerät DC10SB . . . . . € 74,76  
783233-9 Innensechskantschlüssel 5 . . . . . € 1,44  
1 Stk. Werkzeug-Box  
B-21353 Tauchsägeblatt 28 mm Holz & Metall PaA  
B-46202 Schleifplatte Klett . . . . . PaA  
1 Stk. Schleifpapier K60 / K120 / K240

## CP100DSA Akku-Universalschere

CP100DZ > Lieferung ohne Akku und Ladegerät



- Universell einsetzbar. Schneidet Leder, Stoffe, Karton und vieles mehr bis zu einer Stärke von 6 mm
- Extrem kompakt und leicht zu handhaben
- Lange Arbeitszeit mit nur einer Akkuladung
- Automatische Selbstschärfunktion der Messerklinge
- Entriegelungsknopf von beiden Seite zu bedienen
- **CP100DSA:** Lieferung mit einem 2,0 Ah Akku und Schnellladegerät



€ 213,29 € 255,95

€ 90,79 € 108,95

exkl. MwSt. inkl. MwSt.

LEISTUNGSDATEN

Schnittleistung max. . . . . 6 mm  
Leerlaufdrehzahl . . . . . 300 min<sup>-1</sup>  
Akku . . . . . CXT 10,8 V / 12 V max  
Gewicht lt. EPTA . . . . . 0,72 kg  
Maße (L x B x H) . . . . . 272 x 66 x 120 mm

MITTEL. ZUBEHÖR / ERSATZTEILE (ET) INKL. MWST

197396-9 Akku BL1021B (2,0 Ah) . . . . . € 63,72  
197363-4 Schnellladegerät DC10SB . . . . . € 74,76  
198604-1 Messerklinge . . . . . € 8,52

## SD100DZ Akku-Gipskartonsäge

€ 161,63 € 193,95

exkl. MwSt. inkl. MwSt.



### LEISTUNGSDATEN

Leerlaufhubzahl . . . . . 0 - 6.000 min<sup>-1</sup>  
Schnittleistung (Holz) . . . . . 15 mm  
Schnittleistung (Gipskarton) . . . . . 30 mm  
Hubhöhe . . . . . 6 mm  
Akku . . . . . CXT 10,8 V / 12 V max  
Gewicht lt. EPTA . . . . . 1,6 kg  
Maße (L x B x H) . . . . . 248 x 79 x 280 mm

### MITTEL. ZUBEHÖR / ERSATZTEILE (ET) INKL. MWST

456624-4 Abdeckung Grundplatte . . . . . PaA  
456632-5 Sägeblattschutz . . . . . PaA  
783201-2 Innensechskantschlüssel 3 mm . . . € 2,52  
B-49703 Sägeblatt Gipskarton . . . . . € 24,00



- Perfekt für gerade Schnitte in Gipskartonelementen an Decken und Wänden
- Dank Tiefeneinstellung wird ein Beschädigen von Kabeln, Rohren und anderen Gegenständen hinter der Gipskartonplatte verhindert
- Staubbox verhindert ein Herabfallen des Schmutzes bei Überkopfarbeiten
- Geschwindigkeitsregulierung über Schalter
- Lieferung ohne Akkus, Ladegerät und Koffer

## CC301DSMJ Akku-Fliesen/Glasschneider

€ 267,46 € 320,95

CC301DZ > Lieferung ohne Koffer, Akku und Ladegerät



### LEISTUNGSDATEN

Leerlaufdrehzahl . . . . . 1.600 min<sup>-1</sup>  
Diamantscheibe (Ø) . . . . . 85 mm  
Diamantscheibenbohrung (Ø) . . . . . 15 mm  
Schnitttiefe bei 90° . . . . . 25,5 mm  
Schnitttiefe bei 45° . . . . . 16,5 mm  
Akku . . . . . CXT 10,8 V / 12 V max  
Gewicht lt. EPTA . . . . . 1,9 kg  
Maße (L x B x H) . . . . . 313 x 170 x 125 mm

### MITTEL. ZUBEHÖR / ERSATZTEILE (ET) INKL. MWST

821551-8 MAKPAC Transportkoffer (Typ 3) . . . € 50,16  
838568-4 MAKPAC Koffereinsatz . . . . . ET . . € 8,28  
197406-2 2x Akku BL1041B (4,0 Ah) . . . . . á € 87,00  
197363-4 Schnellladegerät DC10SB . . . . . € 74,76  
B-21098 Diamantscheibe für Glas . . . . . € 44,40  
783202-0 Innensechskantschlüssel 4 . . . . . € 1,08

- 500 ml Wassertank mit großer Einfüllöffnung
- Zum sauberen Trennen von Fliesen, Glas und Drahtglas
- Robuster, Nickel beschichteter Schneidstisch zum Schutz gegen Rost
- Schnitttiefeinstellung nach dem Scherenprinzip
- Gehrungsschnitte bis 45°
- Sicherheitsschalter mit Einschaltsperr
- **CC301DSMJ:** Im MAKPAC Transportkoffer mit zwei 4,0 Ah Akkus und Schnellladegerät

## MP100DZ Akku-Kompressor

€ 78,29 € 93,95

exkl. MwSt. inkl. MwSt.



- Zum Aufblasen von Auto- und Fahrradreifen, Bällen und vielem mehr
- Digitale Druckanzeige mit Hintergrundbeleuchtung
- Kann am Boden abgestellt werden
- LED-Arbeitslicht
- Voreingestellte Druckstopp-Funktion
- Hauptschalter mit automatischer Abschaltfunktion
- 65 cm Schlauchlänge
- Ventiladapter für unterschiedliche Anwendungen
- Lieferung ohne Koffer, Akku und Ladegerät

LEISTUNGSDATEN

Druck max. . . . . 8,3 bar  
Max. Pumpleistung . . . . . 10 l/min  
Akku . . . . . CXT 10,8 V / 12 V max  
Gewicht lt. EPTA . . . . . 1,3 kg  
Maße (L x B x H) . . . . . 255 x 74 x 173 mm

MITTEL. ZUBEHÖR / ERSATZTEILE (ET) INKL. MWST

TE00000346 Ventiladapter Fahrrad . . . . . PaA  
TE00000333 Ventiladapter Luftmatratze . . . . PaA  
TE00000334 Ventiladapter DV/SV Französisch . PaA  
TE00000335 Ballnadel . . . . . PaA





## PT354DSAJ Akku-Stiftnagler

PT354DZ > Lieferung ohne Koffer, Akku und Ladegerät

€ 429,96 € 515,95

€ 323,29 € 387,95

exkl. MwSt. inkl. MwSt.



### LEISTUNGSDATEN

Pinlänge	18 - 35 mm
Pinstärke	0,6 mm
Magazin-Kapazität	120 Stk.
Akku	CXT 10,8 V / 12 V max
Gewicht lt. EPTA	1,8 kg
Maße (L x B x H)	231 x 66 x 226 mm

### MITGL. ZUBEHÖR / ERSATZTEILE (ET) INKL. MWST

142770-6	MAKPAC Transportkoffer (Typ 1)	€ 38,28
839166-7	MAKPAC Koffereinsatz	PaA
197396-9	2x Akku BL1021B (2,0 Ah)	à € 63,72
197363-4	Schnellladegerät DC10SB	€ 74,76
346909-5	Haken	PaA
783201-2	Innensechskantschlüssel 3 mm	€ 2,52

- Zum einfachen Befestigen von Deko-Leisten, Fußleisten und Textilien
- Verschießt 2.500 Nägel mit einem voll geladenen 4,0 Ah Akku
- Werkzeuglos verstellbare Einschlagtiefe
- Einschaltperre verhindert unbeabsichtigtes Auslösen
- Umschaltmöglichkeit zwischen Einzel- und Kontaktfeder für mehr Flexibilität
- **PT354DSAJ:** Im MAK-PAC-Transportkoffer mit zwei 2,0 Ah Akkus und Schnellladegerät

## ST113DSAJ Akku-Tacker

ST113DZ > Lieferung ohne Koffer, Akku und Ladegerät

€ 356,63 € 427,95

€ 264,96 € 317,95

exkl. MwSt. inkl. MwSt.



### LEISTUNGSDATEN

Klammerbreite	10 mm
Klammerhöhe	7 - 10 mm
Klammerstärke	0,5 x 0,75 mm
Magazin-Kapazität	150 Stk.
Akku	CXT 10,8 V / 12 V max
Gewicht lt. EPTA	1,3 kg
Maße (L x B x H)	211 x 81 x 159 mm

### MITGL. ZUBEHÖR / ERSATZTEILE (ET) INKL. MWST

142770-6	MAKPAC Transportkoffer (Typ 1)	€ 38,28
839019-0	MAKPAC Koffereinsatz	ET
197396-9	2x Akku BL1021B (2,0 Ah)	à € 63,72
197363-4	Schnellladegerät DC10SB	€ 74,76
	1 Stk. Schutzbrille	

- Super kompakt mit nur 159 mm Höhe
- Umschaltmöglichkeit zwischen Einzel- und Kontaktfeder für mehr Flexibilität
- Handliche Maschine bis 10 mm Einschlagtiefe
- Klammerbreite 10 mm, Stärke 0,5 x 0,75 mm (passend Rapid-Klammern)
- Tiefeneinstellung ermöglicht ein exaktes einschlagen der Klammern
- **ST113DSAJ:** Im MAK-PAC Transportkoffer mit zwei 2,0 Ah Akkus und Schnellladegerät

## CG100DSAA Akku-Kartuschenpresse

CG100DZA > Lieferung ohne Akku und Ladegerät

€ 354,96 € 425,95

€ 267,46 € 320,95

exkl. MwSt. inkl. MwSt.



### LEISTUNGSDATEN

Auspressdruck	5.000 N
Leerlaufgeschw. (Kolben)	0 - 28 mm / sek
Akku	CXT 10,8 V / 12 V max
Gewicht lt. EPTA	1,9 kg
Maße (L x B x H)	404 x 108 x 259 mm

### MITGL. ZUBEHÖR / ERSATZTEILE (ET) INKL. MWST

197396-9	Akku BL1021B (2,0 Ah)	à € 63,72
197363-4	Schnellladegerät DC10SB	€ 74,76
456128-6	Akkuschutzkappe	€ 1,08
196351-8	Halter und Schubstange (300ml)	€ 60,00

- Auspressgeschwindigkeit vorwählbar und über den Schalter sauber zu dosieren
- Zur Verwendung mit 300 ml Kartuschen. 600 ml Kartuschen-/ Schlauchbeutelauflauf optional erhältlich
- Tropfschutz verhindert ein Nachlaufen der Füllung
- **CG100DSAA:** Lieferung mit einem 2,0 Ah Akku und Schnellladegerät



## SC103DZJ Akku-Gewindestangenschneider

€ 749,96 € 899,95

exkl. MwSt. inkl. MwSt.

NEU



### LEISTUNGSDATEN

Schnittleistung	M6, M8, M10
Akku	CXT 10,8 V / 12 V max
Gewicht lt. EPTA	2,8 kg
Maße (L x B x H)	180 x 107 x 289 mm

### MITGL. ZUBEHÖR / ERSATZTEILE (ET) INKL. MWST

821550-0	MAKPAC Transportkoffer (Typ 2)	€ 44,40
835E29-5	MAKPAC Koffereinsatz	PaA
324219-0	Tiefenanschlag	ET
271445-1	Schraube M4x10	PaA
458380-2	Schutzabdeckung	PaA
199087-8	M6 Einsatz Set	ET
199085-2	M8 Einsatz Set	€ 69,60
199083-6	M10 Einsatz Set	ET
783202-0	Innensechskantschlüssel 4 mm	€ 1,08
922202-7	Innensechskantschr. M5x8	PaA

- Ideal zum Ablängen von Gewindestangen
- Erhöhter Komfort beim Überkopfschneiden
- Durch das saubere Abtrennen ist bei Gewindestangen kein zusätzliches Entgraten nötig um Muttern auf zu drehen
- Mit Rückwärtslauf zum leichten Lösen der Schneiden von der Gewindestange
- Im MAK-PAC Transportkoffer, ohne Akku und Ladegerät



## CJ106DZ Akku-Heizjacke

€ 198,29

€ 237,95

exkl. MwSt.

inkl. MwSt.



### LEISTUNGSDATEN

Konstante Nutzung Hi	3,5 Std.
Konstante Nutzung Mid	5,5 Std.
Konstante Nutzung Low	14 Std.
Heizwert	Hi: 11,5, Mid: 7, Lo: 2,3 W
Akku	CXT 10,8 V / 12 V max
Größe	M, L, XL, XXL
Gewicht lt. EPTA	1,1 kg

### MITGL. ZUBEHÖR / ERSATZTEILE (ET) INKL. MWST

PE0000037	Akku Adapter CXT	€ 36,72
-----------	------------------	---------

- Ausgezeichnete Laufzeit von bis zu 14 Stunden (mit BL1041B, Heizstufe Low)
- Waschmaschinen und Trockner tauglich
- 5 Heizelemente: Brust links/rechts, Rücken und Schulter links/rechts
- 3 Heizstufen: High / Medium / Low
- **Inkl. Adapter für MAKITA 10,8 V / 12 V max CXT Li-Ionen Akkus**
- USB Ausgang am Akkuadapter zum Laden verschiedener Geräte wie Smartphones und Tablets (DC 5 V / 2,1 A)
- Lieferung ohne Akkus und Ladegerät
- **Bestellnr. - Größe:** CJ106DZM - M CJ106DZL - L CJ106DZXL - XL CJ106DZ2XL - XXL

LEISTUNGSDATEN

Konstante Nutzung Hi	3,5 Std.
Konstante Nutzung Mid	5,5 Std.
Konstante Nutzung Low	14 Std.
Heizwert	Hi: 11,5, Mid: 7, Lo: 2,3 W
Akku	CXT 10,8 V / 12 V max
Größe	M, L, XL, XXL
Gewicht lt. EPTA	1,2 kg

MITGL. ZUBEHÖR / ERSATZTEILE (ET) INKL. MWST

PE0000037	Akku Adapter CXT	€ 36,72
-----------	------------------	---------

## CJ105DZ Akku-Heizjacke

€ 169,96 € 203,95

exkl. MwSt. inkl. MwSt.



### LEISTUNGSDATEN

Konstante Nutzung Hi	3,5 Std.
Konstante Nutzung Mid	5,5 Std.
Konstante Nutzung Low	14 Std.
Heizwert	Hi: 9,5, Mid: 4,5, Lo: 2,3 W
Akku	CXT 10,8 V / 12 V max
Größe	S, M, L, XL, 2XL, 3XL
Gewicht lt. EPTA	0,5 kg

### MITGL. ZUBEHÖR / ERSATZTEILE (ET) INKL. MWST

PE0000037	Akku Adapter CXT	€ 36,72
-----------	------------------	---------

- Ausgezeichnete Laufzeit von bis zu 14 Stunden (mit BL1041B, Heizstufe Low)
- Waschmaschinen und Trockner tauglich
- 5 Heizelemente: Brust links/rechts, Rücken und Schulter links/rechts
- 3 Heizstufen: High / Medium / Low
- **Inkl. Adapter für MAKITA 10,8 V / 12 V max CXT Li-Ionen Akkus**
- USB Ausgang am Akkuadapter zum Laden verschiedener Geräte wie Smartphones und Tablets (DC 5 V / 2,1 A)
- Lieferung ohne Akkus und Ladegerät
- **Bestellnr. - Größe:** CJ105DZM - M CJ105DZL - L CJ105DZXL - XL CJ105DZ2XL - XXL

## CV102DZ Akku-Heizgilet

€ 144,13 € 172,95

exkl. MwSt. inkl. MwSt.



### LEISTUNGSDATEN

Konstante Nutzung Hi	4 Std.
Konstante Nutzung Mid	7,5 Std.
Konstante Nutzung Low	14 Std.
Heizwert	Hi: 9,5, Mid: 4,5, Lo: 2,3 W
Akku	CXT 10,8 V / 12 V max
Größe	S, M, L, XL, 2XL, 3XL
Gewicht lt. EPTA	0,5 kg

### MITGL. ZUBEHÖR / ERSATZTEILE (ET) INKL. MWST

PE0000037	Akku Adapter CXT	€ 36,72
-----------	------------------	---------

- Ausgezeichnete Laufzeit von bis zu 14 Stunden
- Waschmaschinen und Trockner tauglich
- Das dünne Design ermöglicht es dem Benutzer seine Arbeitskleidung über der Weste zu tragen
- 4 Heizelemente: Brust links/rechts, Rücken und Nacken
- 3 Heizstufen (LED- Anzeige) High / Medium / Low
- **Inkl. Adapter für MAKITA 10,8 V / 12 V max CXT Li-Ionen Akkus**
- Lieferung ohne Akkus und Ladegerät
- **Bestellnr. - Größe:** CV102DZS - S CV102DZM - M CV102DZL - L CV102DZXL - XL CV102DZ2XL - XXL CV102DZ3XL - XXXL



## CB100D Akku-Heizdecke

€ 108,29 € 129,95  
exkl. MwSt. inkl. MwSt.



- In schwarz/blau oder braun erhältlich
- 3 Heizstufen (High / Medium / Low)
- Ausgezeichnete Laufzeit von bis zu 14 Stunden (mit BL1041B, Heizstufe Low)
- Kuscheliger und weich
- Waschmaschinentauglich bis 30°C
- Druckknöpfe und Riemen ermöglichen das Anlegen der Decke am Körper
- Gewicht mit einem 4,0 Ah Akku 0,96 kg
- Lieferung ohne Akkus und Ladegerät
- **Bestellnr. - Farbe:**  
**CB200DA - Oberseite schwarz, Futter dunkelblau**  
**CB200DB - Oberseite und Futter braun**



LEISTUNGSDATEN

Konstante Nutzung Hi . . . . .	4 Std.
Konstante Nutzung Mid . . . . .	7,5 Std.
Konstante Nutzung Low . . . . .	14 Std.
Akku . . . . . CXT 10,8 V / 12 V max	
Maße (L x B) . . . . .	700 x 1.400 mm
Gewicht lt. EPTA . . . . .	0,96 kg

MITTEL. ZUBEHÖR / ERSATZTEILE (ET) INKL. MWST

- 1 Stk. Akku Adapter CXT
- 1 Stk. Verlängerungskabel

## UR100DSAEX Akku-Rasentrimmer

€ 199,96 € 239,95  
€ 98,29 € 117,95  
exkl. MwSt. inkl. MwSt.

UR100DZX > Lieferung ohne Akku und Ladegerät



### LEISTUNGSDATEN

Leerlaufdrehzahl . . . . .	9.000 - 10.000 min <sup>-1</sup>
Schnittbreite . . . . .	23 / 26 cm
Akku . . . . .	CXT 10,8 V / 12 V max
Gewicht lt. EPTA . . . . .	2,1 kg
Maße (L x B x H) . . . . .	835 - 1.185 x 267 x 210-315 mm

### MITTEL. ZUBEHÖR / ERSATZTEILE (ET) INKL. MWST

197396-9	2x Akku BL1021B (2,0 Ah) . . . . .	á € 63,72
197363-4	Schnellladegerät DC10SB . . . . .	€ 74,76
197188-6	Kunststoffschlagmesserkopf . . . . .	PaA
5 Stk.	Ersatzkunststoffmesser . . . . .	PaA
125516-5	Tragegurt . . . . .	€ 9,12
783202-0	Innensechskantschlüssel 4 mm . . . . .	€ 1,08
831315-2	Werkzeugtasche . . . . .	€ 2,52
1 Stk.	Schutzbrille	

- Leichter und extrem handlicher Rasentrimmer
- XPT - Staub und Spritzwasser geschützt
- Schaftlänge variabel von 83,5 - 118,5 cm
- Zur Verwendung mit Fadenkopf und Kunststoffmessern
- Leerlaufdrehzahl mit Fadenkopf 9.000 U/min / Kunststoffmesser 10.000 U/min
- Schnittbreite mit Fadenkopf 26 cm / Kunststoffmesser 23 cm
- **UR100DSAEX:** Lieferung mit Kunststoffmesser, zwei 2,0 Ah Akkus und Schnellladegerät

## UR100DZ Akku-Rasentrimmer

€ 98,29 € 117,95  
exkl. MwSt. inkl. MwSt.



### LEISTUNGSDATEN

Leerlaufdrehzahl . . . . .	10.000 min <sup>-1</sup>
Schnittbreite . . . . .	26 cm
Akku . . . . .	CXT 10,8 V / 12 V max
Gewicht lt. EPTA . . . . .	2,1 kg
Maße (L x B x H) . . . . .	835 - 1.185 x 267 x 210-315 mm

### MITTEL. ZUBEHÖR / ERSATZTEILE (ET) INKL. MWST

198860-3	Nylonfaden . . . . .	€ 12,00
198854-8	Fadenkopf . . . . .	€ 20,04
125516-5	Tragegurt . . . . .	€ 9,12
783202-0	Innensechskantschlüssel 4 mm . . . . .	€ 1,08
831315-2	Werkzeugtasche . . . . .	€ 2,52
1 Stk.	Schutzbrille	

- Leichter und extrem handlicher Rasentrimmer
- XPT - Staub und Spritzwasser geschützt
- Schaftlänge variabel von 83,5 - 118,5 cm
- Bis zu 38 Minuten Laufzeit mit einem 4,0 Ah Akku
- Zur Verwendung mit Fadenkopf und Kunststoffmessern
- Leerlaufdrehzahl mit Fadenkopf 9.000 U/min / Kunststoffmesser 10.000 U/min
- Schnittbreite mit Fadenkopf 26 cm / Kunststoffmesser 23 cm
- Lieferung mit Fadenkopf ohne Akkus und Ladegerät

## UM600DSAE Akku-Grasschere

€ 208,29 € 249,95  
€ 91,63 € 109,95  
exkl. MwSt. inkl. MwSt.

UM600DZ > Lieferung ohne Akku und Ladegerät



- Heckenschneide-Kit optional erhältlich
- Gummierter, ergonomisch geformter Griff
- Leichte und handliche Grasschere
- Langlebiges Messer mit spezieller Beschichtung
- **UM600DSAE:** Lieferung mit zwei 2,0 Ah Akkus und Schnellladegerät

LEISTUNGSDATEN

Hubzahl . . . . .	2.500 min <sup>-1</sup>
Schnittbreite . . . . .	16 cm
Akku . . . . .	CXT 10,8 V / 12 V max
Gewicht lt. EPTA . . . . .	1,5 kg
Maße (L x B x H) . . . . .	329 x 177 x 131 mm

MITTEL. ZUBEHÖR / ERSATZTEILE (ET) INKL. MWST

197396-9	2x Akku BL1021B (2,0 Ah) . . . . .	á € 63,72
197363-4	Schnellladegerät DC10SB . . . . .	€ 74,76
457426-1	Grasaufnehmer . . . . .	€ 4,32
452055-5	Grasmesserschutz . . . . .	€ 3,60
195267-4	Grasmesser . . . . .	€ 56,40
456128-6	Akkuschutzkappe . . . . .	€ 1,08

## UH201DSA Akku-Heckenschere

€ 149,96 € 179,95  
€ 83,29 € 99,95  
exkl. MwSt. inkl. MwSt.

UH201DZ > Lieferung ohne Akku und Ladegerät



- Grasschneide-Kit optional erhältlich
- Gummierter, ergonomisch geformter Griff
- Leichte und handliche Heckenschere
- Langlebiges Messer mit spezieller Beschichtung
- **UH201DSA:** Lieferung mit einem 2,0 Ah Akku und Schnellladegerät

LEISTUNGSDATEN

Schnittlänge . . . . .	20 cm
Schnittstärke . . . . .	26 mm
Akku . . . . .	CXT 10,8 V / 12 V max
Gewicht lt. EPTA . . . . .	1,5 kg
Maße (L x B x H) . . . . .	504 x 120 x 131 mm

MITTEL. ZUBEHÖR / ERSATZTEILE (ET) INKL. MWST

197396-9	Akku BL1021B (2,0 Ah) . . . . .	á € 63,72
197363-4	Schnellladegerät DC10SB . . . . .	€ 74,76
198408-1	Heckenmesser 20 cm . . . . .	€ 28,80
451816-0	Heckenmesserschutz . . . . .	€ 2,88
198401-5	Schnittgutsammler . . . . .	€ 7,32

## CL121DSMJ Akku Staubsauger

CL121DZJ > Lieferung ohne Akku und Ladegerät



- Ideal für die Fahrzeuginnenreinigung
- Bis zu 67 Minuten Saugdauer mit dem Akku BL1041B
- Verwendung als Sauger, so wie auch als Gebläse
- Schlauch bis auf 1m dehnbar
- Blinkende Warnlampe bei zu niedriger Akkukapazität
- **CL121DSMJ:** Im MAKPAC Transportkoffer mit einem 4,0 Ah Akku und Schnellladegerät



€ 208,29	€ 249,95
€ 114,13	€ 136,95
exkl. MwSt.	inkl. MwSt.

LEISTUNGSDATEN

Luftfördermenge max.	78 m³/h
Saugdauer / Akku (Max)	27 min
Saugdauer / Akku (High)	32 min
Saugdauer / Akku (Normal)	67 min
Unterdruck	.46 mbar
Akku	CXT 10,8 V / 12 V max
Gewicht lt. EPTA	1,8 kg
Maße (L x B x H)	359 x 138 x 202 mm

MITGEL. ZUBEHÖR / ERSATZTEILE (ET) INKL. MWST

821552-6	MAKPAC Transportkoffer (Typ 4)	€ 56,40
835B43-3	MAKPAC Koffereinsatz	PaA
197406-2	Akku BL1041B (4,0 Ah)	€ 87,00
197363-4	Schnellladegerät DC10SB	€ 74,76
140H94-2	Langdüse drehbarer Bürstenkopf	€ 4,80
140H95-0	Sitzdüse	PaA
140J64-3	Gebläseaufsatz	PaA
162544-9	Schultergurt	€ 5,28
194566-1	Papierfilter (5 Stk.)	€ 5,76
422437-5	Gummidüse	€ 7,92
459056-4	Fußmattendüse blau	€ 3,24
456128-6	Akkuschutzkappe	€ 1,08

## CL108FDSAW Akku Staubsauger

CL108FDZW > Lieferung ohne Akku und Ladegerät



- Ideal für Polstermöbel, Treppen oder den Werkstatteinsatz
- Bis zu 50 Minuten Saugdauer mit dem Akku BL1041B
- LED-Arbeitslicht
- Abgewinkelte Saugöffnung ermöglicht einfache Bodenreinigung ohne Bodendüse
- Zur Verwendung ohne Staubbeutel. Einfaches Entleeren des Auffangbehälters
- **CL108FDSAW:** Lieferung mit einem 2,0 Ah Akku und Schnellladegerät



€ 133,29	€ 159,95
€ 69,13	€ 82,95
exkl. MwSt.	inkl. MwSt.

LEISTUNGSDATEN

Luftfördermenge max.	78 m³/h
Saugdauer / Akku (Max)	20 min
Saugdauer / Akku (High)	24 min
Saugdauer / Akku (Normal)	50 min
Unterdruck	.43 mbar
Akku	CXT 10,8 V / 12 V max
Gewicht lt. EPTA	1,2 kg
Maße (L x B x H)	958 x 110 x 150 mm

MITGEL. ZUBEHÖR / ERSATZTEILE (ET) INKL. MWST

197396-9	Akku BL1021B (2,0 Ah)	€ 63,72
197363-4	Ladegerät DC10SB	€ 74,76
123486-2	Bodendüse schneeweiß	€ 10,44
451240-7	Fugendüse schneeweiß	€ 1,44
451241-5	Saugrohr schneeweiß	€ 3,24
451242-3	Fugendüsenhalter schneeweiß	PaA
443060-3	Filtersack	€ 1,80
451208-3	Vorfilter	€ 2,16

## CL107FDZW Akku Staubsauger

€ 72,46	€ 86,95
exkl. MwSt.	inkl. MwSt.



LEISTUNGSDATEN

Luftfördermenge max.	84 m³/h
Saugdauer / Akku (Max)	20 min (mit BL1040B)
Saugdauer / Akku (High)	24 min (mit BL1040B)
Saugdauer / Akku (Normal)	50 min (mit BL1040B)
Unterdruck	.50 mbar
Akku	CXT 10,8 V / 12 V max
Gewicht lt. EPTA	1,3 kg
Maße (L x B x H)	.960 x 112 x 150 mm

MITGEL. ZUBEHÖR / ERSATZTEILE (ET) INKL. MWST

123486-2	Bodendüse schneeweiß	€ 10,44
451240-7	Fugendüse schneeweiß	€ 1,44
451241-5	Saugrohr schneeweiß	€ 3,24
451242-3	Fugendüsenhalter schneeweiß	PaA
194566-1	Papierfilter (5Stk)	€ 5,76

- Ideal für Polstermöbel, Treppen oder den Werkstatteinsatz
- Bis zu 50 Minuten Saugdauer mit dem Akku BL1040B
- Mit 2 Saugstufen und Turbo Mode
- LED-Arbeitslicht
- Abgewinkelte Saugöffnung ermöglicht einfache Bodenreinigung ohne Bodendüse
- Wahlweise einsetzbar mit Staubbeutel aus Papier oder Textil
- Lieferung ohne Koffer, Akku und Ladegerät

## CL106FDZW Akku-Staubsauger

€ 63,29	€ 75,95
exkl. MwSt.	inkl. MwSt.



LEISTUNGSDATEN

Luftfördermenge max.	78 m³/h
Saugdauer / Akku	40 min (mit BL1040B)
Akku	CXT 10,8 V / 12 V max
Gewicht lt. EPTA	0,9 kg
Maße (L x B x H)	458/999x100x150 mm

MITGEL. ZUBEHÖR / ERSATZTEILE (ET) INKL. MWST

123486-2	Bodendüse schneeweiß	€ 10,44
451241-5	Saugrohr schneeweiß	€ 3,24
451240-7	Fugendüse schneeweiß	€ 1,44
451242-3	Fugendüsenhalter schneeweiß	PaA
443060-3	Stoffstaubsack	€ 1,80
451208-3	Vorfilter	€ 2,16

- Handlicher Staubsauger ohne störendes Kabel
- Bis zu 40 Minuten Saugdauer mit dem Akku BL1040B
- LED-Arbeitslicht
- Abgewinkelte Saugöffnung ermöglicht einfache Bodenreinigung ohne Bodendüse
- Zur Verwendung ohne Staubbeutel. Einfaches Entleeren des Auffangbehälters.
- Lieferung ohne Koffer, Akku und Ladegerät

## MR052 Akku-Radio

€ 50,79	€ 60,95
exkl. MwSt.	inkl. MwSt.



- 2 Frontlautsprecher für Stereoklang
- AM / FM Empfänger mit Digitalanzeige
- AUX Eingang sowie Kopfhörer Ausgang
- Automatischer Sendersuchlauf mit 5 Speicherplätzen
- Nur Akkubetrieb möglich
- Lieferung ohne Akku und Ladegerät



LEISTUNGSDATEN

Frequenz (FM)	87,5 - 108 MHz
Frequenz (AM)	522 - 1.710 kHz
Laufzeit	BL1020B: 15 h
Gewicht lt. EPTA	0,7 kg
Maße (L x B x H)	169 x 79 x 74 mm

## CF101DZ Akku-Ventilator

€ 79,13 € 94,95  
exkl. MwSt. inkl. MwSt.



- Automatischer Schwingbereich 45° L/R
- Das kompakte Design erlaubt den Betrieb auf kleinstem Raum
- Angetrieben durch CXT Li-Ionen-Akkus oder Netzteil
- Bis zu 10,5 Stunden ununterbrochene Laufzeit auf niedriger Geschwindigkeit mit einem 4,0 Ah CXT Akku
- 3 Einstellungen (High, Medium, Low)
- Großer Tragegriff für einfache Handhabung
- Lüfterkopf vertikal und horizontal einstellbar
- Optionales Netzteil für 230 V Best.Nr. TE00000211
- Lieferung ohne Netzteil, Akku und Ladegerät

### LEISTUNGSDATEN

Laufzeit . . . . . (4,0 Ah Akku) 275 / 380 / 630 min  
Luftumwälzung (F) . . . . . 4,6 / 3,8 / 3,0 m<sup>3</sup>/min  
Luftgeschwindigkeit max. (C) . . . . . 3 / 2,5 / 2 m/ssek  
Akku . . . . . CXT 10,8V / 12V max  
Gewicht lt. EPTA . . . . . 1,7 kg  
Maße (L x B x H) . . . . . 185 x 260 x 284 mm



## DEAML105 Akku-Lampe

€ 49,13 € 58,95  
exkl. MwSt. inkl. MwSt.



### LEISTUNGSDATEN

Leuchtdauer . . . . . max. 14 h  
Akku . . . . . CXT 10,8V / 12V max  
Gewicht . . . . . 0,70 kg  
Maße (L x B x H) . . . . . 268 x 66 x 93 mm

- 7,9W LED mit 190 Lumen
- Lampenkopf in 12 Positionswinkeln neigbar
- Leuchtdauer (Stunden): 14 - 4,0 Ah
- Lieferung ohne Akku und Ladegerät

## DEAML104 Akku-Lampe

€ 69,96 € 83,95  
exkl. MwSt. inkl. MwSt.



### LEISTUNGSDATEN

Leuchtdauer . . . . . max. 19 h  
Akku . . . . . CXT 10,8V / 12V max  
Gewicht . . . . . 0,78 kg  
Maße (L x B x H) . . . . . 414 x 66 x 132 mm

- Bis zu 710 Lumen
- 3 Leuchtstufen (360° Laterne, 90° Laterne oder Taschenlampe)
- Leuchtdauer (Stunden): 19 - 4,0 Ah Taschenlampe, 17 - 4,0 Ah 90° Laterne, 5,5 - 4,0 Ah 360° Laterne
- USB - Ausgang zum Laden verschiedener Geräte wie Smartphones und Tablets (DC 5V / 2,1 A)
- Lieferung ohne Akku und Ladegerät

## DEAML103 Akku-Lampe

€ 36,63 € 43,95  
exkl. MwSt. inkl. MwSt.



### LEISTUNGSDATEN

Leuchtdauer . . . . . max. 28 h  
Akku . . . . . CXT 10,8V / 12V max  
Gewicht . . . . . 0,27 kg  
Maße (L x B x H) . . . . . 77 x 54 x 28 mm

- Durch LED Technologie lange Lebensdauer und hohe Effizienz
- Super kompaktes Design
- 1,5 Watt weiße LED für großflächige, helle Ausleuchtung
- Tiefentladeschutz schützt den Akku vor Schäden
- Leuchtdauer bis zu 28 Stunden mit einem 4,0 Ah Akku
- Durch die Makita Akkutechnologie verbringt der Akku weniger Zeit am Ladegerät und mehr im Einsatz
- Lieferung ohne Akku und Ladegerät

## DF012DSE Akku-Stabbohrschrauber

€ 187,46 € 224,95  
exkl. MwSt. inkl. MwSt.



### LEISTUNGSDATEN

Leerlaufdrehzahl 1. Gang . . . . . 200 min<sup>-1</sup>  
Leerlaufdrehzahl 2. Gang . . . . . 650 min<sup>-1</sup>  
Drehmoment (hart/weich) . . . . . 5,6 / 3,6 Nm  
Bohrleistung (Stahl/Holz Ø) . . . . . 5 / 6 mm  
Werkzeugaufnahme . . . . . Sechskant 1/4"  
Akku . . . . . 7,2V  
Gewicht lt. EPTA . . . . . 0,5 kg  
Maße (L x B x H) . . . . . 218 x 44 x 142 mm

### MITGEL. ZUBEHÖR / ERSATZTEILE (ET) INKL. MWST

158775-6 Transportkoffer . . . . . PaA  
198000-3 2x Akku BL0715 (1,5 Ah) . . . . . à € 50,16  
194588-1 Ladegerät DC10WA . . . . . € 53,16  
784244-7 1 Stk. + Bit Nr. 2x50 mm . . . . . PaA  
784245-5 1 Stk. + Bit Nr. 1x50 mm . . . . . PaA



- Sechskant (1/4") Werkzeugaufnahme für schnellen Bitwechsel
- Liefert in einem kompakten Design 8 Nm max. Drehmoment
- 2-Gang Ausführung (200 U/min und 650 U/min)
- Kann auch als Handschrauber verwendet werden
- 21 Drehmomentvoreinstellungen
- Eingebaute LED blinkt, wenn es Zeit ist, den Akku zu laden
- In Transporttasche mit zwei 1,5 Ah Akkus, Ladegerät und Bohrer-Bits

## TD022DSE Akku-Schlagschrauber

€ 178,29 € 213,95  
exkl. MwSt. inkl. MwSt.



### LEISTUNGSDATEN

Leerlaufdrehzahl . . . . . 0 - 2.450 min<sup>-1</sup>  
Schlagzahl . . . . . 0 - 3.000 min<sup>-1</sup>  
Anziehdrehmoment max. . . . . 22 Nm  
Handelsübliche Schrauben . . . . . M3 - M8  
Werkzeugaufnahme . . . . . Sechskant 1/4"  
Akku . . . . . 7,2V  
Gewicht lt. EPTA . . . . . 0,6 kg  
Maße (L x B x H) . . . . . 227 x 42 x 42 mm

### MITGEL. ZUBEHÖR / ERSATZTEILE (ET) INKL. MWST

831276-6 Transporttasche . . . . . € 16,08  
198000-3 2x Akku BL0715 (1,5 Ah) . . . . . à € 50,16  
194320-3 Ladegerät DC07SA . . . . . € 47,04  
168435-2 Colttasche . . . . . PaA

- Schrauben, Schlagschrauben und Bohren in Holz oder Metall
- Durch Spindelarrretierung als Handschrauber einsetzbar
- Die Drehzahl kann über den Schalter genau geregelt werden
- Ladezeit 30 Minuten mit DC07SA
- In Transporttasche mit zwei 1,0 Ah Akkus, Ladegerät und Bohrer - Bits



## DF001DW Akku-Stabschrauber

€ 67,46 € 80,95  
exkl. MwSt. inkl. MwSt.



- Im Transportkoffer mit 81-teiligem Zubehör
- Einfaches Laden über Micro-USB Buchse
- Einganggetriebe mit automatischer Spindelarrretierung
- Rutschfester Handgriff mit eingelegtem Gummipolster
- Besonders leicht und handlich
- Robustes Getriebegehäuse aus Aluminium-Druckguss
- Leuchtstarkes LED Arbeitslicht - separat zu bedienen
- \*Angetrieben durch einen eingebauten 3,6 V / 1,5 Ah Li-Ion Akku (Ladezeit ca. 3-5 Stunden)



### LEISTUNGSDATEN

Leerlaufdrehzahl . . . . . 220 min<sup>-1</sup>  
Akku . . . . . \* 3,6 V  
Drehmoment max. . . . . 6 Nm  
Gewicht lt. EPTA . . . . . 0,36 kg  
Maße (L x B x H) . . . . . 287 x 47 x 51 mm

### MITGEL. ZUBEHÖR / ERSATZTEILE (ET) INKL. MWST

1 Stk. Transportkoffer  
1 Stk. Akku 3,6 V / 1,5 Ah (eingebaut)  
1 Stk. ADP07 Ladegerät (3-5 Stunden)  
1 Stk. USB Kabel  
1 Stk. 81-teiliges Zubehör



## Li-Ion Akkus und Ladegerät G-Serie

Die Maschinen, Akkus und Ladegeräte der neuen Li-Ion G-Serie sind nicht kompatibel mit Maschinen, Akkus und Ladegeräten unserer Standard Li-Ion Serie.

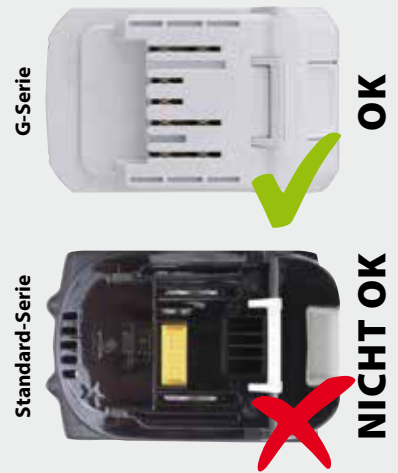

### Ladegerät DC18WA

Bestell-Nr. 195423-6



€ 41,80  
exkl. MwSt. € 50,16  
inkl. MwSt.

### Akku BL1815G - 18V 1,5 Ah

Bestell-Nr. 198186-3



€ 59,20  
exkl. MwSt. € 71,04  
inkl. MwSt.

## DK18298X1 Spezial Set

€ 227,46  
exkl. MwSt.

€ 272,95  
inkl. MwSt.



INHALT

Akku-Bohrschrauber ..... DF457DZ  
Akku-Pendelhub-Stichkreissäge ..... JV183DZ

MITGELIEFERTES ZUBEHÖR

1 Stk. Transporttasche  
198186-3 2x Akku BL1815G (1,5 Ah) ... á € 71,04  
195423-6 Ladegerät DC18WA ..... € 50,16  
A-86898 Stichsägeblatt Set ..... € 6,36

18V Li-Ion

## DK18113X1 Spezial Set

€ 239,13  
exkl. MwSt.

€ 286,95  
inkl. MwSt.



INHALT

Akku-Schlagbohrschrauber ..... HP457DZ  
Akku-Pendelhub-Stichsäge ..... JV183DZ

MITGEL. ZUBEHÖR

1 Stk. Transportkoffer  
198186-3 2x Akku BL1815G (1,5 Ah) ... á € 71,04  
195423-6 Ladegerät DC18WA ..... € 50,16  
A-86898 Stichsägeblatt Set ..... € 6,36

18V Li-Ion

## HP457DWE Akku-Schlagbohrschrauber

€ 226,63  
exkl. MwSt.

€ 271,95  
inkl. MwSt.



18V Li-Ion

LEISTUNGSDATEN

Leerlaufdrehzahl 1. Gang ..... 0 - 400 min<sup>-1</sup>  
Leerlaufdrehzahl 2. Gang ..... 0 - 1.400 min<sup>-1</sup>  
Schlagzahl 1. Gang ..... 0 - 6.000 min<sup>-1</sup>  
Schlagzahl 2. Gang ..... 0 - 21.000 min<sup>-1</sup>  
Bohrfutterspannweite ..... 1,5 - 13 mm  
Bohrleistung (Stahl/Stein/Holz Ø) ..... 13 / 13 / 36 mm  
Drehmoment (hart/weich) ..... 42 / 24 Nm  
Akku ..... G-Serie 18 V  
Gewicht lt. EPTA ..... 1,7 kg  
Maße (L x B x H) ..... 239 x 83 x 240 mm

MITGEL. ZUBEHÖR / ERSATZTEILE (ET) INKL. MWST

824981-2 Transportkoffer ..... € 24,00  
198186-3 2x Akku BL1815G (1,5 Ah) ... á € 71,04  
195423-6 Ladegerät DC18WA ..... € 50,16  
452652-7 Akkuschutzkappe ..... PaA  
196306-3 SSBF 13mm ..... € 18,72

- Die Li-Ionen Akku-Serie für den anspruchsvollen Heimwerker
- Schlagbohren, Bohren oder Schrauben
- Staubgeschütztes 2-Gang-Planetengertriebe
- Drehmoment in 16 Stufen einstellbar
- Elektronik und Motorbremse für exakte Schraubarbeiten
- Im Transportkoffer mit zwei 1,5 Ah Akkus und Ladegerät



## DF457DWLX1 Akku-Bohrschrauber

€ 187,46  
exkl. MwSt.

€ 224,95  
inkl. MwSt.



18V Li-Ion



LEISTUNGSDATEN

Leerlaufdrehzahl 1. Gang ..... 0 - 400 min<sup>-1</sup>  
Leerlaufdrehzahl 2. Gang ..... 0 - 1.400 min<sup>-1</sup>  
Bohrfutterspannweite ..... 1,5 - 13 mm  
Bohrleistung (Stahl Ø) ..... 13 mm  
Bohrleistung (Holz Ø) ..... 36 mm  
Drehmoment (hart/weich) ..... 42 / 24 Nm  
Akku ..... G-Serie 18 V  
Gewicht lt. EPTA ..... 1,7 kg  
Maße (L x B x H) ..... 221 x 83 x 240 mm

MITGEL. ZUBEHÖR / ERSATZTEILE (ET) INKL. MWST

D-30651 11 teiliges Bitset ..... PaA  
1 Stk. Akku-Lampe ML187 ..... € 39,12  
140354-4 Transportkoffer ..... € 24,00  
198186-3 2x Akku BL1815G (1,5 Ah) ... á € 71,04  
195423-6 Ladegerät DC18WA ..... € 50,16  
452652-7 Akkuschutzkappe ..... PaA  
196306-3 SSBF 13mm ..... € 18,72

- Die Li-Ionen Akku-Serie für den anspruchsvollen Heimwerker
- Bohr- oder Schraubarbeiten
- Staubgeschütztes 2-Gang-Planetengertriebe
- Drehmoment in 16 Stufen einstellbar
- Elektronik und Motorbremse für exakte Schraubarbeiten
- Im Transportkoffer mit zwei 1,5 Ah Akkus, Ladegerät, Taschenlampe ML187 und Bitset (D-30651)

## DF457DWE Akku-Bohrschrauber

€ 184,96  
exkl. MwSt.

€ 221,95  
inkl. MwSt.



18V Li-Ion

LEISTUNGSDATEN

Leerlaufdrehzahl 1. Gang ..... 0 - 400 min<sup>-1</sup>  
Leerlaufdrehzahl 2. Gang ..... 0 - 1.400 min<sup>-1</sup>  
Bohrfutterspannweite ..... 1,5 - 13 mm  
Bohrleistung (Stahl Ø) ..... 13 mm  
Bohrleistung (Holz Ø) ..... 36 mm  
Drehmoment (hart/weich) ..... 42 / 24 Nm  
Akku ..... G-Serie 18 V  
Gewicht lt. EPTA ..... 1,7 kg  
Maße (L x B x H) ..... 221 x 83 x 240 mm

MITGEL. ZUBEHÖR / ERSATZTEILE (ET) INKL. MWST

824981-2 Transportkoffer ..... € 24,00  
198186-3 2x Akku BL1815G (1,5 Ah) ... á € 71,04  
195423-6 Ladegerät DC18WA ..... € 50,16  
452652-7 Akkuschutzkappe ..... PaA  
196306-3 SSBF 13mm ..... € 18,72

- Die Li-Ionen Akku-Serie für den anspruchsvollen Heimwerker
- Bohr- oder Schraubarbeiten
- Staubgeschütztes 2-Gang-Planetengertriebe
- Drehmoment in 16 Stufen einstellbar
- Im Transportkoffer mit zwei 1,5 Ah Akkus und Ladegerät



## Maschinen für die Produktion

- Für den Einsatz in der Produktion, um konstant mit dem eingestellten Drehmoment Schrauben anzuziehen.
- Zwei Motortypen: Makita-Motor mit tauschbarem Anker und von außen wechselbaren Kohlebürsten oder effizientem BL (Brushless) Motor für noch mehr Verschraubungen mit einer Akkuladung
- Makstar-Technologie mit Lithium-Ionen Akkus
- Akku-Drehmomentschrauber für die Autoindustrie oder für Anwendungen, wo ein Drehmoment von höchster Präzision verlangt wird.
- Warnlicht und Ton bei zu geringer Akkukapazität
- Aus Sicherheitsgründen ist die Drehmomentein- bzw. verstellung nur mittels Spezialschlüssels möglich.

- Auto-Stop, wenn das gewünschte Drehmoment erreicht ist
- Der Motor schaltet ab, wenn das eingestellte Drehmoment, auf Grund von zu geringer Akkukapazität, nicht erreicht wird
- Ein Akku (BL1430) passt auf alle Maschinen (ausgenommen DFL651F - 18 V))
- LED-Arbeitslicht
- **Lieferung ohne Akku, Ladegerät und Spezialschlüssel**

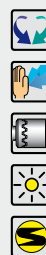

Spezialschlüssel für Drehmomentein- bzw. verstellung  
(Bestell Nr. 765027-4)

## Akku-Drehmomentschrauber mit Drehzahlregelung

- **Drehzahlregelung variabel einstellbar über USB Schnittstelle**  
Durch die Installation unserer Software auf Ihrem Windows PC, kann die gewünschte Drehzahl für die Maschine programmiert werden
- **Gut einsehbares LED-Display**  
Zeigt ob das Anzugsmoment erreicht wurde und warnt vor entleertem Akku
- **Neuer Brushless Motor**  
für noch kompaktere Bauform

**BL  
MOTOR**



	gerader Antrieb				Winkelgetriebe					
	DFT023FMZ	DFT045FMZ	DFT085FMZ	DFT127FMZ	DFL083FZ	DFL125FZ	DFL204FZ	DFL302FZ	DFL403FZ	DFL651FZ
Leerlaufdrehzahl (min <sup>-1</sup> )	400 - 1.300	150 - 900	150 - 900	100 - 600	100 - 700	100 - 700	100 - 440	70 - 230	50 - 200	80 - 200
Werkzeugaufnahme	● 1/4"	● 1/4"	● 1/4"	● 1/4"	■ 3/8"	■ 3/8"	■ 3/8"	■ 3/8"	■ 3/8"	■ 3/8"
Drehmoment (Nm)	0,5 - 2	1,5 - 4	3 - 8	5 - 12	2 - 8	5 - 12	8 - 20	16 - 30	25 - 40	25 - 65
Brushless Motor	✓	✓	✓	✓	✓	✓	✓	✓	✓	✓
Akku	14,4V	14,4V	14,4V	14,4V	14,4V	14,4V	14,4V	14,4V	14,4V	18V
Gewicht lt. EPTA	1,1 kg	1,1 kg	1,3 kg	1,3 kg	2,0 kg	2,0 kg	2,0 kg	2,1 kg	2,3 kg	2,9 kg

## Akku-Drehmomentschrauber ohne Drehzahlregelung

	Baureihe DFT - gerader Antrieb	
	DFT043FZ *	DFT083FZ *
Leerlaufdrehzahl (min <sup>-1</sup> )	80	80
Werkzeugaufnahme	● 1/4"	● 1/4"
Drehmoment (Nm)	1 - 4	3 - 8
Brushless Motor		
Akku	14,4V	14,4V
Gewicht lt. EPTA	1,8 kg	1,8 kg



\* Solange Vorrat reicht

	Baureihe DFL - Winkelgetriebe				
	DFL062FZ*	DFL124FZ*	DFL203FZ*	DFL301FZ*	DFL402FZ*
Leerlaufdrehzahl (min <sup>-1</sup> )	470	410	220	260	200
Werkzeugaufnahme	■ 3/8"	■ 3/8"	■ 3/8"	■ 3/8"	■ 3/8"
Drehmoment (Nm)	1,5 - 6	5 - 12	8 - 20	16 - 30	25 - 40
Brushless Motor				✓	✓
Akku	14,4V	14,4V	14,4V	14,4V	14,4V
Gewicht lt. EPTA	1,6 kg	1,7 kg	1,7 kg	2,1 kg	2,1 kg



\* Solange Vorrat reicht

## SK312GDZ Akku-Multi-Linienlaser

€ 1.245,79 € 1.494,95

exkl. MwSt. inkl. MwSt.



- Super helle grüne Laserlinie für bessere Sicht auch bei widrigen Bedingungen
- Bis zu 28 Stunden Betriebszeit mit einem 4,0 Ah Akku
- 2 Laserlinien. Horizontal 110°/vertikal 130° vom Gerät aus
- Selbstnivellierung in einem Bereich von ±2°
- Auch über externe Stromversorgung per USB Kabel geeignet. zB unser USB Akku Adapter ADPO5
- IP54 - Staub und Spritzwassergeschützt
- Arbeitstemperatur -40°C bis +40°C
- 5/8" Stativ-Aufnahme am Gerät
- Optionaler Laser-Detektor (LDG-3) für genaues Arbeiten bei schlechter Sicht
- Lieferung im Koffer, ohne Akku und Ladegerät



LEISTUNGSDATEN

Reichweite . . . . . mit Detektor 1 - 20 m  
 Nivelliergenauigkeit . . . . . auf 10 m ±1 mm  
 Neigung . . . . . ±2°  
 Lasertyp . . . . . 515 nm, Klasse II  
 Akku . . . . . 10,8V / 12 V max  
 Gewicht lt. EPTA . . . . . 1,5 kg  
 Maße (L x B x H) . . . . . 122 x 110 x 225 mm

MITGEL. ZUBEHÖR/  
 ERSATZTEILE (ET)  
 INKL. MWST

1 Stk. Laserverstärkungsbrille  
 TK005B0001 Schultergurt . . . . . ET. € 6,60  
 TKAK400MUN Transportkoffer . . . . . PaA

## SKR200Z Rotationslaser

€ 661,63 € 793,95

exkl. MwSt. inkl. MwSt.



- IP54 - Staub und Spritzwassergeschützt
- Mit dem mitgelieferten Empfänger erzielt man Arbeitsbereiche von 200 m im Durchmesser
- Stabiles Gehäuse für die Verwendung am Boden, mit einer Wandhalterung und ein 5/8" Gewinde für Stativ
- Automatische Selbstnivellierung
- Bedienung direkt am Gerät oder über Fernbedienung

LEISTUNGSDATEN

Reichweite . . . . . Ø 200 m  
 Nivelliergenauigkeit . . . . . auf 10 m ±1 mm  
 Selbstnivellierungsbereich . . . . . ±6°  
 Rotationsgeschwindigkeit . . . . . 0, 300, 450, 600 min<sup>-1</sup>  
 Stromversorgung . . . . . 2 x 1,5V LR20  
 Gewicht lt. EPTA . . . . . 1,6 kg  
 Maße (L x B x H) . . . . . 156 x 154 x 197 mm

MITGEL. ZUBEHÖR/  
 ERSATZTEILE (ET)  
 INKL. MWST

LE00796587 Empfänger . . . . . € 379,44  
 LE00796588 Fernbedienung . . . . . € 71,04  
 LE00791661 Wandhalterung . . . . . € 101,64  
 TKOLEG2000 Laserverstärkungsbrille . . . . . € 20,04  
 LE00785638 Zieltafel . . . . . € 22,68

## SK106GDZ Kreuzlinien - Nivellier Laser

€ 504,96 € 605,95

exkl. MwSt. inkl. MwSt.



- Besonders kontrastreiche grüne Laserlinie für bessere Sicht auch bei widrigen Bedingungen
- Zwei Helligkeitsstufen
- IP54 - Staub und Spritzwassergeschützt
- Auch über externe Stromversorgung per USB Kabel geeignet. zB unser USB Akku Adapter ADPO5
- Einfaches Ausrichten dank 4 Laserpunkten - oben, unten, links und rechts
- 2 Laserlinien in einem Arbeitsbereich von horizontal 180° und vertikal 170° vom Gerät aus
- 1/4" Stativ-Aufnahme am Gerät. Adapter auf 5/8" im Lieferumfang enthalten
- Lieferung in Transporttasche, ohne Akku und Ladegerät

LEISTUNGSDATEN

Reichweite . . . . . 35m/mit Detektor 80 m  
 Nivelliergenauigkeit . . . . . auf 10m ±3 mm  
 Neigung . . . . . 4°  
 Lasertyp . . . . . 525nm, Klasse II  
 Stromversorgung . . . . . 12 V max  
 Gewicht lt. EPTA . . . . . 0,85 kg  
 Maße (L x B x H) . . . . . 138 x 64 x 102 mm

MITGEL. ZUBEHÖR/ ERSATZTEILE (ET) INKL. MWST  
 LE00864505 Transporttasche . . . . . PaA  
 LE00823195 Zieltafel . . . . . € 22,68  
 LE00870134 Magn. Halterung & 5/8"-1/4" Adapter . € 50,16

## SK106DZ Kreuzlinien - Nivellier Laser

€ 312,46 € 374,95

exkl. MwSt. inkl. MwSt.



- Rote Laserlinie
- Zwei Helligkeitsstufen
- IP54 - Staub und Spritzwassergeschützt
- Auch über externe Stromversorgung per USB Kabel geeignet. zB unser USB Akku Adapter ADPO5
- Einfaches Ausrichten dank 4 Laserpunkten - oben, unten, links und rechts
- 2 Laserlinien in einem Arbeitsbereich von horizontal 180° und vertikal 170° vom Gerät aus
- 1/4" Stativ-Aufnahme am Gerät. Adapter auf 5/8" im Lieferumfang enthalten
- Lieferung in Transporttasche, ohne Akku und Ladegerät

LEISTUNGSDATEN

Reichweite . . . . . 35m/mit Detektor 80 m  
 Nivelliergenauigkeit . . . . . auf 10m ±3 mm  
 Neigung . . . . . 4°  
 Lasertyp . . . . . 635nm, Klasse II  
 Stromversorgung . . . . . 12 V max  
 Gewicht lt. EPTA . . . . . 0,85 kg  
 Maße (L x B x H) . . . . . 138 x 64 x 102 mm

MITGEL. ZUBEHÖR/ ERSATZTEILE (ET) INKL. MWST  
 LE00864505 Transporttasche . . . . . PaA  
 LE00758831 Zieltafel . . . . . PaA  
 LE00870134 Magn. Halterung & 5/8"-1/4" Adapter . € 50,16

## SK105GDZ Kreuzlinien - Nivellier Laser

€ 344,96 € 413,95

exkl. MwSt. inkl. MwSt.



- Besonders kontrastreiche grüne Laserlinie für bessere Sicht auch bei widrigen Bedingungen
- Zwei Helligkeitsstufen
- IP54 - Staub und Spritzwassergeschützt
- Auch über externe Stromversorgung per USB Kabel geeignet. zB unser USB Akku Adapter ADPO5
- 2 Laserlinien in einem Arbeitsbereich von horizontal 180° und vertikal 160° vom Gerät aus
- 5/8" Stativ-Aufnahme am Gerät
- 1/4" Stativ-Aufnahme. Adapter auf 5/8" im Lieferumfang enthalten
- Lieferung in Transporttasche, ohne Akku und Ladegerät

LEISTUNGSDATEN

Reichweite . . . . . 35m/mit Detektor 80 m  
 Nivelliergenauigkeit . . . . . auf 10m ±3 mm  
 Neigung . . . . . 4°  
 Lasertyp . . . . . 525nm, Klasse II  
 Stromversorgung . . . . . 12 V max  
 Gewicht lt. EPTA . . . . . 0,84 kg  
 Maße (L x B x H) . . . . . 138 x 64 x 102 mm

MITGEL. ZUBEHÖR/ ERSATZTEILE (ET) INKL. MWST  
 LE00864505 Transporttasche . . . . . PaA  
 LE00823195 Zieltafel . . . . . € 22,68  
 LE00870131 Magn. Halterung & 3/8"-1/4" Adapter . € 36,72

## SK105DZ Kreuzlinien - Nivellier Laser

€ 199,96 € 239,95

exkl. MwSt. inkl. MwSt.



- Rote Laserlinie
- Zwei Helligkeitsstufen
- IP54 - Staub und Spritzwassergeschützt
- Auch über externe Stromversorgung per USB Kabel geeignet. zB unser USB Akku Adapter ADPO5
- 2 Laserlinien in einem Arbeitsbereich von horizontal 180° und vertikal 160° vom Gerät aus
- 5/8" Stativ-Aufnahme am Gerät
- 1/4" Stativ-Aufnahme. Adapter auf 5/8" im Lieferumfang enthalten
- Lieferung in Transporttasche, ohne Akku und Ladegerät

LEISTUNGSDATEN

Reichweite . . . . . 35m/mit Detektor 80 m  
 Nivelliergenauigkeit . . . . . auf 10m ±3 mm  
 Neigung . . . . . 4°  
 Lasertyp . . . . . 635nm, Klasse II  
 Stromversorgung . . . . . 12 V max  
 Gewicht lt. EPTA . . . . . 0,84 kg  
 Maße (L x B x H) . . . . . 138 x 64 x 102 mm

MITGEL. ZUBEHÖR/ ERSATZTEILE (ET) INKL. MWST  
 LE00864505 Transporttasche . . . . . PaA  
 LE00758831 Zieltafel . . . . . PaA  
 LE00870131 Magn. Halterung & 3/8"-1/4" Adapter . € 36,72



## SK103PZ Kreuzlinien - Nivellier Laser

€ 294,96 exkl. MwSt. € 353,95 inkl. MwSt.



- Einfaches Ausrichten dank 4 Laserpunkten - oben, unten, links und rechts
- 2 Laserlinien (horizontal und vertikal) in einem Arbeitsbereich von 180° vom Gerät aus
- IP54 - Staub und Spritzwassergeschützt
- Schnelle und exakte Ausrichtung von Fliesen, Küchen, Decken, uvm.
- Selbstnivellierung kann zum Ausrichten von nicht horizontalen/vertikalen Linien gesperrt werden
- Einfache Gerätebedienung mit nur zwei Tasten
- Im Außenbereich Laser-Detektor (LE00785640) empfohlen.
- 1/4" Stativ-Aufnahme. Adapter auf 5/8" im Lieferumfang enthalten

LEISTUNGSDATEN

Reichweite . . . . . 15m/mit Detektor 60 m  
 Nivelliergenauigkeit . . . . . auf 10m ±3 mm  
 Neigung . . . . . 4° ±1°  
 Lasertyp . . . . . 635nm, Klasse II  
 Stromversorgung . . . . . 3 x 1,5V AA  
 Gewicht lt. EPTA . . . . . 0,53 kg  
 Maße (L x B x H) . . . . . 117 x 72 x 111 mm

MITGEL. ZUBEHÖR / ERSATZTEILE (ET) INKL. MWST

LE00785638 Zieltafel . . . . . € 22,68  
 LE00789389 Magn. Halterung & 3/8"-1/4" Adapter . € 47,04  
 LE00822220 Transporttasche . . . . . € 32,52  
 3 Stk. Batterien 1,5V AA

## LD080PI Laser-Distanzmessgerät

€ 185,79 exkl. MwSt. € 222,95 inkl. MwSt.



- IP54 - Staub und Spritzwassergeschützt
- Nach ISO 16331-1 zertifiziert
- Eingebauter Neigungssensor zur Verwendung als Wasserwaage und für noch einfacheres Messen von unzugänglichen Stellen
- Dreizeiliges automatisch beleuchtetes Display
- Präzise Messresultate ermöglichen schnelles und fehlerfreies Arbeiten
- Für Dachdecker, Bodenleger, Trockenbau, Architekten, Maler, Elektriker, Küchenmonteure und viele weiter
- Messen von Flächen, Volumen, indirekter Messung (Pythagoras), Intervallen, Winkelfunktionen, akustische Entfernungsjustierung und Timer
- Speicherfunktion für 20 Messungen
- Profianschlag mit automatischer Erkennung
- Mit 1/4" Gewinde zur Verwendung mit Stativen

LEISTUNGSDATEN

Lasertyp . . . . . Klasse II  
 Messbereich (Innenräume) . . . . . 0,05-80 m  
 Messgenauigkeit . . . . . ±0,2° / ±1,5 mm  
 Messungen (pro Batteriesatz) . . . . . 5.000  
 Stromversorgung . . . . . 2 x 1,5V AAA  
 Gewicht lt. EPTA . . . . . 0,14 kg  
 Maße (L x B x H) . . . . . 117 x 57 x 32 mm

MITGEL. ZUBEHÖR / ERSATZTEILE (ET) INKL. MWST

1 Stk. Transportbag  
 2 Stk. Batterien 1,5V (AAA)  
 1 Stk. Handschlaufe

## LD050P Laser-Distanzmessgerät

€ 93,29 exkl. MwSt. € 111,95 inkl. MwSt.



- IP54 - Staub und Spritzwassergeschützt
- Nach ISO 16331-1 zertifiziert
- Präzise Messresultate ermöglichen schnelles und fehlerfreies Arbeiten
- Zweizeiliges Display
- Für Dachdecker, Bodenleger, Trockenbau, Architekten, Maler, Elektriker, Küchenmonteure und viele weiter
- Messen von Flächen, Volumen, indirekter Messung (Pythagoras über 2 bzw. 3 Punkte) sowie ein Speicher für 5 Messwerte

LEISTUNGSDATEN

Lasertyp . . . . . Klasse II  
 Messbereich (Innenräume) . . . . . 0,05-50 m  
 Messgenauigkeit . . . . . ±2 mm  
 Messungen (pro Batteriesatz) . . . . . 3.000  
 Stromversorgung . . . . . 2 x 1,5V AAA  
 Gewicht lt. EPTA . . . . . 0,10 kg  
 Maße (L x B x H) . . . . . 116 x 45 x 29 mm

MITGEL. ZUBEHÖR / ERSATZTEILE (ET) INKL. MWST

1 Stk. Transportbag  
 2 Stk. Batterien 1,5V (AAA)  
 1 Stk. Handschlaufe

## LD030P Laser-Distanzmessgerät

€ 72,46 exkl. MwSt. € 86,95 inkl. MwSt.



- IP54 - Staub und Spritzwassergeschützt
- Präzise Messresultate ermöglichen schnelles und fehlerfreies Arbeiten
- Zweizeiliges Display
- Für Dachdecker, Bodenleger, Trockenbau, Architekten, Maler, Elektriker, Küchenmonteure und viele weiter
- Messen von Distanzen (einzelnd bzw. kontinuierlich) und Flächen

LEISTUNGSDATEN

Lasertyp . . . . . Klasse II  
 Messbereich (Innenräume) . . . . . 0,2-30 m  
 Messgenauigkeit . . . . . auf 10 m ±2 mm  
 Stromversorgung . . . . . 2 x 1,5V AAA  
 Gewicht lt. EPTA . . . . . 0,10 kg  
 Maße (L x B x H) . . . . . 115 x 53 x 25 mm

MITGEL. ZUBEHÖR / ERSATZTEILE (ET) INKL. MWST

2 Stk. Batterien 1,5V (AAA)

## AKKU-BOHR- UND LEICHTMEISSELHAMMER

→ SEITE 22, 23 & 50



### HR5212C Bohrhammer

€ 1.013,29 € 1.215,95  
exkl. MwSt. inkl. MwSt.



**AVT SOFT NO LOAD**  
ANTI VIBRATION TECHNOLOGY



- ANTI VIBRATION TECHNOLOGY, schlaggedämpfter Schaltergriff
- Reduziert automatisch die Motordrehzahl im Leerlauf um Vibrationen einzudämmen
- Staubgeschützte Werkzeugaufnahme, geeignet für SDS-MAX
- Schlag- und Drehzahl präzise vorwählbar
- Vollwellenelektronik und Sanftanlauf
- Verschleißanzeige für Kohlebürsten

#### LEISTUNGSDATEN

Werkzeugaufnahme... geeignet für SDS-MAX  
Leistungsaufnahme... 1.510 W  
Leerlaufdrehzahl... 150 - 310 min<sup>-1</sup>  
Schlagzahl... 1.100 - 2.250 min<sup>-1</sup>  
Einzelschlagstärke... 20,0 J  
Bohrleistung (Vollbohrer Ø)... 52 mm  
Bohrleistung (Bohrkronen Ø)... 160 mm  
Gewicht lt. EPTA... 12,0 kg  
Maße (L x B x H)... 599 x 140 x 287 mm

#### MITGL. ZUBEHÖR/ERSATZTEILE INKL. MWST

196552-6 Transportkoffer... PaA  
135629-4 Stabseitengriff... € 30,60  
135283-4 D-Seitengriff... PaA  
331955-1 Tiefenanschlag... € 4,80  
198993-4 Meißelfett... € 8,52  
443122-7 Gewebetuch... ET € 2,04

### HR5202C Bohrhammer

€ 905,79 € 1.086,95  
exkl. MwSt. inkl. MwSt.



- Staubgeschützte Werkzeugaufnahme, geeignet für SDS-MAX
- Schlag- und Drehzahl präzise vorwählbar
- Vollwellenelektronik und Sanftanlauf
- Verschleißanzeige für Kohlebürsten
- Kontrollleuchte meldet Fehler an Kabel und Schalter
- 16-fache Meißelverstellung und Rutschkupplung

#### LEISTUNGSDATEN

Werkzeugaufnahme... geeignet für SDS-MAX  
Leistungsaufnahme... 1.510 W  
Leerlaufdrehzahl... 150 - 310 min<sup>-1</sup>  
Schlagzahl... 1.100 - 2.250 min<sup>-1</sup>  
Einzelschlagstärke... 19,1 J  
Bohrleistung (Vollbohrer Ø)... 52 mm  
Bohrleistung (Bohrkronen Ø)... 160 mm  
Gewicht lt. EPTA... 11,1 kg  
Maße (L x B x H)... 599 x 134 x 287 mm

#### MITGL. ZUBEHÖR/ERSATZTEILE INKL. MWST

196552-8 Transportkoffer... € 182,40  
135629-4 Stabseitengriff... € 30,60  
135283-4 D-Seitengriff... PaA  
331955-1 Tiefenanschlag... € 4,80  
198993-4 Meißelfett... € 8,52  
443122-7 Gewebetuch... ET € 2,04

### HR4511C Bohrhammer

€ 909,96 € 1.091,95  
exkl. MwSt. inkl. MwSt.



**AVT**  
ANTI VIBRATION TECHNOLOGY



- ANTI VIBRATION TECHNOLOGY, schlaggedämpfter Schaltergriff
- Staubgeschützte Werkzeugaufnahme, geeignet für SDS-MAX
- Vollwellenelektronik und Sanftanlauf
- Schlag- und Drehzahl präzise vorwählbar
- Verschleißanzeige für Kohlebürsten
- Kontrollleuchte meldet Fehler an Kabel und Schalter

#### LEISTUNGSDATEN

Werkzeugaufnahme... geeignet für SDS-MAX  
Leistungsaufnahme... 1.350 W  
Leerlaufdrehzahl... 130 - 280 min<sup>-1</sup>  
Schlagzahl... 1.250 - 2.750 min<sup>-1</sup>  
Einzelschlagstärke... 9,4 J  
Bohrleistung (Vollbohrer Ø)... 45 mm  
Bohrleistung (Bohrkronen Ø)... 125 mm  
Gewicht lt. EPTA... 9,1 kg  
Maße (L x B x H)... 458 x 136 x 288 mm

#### MITGL. ZUBEHÖR/ERSATZTEILE INKL. MWST

158273-0 Transportkoffer... € 96,72  
135209-6 Stabseitengriff... € 34,44  
134890-0 D-Seitengriff... € 47,04  
321248-4 Tiefenanschlag... ET € 1,68  
198993-4 Meißelfett... € 8,52  
443122-7 Gewebetuch... ET € 2,04

### HR4501C Bohrhammer

€ 854,96 € 1.025,95  
exkl. MwSt. inkl. MwSt.



- Staubgeschützte Werkzeugaufnahme, geeignet für SDS-MAX
- Vollwellenelektronik und Sanftanlauf
- Schlag- und Drehzahl präzise vorwählbar
- Verschleißanzeige für Kohlebürsten
- Kontrollleuchte meldet Fehler an Kabel und Schalter
- 16-fache Meißelverstellung und Rutschkupplung

#### LEISTUNGSDATEN

Werkzeugaufnahme... geeignet für SDS-MAX  
Leistungsaufnahme... 1.350 W  
Leerlaufdrehzahl... 130 - 280 min<sup>-1</sup>  
Schlagzahl... 1.250 - 2.750 min<sup>-1</sup>  
Einzelschlagstärke... 10,1 J  
Bohrleistung (Vollbohrer Ø)... 45 mm  
Bohrleistung (Bohrkronen Ø)... 125 mm  
Gewicht lt. EPTA... 8,4 kg  
Maße (L x B x H)... 458 x 121 x 288 mm

#### MITGL. ZUBEHÖR/ERSATZTEILE INKL. MWST

158275-6 Transportkoffer... € 111,48  
135209-6 Stabseitengriff... € 34,44  
134890-0 D-Seitengriff... € 47,04  
321248-4 Tiefenanschlag... ET € 1,68  
198993-4 Meißelfett... € 8,52  
443122-7 Gewebetuch... ET € 2,04

### HR4013C Bohrhammer

€ 799,96 € 959,95  
exkl. MwSt. inkl. MwSt.



**AVT SOFT NO LOAD**  
ANTI VIBRATION TECHNOLOGY



- Reduziert automatisch die Motordrehzahl im Leerlauf um Vibrationen einzudämmen
- ANTI VIBRATION TECHNOLOGY
- Staubgeschützte Werkzeugaufnahme, geeignet für SDS-MAX
- Vollwellenelektronik und Sanftanlauf
- Schlag- und Drehzahl präzise vorwählbar
- Verschleißanzeige für Kohlebürsten

#### LEISTUNGSDATEN

Werkzeugaufnahme... geeignet für SDS-MAX  
Leistungsaufnahme... 1.100 W  
Leerlaufdrehzahl... 250 - 500 min<sup>-1</sup>  
Schlagzahl... 1.450 - 2.900 min<sup>-1</sup>  
Einzelschlagstärke... 8,0 J  
Bohrleistung (Vollbohrer Ø)... 40 mm  
Bohrleistung (Bohrkronen Ø)... 105 mm  
Gewicht lt. EPTA... 6,9 kg  
Maße (L x B x H)... 479 x 112 x 263 mm

#### MITGL. ZUBEHÖR/ERSATZTEILE INKL. MWST

196531-6 Transportkoffer... € 173,88  
123138-5 Stabseitengriff... ET € 18,24  
196792-8 D-Seitengriff... € 28,80  
331955-1 Tiefenanschlag... € 4,80  
198993-4 Meißelfett... € 8,52  
443122-7 Gewebetuch... ET € 2,04

### HR4003C Bohrhammer

€ 792,46 € 950,95  
exkl. MwSt. inkl. MwSt.



- Staubgeschützte Werkzeugaufnahme, geeignet für SDS-MAX
- Vollwellenelektronik und Sanftanlauf
- Schlag- und Drehzahl präzise vorwählbar
- Verschleißanzeige für Kohlebürsten
- Kontrollleuchte meldet Fehler an Kabel und Schalter
- 12-fache Meißelverstellung

#### LEISTUNGSDATEN

Werkzeugaufnahme... geeignet für SDS-MAX  
Leistungsaufnahme... 1.100 W  
Leerlaufdrehzahl... 250 - 500 min<sup>-1</sup>  
Schlagzahl... 1.450 - 2.900 min<sup>-1</sup>  
Einzelschlagstärke... 8,3 J  
Bohrleistung (Vollbohrer Ø)... 40 mm  
Bohrleistung (Bohrkronen Ø)... 105 mm  
Gewicht lt. EPTA... 6,4 kg  
Maße (L x B x H)... 479 x 106 x 263 mm

#### MITGL. ZUBEHÖR/ERSATZTEILE INKL. MWST

196531-6 Transportkoffer... € 173,88  
123138-5 Stabseitengriff... ET € 18,24  
196792-8 D-Seitengriff... € 28,80  
331955-1 Tiefenanschlag... € 4,80  
198993-4 Meißelfett... € 8,52  
443122-7 Gewebetuch... ET € 2,04

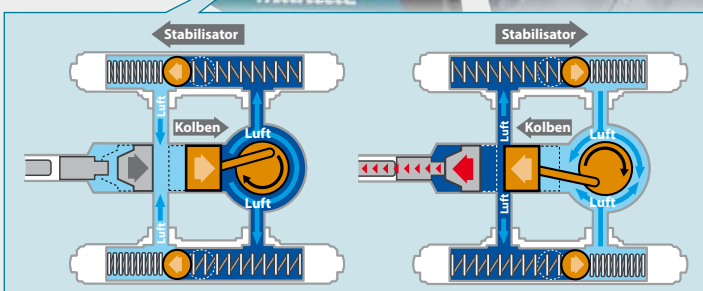

### HR4002 Bohrhammer

€ 492,46 € 590,95  
exkl. MwSt. inkl. MwSt.



- Schlagbohren oder Meißeln
- 12-fache Meißelverstellung für effektives Handling
- Staubgeschützte Werkzeugaufnahme, geeignet für SDS-MAX
- Selbstabschaltende Kohlebürsten
- Rutschkupplung verhindert ein Herumreißen der Maschine bei blockierendem Werkzeug

#### LEISTUNGSDATEN

Werkzeugaufnahme... geeignet für SDS-MAX  
Leistungsaufnahme... 1.050 W  
Leerlaufdrehzahl... 680 min<sup>-1</sup>  
Schlagzahl... 2.500 min<sup>-1</sup>  
Einzelschlagstärke... 6,1 J  
Bohrleistung (Vollbohrer Ø)... 40 mm  
Bohrleistung (Bohrkronen Ø)... 105 mm  
Gewicht lt. EPTA... 6,8 kg  
Maße (L x B x H)... 458 x 114 x 256 mm

#### MITGL. ZUBEHÖR/ERSATZTEILE INKL. MWST

824798-3 Transportkoffer... € 44,40  
135209-6 Stabseitengriff... € 34,44  
321248-4 Tiefenanschlag... ET € 1,68  
198993-4 Meißelfett... € 8,52

## HR3210C Bohrhämmer

€ 582,46 € 698,95  
exkl. MwSt. inkl. MwSt.



- ANTI VIBRATION TECHNOLOGY und schlaggedämpfter Schaltergriff
- Staubgeschützte Werkzeugaufnahme, geeignet für SDS-PLUS
- Neu positionierter Umschalthebel für Bohren, Schlagbohren oder Meißeln
- Vollwellenelektronik und Anlaufstrombegrenzung
- Schlag- und Drehzahl präzise vorwählbar
- Verschleißanzeige für Kohlebürsten
- Kontrollleuchte meldet Fehler an Schalter und Kabel

### LEISTUNGSDATEN

Werkzeugaufnahme . . . . . geeignet für SDS-PLUS  
 Leistungsaufnahme . . . . . 850 W  
 Leerlaufdrehzahl . . . . . 315 - 630 min<sup>-1</sup>  
 Schlagzahl . . . . . 1.650 - 3.300 min<sup>-1</sup>  
 Einzelschlagstärke . . . . . 5,0 J  
 Bohrleistung (Vollbohrer Ø) . . . . . 32 mm  
 Bohrleistung (Bohrkronen Ø) . . . . . 90 mm  
 Gewicht lt. EPTA . . . . . 5,6 kg  
 Maße (L x B x H) . . . . . 398 x 114 x 239 mm

### MITGEL. ZUBEHÖR / ERSATZTEILE (ET) INKL. MWST

824825-6 Transportkoffer . . . . . € 82,56  
 135197-7 Stabseitengriff . . . . . € 30,60  
 321248-4 Tiefenanschlag . . . . . ET . € 1,68  
 198993-4 Meißelfett . . . . . € 8,52  
 443122-7 Gewebetuch . . . . . ET . € 2,04



## HR3200C Bohrhämmer

€ 533,29 € 639,95  
exkl. MwSt. inkl. MwSt.



### LEISTUNGSDATEN

Werkzeugaufnahme . . . . . geeignet für SDS-PLUS  
 Leistungsaufnahme . . . . . 850 W  
 Leerlaufdrehzahl . . . . . 315 - 630 min<sup>-1</sup>  
 Schlagzahl . . . . . 1.650 - 3.300 min<sup>-1</sup>  
 Einzelschlagstärke . . . . . 5,1 J  
 Bohrleistung (Vollbohrer Ø) . . . . . 32 mm  
 Bohrleistung (Bohrkronen Ø) . . . . . 90 mm  
 Gewicht lt. EPTA . . . . . 5,2 kg  
 Maße (L x B x H) . . . . . 398 x 108 x 239 mm

### MITGEL. ZUBEHÖR / ERSATZTEILE (ET) INKL. MWST

824825-6 Transportkoffer . . . . . € 82,56  
 135197-7 Stabseitengriff . . . . . € 30,60  
 321248-4 Tiefenanschlag . . . . . ET . € 1,68  
 198993-4 Meißelfett . . . . . € 8,52  
 443122-7 Gewebetuch . . . . . ET . € 2,04



- Staubgeschützte Werkzeugaufnahme, geeignet für SDS-PLUS
- Neu positionierter Umschalthebel für Bohren, Schlagbohren oder Meißeln
- Vollwellenelektronik und Anlaufstrombegrenzung
- Schlag- und Drehzahl präzise vorwählbar
- Verschleißanzeige für Kohlebürsten
- Kontrollleuchte meldet Fehler an Schalter und Kabel
- 24-fache Meißelverstellung

## HR2811FT Bohrhämmer

€ 440,79 € 528,95  
exkl. MwSt. inkl. MwSt.



inkl. SSBF

- Staubgeschützte Werkzeugaufnahme, geeignet für SDS-PLUS
- Bohren, Schlagbohren oder Meißeln
- 40-fache Meißelverstellung
- Elektronik, Rechts-/Linkslauf und Rutschkupplung
- Werkzeugloses Wechseln zwischen SDS-PLUS und Schnellspannbohrfutter
- Rückschlaggedämpfter Schaltergriff
- LED Arbeitslicht

### LEISTUNGSDATEN

Werkzeugaufnahme . . . . . geeignet für SDS-PLUS  
 Leistungsaufnahme . . . . . 800 W  
 Leerlaufdrehzahl . . . . . 0 - 1.100 min<sup>-1</sup>  
 Schlagzahl . . . . . 0 - 4.500 min<sup>-1</sup>  
 Einzelschlagstärke . . . . . 2,9 J  
 Bohrleistung (Stahl/Beton/Holz Ø) . . . 13 / 28 / 32 mm  
 Bohrleistung (Bohrkronen Ø) . . . . . 80 mm  
 Gewicht lt. EPTA . . . . . 3,9 kg  
 Maße (L x B x H) . . . . . 345 x 89 x 225 mm

### MITGEL. ZUBEHÖR / ERSATZTEILE (ET) INKL. MWST

824789-4 Transportkoffer . . . . . € 22,68  
 324219-0 Tiefenanschlag . . . . . ET . € 0,60  
 158057-6 Seitengriff . . . . . € 4,32  
 194079-2 Schnellwechselfutter (Bohren) . . € 67,32  
 194080-7 Schnellwechselfutter (SDS-Plus) € 36,72



## HR2810 Bohrhämmer

€ 356,63 € 427,95  
exkl. MwSt. inkl. MwSt.



### LEISTUNGSDATEN

Werkzeugaufnahme . . . . . geeignet für SDS-PLUS  
 Leistungsaufnahme . . . . . 800 W  
 Leerlaufdrehzahl . . . . . 0 - 1.100 min<sup>-1</sup>  
 Schlagzahl . . . . . 0 - 4.500 min<sup>-1</sup>  
 Einzelschlagstärke . . . . . 2,8 J  
 Bohrleistung (Stahl/Beton/Holz Ø) . . . 13 / 28 / 32 mm  
 Bohrleistung (Bohrkronen Ø) . . . . . 80 mm  
 Gewicht lt. EPTA . . . . . 3,8 kg  
 Maße (L x B x H) . . . . . 314 x 89 x 225 mm

### MITGEL. ZUBEHÖR / ERSATZTEILE (ET) INKL. MWST

824789-4 Transportkoffer . . . . . € 22,68  
 324219-0 Tiefenanschlag . . . . . ET . € 0,60  
 158057-6 Seitengriff . . . . . € 4,32



- Staubgeschützte Werkzeugaufnahme, geeignet für SDS-PLUS
- Bohren, Schlagbohren oder Meißeln
- 40-fache Meißelverstellung
- Elektronik, Rechts-/Linkslauf und Rutschkupplung
- Geringe Vibrationen und schneller Bohrfortschritt
- Kompakte Bauweise und bestes Handling durch Motorgehäuse in L-Form

## HR2653TX2 Bohrhämmer

€ 335,79 € 402,95  
exkl. MwSt. inkl. MwSt.



inkl. SSBF

- ANTI VIBRATION TECHNOLOGY und schlaggedämpfter Schaltergriff
- Automatische Staubabsaugung mit HEPA Filterelement
- Teleskopausleger der Absaugung hat einen Einstellbereich von 190 mm
- Bohren, Schlagbohren oder Meißeln
- 40-fache Meißelverstellung
- Filterreinigungsmechanismus für effektives Absaugen
- Werkzeugloses Wechseln zwischen SDS-PLUS und Schnellspannbohrfutter

### LEISTUNGSDATEN

Werkzeugaufnahme . . . . . geeignet für SDS-PLUS  
 Leistungsaufnahme . . . . . 800 W  
 Leerlaufdrehzahl . . . . . 0 - 1.200 min<sup>-1</sup>  
 Schlagzahl . . . . . 0 - 4.600 min<sup>-1</sup>  
 Einzelschlagstärke . . . . . 2,2 J  
 Bohrleistung (Stahl/Beton/Holz Ø) . . . 13 / 26 / 32 mm  
 Bohrleistung (Bohrkronen Ø) . . . . . 68 mm  
 Gewicht lt. EPTA . . . . . 4,5 kg  
 Maße (L x B x H) . . . . . 630 x 89 x 260 mm

### MITGEL. ZUBEHÖR / ERSATZTEILE (ET) INKL. MWST

821780-3 Transportkoffer . . . . . .PaA  
 324219-0 Tiefenanschlag . . . . . ET . € 0,60  
 194080-7 Schnellwechselfutter (SDS-PLUS) € 36,72  
 194079-2 Schnellwechselfutter (SSBF) . . € 67,32  
 424474-5 Staubkappe . . . . . € 1,44  
 1 Stk. Seitengriff



## HR2652X2 Bohrhämmer

€ 302,46 € 362,95  
exkl. MwSt. inkl. MwSt.



### LEISTUNGSDATEN

Werkzeugaufnahme . . . . . geeignet für SDS-PLUS  
 Leistungsaufnahme . . . . . 800 W  
 Leerlaufdrehzahl . . . . . 0 - 1.200 min<sup>-1</sup>  
 Schlagzahl . . . . . 0 - 4.600 min<sup>-1</sup>  
 Einzelschlagstärke . . . . . 2,2 J  
 Bohrleistung (Stahl/Beton/Holz Ø) . . . 13 / 26 / 32 mm  
 Bohrleistung (Bohrkronen Ø) . . . . . 68 mm  
 Gewicht lt. EPTA . . . . . 4,3 kg  
 Maße (L x B x H) . . . . . 604 x 89 x 260 mm

### MITGEL. ZUBEHÖR / ERSATZTEILE (ET) INKL. MWST

821781-1 Transportkoffer . . . . . .PaA  
 324219-0 Tiefenanschlag . . . . . ET . € 0,60  
 424474-5 Staubkappe . . . . . € 1,44  
 1 Stk. Seitengriff



- Automatische Staubabsaugung mit HEPA Filterelement
- Teleskopausleger der Absaugung hat einen Einstellbereich von 190 mm
- Bohren, Schlagbohren oder Meißeln
- 40-fache Meißelverstellung
- Filterreinigungsmechanismus für effektives Absaugen

## HR2631FT Bohrhämmer

€ 249,13 € 298,95  
exkl. MwSt. inkl. MwSt.



inkl. SSBF

- Staubgeschützte Werkzeugaufnahme, geeignet für SDS-PLUS
- ANTI VIBRATION TECHNOLOGY und LED Arbeitslicht
- Werkzeugloses Wechseln zwischen SDS-PLUS und Schnellspannbohrfutter
- Modi Umschaltung an der Unterseite des Maschinengehäuses angebracht, um Beschädigung zu vermeiden
- Bohren, Schlagbohren oder Meißeln
- Rutschkupplung verhindert ein Herumreißen der Maschine bei blockierendem Werkzeug

### LEISTUNGSDATEN

Werkzeugaufnahme . . . . . geeignet für SDS-PLUS  
 Leistungsaufnahme . . . . . 800 W  
 Leerlaufdrehzahl . . . . . 0 - 1.200 min<sup>-1</sup>  
 Schlagzahl . . . . . 0 - 4.600 min<sup>-1</sup>  
 Einzelschlagstärke . . . . . 2,4 J  
 Bohrleistung (Stahl/Beton/Holz Ø) . . . 13 / 26 / 32 mm  
 Bohrleistung (Bohrkronen Ø) . . . . . 68 mm  
 Gewicht lt. EPTA . . . . . 3,6 kg  
 Maße (L x B x H) . . . . . 385 x 77 x 209 mm

### MITGEL. ZUBEHÖR / ERSATZTEILE (ET) INKL. MWST

824914-7 Transportkoffer . . . . . € 24,00  
 331886-4 Tiefenanschlag . . . . . € 1,80  
 122878-2 Seitengriff . . . . . ET . € 7,08  
 194080-7 Schnellwechselfutter (SDS-PLUS) € 36,72  
 194079-2 Schnellwechselfutter (SSBF) . . € 67,32





## HR2630T Bohrhämmer

€ 249,96 € 299,95  
exkl. MwSt. inkl. MwSt.



- Staubgeschützte Werkzeugaufnahme, geeignet für SDS-PLUS
- Werkzeugloses Wechseln zwischen SDS-PLUS und Schnellspannbohrfutter
- Modi Umschaltung an der Unterseite des Maschinengehäuses angebracht, um Beschädigung zu vermeiden
- 40-fache Meißelverstellung
- Bohren, Schlagbohren oder Meißeln
- Rutschkupplung verhindert ein Herumreißen der Maschine bei blockierendem Werkzeug

### LEISTUNGSDATEN

Werkzeugaufnahme . . . . . geeignet für SDS-PLUS  
Leistungsaufnahme . . . . . 800 W  
Leerlaufdrehzahl . . . . . 0 - 1.200 min<sup>-1</sup>  
Schlagzahl . . . . . 0 - 4.600 min<sup>-1</sup>  
Einzelschlagstärke . . . . . 2,4 J  
Bohrleistung (Stahl/Beton/Holz Ø) . 13 / 26 / 32 mm  
Bohrleistung (Bohrkronen Ø) . . . . . 68 mm  
Gewicht lt. EPTA . . . . . 3,5 kg  
Maße (L x B x H) . . . . . 385 x 77 x 209 mm

### MITGEL. ZUBEHÖR / ERSATZTEILE (ET) INKL. MWST

824914-7 Transportkoffer . . . . . € 24,00  
331886-4 Tiefenanschlag . . . . . € 1,80  
122878-2 Seitengriff . . . . . ET € 7,08  
194080-7 Schnellwechselfutter (SDS-PLUS) € 36,72  
194079-2 Schnellwechselfutter (SSBF) . . . € 67,32



## HR2630 Bohrhämmer

€ 223,29 € 267,95  
exkl. MwSt. inkl. MwSt.



- Staubgeschützte Werkzeugaufnahme, geeignet für SDS-PLUS
- Minimale Bitbewegung durch längere Werkzeugführung
- Modi Umschaltung an der Unterseite des Maschinengehäuses angebracht, um Beschädigung zu vermeiden
- 40-fache Meißelverstellung
- Bohren, Schlagbohren oder Meißeln
- Rutschkupplung verhindert ein Herumreißen der Maschine bei blockierendem Werkzeug

### LEISTUNGSDATEN

Werkzeugaufnahme . . . . . geeignet für SDS-PLUS  
Leistungsaufnahme . . . . . 800 W  
Leerlaufdrehzahl . . . . . 0 - 1.200 min<sup>-1</sup>  
Schlagzahl . . . . . 0 - 4.600 min<sup>-1</sup>  
Einzelschlagstärke . . . . . 2,4 J  
Bohrleistung (Stahl/Beton/Holz Ø) . 13 / 26 / 32 mm  
Bohrleistung (Bohrkronen Ø) . . . . . 68 mm  
Gewicht lt. EPTA . . . . . 3,3 kg  
Maße (L x B x H) . . . . . 361 x 77 x 209 mm

### MITGEL. ZUBEHÖR / ERSATZTEILE (ET) INKL. MWST

824914-7 Transportkoffer . . . . . € 24,00  
331886-4 Tiefenanschlag . . . . . € 1,80  
122878-2 Seitengriff . . . . . ET € 7,08



## HR2300 Bohrhämmer

€ 169,96 € 203,95  
exkl. MwSt. inkl. MwSt.



- Staubgeschützte Werkzeugaufnahme, geeignet für SDS-PLUS
- Bohren oder Schlagbohren
- Rutschkupplung verhindert ein Herumreißen der Maschine bei blockierendem Werkzeug
- Gleiches Drehmoment bei Rechts-/Linkslauf

### LEISTUNGSDATEN

Werkzeugaufnahme . . . . . geeignet für SDS-PLUS  
Leistungsaufnahme . . . . . 720 W  
Leerlaufdrehzahl . . . . . 0 - 1.200 min<sup>-1</sup>  
Schlagzahl . . . . . 0 - 4.600 min<sup>-1</sup>  
Einzelschlagstärke . . . . . 2,3 J  
Bohrleistung (Stahl/Beton/Holz Ø) . 13 / 23 / 32 mm  
Bohrleistung (Bohrkronen Ø) . . . . . 68 mm  
Gewicht lt. EPTA . . . . . 3,1 kg  
Maße (L x B x H) . . . . . 356 x 77 x 209 mm

### MITGEL. ZUBEHÖR / ERSATZTEILE (ET) INKL. MWST

824914-7 Transportkoffer . . . . . € 24,00  
331886-4 Tiefenanschlag . . . . . € 1,80  
122878-2 Seitengriff . . . . . ET € 7,08



## HR1840 Bohrhämmer

€ 149,96 € 179,95  
exkl. MwSt. inkl. MwSt.



- Staubgeschützte Werkzeugaufnahme, geeignet für SDS-PLUS
- Kraftvoller, kleiner Hammer mit geringem Gewicht, ideal für Überkopfarbeiten
- Elektronik und Rechts-/Linkslauf
- 2-Mode-Betrieb für Bohren oder Schlagbohren
- Rutschkupplung verhindert ein Herumreißen der Maschine bei blockierendem Werkzeug

### LEISTUNGSDATEN

Werkzeugaufnahme . . . . . geeignet für SDS-PLUS  
Leistungsaufnahme . . . . . 470 W  
Leerlaufdrehzahl . . . . . 0 - 2.100 min<sup>-1</sup>  
Schlagzahl . . . . . 0 - 4.800 min<sup>-1</sup>  
Einzelschlagstärke . . . . . 1,4 J  
Bohrleistung (Stahl/Beton/Holz Ø) . 13 / 18 / 24 mm  
Bohrleistung (Bohrkronen Ø) . . . . . 65 mm  
Gewicht lt. EPTA . . . . . 2,4 kg  
Maße (L x B x H) . . . . . 285 x 75 x 208 mm

### MITGEL. ZUBEHÖR / ERSATZTEILE (ET) INKL. MWST

821706-5 Transportkoffer . . . . . PaA  
324219-0 Tiefenanschlag . . . . . ET € 0,60  
158057-6 Seitengriff . . . . . € 4,32



## HM1812 Stemmhämmer

€ 2.519,13 € 3.022,95  
exkl. MwSt. inkl. MwSt.



- Reduziert automatisch die Motordrehzahl im Leerlauf um Vibrationen einzudämmen
- ANTI VIBRATION TECHNOLOGY
- 6-fache Meißelverstellung
- Aufreißen von Straßendecken, Fundamenten und Abbrucharbeiten
- 28 mm Meißelschaft B-Typ
- Kontrollleuchte meldet Fehler an Kabel und Schalter
- Selbstabschaltende Kohlebürsten
- 5 m Netzkabel

### LEISTUNGSDATEN

Werkzeugaufnahme . . . . . 28 mm Meißelschaft B-Typ  
Leistungsaufnahme . . . . . 2.000 W  
Schlagzahl . . . . . 870 min<sup>-1</sup>  
Einzelschlagstärke . . . . . 72,8 J  
Gewicht lt. EPTA . . . . . 31,3 kg  
Maße (L x B x H) . . . . . 843 x 210 x 608 mm

### MITGEL. ZUBEHÖR / ERSATZTEILE (ET) INKL. MWST

1 Stk. Sechskantstiftschlüssel 5



## HM1317C Stemmhämmer

€ 1.178,29 € 1.413,95  
exkl. MwSt. inkl. MwSt.



- ANTI VIBRATION TECHNOLOGY
- 30 mm Makita Sechskant
- Robuster Seitenhandgriff um 360° drehbar
- Hohe Leistung bei geringem Gewicht
- Ergonomischer Griff mit komfortablem Schiebeshalter
- Drehzahlabsenkung im Leerlauf

### LEISTUNGSDATEN

Werkzeugaufnahme . . . . . 30 mm Makita Sechskant  
Leistungsaufnahme . . . . . 1.510 W  
Schlagzahl . . . . . 730 - 1.450 min<sup>-1</sup>  
Einzelschlagstärke . . . . . 25,0 J  
Gewicht lt. EPTA . . . . . 17,0 kg  
Maße (L x B x H) . . . . . 715 x 129 x 266 mm

### MITGEL. ZUBEHÖR / ERSATZTEILE (ET) INKL. MWST

824898-9 Transportkoffer . . . . . € 191,04  
P-05549 Spitzmeißel 400 mm/30 mm Hex € 39,12



## HM1214C Stemmhämmer

€ 988,29 € 1.185,95  
exkl. MwSt. inkl. MwSt.



- ANTI VIBRATION TECHNOLOGY
- Staubgeschützte Werkzeugaufnahme, geeignet für SDS-MAX
- Konstantelektronik für gleichbleibende Schlagzahl auch unter Last
- Sanftanlauf für präzises Ansetzen
- Große Kohlebürsten für längere Lebensdauer
- Lineares Gerätedesign mit rutschfestem Handgriff

### LEISTUNGSDATEN

Werkzeugaufnahme . . . . . geeignet für SDS-MAX  
Leistungsaufnahme . . . . . 1.510 W  
Schlagzahl . . . . . 950 - 1.900 min<sup>-1</sup>  
Einzelschlagstärke . . . . . 19,9 J  
Gewicht lt. EPTA . . . . . 12,3 kg  
Maße (L x B x H) . . . . . 700 x 129 x 265 mm

### MITGEL. ZUBEHÖR / ERSATZTEILE (ET) INKL. MWST

824882-4 Transportkoffer . . . . . PaA  
198993-4 Meißelfett . . . . . € 8,52  
443122-7 Gewebetuch . . . . . ET € 2,04  
135283-4 Seitengriff . . . . . PaA  
1 Stk. Spitzmeißel



## HM1213C Stemmhammer

€ 905,79

€ 1.086,95

exkl. MwSt.

inkl. MwSt.



- ANTI VIBRATION TECHNOLOGY
- Staubgeschützte Werkzeugaufnahme, geeignet für SDS-MAX
- Konstantelektronik für gleichbleibende Schlagzahl auch unter Last
- Sanftanlauf für präzises Ansetzen
- Große Kohlebürsten für längere Lebensdauer
- LED Anzeigen für Kohletausch sowie Fehler an Schalter und Kabel



LEISTUNGSDATEN

Werkzeugaufnahme . . . . . geeignet für SDS-MAX  
 Leistungsaufnahme . . . . . 1.510 W  
 Schlagzahl . . . . . 950 - 1.900 min<sup>-1</sup>  
 Einzelschlagstärke . . . . . 18,6 J  
 Gewicht lt. EPTA . . . . . 10,8 kg  
 Maße (L x B x H) . . . . . 576 x 149 x 265 mm

MITGEL. ZUBEHÖR /  
 ERSATZTEILE (ET)  
 INKL. MWST

824908-2 Transportkoffer . . . . . PaA  
 198993-4 Meißelfett . . . . . € 8,52  
 443122-7 Gewebetuch . . . . . ET . € 2,04  
 135269-8 D-Seitengriff . . . . . € 53,16  
 1 Stk. Spitzmeißel

## HM1205C Stemmhammer

€ 887,46

€ 1.064,95

exkl. MwSt.

inkl. MwSt.



### LEISTUNGSDATEN

Werkzeugaufnahme . . . . . geeignet für SDS-MAX  
 Leistungsaufnahme . . . . . 1.510 W  
 Schlagzahl . . . . . 950 - 1.900 min<sup>-1</sup>  
 Einzelschlagstärke . . . . . 19,1 J  
 Gewicht lt. EPTA . . . . . 9,7 kg  
 Maße (L x B x H) . . . . . 576 x 128 x 265 mm

### MITGEL. ZUBEHÖR / ERSATZTEILE (ET) INKL. MWST

143519-7 Transportkoffer . . . . . € 53,16  
 198993-4 Meißelfett . . . . . € 8,52  
 443122-7 Gewebetuch . . . . . ET . € 2,04  
 135269-8 D-Seitengriff . . . . . € 53,16  
 1 Stk. Spitzmeißel

- Staubgeschützte Werkzeugaufnahme, geeignet für SDS-MAX
- Konstantelektronik für gleichbleibende Schlagzahl auch unter Last
- Sanftanlauf für präzises Ansetzen
- Große Kohlebürsten für lange Lebensdauer
- LED Anzeigen für Kohletausch sowie Fehler an Schalter und Kabel



## HM1111C Stemmhammer

€ 786,63

€ 943,95

exkl. MwSt.

inkl. MwSt.



- ANTI VIBRATION TECHNOLOGY, schlaggedämpfter Schaltergriff
- Staubgeschützte Werkzeugaufnahme, geeignet für SDS-MAX
- Konstantelektronik für gleichbleibende Schlagzahl auch unter Last
- Automatische Drehzahlabsenkung im Leerlauf
- Sanftanlauf für präzises Ansetzen
- Große Kohlebürsten für längere Lebensdauer
- LED Anzeigen für Kohletausch sowie Fehler an Schalter und Kabel



### LEISTUNGSDATEN

Werkzeugaufnahme . . . . . geeignet für SDS-MAX  
 Leistungsaufnahme . . . . . 1.300 W  
 Schlagzahl . . . . . 1.100 - 2.650 min<sup>-1</sup>  
 Einzelschlagstärke . . . . . 11,2 J  
 Gewicht lt. EPTA . . . . . 8,0 kg  
 Maße (L x B x H) . . . . . 528 x 126 x 247 mm

### MITGEL. ZUBEHÖR / ERSATZTEILE (ET) INKL. MWST

140562-7 Transportkoffer . . . . . € 142,08  
 198993-4 Meißelfett . . . . . € 8,52  
 443122-7 Gewebetuch . . . . . ET . € 2,04  
 134890-0 D-Seitengriff . . . . . € 47,04  
 1 Stk. Spitzmeißel

## HM0871C Stemmhammer

€ 702,46

€ 842,95

exkl. MwSt.

inkl. MwSt.



- ANTI VIBRATION TECHNOLOGY
- Staubgeschützte Werkzeugaufnahme, geeignet für SDS-MAX
- Vollwellenelektronik
- Sanftanlauf für präzises Ansetzen
- Kontrollleuchte meldet Fehler an Schalter und Kabel
- 12-fache Meißelverstellung
- Leerlaufschlagfest
- Selbstabschaltende Kohlen



### LEISTUNGSDATEN

Werkzeugaufnahme . . . . . geeignet für SDS-MAX  
 Leistungsaufnahme . . . . . 1.100 W  
 Schlagzahl . . . . . 1.100 - 2.650 min<sup>-1</sup>  
 Einzelschlagstärke . . . . . 8,1 J  
 Gewicht lt. EPTA . . . . . 5,8 kg  
 Maße (L x B x H) . . . . . 466 x 116 x 230 mm

### MITGEL. ZUBEHÖR / ERSATZTEILE (ET) INKL. MWST

824905-8 Transportkoffer . . . . . € 106,56  
 198993-4 Meißelfett . . . . . € 8,52  
 443122-7 Gewebetuch . . . . . ET . € 2,04  
 1 Stk. Seitengriff

## HM0870C Stemmhammer

€ 615,79

€ 738,95

exkl. MwSt.

inkl. MwSt.

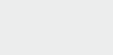

- Staubgeschützte Werkzeugaufnahme, geeignet für SDS-MAX
- Kompakter Hammer in der 5 kg Klasse
- Vollwellenelektronik
- Sanftanlauf für präzises Ansetzen
- Kontrollleuchte meldet Fehler an Schalter und Kabel
- 12-fache Meißelverstellung
- Leerlaufschlagfest
- Selbstabschaltende Kohlen



### LEISTUNGSDATEN

Werkzeugaufnahme . . . . . geeignet für SDS-MAX  
 Leistungsaufnahme . . . . . 1.100 W  
 Schlagzahl . . . . . 1.100 - 2.650 min<sup>-1</sup>  
 Einzelschlagstärke . . . . . 7,6 J  
 Gewicht lt. EPTA . . . . . 5,3 kg  
 Maße (L x B x H) . . . . . 449 x 109 x 230 mm

### MITGEL. ZUBEHÖR / ERSATZTEILE (ET) INKL. MWST

824905-8 Transportkoffer . . . . . € 106,56  
 198993-4 Meißelfett . . . . . € 8,52  
 443122-7 Gewebetuch . . . . . ET . € 2,04  
 1 Stk. Seitengriff

## HK1820 Leichtmeißelhammer

€ 574,96

€ 689,95

exkl. MwSt.

inkl. MwSt.

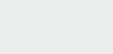

- Staubgeschützte Werkzeugaufnahme, geeignet für SDS-PLUS
- Kompaktes Design (Gesamtlänge nur 351 mm)
- Ideal zum Abschlagen von Putz, Mörtelresten und alten Fliesen
- 12-fache Meißelverstellung
- Vorwählbare Schlagzahl
- Großflächiger Elektronikschalter, gut zu erfassen
- Rückschlaggedämpfter Schaltergriff
- Schalterarretierung für Dauerbetrieb



### LEISTUNGSDATEN

Werkzeugaufnahme . . . . . geeignet für SDS-PLUS  
 Leistungsaufnahme . . . . . 550 W  
 Schlagzahl . . . . . 0 - 3.200 min<sup>-1</sup>  
 Einzelschlagstärke . . . . . 3,1 J  
 Gewicht lt. EPTA . . . . . 3,4 kg  
 Maße (L x B x H) . . . . . 351 x 102 x 203 mm

### MITGEL. ZUBEHÖR / ERSATZTEILE (ET) INKL. MWST

824789-4 Transportkoffer . . . . . € 22,68  
 P-25068 Spitzmeißel . . . . . € 6,84  
 P-25074 Flachmeißel . . . . . € 7,32  
 1 Stk. Fliesenmeißel

## HK0500 Leichtmeißelhammer

€ 353,29

€ 423,95

exkl. MwSt.

inkl. MwSt.

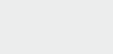

- Staubgeschützte Werkzeugaufnahme, geeignet für SDS-PLUS
- Ideal zum Abschlagen von Putz, Mörtelresten und alten Fliesen
- Elektronische Schlagzahlregulierung
- 12 verschiedene Meißelstellungen
- Inklusive 1 Stk. Breitmeißel



### LEISTUNGSDATEN

Werkzeugaufnahme . . . . . geeignet für SDS-PLUS  
 Leistungsaufnahme . . . . . 550 W  
 Schlagzahl . . . . . 2.000 - 3.500 min<sup>-1</sup>  
 Einzelschlagstärke . . . . . 1,8 J  
 Gewicht lt. EPTA . . . . . 3,2 kg  
 Maße (L x B x H) . . . . . 468 x 83 x 174 mm

### MITGEL. ZUBEHÖR / ERSATZTEILE (ET) INKL. MWST

824523-2 Transportkoffer . . . . . € 50,16  
 A-30483 Breitmeißel . . . . . € 18,72

## HP2071J Elektronik-Schlagbohrmaschine

€ 228,29 € 273,95  
exkl. MwSt. inkl. MwSt.



### LEISTUNGSDATEN

Leistungsaufnahme . . . . . 1.010 W  
Leerlaufdrehzahl 1. Gang . . . . . 0 - 1.200 min<sup>-1</sup>  
Leerlaufdrehzahl 2. Gang . . . . . 0 - 2.900 min<sup>-1</sup>  
Schlagzahl 1. Gang . . . . . 0 - 24.000 min<sup>-1</sup>  
Schlagzahl 2. Gang . . . . . 0 - 58.000 min<sup>-1</sup>  
Bohrleistung (Stahl/Beton/Holz Ø) . . . 16/20/40 mm  
Bohrfutterspannweite . . . . . 1,5 - 13 mm  
Gewicht lt. EPTA . . . . . 2,6 kg  
Maße (L x B x H) . . . . . 362 x 70 x 220 mm

### MITGEL. ZUBEHÖR/ERSATZTEILE (ET) INKL. MWST

142770-6 MAKPAC Transportkoffer (Typ 1) . € 38,28  
838039-1 MAKPAC Koffereinsatz . . . . . ET . € 8,28  
135302-6 Seitengriff . . . . . € 3,24  
194254-0 Schnellspannbohrfutter 13 mm . € 47,04  
324219-0 Tiefenanschlag . . . . . ET . € 0,60



- Kontrollleuchte für Kabel und Schalter
- Warnlicht bei Überlastung
- Rutschkupplung schützt Anwender und Getriebe
- 2-Gang-Getriebe mit elektronischer Regelung
- Getriebegehäuse aus Aluminium-Druckguss
- Lieferung im MAKPAC Koffer

## HP2051HJ Elektronik-Schlagbohrmaschine

€ 158,29 € 189,95  
exkl. MwSt. inkl. MwSt.



### LEISTUNGSDATEN

Leistungsaufnahme . . . . . 720 W  
Leerlaufdrehzahl 1. Gang . . . . . 0 - 1.200 min<sup>-1</sup>  
Leerlaufdrehzahl 2. Gang . . . . . 0 - 2.900 min<sup>-1</sup>  
Schlagzahl 1. Gang . . . . . 0 - 24.000 min<sup>-1</sup>  
Schlagzahl 2. Gang . . . . . 0 - 58.000 min<sup>-1</sup>  
Bohrleistung (Stahl/Beton/Holz Ø) . . . 13/20/40 mm  
Bohrfutterspannweite . . . . . 1,5 - 13 mm  
Gewicht lt. EPTA . . . . . 2,5 kg  
Maße (L x B x H) . . . . . 360 x 70 x 220 mm

### MITGEL. ZUBEHÖR/ERSATZTEILE (ET) INKL. MWST

142770-6 MAKPAC Transportkoffer (Typ 1) . € 38,28  
838039-1 MAKPAC Koffereinsatz . . . . . ET . € 8,28  
135302-6 Seitengriff . . . . . € 3,24  
194254-0 Schnellspannbohrfutter 13 mm . € 47,04  
324219-0 Tiefenanschlag . . . . . ET . € 0,60



- Rutschkupplung schützt Anwender und Getriebe
- Hoher Bohrfortschritt bei geringen Vibrationen
- Getriebegehäuse aus Aluminium-Druckguss
- Einschaltknopf mit Stellrad und R/L-Schalter
- 2-Gang-Getriebe mit elektronischer Regelung
- Lieferung im MAKPAC Koffer

## HP1641K Elektronik-Schlagbohrmaschine

€ 114,13 € 136,95  
exkl. MwSt. inkl. MwSt.



### LEISTUNGSDATEN

Leistungsaufnahme . . . . . 680 W  
Leerlaufdrehzahl . . . . . 0 - 2.800 min<sup>-1</sup>  
Schlagzahl . . . . . 0 - 44.800 min<sup>-1</sup>  
Bohrleistung (Stahl/Beton/Holz Ø) . . . 13 / 16 / 30 mm  
Bohrfutterspannweite . . . . . 13 mm  
Gewicht lt. EPTA . . . . . 2,0 kg  
Maße (L x B x H) . . . . . 303 x 72 x 222 mm

### MITGEL. ZUBEHÖR/ERSATZTEILE (ET) INKL. MWST

824724-2 Transportkoffer . . . . . € 25,56  
196193-0 Schnellspannbohrfutter . . . . . € 28,20  
324219-0 Tiefenanschlag . . . . . ET . € 0,60



- Hoher Bohrfortschritt, lange Lebensdauer und ein kraftvoller 680 Watt Motor
- Rechts-/ Links Lauf mit elektronischer Regelung und Dauerarretierung
- Handgriff mit eingelegetem Gummipolster
- 360 Grad Seitengriff mit Tiefenschlag
- Schnellspannbohrfutter
- Inkl. Transportkoffer

## DP4011 Elektronik-Bohrmaschine

€ 181,63 € 217,95  
exkl. MwSt. inkl. MwSt.



### LEISTUNGSDATEN

Leistungsaufnahme . . . . . 720 W  
Leerlaufdrehzahl 1. Gang . . . . . 0 - 1.200 min<sup>-1</sup>  
Leerlaufdrehzahl 2. Gang . . . . . 0 - 2.900 min<sup>-1</sup>  
Bohrleistung (Stahl Ø) . . . . . 13 mm  
Bohrleistung (Holz Ø) . . . . . 40 mm  
Bohrfutterspannweite . . . . . 1,5 - 13 mm  
Gewicht lt. EPTA . . . . . 2,3 kg  
Maße (L x B x H) . . . . . 347 x 70 x 220 mm

### MITGEL. ZUBEHÖR/ERSATZTEILE (ET) INKL. MWST

194254-0 Schnellspannbohrfutter 13 mm . € 47,04  
324219-0 Tiefenanschlag . . . . . ET . € 0,60  
1 Stk. Seitengriff



- Rechts-/ Links Lauf mit elektronischer Regelung und Dauerarretierung
- Aluminium Getriebegehäuse und verstärktes Motorgehäuse ermöglichen härtesten Einsatz
- Drehzahl separat über Einstellrad regelbar
- Schnellspannbohrfutter

## DP4700 Elektronik-Bohrschrauber

€ 241,63 € 289,95  
exkl. MwSt. inkl. MwSt.



### LEISTUNGSDATEN

Leistungsaufnahme . . . . . 510 W  
Leerlaufdrehzahl . . . . . 0 - 550 min<sup>-1</sup>  
Bohrfutterspannweite . . . . . 1,5 - 13 mm  
Bohrleistung (Stahl Ø) . . . . . 13 mm  
Bohrleistung (Holz Ø) . . . . . 36 mm  
Drehmoment max. . . . . 38 Nm  
Gewicht lt. EPTA . . . . . 2,2 kg  
Maße (L x B x H) . . . . . 275 x 75 x 118 mm

### MITGEL. ZUBEHÖR/ERSATZTEILE (ET) INKL. MWST

763158-3 Schnellspannbohrfutter . . . . . € 39,12  
152492-0 Seitengriff . . . . . € 3,96



- Drehmoment 38 Nm, bei niedriger Drehzahl
- Seitengriff für sichere Führung
- Zum Gewindeschneiden und für schwere Schraubarbeiten geeignet
- Stufenlose, elektronische Drehzahlwahl

## 6413 Elektronik-Bohrmaschine

€ 115,79 € 138,95  
exkl. MwSt. inkl. MwSt.



### LEISTUNGSDATEN

Leistungsaufnahme . . . . . 450 W  
Leerlaufdrehzahl . . . . . 0 - 3.400 min<sup>-1</sup>  
Bohrfutterspannweite . . . . . 1,5 - 10 mm  
Bohrleistung (Stahl Ø) . . . . . 10 mm  
Bohrleistung (Holz Ø) . . . . . 25 mm  
Gewicht lt. EPTA . . . . . 1,3 kg  
Maße (L x B x H) . . . . . 234 x 64 x 183 mm

### MITGEL. ZUBEHÖR/ERSATZTEILE (ET) INKL. MWST

192016-0 Schnellspannbohrfutter . . . . . € 32,52



- Handlicher Bohrschrauber mit einem 450 Watt-Motor bei nur 1,3 kg
- Ergonomisches Design für geradlinige Kraftübertragung auf die Werkzeugspitze
- Rechts-/ Links Lauf mit elektronischer Regelung und Dauerarretierung
- Schnellspannbohrfutter
- Kugellager ermöglichen präzises Bohren

## DP4003K Elektronik-Bohrschrauber

€ 297,46 € 356,95  
exkl. MwSt. inkl. MwSt.



- Robustes Aluminium-Getriebegehäuse
- Getriebeuntersetzer Hochleistungsmotor mit hohem Drehmoment
- Kugel- und Nadellager ermöglichen präzises Bohren
- Mit Elektronik
- Handgriff mit eingelegetem Gummipolster
- Lieferung im Transportkoffer



### LEISTUNGSDATEN

Leistungsaufnahme . . . . . 750 W  
Leerlaufdrehzahl . . . . . 0 - 700 min<sup>-1</sup>  
Bohrfutterspannweite . . . . . 1,5 - 13 mm  
Bohrleistung (Stahl Ø) . . . . . 13 mm  
Bohrleistung (Holz Ø) . . . . . 38 mm  
Drehmoment max. . . . . 73 Nm  
Gewicht lt. EPTA . . . . . 2,5 kg  
Maße (L x B x H) . . . . . 308 x 72 x 196 mm

### MITGEL. ZUBEHÖR/ERSATZTEILE (ET) INKL. MWST

763158-3 Schnellspannbohrfutter . . . . . € 39,12  
134910-0 Seitengriff . . . . . € 15,00  
824595-7 Transportkoffer . . . . . € 32,52



## DA3011F Elektronik-Winkelbohrmaschine

€ 322,46 € 386,95  
exkl. MwSt. inkl. MwSt.



### LEISTUNGSDATEN

Leistungsaufnahme . . . . . 450 W  
Leerlaufdrehzahl . . . . . 0 - 2.400 min<sup>-1</sup>  
Bohrfutterspannweite . . . . . 10 mm  
Bohrleistung (Stahl Ø) . . . . . 10 mm  
Bohrleistung (Holz Ø) . . . . . 25 mm  
Gewicht lt. EPTA . . . . . 1,6 kg  
Maße (L x B x H) . . . . . 282 x 61 x 93 mm

### MITGEL. ZUBEHÖR / ERSATZTEILE (ET) INKL. MWST

192016-0 Schnellspannbohrfutter . . . . . € 32,52  
153489-2 Seitengriff . . . . . € 1,80

- Extrem niedrige Bauhöhe. Nur 93 mm von Schnellspannbohrfutterspitze bis Getriebe-Oberkante
- Elektronikschalter mit Stellrad und Arretierung
- LED-Arbeitslicht
- Zum Arbeiten an schwer zugänglichen Stellen
- Gewindebohrung für Zusatzgriff
- Rechts-/Linkslauf



## DA3010F Elektronik-Winkelbohrmaschine

€ 311,63 € 373,95  
exkl. MwSt. inkl. MwSt.



### LEISTUNGSDATEN

Leistungsaufnahme . . . . . 450 W  
Leerlaufdrehzahl . . . . . 0 - 2.400 min<sup>-1</sup>  
Bohrfutterspannweite . . . . . 10 mm  
Bohrleistung (Stahl Ø) . . . . . 10 mm  
Bohrleistung (Holz Ø) . . . . . 25 mm  
Gewicht lt. EPTA . . . . . 1,6 kg  
Maße (L x B x H) . . . . . 270 x 61 x 79 mm

### MITGEL. ZUBEHÖR / ERSATZTEILE (ET) INKL. MWST

763174-5 Zahnkranzbohrfutter . . . . . € 44,40  
763415-9 Bohrfutterschlüssel . . . . . € 2,88  
153489-2 Seitengriff . . . . . € 1,80

- Extrem niedrige Bauhöhe. Nur 79 mm von Zahnkranz-Bohrfutterspitze bis Getriebe-Oberkante
- Elektronikschalter mit Stellrad und Arretierung
- LED-Arbeitslicht
- Zum Arbeiten an schwer zugänglichen Stellen
- Gewindebohrung für Zusatzgriff
- Rechts-/Linkslauf



## DBM230 Kern-Bohrmaschine

€ 1.296,63 € 1.555,95  
exkl. MwSt. inkl. MwSt.



- Robustes 3-Gang Getriebe im Ölbad
- Sanftanlauf, Überstromschutz, Temperaturkontrolle
- Rutschkupplung
- Integrierte Wasserzufuhr, Anschluss „Gardena“ kompatibel
- Nur mit Bohrständer P-54190 zu betreiben



### LEISTUNGSDATEN

Leistungsaufnahme . . . . . 2.500 W  
Leerlaufdrehzahl . . . . . 390/1.040/1.700 min<sup>-1</sup>  
Bohrdurchmesser max. . . . . 230 mm  
Werkzeugaufnahme . . . . . 5/4"  
Gewicht lt. EPTA . . . . . 37,5 kg



### P-54190 Bohrständer

€ 1.343,40 € 1.612,08  
exkl. MwSt. inkl. MwSt.

## DBM131 Kern-Bohrmaschine

€ 725,79 € 870,95  
exkl. MwSt. inkl. MwSt.



- Ideal beim Bohren in Mauerwerk und anderen abrasiven Materialien
- Mechanische Sicherheitskupplung
- Robustes 2-Gang-Getriebe
- Elektronik und Konstantelektronik
- Sanftanlauf, Überlastschutz
- Schutzschalter am Kabel
- Spannhalsdurchmesser 53 mm



### LEISTUNGSDATEN

Leistungsaufnahme . . . . . 1.700 W  
Leerlaufdrehzahl . . . . . 0 - 1.100 / 0 - 2.300 min<sup>-1</sup>  
Bohrdurchmesser max. . . . . 132 mm  
Werkzeugaufnahme . . . . . M18  
Gewicht lt. EPTA . . . . . 6,3 kg

### MITGEL. ZUBEHÖR / ERSATZTEILE (ET) INKL. MWST

P-45141 Transportkoffer . . . . . PaA  
EE7DE33695 Seitengriff . . . . . ET. € 38,28

## UT1600 Rührgerät 2-Gang

€ 406,63 € 487,95  
exkl. MwSt. inkl. MwSt.



### LEISTUNGSDATEN

Leistungsaufnahme . . . . . 1.800 W  
Leerlaufdrehzahl 1. Gang . . . . . 0 - 400 min<sup>-1</sup>  
Leerlaufdrehzahl 2. Gang . . . . . 0 - 970 min<sup>-1</sup>  
Rührkorbdurchmesser max. . . . . 180 mm  
Werkzeugaufnahme . . . . . M14  
Gewicht lt. EPTA . . . . . 7,1 kg

- Zum Mischen von Materialien mit hoher Viskosität wie Fertigmörtel, Fertigputz, Zement, Kalk, Beton, quarzgefüllte Epoxydharze, Estrich, Pasten, Dichtungsmassen sowie Gips und Granulate bei einer Mischung bis 80 kg.
- Elektronisch regelbare Drehzahl
- Rührkorbdurchmesser bis zu 180 mm verwendbar



## UT1200 Rührgerät

€ 193,29 € 231,95  
exkl. MwSt. inkl. MwSt.



### LEISTUNGSDATEN

Leistungsaufnahme . . . . . 960 W  
Leerlaufdrehzahl . . . . . 0 - 590 min<sup>-1</sup>  
Rührkorbdurchmesser max. . . . . 120 mm  
Werkzeugaufnahme . . . . . M14  
Gewicht lt. EPTA . . . . . 3,2 kg

- Zum Anrühren und Durchmischen von Farben, Leim, Fliesenkleber u.a. bis zu einer Menge von ca. 30 kg.
- Elektronisch regelbare Drehzahl
- Rührkorbdurchmesser bis zu 120 mm verwendbar



## AKKU-SCHRAUBER UND SCHLAGSCHRAUBER

➔ SEITE 20, 21, 22, 49 & 55



### FS6300R Elektronik-Schrauber

€ 239,13

€ 286,95

exkl. MwSt.

inkl. MwSt.



- Profi-Schrauber für höchste Ansprüche
- Elektronik-Schalter mit integriertem R/L-Schalter
- Genormte 1/4" - Sechskant - Aufnahme
- LED Arbeitslicht
- 4 m Anschlußleitung mit Quick-Wechseinheit
- Geräuscharme Kupplung



LEISTUNGSDATEN

Leistungsaufnahme . . . . . 570 W  
 Leerlaufdrehzahl . . . . . 0 - 6.000 min<sup>-1</sup>  
 Drehmoment (hart/weich) . . . . . 11 / 6 Nm  
 Trockenbauschrauben . . . . . 4 mm  
 Gewicht lt. EPTA . . . . . 1,4 kg  
 Maße (L x B x H) . . . . . 284 x 65 x 192 mm

MITGEL. ZUBEHÖR /  
 ERSATZTEILE (ET)  
 INKL. MWST

784261-7 2 Stk. Phillips Biteinsatz 2-25 . . . € 1,08  
 784811-8 Dauermagnethalter 60 mm . . . € 4,80  
 197025-4 Tiefenanschlag kurz . . . . . € 9,72  
 699020-5 Quick-Wechseinheit (4m Kabel) € 17,28

### FS4000 Elektronik-Schrauber

€ 172,46

€ 206,95

exkl. MwSt.

inkl. MwSt.



- Profi-Schrauber für höchste Ansprüche
- Elektronik-Schalter mit integriertem R/L-Schalter
- Genormte 1/4" - Sechskant - Aufnahme
- 4 m Anschlußleitung mit verbessertem Knickschutz



LEISTUNGSDATEN

Leistungsaufnahme . . . . . 570 W  
 Leerlaufdrehzahl . . . . . 0 - 4.000 min<sup>-1</sup>  
 Drehmoment (hart/weich) . . . . . 16 / 10 Nm  
 Selbstbohrschrauben . . . . . 6 mm  
 Trockenbauschrauben . . . . . 5 mm  
 Gewicht lt. EPTA . . . . . 1,3 kg  
 Maße (L x B x H) . . . . . 269 x 65 x 192 mm

MITGEL. ZUBEHÖR /  
 ERSATZTEILE (ET)  
 INKL. MWST

784261-7 2 Stk. Phillips Biteinsatz 2-25 . . . € 1,08  
 784811-8 Dauermagnethalter 60 mm . . . € 4,80  
 197025-4 Tiefenanschlag kurz . . . . . € 9,72

### 6842 Magazin-Schrauber

€ 382,46

€ 458,95

exkl. MwSt.

inkl. MwSt.



- Der Spezialist für Gipskartonplatten
- Hohe Drehzahl für schnellen Arbeitsfortschritt
- Führungslinie vereinfacht gerades Ansetzen
- Robuste Kupplung
- Schraubvorsatzführung aus robustem Aluminiumguss
- Schalterarretierung für Dauerbetrieb
- Werkzeuglose Einstellung des Schraubvorsatzes über Knopfdruck ermöglicht das Schrauben von sieben verschiedenen Schraubenlängen
- Entnahme des Magazingurtes nach oben und unten auf Knopfdruck
- Spezielle Anschlagplatte mit exakter Schraubenführung
- Rutschfester Handgriff mit eingelegtem Gummipolster
- 1/4" - Innensechskantaufnahme



LEISTUNGSDATEN

Leistungsaufnahme . . . . . 470 W  
 Leerlaufdrehzahl . . . . . 4.700 min<sup>-1</sup>  
 Schrauben . . . . . 4 mm x 25 - 55 mm  
 Gewicht lt. EPTA . . . . . 2,7 kg  
 Maße (L x B x H) . . . . . 400 x 75 x 243 mm

MITGEL. ZUBEHÖR /  
 ERSATZTEILE (ET)  
 INKL. MWST

824808-6 Transportkoffer . . . . . € 41,64  
 P-67795 3 Stk Kreuzbit 5 mm . . . . . € 21,36  
 195184-8 Schraubvorsatz 55 kompl. . . . . ET € 121,20

## TW1000 Schlagschrauber

€ 916,63 € 1.099,95  
exkl. MwSt. inkl. MwSt.



- Schlagschrauber mit einem Drehmoment von 1000 Nm
- Drei Gummidämpfer für perfekten Schutz der Maschine
- Rutschfester Mittelhandgriff mit eingelegtem Gummipolster
- Rechts-/Linkslauf



### LEISTUNGSDATEN

Leistungsaufnahme . . . . . 1.200 W  
Leerlaufdrehzahl . . . . . 1.400 min<sup>-1</sup>  
Schlagzahl . . . . . 1.500 min<sup>-1</sup>  
Anziehdrehmoment max. . . . . 1.000 Nm  
Werkzeugaufnahme . . . . . 1"  
Handelsübliche Schrauben . . . . . M24 - M30  
Gewicht lt. EPTA . . . . . 8,8 kg  
Maße (L x B x H) . . . . . 382 x 121 x 290 mm

### MITGEL. ZUBEHÖR / ERSATZTEILE (ET) INKL. MWST

824737-3 Transportkoffer . . . . . € 56,40  
134872-2 Steckschlüsseinsatz SW 41 . . . . . € 30,60  
122727-3 Seitengriff . . . . . € 27,00

## 6906 Schlagschrauber

€ 701,63 € 841,95  
exkl. MwSt. inkl. MwSt.



- Aufnahme 3/4" für handelsübliche Werkzeuge
- Trotz günstigem Gewicht hohes Anziehdrehmoment
- Rechts-/Links-Schalterwippe im Mittelhandgriff
- Schrauben und Muttern mühelos anziehen und lösen ohne Beschädigung der Schraubköpfe



### LEISTUNGSDATEN

Leistungsaufnahme . . . . . 620 W  
Leerlaufdrehzahl . . . . . 1.700 min<sup>-1</sup>  
Schlagzahl . . . . . 1.600 min<sup>-1</sup>  
Anziehdrehmoment max. . . . . 600 Nm  
Werkzeugaufnahme . . . . . 3/4"  
Handelsübliche Schrauben . . . . . M16 - M22  
Gewicht lt. EPTA . . . . . 5,6 kg  
Maße (L x B x H) . . . . . 327 x 95 x 237 mm

### MITGEL. ZUBEHÖR / ERSATZTEILE (ET) INKL. MWST

182604-1 Transportkoffer . . . . . € 101,64  
134871-4 Steckschlüsseinsatz SW 32 . . . . . € 12,96  
122464-9 Seitengriff . . . . . € 20,04

## TW0350 Schlagschrauber

€ 345,79 € 414,95  
exkl. MwSt. inkl. MwSt.



- Maximales Drehmoment von 350 Nm
- Robustes Schlagwerkgehäuse
- Rechts-/Linkslauf
- Rutschfester Handgriff mit eingelegtem Gummipolster



### LEISTUNGSDATEN

Leistungsaufnahme . . . . . 400 W  
Leerlaufdrehzahl . . . . . 2.000 min<sup>-1</sup>  
Schlagzahl . . . . . 2.000 min<sup>-1</sup>  
Anziehdrehmoment max. . . . . 350 Nm  
Werkzeugaufnahme . . . . . 1/2"  
Handelsübliche Schrauben . . . . . M12 - M22  
Gewicht lt. EPTA . . . . . 3,0 kg  
Maße (L x B x H) . . . . . 283 x 87 x 233 mm

### MITGEL. ZUBEHÖR / ERSATZTEILE (ET) INKL. MWST

824702-2 Transportkoffer . . . . . € 24,00  
134841-3 Steckschlüsseinsatz SW 24 . . . . . € 8,52

## 6905H Schlagschrauber

€ 324,96 € 389,95  
exkl. MwSt. inkl. MwSt.



### LEISTUNGSDATEN

Leistungsaufnahme . . . . . 470 W  
Leerlaufdrehzahl . . . . . 2.200 min<sup>-1</sup>  
Schlagzahl . . . . . 2.600 min<sup>-1</sup>  
Anziehdrehmoment max. . . . . 300 Nm  
Werkzeugaufnahme . . . . . 1/2"  
Handelsübliche Schrauben . . . . . M12 - M20  
Gewicht lt. EPTA . . . . . 2,4 kg  
Maße (L x B x H) . . . . . 270 x 80 x 217 mm

### MITGEL. ZUBEHÖR / ERSATZTEILE (ET) INKL. MWST

P-04101 Transportkoffer . . . . . € 53,16  
134831-6 Steckschlüsseinsatz SW 19 . . . . . € 5,76  
134851-0 Steckschlüsseinsatz SW 22 . . . . . € 6,84  
134841-3 Steckschlüsseinsatz SW 24 . . . . . € 8,52

- Günstige Schwerpunktlage durch Mittelhandgriff
- Rechts-/Linksschalter im Mittelhandgriff integriert
- Müheloses Anziehen und Lösen von Muttern und Schrauben ohne Beschädigung der Schraubenköpfe
- Werkzeugaufnahme 1/2"



## 6905B Schlagschrauber

€ 495,79 € 594,95  
exkl. MwSt. inkl. MwSt.



### LEISTUNGSDATEN

Leistungsaufnahme . . . . . 340 W  
Leerlaufdrehzahl . . . . . 1.700 min<sup>-1</sup>  
Schlagzahl . . . . . 2.000 min<sup>-1</sup>  
Anziehdrehmoment max. . . . . 300 Nm  
Werkzeugaufnahme . . . . . 1/2"  
Handelsübliche Schrauben . . . . . M12 - M20  
Gewicht lt. EPTA . . . . . 2,8 kg  
Maße (L x B x H) . . . . . 270 x 80 x 217 mm

### MITGEL. ZUBEHÖR / ERSATZTEILE (ET) INKL. MWST

P-04101 Transportkoffer . . . . . € 53,16  
134831-6 Steckschlüsseinsatz SW 19 . . . . . € 5,76  
134851-0 Steckschlüsseinsatz SW 22 . . . . . € 6,84  
134841-3 Steckschlüsseinsatz SW 24 . . . . . € 8,52

- Werkzeugaufnahme 1/2"
- Rechts-/Links-Schalterwippe im Mittelhandgriff
- Schrauben und Muttern mühelos anziehen und lösen ohne Beschädigung der Schraubenköpfe
- Handlicher Mittelhandgriff





## AKKU-WINKELSCHLEIFER, METALLSÄGE, BANDSÄGE, BLECHSCHERE & KNABBER

➔ SEITE 28-32



### DK0053G Spezial Set

€ 189,96

€ 227,95

exkl. MwSt.

inkl. MwSt.



INHALT

Winkelschleifer 230 mm ..... GA9020  
Winkelschleifer 125 mm ..... 9558HNR

### GA9040RF01 Winkelschleifer 230 mm

€ 284,96

€ 341,95

exkl. MwSt.

inkl. MwSt.



- Vibrationsgedämpfter Seitengriff und Superflansch
- Anlaufstrombegrenzung und Sicherung vor unbeabsichtigtem Neustart
- Rutschkupplung für sicheres Arbeiten
- Vibrationsgedämpfter Schaltergriff ± 90 Grad drehbar
- Überlegene Anti-Staub-Konstruktion
- Labyrinthring schützt Kugellager vor aggressivem Schleifstaub
- Gesinterte Zahnräder für lange Lebensdauer
- Getriebegehäuse mit großer Gummiauflage 4 x um 90° verstellbar



LEISTUNGSDATEN

Leistungsaufnahme ..... 2.600 W  
Leerlaufdrehzahl ..... 6.600 min<sup>-1</sup>  
Schleifscheibe (Ø) ..... 230 mm  
Spindelgewinde ..... M14 x 2  
Gewicht lt. EPTA ..... 6,9 kg  
Maße (L x B x H) ..... 503 x 250 x 140 mm

MITTEL ZUBEHÖR /  
ERSATZTEILE (ET)  
INKL. MWST

122891-0 Schutzhaube ..... ET. € 8,28  
162264-5 Vibrationsgedämpfter Seitengriff € 17,28  
192227-7 Superflansch ..... € 18,72  
224543-0 Flanschmutter ..... € 2,16  
197610-3 Stirnlochschlüssel ..... € 2,88

### GA9030RF01 Winkelschleifer 230 mm

€ 284,13

€ 340,95

exkl. MwSt.

inkl. MwSt.



- Vibrationsgedämpfter Seitengriff und Superflansch
- Anlaufstrombegrenzung und Sicherung vor unbeabsichtigtem Neustart
- Rutschkupplung für sicheres Arbeiten
- Vibrationsgedämpfter Schaltergriff ± 90 Grad drehbar
- Überlegene Anti-Staub-Konstruktion
- Labyrinthring schützt Kugellager vor aggressivem Schleifstaub
- Gesinterte Zahnräder für lange Lebensdauer
- Getriebegehäuse mit großer Gummiauflage 4 x um 90° verstellbar



LEISTUNGSDATEN

Leistungsaufnahme ..... 2.400 W  
Leerlaufdrehzahl ..... 6.600 min<sup>-1</sup>  
Schleifscheibe (Ø) ..... 230 mm  
Spindelgewinde ..... M14 x 2  
Gewicht lt. EPTA ..... 6,5 kg  
Maße (L x B x H) ..... 503 x 250 x 140 mm

MITTEL ZUBEHÖR /  
ERSATZTEILE (ET)  
INKL. MWST

122891-0 Schutzhaube ..... ET. € 8,28  
162264-5 Vibrationsgedämpfter Seitengriff € 17,28  
192227-7 Superflansch ..... € 18,72  
224543-0 Flanschmutter ..... € 2,16  
197610-3 Stirnlochschlüssel ..... € 2,88

### GA9063R Winkelschleifer 230 mm

€ 214,96

€ 257,95

exkl. MwSt.

inkl. MwSt.



- Anlaufstrombegrenzung und Sicherung vor unbeabsichtigtem Neustart
- Weiterentwickelte Torsionsdämpfung (SJS II) vermeidet Rückschläge und ermöglicht ein ruckfreies Anlaufen
- Anti-Wiederanlauf-Funktion verhindert eine versehentliche Inbetriebnahme, auch wenn das eingeschaltete Gerät an die Stromquelle angeschlossen wird
- Verriegelungshebel für Dauerbetrieb
- Optional erhältliche Absaughaube (Bestellnr. 198440-5) für sauberes Arbeiten bei Schnitten in Stein und Mauerwerk

#### LEISTUNGSDATEN

Leistungsaufnahme ..... 2.200 W  
Leerlaufdrehzahl ..... 6.600 min<sup>-1</sup>  
Schleifscheibe (Ø) ..... 230 mm  
Spindelgewinde ..... M14 x 2  
Gewicht lt. EPTA ..... 5,8 kg  
Maße (L x B x H) ..... 450 x 250 x 144 mm

#### MITTEL ZUBEHÖR / ERSATZTEILE (ET) INKL. MWST

122891-0 Schutzhaube ..... ET. € 8,28  
143486-6 Seitengriff ..... ET. € 2,04  
224415-9 Spannflansch ..... € 1,80  
224485-8 Flanschmutter ..... € 2,52  
197610-3 Stirnlochschlüssel ..... € 2,88



### GA9062R Winkelschleifer 230 mm

€ 179,96

€ 215,95

exkl. MwSt.

inkl. MwSt.



- Anlaufstrombegrenzung und Sicherung vor unbeabsichtigtem Neustart
- Anti-Wiederanlauf-Funktion verhindert eine versehentliche Inbetriebnahme, auch wenn das eingeschaltete Gerät an die Stromquelle angeschlossen wird
- Verbesserte Spiralkegelräder für leiseres Getriebegeräusch und eine effizientere Energieübertragung
- Verriegelungshebel für Dauerbetrieb
- Optional erhältliche Absaughaube (Bestellnr. 198440-5) für sauberes Arbeiten bei Schnitten in Stein und Mauerwerk

#### LEISTUNGSDATEN

Leistungsaufnahme ..... 2.200 W  
Leerlaufdrehzahl ..... 6.600 min<sup>-1</sup>  
Schleifscheibe (Ø) ..... 230 mm  
Spindelgewinde ..... M14 x 2  
Gewicht lt. EPTA ..... 5,7 kg  
Maße (L x B x H) ..... 450 x 250 x 144 mm

#### MITTEL ZUBEHÖR / ERSATZTEILE (ET) INKL. MWST

122891-0 Schutzhaube ..... ET. € 8,28  
143486-6 Seitengriff ..... ET. € 2,04  
224415-9 Spannflansch ..... € 1,80  
224485-8 Flanschmutter ..... € 2,52  
197610-3 Stirnlochschlüssel ..... € 2,88



## GA9020RF Winkelschleifer 230 mm

€ 173,29 € 207,95  
exkl. MwSt. inkl. MwSt.



### LEISTUNGSDATEN

Leistungsaufnahme . . . . . 2.200 W  
Leerlaufdrehzahl . . . . . 6.600 min<sup>-1</sup>  
Schleifscheibe (Ø) . . . . . 230 mm  
Spindelgewinde . . . . . M14 x 2  
Gewicht lt. EPTA . . . . . 5,8 kg  
Maße (L x B x H) . . . . . 473 x 250 x 140 mm

### MITTEL ZUBEHÖR/ERSATZTEILE (ET) INKL. MWST

122891-0 Schutzhaube . . . . . ET € 8,28  
152539-0 Seitengriff . . . . . € 3,60  
192227-7 Superflansch . . . . . € 18,72  
224543-0 Flanschmutter . . . . . € 2,16  
197610-3 Stirnlochschlüssel . . . . . € 2,88

- Besonders gut für Trennarbeiten, da der Schwerpunkt nahe am Getriebegehäuse ist
- Superflansch für einfachen Scheibenwechsel
- Anlaufstrombegrenzung und Sicherung vor unbeabsichtigtem Neustart
- Überlegene Anti-Staub-Konstruktion
- Gesinterte Zahnräder für lange Lebensdauer
- Getriebegehäuse mit großer Gummiauflage 4x um 90° verstellbar
- Kohlebürsten von außen wechselbar



## GA9020 Winkelschleifer 230 mm

€ 155,79 € 186,95  
exkl. MwSt. inkl. MwSt.



### LEISTUNGSDATEN

Leistungsaufnahme . . . . . 2.200 W  
Leerlaufdrehzahl . . . . . 6.600 min<sup>-1</sup>  
Schleifscheibe (Ø) . . . . . 230 mm  
Spindelgewinde . . . . . M14 x 2  
Gewicht lt. EPTA . . . . . 5,8 kg  
Maße (L x B x H) . . . . . 473 x 249 x 140 mm

### MITTEL ZUBEHÖR/ERSATZTEILE (ET) INKL. MWST

122891-0 Schutzhaube . . . . . ET € 8,28  
152539-0 Seitengriff . . . . . € 3,60  
224415-9 Spannflansch . . . . . € 1,80  
224543-0 Flanschmutter . . . . . € 2,16  
197610-3 Stirnlochschlüssel . . . . . € 2,88

- Besonders gut für Trennarbeiten, da der Schwerpunkt nahe am Getriebegehäuse ist
- Überlegene Anti-Staub-Konstruktion
- Labyrinthring schützt Kugellager vor aggressivem Schleifstaub
- Gesinterte Zahnräder für lange Lebensdauer
- Getriebegehäuse mit großer Gummiauflage 4x um 90° verstellbar
- Kohlebürsten von außen wechselbar

## GA9010C Winkelschleifer 230 mm

€ 219,13 € 262,95  
exkl. MwSt. inkl. MwSt.



### LEISTUNGSDATEN

Leistungsaufnahme . . . . . 2.000 W  
Leerlaufdrehzahl . . . . . 6.000 min<sup>-1</sup>  
Schleifscheibe (Ø) . . . . . 230 mm  
Spindelgewinde . . . . . M14 x 2  
Gewicht lt. EPTA . . . . . 4,5 kg  
Maße (L x B x H) . . . . . 453 x 250 x 137 mm

### MITTEL ZUBEHÖR/ERSATZTEILE (ET) INKL. MWST

122847-3 Schutzhaube . . . . . ET € 10,20  
152539-0 Seitengriff . . . . . € 3,60  
224415-9 Spannflansch . . . . . € 1,80  
224543-0 Flanschmutter . . . . . € 2,16  
197610-3 Stirnlochschlüssel . . . . . € 2,88

- Kompakte, leichte Maschine mit hohen Kraftreserven
- Vollwellenelektronik für gleichbleibende Drehzahl bei Belastung
- Überlastschutz verhindert ein Überhitzen des Motors und ermöglicht höchste Belastung der Maschine
- Anlaufstrombegrenzung und Abschaltkohlebürsten
- Werkzeuglos verstellbare Schutzhaube
- Spindelarrretierung erleichtert Scheibenwechsel



## GA9050R Winkelschleifer 230 mm

€ 124,96 € 149,95  
exkl. MwSt. inkl. MwSt.



### LEISTUNGSDATEN

Leistungsaufnahme . . . . . 2.000 W  
Leerlaufdrehzahl . . . . . 6.600 min<sup>-1</sup>  
Schleifscheibe (Ø) . . . . . 230 mm  
Spindelgewinde . . . . . M14 x 2  
Gewicht lt. EPTA . . . . . 4,8 kg  
Maße (L x B x H) . . . . . 455 x 250 x 132 mm

### MITTEL ZUBEHÖR/ERSATZTEILE (ET) INKL. MWST

122891-0 Schutzhaube . . . . . ET € 8,28  
152539-0 Seitengriff . . . . . € 3,60  
224415-9 Spannflansch . . . . . € 1,80  
224543-0 Flanschmutter . . . . . € 2,16  
197610-3 Stirnlochschlüssel . . . . . € 2,88

- Anlaufstrombegrenzung und Sicherung vor unbeabsichtigtem Neustart
- Schlankes Getriebegehäuse erhöht die Schnitttiefe
- Neue Motorgeneration ermöglicht eine Gewichtsersparnis und ein schmaleres Motorgehäuse
- Großer und leicht zu bedienender Schalter



## GA7063R Winkelschleifer 180 mm

€ 216,63 € 259,95  
exkl. MwSt. inkl. MwSt.



- Anlaufstrombegrenzung und Sicherung vor unbeabsichtigtem Neustart
- Weiterentwickelte Torsionsdämpfung (SJS II) vermeidet Rückschläge und ermöglicht ein ruckfreies Anlaufen
- D-Griff schützt die Hand des Bedieners vor Materialien
- Großer Auslöseschalter für einfache Bedienung
- Anti-Wiederanlauf-Funktion verhindert eine versehentliche Inbetriebnahme, auch wenn das eingeschaltete Gerät an die Stromquelle angeschlossen wird
- Optional erhältliche Absaughaube (Bestellnr. 198440-5) für sauberes Arbeiten bei Schnitten in Stein und Mauerwerk



### LEISTUNGSDATEN MITTEL ZUBEHÖR/ERSATZTEILE (ET) INKL. MWST

Leistungsaufnahme . . . . . 2.200 W  
Leerlaufdrehzahl . . . . . 8.500 min<sup>-1</sup>  
Schleifscheibe (Ø) . . . . . 180 mm  
Spindelgewinde . . . . . M14 x 2  
Gewicht lt. EPTA . . . . . 5,5 kg  
Maße (L x B x H) . . . . . 450 x 200 x 144 mm

122889-7 Schutzhaube . . . . . ET € 7,08  
143486-6 Seitengriff . . . . . ET € 2,04  
224415-9 Spannflansch . . . . . € 1,80  
224485-8 Flanschmutter . . . . . € 2,52  
197610-3 Stirnlochschlüssel . . . . . € 2,88

## GA6040C01 Winkelschleifer 150 mm

€ 194,96 € 233,95  
exkl. MwSt. inkl. MwSt.



- Weiterentwickelte Torsionsdämpfung (SJS II) vermeidet Rückschläge und ermöglicht ein ruckfreies Anlaufen
- Anlaufstrombegrenzung und Sicherung vor unbeabsichtigtem Neustart
- Vibrationsgedämpfter Seitengriff
- Profi-Winkelschleifer mit hohen Kraftreserven
- Zick-Zack-Beschichtung des Ankers und verbesserte Isolation des Feldes für höchste Belastung
- Neu designtes, langlebigeres Getriebegehäuse mit verbessertem Verriegelungsmechanismus



### LEISTUNGSDATEN MITTEL ZUBEHÖR/ERSATZTEILE (ET) INKL. MWST

Leistungsaufnahme . . . . . 1.400 W  
Leerlaufdrehzahl . . . . . 4.000 - 9.000 min<sup>-1</sup>  
Schleifscheibe (Ø) . . . . . 150 mm  
Spindelgewinde . . . . . M14 x 2  
Gewicht lt. EPTA . . . . . 2,6 kg  
Maße (L x B x H) . . . . . 303 x 171 x 116 mm

123146-6 Schutzhaube . . . . . ET € 7,68  
194514-0 Vibrationsged. Seitengriff . . . . . € 17,28  
197610-3 Stirnlochschlüssel . . . . . € 2,88

## GA5041C01 Winkelschleifer 125 mm

€ 234,96

€ 281,95

exkl. MwSt.

inkl. MwSt.



- Weiterentwickelte Torsionsdämpfung (SJS II) vermeidet Rückschläge und ermöglicht ein ruckfreies Anlaufen
- Anlaufstrombegrenzung und Sicherung vor unbeabsichtigtem Neustart
- Vibrationsgedämpfter Seitengriff
- Mechanische Motorbremse
- Neu designtes, langlebigeres Getriebegehäuse mit verbessertem Verriegelungsmechanismus
- Ergonomisch geformter Griff passt gut in die Hand und ermöglicht ermüdungsarmes Arbeiten



LEISTUNGSDATEN

Leistungsaufnahme	1.400 W
Leerlaufdrehzahl	2.800 - 11.000 min <sup>-1</sup>
Schleifscheibe (Ø)	125 mm
Spindelgewinde	M14 x 2
Gewicht lt. EPTA	2,7 kg
Maße (L x B x H)	325 x 140 x 121 mm

MITGEL. ZUBEHÖR /  
ERSATZTEILE (ET)  
INKL. MWST

123145-8 Schutzhaube	ET	€ 7,08
194514-0 Vibrationsged. Seitengriff		€ 17,28
197610-3 Stirnlochschlüssel		€ 2,88

## GA5040C01 Winkelschleifer 125 mm

€ 189,13

€ 226,95

exkl. MwSt.

inkl. MwSt.



**LEISTUNGSDATEN**

Leistungsaufnahme	1.400 W
Leerlaufdrehzahl	2.800 - 11.000 min <sup>-1</sup>
Schleifscheibe (Ø)	125 mm
Spindelgewinde	M14 x 2
Gewicht lt. EPTA	2,5 kg
Maße (L x B x H)	303 x 140 x 116 mm

**MITGEL. ZUBEHÖR / ERSATZTEILE (ET) INKL. MWST**

123145-8 Schutzhaube	ET	€ 7,08
194514-0 Vibrationsgedämpfter Seitengriff		€ 17,28
197610-3 Stirnlochschlüssel		€ 2,88

- Weiterentwickelte Torsionsdämpfung (SJS II) vermeidet Rückschläge und ermöglicht ein ruckfreies Anlaufen
- Anlaufstrombegrenzung und Sicherung vor unbeabsichtigtem Neustart
- Vibrationsgedämpfter Seitengriff
- Profi-Winkelschleifer mit hohen Kraftreserven
- Mit Konstantwellenelektronik
- Neu designtes, langlebigeres Getriebegehäuse mit verbessertem Verriegelungsmechanismus



## GA5040R Winkelschleifer 125 mm

€ 180,79

€ 216,95

exkl. MwSt.

inkl. MwSt.



**LEISTUNGSDATEN**

Leistungsaufnahme	1.100 W
Leerlaufdrehzahl	11.000 min <sup>-1</sup>
Schleifscheibe (Ø)	125 mm
Spindelgewinde	M14 x 2
Gewicht lt. EPTA	2,4 kg
Maße (L x B x H)	303 x 140 x 116 mm

**MITGEL. ZUBEHÖR / ERSATZTEILE (ET) INKL. MWST**

123145-8 Schutzhaube	ET	€ 7,08
153489-2 Seitengriff		€ 1,80
197610-3 Stirnlochschlüssel		€ 2,88

- Anlaufstrombegrenzung und Sicherung vor unbeabsichtigtem Neustart
- Weiterentwickelte Torsionsdämpfung (SJS II) vermeidet Rückschläge und ermöglicht ein ruckfreies Anlaufen
- Profi-Winkelschleifer mit hohen Kraftreserven
- Zick-Zack-Beschichtung des Ankers und verbesserte Isolation des Feldes für höchste Belastung
- Neu designtes, langlebigeres Getriebegehäuse mit verbessertem Verriegelungsmechanismus



## GA5021C Winkelschleifer 125 mm

€ 209,96

€ 251,95

exkl. MwSt.

inkl. MwSt.



- Torsionsdämpfung (SJS) vermeidet Rückschläge und ermöglicht ein ruckfreies Anlaufen
- Zick-Zack-Beschichtung des Ankers und verbesserte Isolation des Feldes für höchste Belastung
- Anlaufsperrung mit Warnlampe verhindert das Starten der Maschine bei arretiertem Schalter
- Vollwellenelektronik und Anlaufstrombegrenzung



LEISTUNGSDATEN

Leistungsaufnahme	1.450 W
Leerlaufdrehzahl	10.000 min <sup>-1</sup>
Schleifscheibe (Ø)	125 mm
Spindelgewinde	M14 x 2
Gewicht lt. EPTA	4,1 kg
Maße (L x B x H)	390 x 139 x 120 mm

MITGEL. ZUBEHÖR /  
ERSATZTEILE (ET)  
INKL. MWST

123099-9 Schutzhaube	ET	€ 4,68
153489-2 Seitengriff		€ 1,80
224415-9 Spannflansch		€ 1,80
224554-5 Flanschmutter		€ 2,16
782423-1 Stirnlochschlüssel		€ 1,80

## 9558HNR Winkelschleifer 125 mm

€ 106,63

€ 127,95

exkl. MwSt.

inkl. MwSt.



**LEISTUNGSDATEN**

Leistungsaufnahme	840 W
Leerlaufdrehzahl	11.000 min <sup>-1</sup>
Schleifscheibe (Ø)	125 mm
Spindelgewinde	M14 x 2
Gewicht lt. EPTA	2,1 kg
Maße (L x B x H)	271 x 139 x 106 mm

**MITGEL. ZUBEHÖR / ERSATZTEILE (ET) INKL. MWST**

123099-9 Schutzhaube	ET	€ 4,68
153489-2 Seitengriff		€ 1,80
224415-9 Spannflansch		€ 1,80
224554-5 Flanschmutter		€ 2,16
782423-1 Stirnlochschlüssel		€ 1,80

- Sicherung vor unbeabsichtigtem Neustart
- Hitzebeständiger Motor mit genügend Leistungsreserven für Schnitte in Stein und Mauerwerk
- Schlankes Gehäuse, leicht zu umfassen und zu führen
- Labyrinthkonstruktion zum Schutz der Kugellager vor aggressivem Schleifstaub
- Servicefreundlich
- Getriebegehäuse 4 mal um 90° verstellbar



## GA5030R Winkelschleifer 125 mm

€ 92,46

€ 110,95

exkl. MwSt.

inkl. MwSt.



**LEISTUNGSDATEN**

Leistungsaufnahme	720 W
Leerlaufdrehzahl	11.000 min <sup>-1</sup>
Schleifscheibe (Ø)	125 mm
Spindelgewinde	M14 x 2
Gewicht lt. EPTA	3,1 kg
Maße (L x B x H)	266 x 138 x 103 mm

**MITGEL. ZUBEHÖR / ERSATZTEILE (ET) INKL. MWST**

123099-9 Schutzhaube	ET	€ 4,68
153489-2 Seitengriff		€ 1,80
224415-9 Spannflansch		€ 1,80
224554-5 Flanschmutter		€ 2,16
782423-1 Stirnlochschlüssel		€ 1,80

- Sicherung vor unbeabsichtigtem Neustart
- Kompakter und kraftvoller Einhandwinkelschleifer
- Anker und Feld mit aufwändiger Isolierung zum Schutz vor aggressivem Schleifstaub
- Labyrinthkonstruktion zum Schutz der Kugellager
- Besonders schlankes Gehäuse, leicht zu umfassen
- Ergonomisch bestmögliche Gehäuseform für Winkelschleifer





## 9557HNRG Winkelschleifer 115 mm

€ 108,29 € 129,95  
exkl. MwSt. inkl. MwSt.



### LEISTUNGSDATEN

Leistungsaufnahme . . . . . 840 W  
Leerlaufdrehzahl . . . . . 11.000 min<sup>-1</sup>  
Schleifscheibe (Ø) . . . . . 115 mm  
Spindelgewinde . . . . . M14 x 2  
Gewicht lt. EPTA . . . . . 2,0 kg  
Maße (L x B x H) . . . . . 271 x 129 x 106 mm

### MITGEL. ZUBEHÖR/ERSATZTEILE (ET) INKL. MWST

123098-1 Schutzhaube . . . . . ET € 4,20  
153489-2 Seitengriff . . . . . € 1,80  
224415-9 Spannflansch . . . . . € 1,80  
224554-5 Flanschmutter . . . . . € 2,16  
782423-1 Stirnlochschlüssel . . . . . € 1,80

- Sicherung vor unbeabsichtigtem Neustart
- Hitzebeständiger Motor mit genügend Leistungsreserven für Schnitte in Stein und Mauerwerk
- Schlankes Gehäuse, leicht zu Umfassen und zu Führen
- Labyrinthkonstruktion zum Schutz der Kugellager vor aggressivem Schleifstaub



## GA4530R Winkelschleifer 115 mm

€ 82,46 € 98,95  
exkl. MwSt. inkl. MwSt.



### LEISTUNGSDATEN

Leistungsaufnahme . . . . . 720 W  
Leerlaufdrehzahl . . . . . 11.000 min<sup>-1</sup>  
Schleifscheibe (Ø) . . . . . 115 mm  
Spindelgewinde . . . . . M14 x 2  
Gewicht lt. EPTA . . . . . 2,2 kg  
Maße (L x B x H) . . . . . 266 x 128 x 103 mm

### MITGEL. ZUBEHÖR/ERSATZTEILE (ET) INKL. MWST

123098-1 Schutzhaube . . . . . ET € 4,20  
153489-2 Seitengriff . . . . . € 1,80  
224415-9 Spannflansch . . . . . € 1,80  
224554-5 Flanschmutter . . . . . € 2,16  
782423-1 Stirnlochschlüssel . . . . . € 1,80

- Sicherung vor unbeabsichtigtem Neustart
- Kompakter und kraftvoller Einhandschleifer mit nur 1,8 kg
- Anker und Feld mit aufwändiger Isolierung zum Schutz vor aggressivem Schleifstaub
- Labyrinthkonstruktion zum Schutz der Kugellager
- Besonders schlankes Gehäuse, leicht zu umfassen
- Ergonomisch bestmögliche Gehäuseform für Winkelschleifer



## 4112HS Winkelschneider

€ 607,46 € 728,95  
exkl. MwSt. inkl. MwSt.



- Profi-Winkelschneider mit hohen Kraftreserven
- Innovativ Torsionsdämpfung (SJS) vermeidet Rückschläge und ermöglicht ein ruckfreies Anlaufen
- Anlaufstrombegrenzung
- Verstellbare Schutzhaube mit integriertem Absaugadapter



### LEISTUNGSDATEN

Leistungsaufnahme . . . . . 2.400 W  
Leerlaufdrehzahl . . . . . 5.500 min<sup>-1</sup>  
Schnitttiefe . . . . . 100 mm  
Diamantscheibe (Ø) . . . . . 305 mm  
Diamantscheibenbohrung (Ø) . . . . . 20 / 25,4 mm  
Gewicht lt. EPTA . . . . . 10,4 kg  
Maße (L x B x H) . . . . . 648 x 240 x 273 mm

### MITGEL. ZUBEHÖR/ERSATZTEILE (ET) INKL. MWST

824697-9 Transportkoffer . . . . . € 91,80  
782210-8 Sechskantsteckschlüssel . . . . . € 1,80

## LC1230N Metall - Trennsäge

€ 554,96 € 665,95  
exkl. MwSt. inkl. MwSt.



### LEISTUNGSDATEN

Leistungsaufnahme . . . . . 1.750 W  
Leerlaufdrehzahl . . . . . 1.300 min<sup>-1</sup>  
Schnittleistung (90°) ● 115 mm / ■ 100 x 100 mm  
Schnittleistung (45°) . . . . . ● 90 mm / ■ 85 x 85 mm  
Sägeblatt (Ø) . . . . . 305 mm  
Sägeblattbohrung (Ø) . . . . . 25,4 mm  
Gewicht lt. EPTA . . . . . 19,3 kg  
Maße (L x B x H) . . . . . 516 x 306 x 603 mm

### MITGEL. ZUBEHÖR/ERSATZTEILE (ET) INKL. MWST

B-09765 HM-Kaltsägeblatt . . . . . € 156,72  
782210-8 Sechskantsteckschlüssel . . . . . € 1,80  
192219-6 Schutzbrille . . . . . € 3,60

- Für Stahl, Kupfer und Kunststoffe
- Schnelle, präzise und saubere Schnitte in Rohre, Winkelisen und Kabelkanäle
- Nahezu funkenfreies und geruchloses Arbeiten
- Gehrungsanschlag 0 - 45° werkzeuglos einstellbar
- Spindelarretierung für schnellen Sägeblattwechsel

## LW1400 Trennschleifmaschine

€ 345,79 € 414,95  
exkl. MwSt. inkl. MwSt.



### LEISTUNGSDATEN

Leistungsaufnahme . . . . . 2.200 W  
Leerlaufdrehzahl . . . . . 3.800 min<sup>-1</sup>  
Trennkapazität (90°) . . . . . ● 127 mm / ■ 119 mm  
Trennkapazität (45°) . . . . . ● 127 mm / ■ 106 mm  
Trennscheiben (Ø) . . . . . 355 mm  
Trennscheibenbohrung (Ø) . . . . . 25,4 mm  
Gewicht lt. EPTA . . . . . 17 kg  
Maße (L x B x H) . . . . . 530 x 295 x 640 mm

### MITGEL. ZUBEHÖR/ERSATZTEILE (ET) INKL. MWST

1 Stk. Trennscheibe

- Zum Trennen von Stahl, NE-Metallen, Eisen und Gußprofilen
- Spindelarretierung und Schnellspannvorrichtung
- Hohe Sicherheit durch beidseitig heruntergezogene Schutzhaube und Frontschutz
- Einfacher Transport dank Tragegriffs auf der Oberseite
- Werkzeugloses Wechseln der Trennscheibe
- Werkzeugloses Einstellen des Gehrungsanschlages

## 4131 Metall - Handkreissäge

€ 453,29 € 543,95  
exkl. MwSt. inkl. MwSt.



### LEISTUNGSDATEN

Leistungsaufnahme . . . . . 1.100 W  
Leerlaufdrehzahl . . . . . 3.500 min<sup>-1</sup>  
Schnitttiefe . . . . . 63 mm  
Sägeblatt (Ø) . . . . . 185 mm  
Sägeblattbohrung (Ø) . . . . . 30 mm  
Gewicht lt. EPTA . . . . . 5,1 kg  
Maße (L x B x H) . . . . . 280 x 273 x 358 mm

### MITGEL. ZUBEHÖR/ERSATZTEILE (ET) INKL. MWST

B-09743 HM-Sägeblatt . . . . . € 78,60  
783203-8 Innensechskantschlüssel . . . . . € 1,08  
410047-0 Schlüsselhalter . . . . . ET € 0,60  
192219-6 Schutzbrille . . . . . € 3,60

- Staubfreies Arbeiten bei hoher Schnittgeschwindigkeit
- Schneidet bis zu 6 mm starken Stahl nahezu ohne Grat und ohne Funkenflug
- Einfach abnehmbare Staubbox
- Temperaturbeständiger Hochleistungsmotor
- Grundplatte aus rostfreiem Edelstahl

## 2107FK Bandsäge

€ 554,13 € 664,95  
exkl. MwSt. inkl. MwSt.



### LEISTUNGSDATEN

Leistungsaufnahme . . . . . 710 W  
Bandgeschwindigkeit . . . . . 60 - 102 m/min  
Abmessung Sägeband . . . . . 1.140 x 13 x 0,5 mm  
Schnittleistung max. . . . . 120 / 120 x 120 mm  
Gewicht lt. EPTA . . . . . 6 kg  
Maße (L x B x H) . . . . . 508 x 256 x 188 mm

### MITGEL. ZUBEHÖR/ERSATZTEILE (ET) INKL. MWST

783202-0 Sechskantstiftschlüssel 4 . . . . . € 1,08  
824728-4 Transportkoffer . . . . . € 53,16  
1 Stk. Bandsägeblatt

- Spezielle Konstruktion zwischen Motorgehäuse und Sägeblattgehäuse aus Aluminium für höchste Belastbarkeit
- Drehzahlregelung über Einstellrad für materialgerechtes Arbeiten
- Justierbare, einziehbare Anschlagplatte ermöglicht verschiedenste Anwendungsbereiche
- Leuchtstarkes Fluoreszenz-Arbeitslicht



## JS3201J Blehschere

€ 515,79 € 618,95

exkl. MwSt. inkl. MwSt.



- Schermesser materialgerecht einstellbar
- Nachschärfen der Messer entfällt durch schnell wechselbare 4-fach-Wendemesser
- Meß-Nut zur Überprüfung der Blechdicke
- Hochbelastbarer, gesenkgeschmiedeter Schneidstisch
- Lieferung im MAK-PAC Koffer



LEISTUNGSDATEN

Leistungsaufnahme . . . . . 710 W  
 Leerlaufhubzahl . . . . . 1.600 min<sup>-1</sup>  
 Kleinster Schnittradius . . . . . 50 mm  
 Schnittleistung bei 400 N/mm<sup>2</sup> . . . . . 3,2 mm  
 Schnittleistung bei 600 N/mm<sup>2</sup> . . . . . 2,5 mm  
 Schnittleistung bei 800 N/mm<sup>2</sup> . . . . . 1,5 mm  
 Schnittl. Alu bis zu 200 N/mm<sup>2</sup> . . . . . 4,0 mm  
 Gewicht lt. EPTA . . . . . 3,4 kg  
 Maße (L x B x H) . . . . . 213 x 90 x 239 mm

MITGEL. ZUBEHÖR /  
 ERSATZTEILE (ET)  
 INKL. MWST

821550-0 MAK-PAC Transportkoffer (Typ 2) . . . € 44,40  
 837630-2 MAK-PAC Koffereinsatz . . . . . ET . . . € 8,28  
 792287-5 Messersatz (eingebaut) . . . . . € 47,04  
 762007-1 Einstelllehre . . . . . € 3,24  
 783202-0 Innensechskantschlüssel 4 mm . . . € 1,08

## JS1602 Blehschere

€ 333,29 € 399,95

exkl. MwSt. inkl. MwSt.



- Kompakte und kraftvolle Blehschere mit nur 1,6 kg
- Ergonomisch bestmögliche Gehäuseform
- Hochbelastbarer, gesenkgeschmiedeter Schneidstisch
- Meßnut zur Überprüfung der Blechdicke

LEISTUNGSDATEN

Leistungsaufnahme . . . . . 380 W  
 Leerlaufhubzahl . . . . . 4.000 min<sup>-1</sup>  
 Kleinster Schnittradius . . . . . 30 mm  
 Schnittleistung bei 400 N/mm<sup>2</sup> . . . . . 1,6 mm  
 Schnittleistung bei 600 N/mm<sup>2</sup> . . . . . 1,2 mm  
 Schnittleistung bei 800 N/mm<sup>2</sup> . . . . . 0,8 mm  
 Schnittl. Alu bis zu 200 N/mm<sup>2</sup> . . . . . 2,5 mm  
 Gewicht lt. EPTA . . . . . 1,6 kg  
 Maße (L x B x H) . . . . . 255 x 74 x 146 mm

MITGEL. ZUBEHÖR /  
 ERSATZTEILE (ET)  
 INKL. MWST

783201-2 Innensechskantschlüssel 3 . . . . . € 2,52  
 410048-8 Innensechskantschlüsselhalter . . . € 1,08  
 191383-0 Messersatz (eingebaut) . . . . . € 39,12

## JS1601 Blehschere

€ 351,63 € 421,95

exkl. MwSt. inkl. MwSt.



### LEISTUNGSDATEN

Leistungsaufnahme . . . . . 380 W  
 Hubzahl . . . . . 4.500 min<sup>-1</sup>  
 Kleinster Schnittradius . . . . . 250 mm  
 Schnittleistung bei 400 N/mm<sup>2</sup> . . . . . 1,6 mm  
 Schnittleistung bei 600 N/mm<sup>2</sup> . . . . . 1,2 mm  
 Schnittleistung bei 800 N/mm<sup>2</sup> . . . . . 0,8 mm  
 Schnittl. Alu bis zu 200 N/mm<sup>2</sup> . . . . . 2,5 mm  
 Gewicht lt. EPTA . . . . . 1,4 kg  
 Maße (L x B x H) . . . . . 320 x 70 x 78 mm

### MITGEL. ZUBEHÖR / ERSATZTEILE (ET) INKL. MWST

792534-4 Schneidmesser (eingebaut) . . . € 91,80  
 792533-6 Messerbacken (eingebaut) . . . € 67,32  
 783201-2 Innensechskantschlüssel 3 . . . . . € 2,52  
 762013-6 Einstelllehre . . . . . € 4,32

- Extrem schlankes Gehäuse für bestmögliches Handling
- Schnittspan rollt seitlich spiralförmig ab, ohne die Oberfläche zu zerkratzen
- Saubere, grat- und verzugsfreie Schnitte

## JS1000 Blehschere

€ 351,63 € 421,95

exkl. MwSt. inkl. MwSt.



### LEISTUNGSDATEN

Leistungsaufnahme . . . . . 380 W  
 Leerlaufhubzahl . . . . . 4.500 min<sup>-1</sup>  
 Kleinster Schnittradius . . . . . 30 mm  
 Schnittleistung bei 400 N/mm<sup>2</sup> . . . . . 1 mm  
 Schnittleistung bei 600 N/mm<sup>2</sup> . . . . . 0,7 mm  
 Schnittleistung bei 800 N/mm<sup>2</sup> . . . . . 0,5 mm  
 Schnittl. Alu bis zu 200 N/mm<sup>2</sup> . . . . . 2,5 mm  
 Gewicht lt. EPTA . . . . . 1,4 kg  
 Maße (L x B x H) . . . . . 322 x 70 x 78 mm

### MITGEL. ZUBEHÖR / ERSATZTEILE (ET) INKL. MWST

792537-8 Schneidmesser (eingebaut) . . . € 123,72  
 792536-0 Messerbacken (eingebaut) . . . € 63,72  
 783201-2 Innensechskantschlüssel 3 . . . . . € 2,52

- Speziell für enge Radien. Kleinster Radius 30 mm
- Extrem schlankes Gehäuse für bestmögliches Handling
- Schnittspan rollt seitlich spiralförmig ab, ohne die Oberfläche zu zerkratzen
- Saubere, grat- und verzugsfreie Schnitte

## JN3201J Knabber

€ 622,46 € 746,95

exkl. MwSt. inkl. MwSt.



### LEISTUNGSDATEN

Leistungsaufnahme . . . . . 710 W  
 Hubzahl . . . . . 1.300 min<sup>-1</sup>  
 Eintauchdurchmesser . . . . . 42 mm  
 Schneidspurbreite . . . . . 8 mm  
 Kleinster Stanzradius . . . . . 120 mm  
 Schnittleistung bei 400 N/mm<sup>2</sup> . . . . . 3,2 mm  
 Schnittleistung bei 600 N/mm<sup>2</sup> . . . . . 2,5 mm  
 Schnittleistung bei 800 N/mm<sup>2</sup> . . . . . 1,0 mm  
 Schnittl. Alu bis zu 200 N/mm<sup>2</sup> . . . . . 3,5 mm  
 Gewicht lt. EPTA . . . . . 3,4 kg  
 Maße (L x B x H) . . . . . 225 x 90 x 254 mm

### MITGEL. ZUBEHÖR / ERSATZTEILE (ET) INKL. MWST

821550-0 MAK-PAC Transportkoffer (Typ 2) . . . € 44,40  
 837630-2 MAK-PAC Koffereinsatz . . . . . ET . . . € 8,28  
 792292-2 Matrize (eingebaut) . . . . . € 39,12  
 792728-1 Kerbstift (eingebaut) . . . . . € 39,12  
 152176-0 Matrizenhalter (eingebaut) . . . ET € 133,20  
 341796-7 Distanzscheibe . . . . . PaA  
 781019-5 Hakenschlüssel SW 50 . . . . . € 3,96

- Gummierter Bügelgriff erlaubt einfache Einhandbedienung
- Robuste Ausführung für den gewerblichen Dauereinsatz
- Meß-Nut zur Überprüfung der Blechstärke
- Schneidwerkzeug leicht auszuwechseln
- Lieferung im MAK-PAC Koffer



## JN1601 Knabber

€ 418,29 € 501,95

exkl. MwSt. inkl. MwSt.



### LEISTUNGSDATEN

Leistungsaufnahme . . . . . 550 W  
 Hubzahl . . . . . 2.200 min<sup>-1</sup>  
 Eintauchdurchmesser . . . . . 22 mm  
 Schneidspurbreite . . . . . 5 mm  
 Kleinster Stanzradius . . . . . 45 mm  
 Schnittleistung bei 400 N/mm<sup>2</sup> . . . . . 1,6 mm  
 Schnittleistung bei 600 N/mm<sup>2</sup> . . . . . 1,2 mm  
 Schnittleistung bei 800 N/mm<sup>2</sup> . . . . . 0,8 mm  
 Schnittl. Alu bis zu 200 N/mm<sup>2</sup> . . . . . 2,5 mm  
 Gewicht lt. EPTA . . . . . 1,6 kg  
 Maße (L x B x H) . . . . . 261 x 75 x 177 mm

### MITGEL. ZUBEHÖR / ERSATZTEILE (ET) INKL. MWST

A-83951 Kerbstift (eingebaut) . . . . . € 41,64  
 A-15051 Matrize (eingebaut) . . . . . € 24,00  
 322701-3 Matrizenhalter (eingebaut) . . . ET € 115,20  
 781028-4 Einmaulschlüssel SW 32 . . . . . € 3,60  
 783208-8 Innensechskantschlüssel 2,5 . . . € 1,08

- Für Tafel-, Well- und Trapezblech
- Verstellbare Matrize, vier mal 90° drehbar
- 7 mm Hubhöhe
- Extra lange Matrize zum Trennen von Trapezblechen
- Einfacher Austausch von Kerbstift und Matrize
- Meßnuten zur Überprüfung der Materialdicke

## 4100KB Diamantschneider

€ 313,29

€ 375,95

exkl. MwSt.

inkl. MwSt.



- Diamantschneider zum Aufschneiden von Mörtelfugen und Schneiden von Fliesen, Stein und Ähnlichem
- Ausgewogene Verteilung des Gewichtes für einfache und sichere Führung
- Fremdabsaugung anschließbar
- Integrierter Überlastschutz
- Auffangsack um 360° drehbar
- Mit optional erhältlichem Adapter (Bestellnr. 198673-2) auch für Führungsschiene geeignet



LEISTUNGSDATEN

Leistungsaufnahme . . . . . 1.400 W  
 Leerlaufdrehzahl . . . . . 12.200 min<sup>-1</sup>  
 Diamantscheibe (Ø) . . . . . 125 mm  
 Diamantscheibenbohrung (Ø) . . . . . 20 mm  
 Schnitttiefe . . . . . 40 mm  
 Gewicht lt. EPTA . . . . . 3,0 kg  
 Maße (L x B x H) . . . . . 231 x 220 x 179 mm

MITTEL. ZUBEHÖR /  
 ERSATZTEILE (ET)  
 INKL. MWST

126738-0 Staubsack . . . . . PaA  
 781041-2 Montageschlüssel 22 . . . . . PaA  
 783203-8 Innensechskantschlüssel 5 mm . . . € 1,08  
 1 Stk. Diamantscheibe 125 mm

## 4101RH Diamantschneider "Nasstyp"

€ 641,63

€ 769,95

exkl. MwSt.

inkl. MwSt.



- Mit Fehlerstromschalter P-21571 für 230 Volt
- Ausgewogene Verteilung des Gewichtes
- Kein Ausbrechen der Schnittkante durch geschlossene Scheibe
- Staubfreies Arbeiten durch Wasserzufuhr
- Für keramische Werkstoffe, Marmor, Granit usw.
- Tisch um 45° neigbar



LEISTUNGSDATEN

Leistungsaufnahme . . . . . 860 W  
 Leerlaufdrehzahl . . . . . 13.800 min<sup>-1</sup>  
 Diamantscheibe (Ø) . . . . . 110 - 125 mm  
 Diamantscheibenbohrung (Ø) . . . . . 20 mm  
 Schnitttiefe bei 90° . . . . . 34 mm  
 Schnitttiefe bei 45° . . . . . 21 mm  
 Gewicht lt. EPTA . . . . . 5,2 kg  
 Maße (L x B x H) . . . . . 171 x 220 mm

MITTEL. ZUBEHÖR /  
 ERSATZTEILE (ET)  
 INKL. MWST

153409-6 Wasseranschlußadapter . . . . . ET. € 15,72  
 412088-2 Wasserschlauch . . . . . ET. € 2,04  
 781043-8 Spannschlüssel . . . . . PaA  
 P-21571 Fehlerstromschalter . . . . . € 71,04  
 783203-8 Innensechskantschlüssel . . . . . € 1,08  
 1 Stk. Diamantscheibe 110 mm

## SG181 Mauernutfräse

€ 1.152,46

€ 1.382,95

exkl. MwSt.

inkl. MwSt.



- Erstellen von Schlitzern und Kanälen in Mauerwerk
- Sanftanlauf und Abschaltautomatik
- Hohes Drehmoment durch optimale Übersetzung
- Elektronik mit optischer Anzeige zur Kontrolle der optimalen Drehzahl
- Große Frästiefen bei geringem Gewicht
- Lieferung ohne Diamantscheibe



LEISTUNGSDATEN

Leistungsaufnahme . . . . . 2.150 W  
 Leerlaufdrehzahl . . . . . 7.200 min<sup>-1</sup>  
 Diamantscheibe (Ø) . . . . . 185 mm  
 Diamantscheibenbohrung (Ø) . . . . . 22,23 mm  
 Schlitzbreite . . . . . 9 - 43 mm  
 Schlitztiefe . . . . . 15 - 60 mm  
 Gewicht lt. EPTA . . . . . 5,6 kg

MITTEL. ZUBEHÖR /  
 ERSATZTEILE (ET)  
 INKL. MWST

1 Stk. Transportkoffer  
 B47720 Bolzen . . . . . ET. € 2,04  
 B03384 Spannschlüssel . . . . . € 11,16  
 B30486 Distanzscheiben 3mm . . . . . ET. € 7,68

## SG150 Mauernutfräse

€ 961,63

€ 1.153,95

exkl. MwSt.

inkl. MwSt.



### LEISTUNGSDATEN

Leistungsaufnahme . . . . . 1.800 W  
 Leerlaufdrehzahl . . . . . 7.800 min<sup>-1</sup>  
 Diamantscheibe (Ø) . . . . . 150 mm  
 Diamantscheibenbohrung (Ø) . . . . . 22,23 mm  
 Schlitzbreite . . . . . 7 - 35 mm  
 Schlitztiefe . . . . . 7 - 45 mm  
 Gewicht lt. EPTA . . . . . 5,6 kg

### MITTEL. ZUBEHÖR / ERSATZTEILE (ET) INKL. MWST

B50856 Transportkoffer . . . . . € 96,72  
 B47720 Bolzen . . . . . ET. € 2,04  
 B03384 Spannschlüssel . . . . . € 11,16  
 3 Stk. Distanzscheiben

- Erstellen von Schlitzern und Kanälen in Mauerwerk
- Sanftanlauf und Abschaltautomatik
- Hohes Drehmoment durch optimale Übersetzung
- Elektronik mit optischer Anzeige zur Kontrolle der optimalen Drehzahl
- Große Frästiefen bei geringem Gewicht
- Lieferung ohne Diamantscheibe



## SG1251J Mauernutfräse

€ 584,96

€ 701,95

exkl. MwSt.

inkl. MwSt.



### LEISTUNGSDATEN

Leistungsaufnahme . . . . . 1.400 W  
 Leerlaufdrehzahl . . . . . 10.000 min<sup>-1</sup>  
 Diamantscheibe (Ø) . . . . . 125 mm  
 Diamantscheibenbohrung (Ø) . . . . . 22,23 mm  
 Schlitzbreite . . . . . 6 - 30 mm  
 Schlitztiefe . . . . . 0 - 30 mm  
 Gewicht lt. EPTA . . . . . 4,3 kg  
 Maße (L x B x H) . . . . . 350 x 151 x 178 mm

### MITTEL. ZUBEHÖR / ERSATZTEILE (ET) INKL. MWST

821552-6 MAKPAC Transportkoffer (Typ 4) . . . € 56,40  
 838111-9 MAKPAC Koffereinsatz . . . . . ET. € 8,28  
 783204-6 Innensechskantschlüssel . . . . . € 1,08  
 197610-3 Stirnlochschlüssel . . . . . € 2,88  
 2 Stk. Diamantscheiben

- Innovative Torsionsdämpfung (SJS)
- Sanftanlauf und Abschaltautomatik
- Vollwellenelektronik mit automatischer Regelung
- Schutzhaube mit Tiefeneinstellung
- Fremdabsaugung anschließbar
- Zwei Diamantscheiben 125 mm und MAKPAC Transportkoffer im Lieferumfang enthalten





## AKKU-EXZENTERSCHLEIFE, POLIERSCHLEIFER UND GERADSCHLEIFER

➔ SEITE 27 & 30



### 9237CB Elektronik-Polierschleifer

€ 346,63

€ 415,95

exkl. MwSt.

inkl. MwSt.



- Elektronische Drehzahlvorwahl über Stellrad von 600 - 3.200 min<sup>-1</sup>
- Drehzahl ist mit Elektronik-Schalter fein regulierbar
- Elektronische Drehzahlüberwachung für gleichbleibende Drehzahl auch unter Last
- Sichere Isolierung von Motor und Getriebe gegen Schleifstaub
- Gummi Schlagschutz auf dem Getriebegehäuse schützt heikle Oberflächen vor Beschädigungen
- Staubschutz für die Lüftung verhindert das Eindringen von Wollfasern



LEISTUNGSDATEN

Leistungsaufnahme	1.200 W
Leerlaufdrehzahl	600 - 3.200 min <sup>-1</sup>
Schleifteller (Ø)	165 mm
Polierhaube (Ø)	180 mm
Gewicht lt. EPTA	3,5 kg
Maße (L x B x H)	431 x 198 x 187 mm

MITGEL. ZUBEHÖR /  
ERSATZTEILE (ET)  
INKL. MWST

266171-5	Innensechskantschraube 8x25 ET	€ 0,60
783204-6	Innensechskantschlüssel 6	€ 1,08
262542-4	Zentrierrohr	ET € 1,68
455293-8	Bügelgriff	€ 13,92
743053-3	Schleifteller Klett	€ 22,68
192629-7	Lammfellhaube Klett	€ 22,68

### PO6000C Elektronik-Polierschleifer

€ 323,29

€ 387,95

exkl. MwSt.

inkl. MwSt.



- Speziell zum Polieren von Kfz entwickelt
- Zwei Rotations-Modi: Getriebeuntersetzte Zwangsmithnahme und freie Rotation
- Elektronik mit Drehzahlvorwahl
- Schalterarretierung für bequemes Arbeiten
- Vollwellenelektronik und Anlaufstrombegrenzung



LEISTUNGSDATEN

Leistungsaufnahme	900 W
Drehzahl - Freilauf	1.600 - 6.800 min <sup>-1</sup>
Drehzahl - Zwangsmithnahme	180 - 790 min <sup>-1</sup>
Exzenterhub	5,5 mm
Schleifteller (Ø)	148 mm
Gewicht lt. EPTA	3,0 kg
Maße (L x B x H)	451 x 148 x 126 mm

MITGEL. ZUBEHÖR /  
ERSATZTEILE (ET)  
INKL. MWST

783203-8	Innensechskantschlüssel 5 mm	€ 1,08
410047-0	Innensechskantschlüsselhalter ET	€ 0,60
144163-3	Seitengriff	€ 6,36
197928-2	Schleifteller (Klett)	€ 67,32

### SA7000C Elektronik-Rotationsschleifer

€ 259,96

€ 311,95

exkl. MwSt.

inkl. MwSt.



- Kompakte, leichte Maschine mit neuem Hochleistungsmotor
- Effizientes, ermüdungsfreies Schleifen oder Polieren
- Überlastschutz, Sanftanlauf und Elektronik
- Drehzahlvorwahl über Stellrad von 1.500 - 4.000 min<sup>-1</sup>
- Gut greifbares Getriebegehäuse mit Kunststoffhaube
- Spindelarretierung



LEISTUNGSDATEN

Leistungsaufnahme	1.600 W
Leerlaufdrehzahl	1.500 - 4.000 min <sup>-1</sup>
Schleifteller (Ø)	180 mm
Polierhaube (Ø)	mm
Gewicht lt. EPTA	3,6 kg
Maße (L x B x H)	453 x 170 x 136 mm

MITGEL. ZUBEHÖR /  
ERSATZTEILE (ET)  
INKL. MWST

P-05913	Gummiteller	€ 7,92
224515-5	Spannmutter	€ 5,76
197610-3	Stirnlochschlüssel	€ 2,88
162264-5	Seitengriff	€ 17,28
418529-6	Kunststoffabdeckung	ET. € 2,76

### PW5000CH Steinpolierer „Nasstyp“

€ 410,79

€ 492,95

exkl. MwSt.

inkl. MwSt.



Trenntransformator  
P-67016



€ 621,20

€ 745,44

exkl. MwSt.

inkl. MwSt.

- Für Schleifteller von 100 - 125 mm Ø
- Kraftvoller 900 Watt-Motor mit Überlastschutz
- Vollwellenelektronik für konstante Drehzahl unter Last
- Drehzahlvorwahl über Stellrad
- Spindel mit 3 Bohrungen sorgt für eine gleichmäßige Wasserversorgung
- Gut positionierter Wasserhahn für exakte Kontrolle der Wasserzufuhr
- **Verwendung nur mit Trenntransformator P-67016**



LEISTUNGSDATEN

Leistungsaufnahme	900 W
Leerlaufdrehzahl	2.000 - 4.400 min <sup>-1</sup>
Schleifteller (Ø)	100 - 125 mm
Spindelgewinde	.M 14 x 2
Gewicht lt. EPTA	2,3 kg
Maße (L x B x H)	313 x 80 x 126 mm

MITGEL. ZUBEHÖR /  
ERSATZTEILE (ET)  
INKL. MWST

743080-0	Schleifteller 100 mm	€ 36,72
153489-2	Seitengriff	€ 1,80
781008-0	Spannschlüssel	€ 2,16
417322-5	Kunststoffabdeckung	ET. € 6,12

## BO4900VJ Elektronik-Schwingschleifer

€ 301,63 € 361,95  
exkl. MwSt. inkl. MwSt.



### LEISTUNGSDATEN

Leistungsaufnahme . . . . . 330 W  
Schwingungen . . . . . 4.000 - 10.000 min<sup>-1</sup>  
Hubzahl . . . . . 8.000 - 22.000 min<sup>-1</sup>  
Schwingkreis (Ø) . . . . . 2,6 mm  
Papiergröße . . . . . 115 x 280 mm  
Papiergröße Klett . . . . . 115 x 232 mm  
Schleiffläche . . . . . 115 x 229 mm  
Gewicht lt. EPTA . . . . . 2,7 kg  
Maße (L x B x H) . . . . . 289 x 115 x 190 mm

### MITGEL. ZUBEHÖR/ERSATZTEILE (ET) INKL. MWST

821550-0 MAKPAC Transportkoffer (Typ 2) . . . € 44,40  
837675-0 MAKPAC Koffereinsatz . . . . . ET . . . € 8,28  
193294-5 1 Stk. Papiersack + Halter . . . . . € 20,04  
1 Stk. Schleifpapier



- Elektronische Hubzahlvorwahl über Stellrad
- Nahezu vibrationsfreier Lauf
- Effektive Staubabsaugung durch die Grundplatte
- Fremdabsaugung anschließbar
- Schleifpapier mit Klettverschluss verwendbar
- Rutschfeste Führungsgriffe
- Lieferung im MAKPAC Transportkoffer

## 9046 Schwingschleifer

€ 286,63 € 343,95  
exkl. MwSt. inkl. MwSt.



### LEISTUNGSDATEN

Leistungsaufnahme . . . . . 600 W  
Schwingungen . . . . . 6.000 min<sup>-1</sup>  
Hubzahl . . . . . 12.000 min<sup>-1</sup>  
Schwingkreis (Ø) . . . . . 5 mm  
Papiergröße . . . . . 115 x 280 mm  
Schleiffläche . . . . . 115 x 229 mm  
Gewicht lt. EPTA . . . . . 3,1 kg  
Maße (L x B x H) . . . . . 283 x 115 x 219 mm

### MITGEL. ZUBEHÖR/ERSATZTEILE (ET) INKL. MWST

193294-5 1 Stk. Papiersack + Halter . . . . . € 20,04  
1 Stk. Schleifpapier



- Ummantelte Aluminiumfüße verringern den Geräuschpegel und erhöhen die Lebensdauer
- Extrem vibrationsarm durch Dual-Ausgleichgewichtssystem
- 6-Loch-Grundplatte garantiert eine hohe Absaugleistung
- Rutschfestes Gehäuse mit Gummipolster ermöglicht sichere Einhandführung
- Papierwechsel durch Spannvorrichtung oder Klettverschluss

## BO3711 Schwingschleifer

€ 111,63 € 133,95  
exkl. MwSt. inkl. MwSt.



### LEISTUNGSDATEN

Leistungsaufnahme . . . . . 190 W  
Schwingungen . . . . . 4.000 - 11.000 min<sup>-1</sup>  
Hubzahl . . . . . 8.000 - 22.000 min<sup>-1</sup>  
Schwingkreis (Ø) . . . . . 2 mm  
Papiergröße . . . . . 93 x 228 mm  
Schleiffläche . . . . . 93 x 185 mm  
Gewicht lt. EPTA . . . . . 1,6 kg  
Maße (L x B x H) . . . . . 253 x 92 x 154 mm

### MITGEL. ZUBEHÖR/ERSATZTEILE (ET) INKL. MWST

135246-0 Staubbox komplett . . . . . € 7,92  
451271-6 Lochungsplatte . . . . . € 2,16  
1 Stk. Schleifpapier



- Handlicher Schwingschleifer für Feinschliffarbeiten
- Große Spannhebel für einfaches Papierwechseln
- Schleifauflege und Grundplatte sind separat austauschbar
- Absaugmöglichkeit mittels Staubsack oder Fremdabsaugung
- Variable Schwingungseinstellung

## BO3710 Schwingschleifer

€ 100,79 € 120,95  
exkl. MwSt. inkl. MwSt.



### LEISTUNGSDATEN

Leistungsaufnahme . . . . . 190 W  
Schwingungen . . . . . 11.000 min<sup>-1</sup>  
Hubzahl . . . . . 22.000 min<sup>-1</sup>  
Schwingkreis (Ø) . . . . . 2 mm  
Papiergröße . . . . . 93 x 228 mm  
Schleiffläche . . . . . 93 x 185 mm  
Gewicht lt. EPTA . . . . . 1,6 kg  
Maße (L x B x H) . . . . . 253 x 92 x 154 mm

### MITGEL. ZUBEHÖR/ERSATZTEILE (ET) INKL. MWST

135246-0 Staubbox komplett . . . . . € 7,92  
451271-6 Lochungsplatte . . . . . € 2,16  
1 Stk. Schleifpapier



- Handlicher Schwingschleifer für Feinschliffarbeiten
- Große Spannhebel für einfaches Papierwechseln
- Schleifauflege und Grundplatte sind separat austauschbar
- Absaugmöglichkeit mittels Staubsack oder Fremdabsaugung

## BO4555 Faust-Schwingschleifer

€ 119,13 € 142,95  
exkl. MwSt. inkl. MwSt.



- Ummantelte Aluminiumfüße verringern den Geräuschpegel und erhöhen die Lebensdauer
- Extrem vibrationsarm durch Dual-Ausgleichgewichtssystem
- 6-Loch-Grundplatte garantiert eine hohe Absaugleistung
- Rutschfestes Gehäuse mit Gummipolster ermöglicht sichere Einhandführung
- Handliches, kompaktes Gerät für Feinschliff
- Klettverschluss und Papierhalter
- Papiergröße Klett 114 x 102 mm



### LEISTUNGSDATEN

Leistungsaufnahme . . . . . 200 W  
Schwingungen . . . . . 14.000 min<sup>-1</sup>  
Hubzahl . . . . . 28.000 min<sup>-1</sup>  
Schwingkreis (Ø) . . . . . 1,5 mm  
Papiergröße . . . . . 114 x 140 mm  
Schleiffläche . . . . . 112 x 100 mm  
Gewicht lt. EPTA . . . . . 1,1 kg  
Maße (L x B x H) . . . . . 131 x 112 x 142 mm

### MITGEL. ZUBEHÖR/ERSATZTEILE (ET) INKL. MWST

135246-0 1 Stk. Papiersack + Staubbox . . . € 7,92  
450066-4 Lochungsplatte . . . . . € 1,08  
1 Stk. Schleifpapier

## BO4557 Faust-Schwingschleifer

€ 99,96 € 119,95  
exkl. MwSt. inkl. MwSt.



### LEISTUNGSDATEN

Leistungsaufnahme . . . . . 180 W  
Schwingungen . . . . . 14.000 min<sup>-1</sup>  
Hubzahl . . . . . 28.000 min<sup>-1</sup>  
Schwingkreis (Ø) . . . . . 1,5 mm  
Papiergröße . . . . . 114 x 140 mm  
Schleiffläche . . . . . 112 x 100 mm  
Gewicht lt. EPTA . . . . . 1 kg  
Maße (L x B x H) . . . . . 131 x 112 x 137 mm

### MITGEL. ZUBEHÖR/ERSATZTEILE (ET) INKL. MWST

135246-0 1 Stk. Papiersack + Staubbox . . . € 7,92  
450066-4 Lochungsplatte . . . . . € 1,08  
1 Stk. Schleifpapier

- Ummantelte Aluminiumfüße verringern den Geräuschpegel und erhöhen die Lebensdauer
- 6-Loch-Grundplatte garantiert eine hohe Absaugleistung
- Extrem vibrationsarm durch Dual-Ausgleichgewichtssystem
- Rutschfestes Gehäuse mit Gummipolster ermöglicht sichere Einhandführung
- Handliches, kompaktes Gerät für Feinschliff
- Papierhalter



## BO4565 Pentaschleifer

€ 127,46 € 152,95  
exkl. MwSt. inkl. MwSt.



### LEISTUNGSDATEN

Leistungsaufnahme . . . . . 200 W  
Schwingungen . . . . . 14.000 min<sup>-1</sup>  
Hubzahl . . . . . 28.000 min<sup>-1</sup>  
Schwingkreis (Ø) . . . . . 1,5 mm  
Papiergröße . . . . . 114 x 102 mm  
Schleiffläche . . . . . 112 x 190 mm  
Gewicht lt. EPTA . . . . . 1,2 kg  
Maße (L x B x H) . . . . . 219 x 112 x 139 mm

### MITGEL. ZUBEHÖR/ERSATZTEILE (ET) INKL. MWST

135246-0 1 Stk. Papiersack + Staubbox . . . € 7,92  
1 Stk. Schleifpapier

- Ummantelte Aluminiumfüße verringern den Geräuschpegel und erhöhen die Lebensdauer
- 6-Loch-Grundplatte garantiert eine hohe Absaugleistung
- Rutschfestes Gehäuse mit Gummipolster ermöglicht sichere Einhandführung
- Klett-Verschluss für schnellen Schleifpapierwechsel
- Seitenlänge Dreieck 96x96x96 mm



## BO6050J Elektronik-Exzentrerschleifer

€ 458,29 € 549,95  
exkl. MwSt. inkl. MwSt.



### LEISTUNGSDATEN

Leistungsaufnahme . . . . . 750 W  
Drehzahl - Freilauf . . . . . 1.600 - 6.800 min<sup>-1</sup>  
Drehzahl - Zwangsmithnahme . . . . . 140 - 600 min<sup>-1</sup>  
Exzenterhub . . . . . 5,5 mm  
Schleifteller (Ø) . . . . . 150 mm  
Gewicht lt. EPTA . . . . . 2,6 kg  
Maße (L x B x H) . . . . . 330 x 155 x 145 mm

### MITGEL. ZUBEHÖR/ERSATZTEILE (ET) INKL. MWST

821551-8 MAKPAC Transportkoffer (Typ 3) . . . € 50,16  
838246-6 MAKPAC Koffereinsatz . . . . . ET € 8,28  
197314-7 Schleifteller 150 mm . . . . . € 56,40  
783203-8 Innensechskantschlüssel . . . . . € 1,08  
143328-4 Seitengriff . . . . . PaA  
1 Stk. Schleifpapier (Klett)



- Profischleifer mit hoher Abtragleistung oder für feinste Oberflächen
- Schlankes Motorgehäuse für perfekte Handhabung
- Freilaufdrehzahl zum Schleifen und Feinschleifen
- Getriebeuntersetzte Zwangsmithnahme
- Elektronik mit Drehzahlvorwahl
- Vollwellenelektronik und Anlaufstrombegrenzung
- Staubabsaugung mit Anschluss für 24 mm Adapter
- Lieferung im MAKPAC Koffer

## BO6030JX Elektronik-Exzentrerschleifer

€ 289,96 € 347,95  
exkl. MwSt. inkl. MwSt.



### LEISTUNGSDATEN

Leistungsaufnahme . . . . . 310 W  
Leerlaufdrehzahl . . . . . 4.000 - 10.000 min<sup>-1</sup>  
Leerlaufhubzahl . . . . . 8.000 - 20.000 min<sup>-1</sup>  
Exzenterhub . . . . . 3 mm  
Schleifteller (Ø) . . . . . 150 mm  
Gewicht lt. EPTA . . . . . 2,4 kg  
Maße (L x B x H) . . . . . 309 x 150 x 133 mm

### MITGEL. ZUBEHÖR/ERSATZTEILE (ET) INKL. MWST

821551-8 MAKPAC Transportkoffer (Typ 3) . . . € 50,16  
837654-8 MAKPAC Koffereinsatz . . . . . ET € 8,28  
193294-5 1 Stk. Papiersack + Halter . . . . . € 20,04  
196684-1 Schleifteller 150 mm . . . . . € 50,16  
783203-8 Innensechskantschlüssel . . . . . € 1,08  
je 1 Stück Schleifpapier K80, K120, K180



- 2-Hand-Profischleifer mit hoher Abtragleistung
- Robustes Getriebegehäuse aus Aluminium-Druckguss
- Elektronische Drehzahlvorwahl
- Bremsring zum sanften Anlaufen des Schleiftellers und sofortigen Stillstand
- Staubgeschützte Kugellager
- Schleifpapier Klettverschluss
- Inkl. Schleifpapier je 1 Stück K80, K120 und K180
- Lieferung im MAKPAC Koffer

## BO5041 Elektronik-Exzentrerschleifer

€ 191,63 € 229,95  
exkl. MwSt. inkl. MwSt.



- Überarbeiteter Motor für anspruchsvolle Arbeiten
- Griff und Motorgehäuse wurden ergonomisch überarbeitet um ein Maximum an Komfort während des Arbeitens zu erzielen
- Zusatzgriff kann um 360° gedreht werden
- Variable Drehzahl für materialgerechtes Schleifen und Polieren
- Rillenfreier Schliff mit hoher Abtragleistung
- Große, staubgeschützte Kugellager
- Einfacher, schneller Schleifpapierwechsel



### LEISTUNGSDATEN

Leistungsaufnahme . . . . . 300 W  
Leerlaufdrehzahl . . . . . 4.000 - 12.000 min<sup>-1</sup>  
Schwingkreis (Ø) . . . . . 2,8 mm  
Exzenterhub . . . . . 1,4 mm  
Schleifteller (Ø) . . . . . 123 mm  
Gewicht lt. EPTA . . . . . 1,4 kg  
Maße (L x B x H) . . . . . 218 x 123 x 153 mm

### MITGEL. ZUBEHÖR/ERSATZTEILE (ET) INKL. MWST

125779-3 Zusatzhandgriff . . . . . € 8,52  
135246-0 Staubbox inkl. Papiersack . . . . . € 7,92  
1 Stk. Schleifpapier

## BO5031 Elektronik-Exzentrerschleifer

€ 154,96 € 185,95  
exkl. MwSt. inkl. MwSt.



### LEISTUNGSDATEN

Leistungsaufnahme . . . . . 300 W  
Leerlaufdrehzahl . . . . . 4.000 - 12.000 min<sup>-1</sup>  
Schwingkreis (Ø) . . . . . 2,8 mm  
Exzenterhub . . . . . 1,4 mm  
Schleifteller (Ø) . . . . . 123 mm  
Gewicht lt. EPTA . . . . . 1,3 kg  
Maße (L x B x H) . . . . . 153 x 123 x 153 mm

### MITGEL. ZUBEHÖR/ERSATZTEILE (ET) INKL. MWST

135246-0 Staubbox inkl. Papiersack . . . . . € 7,92  
743081-8 Schleifteller 123 mm . . . . . € 18,72  
1 Stk. Schleifpapier



- Variable Drehzahl ermöglicht einwandfreies Finish
- Klettverschluss für einfachen Schleifpapierwechsel
- Widerstandsfähige, großdimensionierte Kugellager
- Staubgeschützter Schalter
- Bremsring zum sofortigen Stillstand des Schleiftellers beim Ausschalten
- Hohe Absaugleistung durch die Grundplatte
- Externe Staubabsaugung anschließbar

## BO5030 Exzentrerschleifer

€ 151,63 € 181,95  
exkl. MwSt. inkl. MwSt.



### LEISTUNGSDATEN

Leistungsaufnahme . . . . . 300 W  
Leerlaufdrehzahl . . . . . 12.000 min<sup>-1</sup>  
Schwingkreis (Ø) . . . . . 2,8 mm  
Exzenterhub . . . . . 1,4 mm  
Schleifteller (Ø) . . . . . 123 mm  
Gewicht lt. EPTA . . . . . 1,3 kg  
Maße (L x B x H) . . . . . 153 x 123 x 153 mm

### MITGEL. ZUBEHÖR/ERSATZTEILE (ET) INKL. MWST

135246-0 Staubbox inkl. Papiersack . . . . . € 7,92  
743081-8 Schleifteller 123 mm . . . . . € 18,72  
1 Stk. Schleifpapier



- Klettverschluss für einfachen Schleifpapierwechsel
- Widerstandsfähige, großdimensionierte Kugellager
- Staubgeschützter Schalter
- Hohe Absaugleistung durch die Grundplatte
- Externe Staubabsaugung anschließbar

## 9741 Bürstenschleifer

€ 541,63 € 649,95  
exkl. MwSt. inkl. MwSt.



- Vielseitig einsetzbares Gerät zum Schleifen, Strukturieren, Säubern und Polieren von verschiedensten Materialien
- Einstellbare Schleiftiefe
- Leichter Bürstenwechsel
- Motorbremse
- Fremdabsaugung für staubarmes Arbeiten möglich



### LEISTUNGSDATEN

Leistungsaufnahme . . . . . 860 W  
Leerlaufdrehzahl . . . . . 3.500 min<sup>-1</sup>  
Abmessungen der Bürste . . . . . 100 x 120 mm  
Bohrung (Ø) . . . . . 12,9 mm  
Gewicht lt. EPTA . . . . . 4,2 kg  
Maße (L x B x H) . . . . . 310 x 185 x 182 mm

### MITGEL. ZUBEHÖR/ERSATZTEILE (ET) INKL. MWST

794384-3 Nylon-Schleifbürste K 80 . . . . . € 191,04  
410899-9 Absaugstutzen . . . . . € 2,16  
783204-6 2 Stk Innensechskantschlüssel . . . € 1,08



## 9403J Bandschleifer

€ 468,29 € 561,95

exkl. MwSt. inkl. MwSt.



- Schleifleistung um 50 % erhöht
- Exzellente Gewichtsverteilung für ein sauberes Schleifbild
- Komfortabel abgerundeter Führungsriff
- Staubsack um 360° schwenkbar
- Labyrinthkonstruktion für staubfreie Kugellager
- Bündiges Schleifen bis zum Rand möglich
- Lieferung im MAK PAC Koffer

LEISTUNGSDATEN

Leistungsaufnahme . . . . . 1.200 W  
Bandgeschwindigkeit . . . . . 500 m/min  
Bandlänge . . . . . 610 - 620 mm  
Bandbreite . . . . . 100 mm  
Gewicht lt. EPTA . . . . . 5,7 kg  
Maße (L x B x H) . . . . . 353 x 164 x 211 mm

MITGEL. ZUBEHÖR /  
ERSATZTEILE (ET)  
INKL. MWST

821551-8 MAK PAC Transportkoffer (Typ 3) . . . € 50,16  
837652-2 MAK PAC Koffereinsatz . . . . . € 8,28  
122562-9 Staubsack . . . . . € 17,28  
421648-9 Graphitplatte (montiert) . . . . . € 3,84  
421093-8 Korkplatte (montiert) . . . . . € 2,76  
1 Stk. Schleifband

## 9404J Elektronik-Bandschleifer

€ 323,29 € 387,95

exkl. MwSt. inkl. MwSt.



LEISTUNGSDATEN

Leistungsaufnahme . . . . . 1.010 W  
Bandgeschwindigkeit . . . . . 210 - 440 m/min  
Bandlänge . . . . . 610 mm  
Bandbreite . . . . . 100 mm  
Gewicht lt. EPTA . . . . . 4,7 kg  
Maße (L x B x H) . . . . . 334 x 143 x 157 mm

MITGEL. ZUBEHÖR / ERSATZTEILE (ET) INKL. MWST

821551-8 MAK PAC Transportkoffer (Typ 3) . . . € 50,16  
837653-0 MAK PAC Koffereinsatz . . . . . € 8,28  
122591-2 Staubsack . . . . . € 17,28  
423317-8 Graphitplatte (montiert) . . . . . € 4,68  
423314-4 Korkplatte (montiert) . . . . . € 2,76  
1 Stk. Schleifband



- Kraftvoller Profi-Bandschleifer mit perfekter Gewichtsverteilung und optimaler Handhabung
- Elektronisch regulierbare Bandgeschwindigkeit zum Bearbeiten verschiedenster Materialien
- Automatische seitliche Bandregulierung
- Bündiges Schleifen bis zum Rand
- Starke Absaugleistung in Staubsack oder Fremdsaugung anschließbar
- Schleifrahmen als Sonderzubehör lieferbar
- Lieferung im MAK PAC Koffer

## 9924DB Bandschleifer

€ 282,46 € 338,95

exkl. MwSt. inkl. MwSt.



LEISTUNGSDATEN

Leistungsaufnahme . . . . . 850 W  
Bandgeschwindigkeit . . . . . 400 m/min  
Bandlänge . . . . . 610 - 620 mm  
Bandbreite . . . . . 76 / 100 mm  
Gewicht lt. EPTA . . . . . 4,8 kg  
Maße (L x B x H) . . . . . 355 x 160 x 155 mm

MITGEL. ZUBEHÖR / ERSATZTEILE (ET) INKL. MWST

122296-4 Staubsack . . . . . € 17,28  
423036-6 Graphitplatte (montiert) . . . . . € 2,76  
423035-8 Korkplatte (montiert) . . . . . € 2,40  
1 Stk. Schleifband

- Günstige Gewichtsverteilung und große Grundplatte für sauberen, rillenfrenen Schliff
- Einsetzbar für 76 mm und 100 mm Bandbreite
- Stationär einsetzbar (Sonderzubehör)
- Geringe Staubentwicklung durch starke Absaugvorrichtung
- Problemloses Entleeren des Staubsackes durch Verschlusschiene



## 9911 Bandschleifer

€ 189,13 € 226,95

exkl. MwSt. inkl. MwSt.



LEISTUNGSDATEN

Leistungsaufnahme . . . . . 650 W  
Bandgeschwindigkeit . . . . . 75 - 270 m/min  
Bandlänge . . . . . 457 mm  
Bandbreite . . . . . 76 mm  
Gewicht lt. EPTA . . . . . 2,7 kg  
Maße (L x B x H) . . . . . 262 x 130 x 130 mm

MITGEL. ZUBEHÖR / ERSATZTEILE (ET) INKL. MWST

122548-3 Staubsack . . . . . € 10,44  
345503-0 Stahlplatte (montiert) . . . . . € 4,20  
1 Stk. Schleifband



- Durch spezielle Konstruktion Bündiges Schleifen bis zum Rand möglich
- Automatische Schleifbandzentrierung
- Effektive Staubabsaugung
- Hochbelastbarer Bandantrieb durch stabile Zahnriemenräder aus Aluminium
- Elektronisch regulierbare Bandgeschwindigkeit

## 9910 Bandschleifer

€ 169,96 € 203,95

exkl. MwSt. inkl. MwSt.



LEISTUNGSDATEN

Leistungsaufnahme . . . . . 650 W  
Bandgeschwindigkeit . . . . . 270 m/min  
Bandlänge . . . . . 457 mm  
Bandbreite . . . . . 76 mm  
Gewicht lt. EPTA . . . . . 2,7 kg  
Maße (L x B x H) . . . . . 262 x 130 x 130 mm

MITGEL. ZUBEHÖR / ERSATZTEILE (ET) INKL. MWST

122548-3 Staubsack . . . . . € 10,44  
345503-0 Stahlplatte (montiert) . . . . . € 4,20  
1 Stk. Schleifband

- Durch spezielle Konstruktion Bündiges Schleifen bis zum Rand möglich
- Automatische Schleifbandzentrierung
- Effektive Staubabsaugung
- Hochbelastbarer Bandantrieb durch stabile Zahnriemenräder aus Aluminium



## 9031 Elektronikfeile

€ 326,63 € 391,95

exkl. MwSt. inkl. MwSt.



LEISTUNGSDATEN

Leistungsaufnahme . . . . . 550 W  
Bandgeschwindigkeit . . . . . 200 - 1.000 m/min  
Bandlänge . . . . . 533 mm  
Bandbreite . . . . . 30 mm  
Gewicht lt. EPTA . . . . . 2,1 kg  
Maße (L x B x H) . . . . . 380 x 90 x 170 mm

MITGEL. ZUBEHÖR / ERSATZTEILE (ET) INKL. MWST

153489-2 Seitengriff . . . . . € 1,80  
1 Set Schleifpapier



- Kraftvoller 550-Watt-Motor
- Bandgeschwindigkeit elektronisch regelbar
- Problemloses Schleifen an schwer zugänglichen Stellen
- Langer Gleitschuh für planes Schleifen
- Überall einsetzbar, wo Metall, Glas, Holz, Keramik oder ähnliches geschliffen wird
- Fremdsaugung für staubarmes Arbeiten anschließbar

## 9032 Elektronikfeile

€ 274,96 € 329,95

exkl. MwSt. inkl. MwSt.



LEISTUNGSDATEN

Leistungsaufnahme . . . . . 500 W  
Bandgeschwindigkeit . . . . . 300 - 1.700 m/min  
Bandlänge . . . . . 533 mm  
Bandbreite . . . . . 9 mm  
Gewicht lt. EPTA . . . . . 1,6 kg  
Maße (L x B x H) . . . . . 420 x 78 x 158 mm

MITGEL. ZUBEHÖR / ERSATZTEILE (ET) INKL. MWST

125158-5 Führungsarm 9 mm . . . . . € 41,64  
122652-8 Absaugadapter . . . . . € 2,88  
2 Stk. Schleifband

- Führungsarm bis 100° schwenkbar, für Schleifen an schwer zugänglichen Stellen
- Vollwellenelektronik mit Regelung
- Präzise Bandregulierung mittels Einstellknopf
- Schnellspannebel für raschen Bandwechsel
- Durchmesser der vorderen Rolle nur 14 mm, bei einer Schleiftiefe bis zu 110 mm
- Robustes Aluminium-Getriebegehäuse
- Fremdsaugung anschließbar



## GD0810C Elektronik-Geradschleifer

€ 399,13

€ 478,95

exkl. MwSt.

inkl. MwSt.



- Kraftvoller Schleifer ideal zum Ausschleifen, Entgraten und Nacharbeiten
- Patentiertes Super-Joint-System (SJS)
- Euro-Spannhals 43 mm Ø
- Motorkugellager gegen Schleifstaub geschützt
- Konstantelektronik und Anlaufstrombegrenzung
- Drehzahl über Stellrad regelbar



LEISTUNGSDATEN

Leistungsaufnahme . . . . . 750 W  
 Leerlaufdrehzahl . . . . . 1.800 - 7.000 min<sup>-1</sup>  
 Spannzange (Ø) . . . . . 6 mm  
 Gewicht lt. EPTA . . . . . 1,9 kg  
 Maße (L x B x H) . . . . . 371 x 75 x 75 mm

MITGEL. ZUBEHÖR /  
 ERSATZTEILE (ET)  
 INKL. MWST

193012-1 Spannzange 6 mm kpl. . . . . € 30,60  
 781203-2 Spannschlüssel 13 . . . . . € 2,88  
 781206-6 Spannschlüssel 19 . . . . . € 4,80

## GD0800C Elektronik-Geradschleifer

€ 352,46

€ 422,95

exkl. MwSt.

inkl. MwSt.



- Kraftvoller Schleifer ideal zum Ausschleifen, Entgraten und Nacharbeiten
- Patentiertes Super-Joint-System (SJS)
- Euro-Spannhals 43 mm Ø
- Motorkugellager gegen Schleifstaub geschützt
- Konstantelektronik und Anlaufstrombegrenzung
- Drehzahl über Stellrad regelbar



LEISTUNGSDATEN

Leistungsaufnahme . . . . . 750 W  
 Leerlaufdrehzahl . . . . . 7.000 - 28.000 min<sup>-1</sup>  
 Spannzange (Ø) . . . . . 6 mm  
 Gewicht lt. EPTA . . . . . 1,9 kg  
 Maße (L x B x H) . . . . . 371 x 75 x 75 mm

MITGEL. ZUBEHÖR /  
 ERSATZTEILE (ET)  
 INKL. MWST

193012-1 Spannzange 6 mm kpl. . . . . € 30,60  
 781203-2 Spannschlüssel 13 . . . . . € 2,88  
 781206-6 Spannschlüssel 19 . . . . . € 4,80

## GD0811C Elektronik-Geradschleifer

€ 343,29

€ 411,95

exkl. MwSt.

inkl. MwSt.



### LEISTUNGSDATEN

Leistungsaufnahme . . . . . 750 W  
 Leerlaufdrehzahl . . . . . 1.800 - 7.000 min<sup>-1</sup>  
 Spannzange (Ø) . . . . . 6 mm  
 Gewicht lt. EPTA . . . . . 2,0 kg  
 Maße (L x B x H) . . . . . 390 x 75 x 88 mm

### MITGEL. ZUBEHÖR / ERSATZTEILE (ET) INKL. MWST

193012-1 Spannzange 6 mm . . . . . € 30,60  
 192985-5 Seitengriff . . . . . ET € 10,20  
 781203-2 Spannschlüssel 13 . . . . . € 2,88  
 781206-6 Spannschlüssel 19 . . . . . € 4,80

- Großer, einfach zu bedienender Ein / Aus Schalter
- Kraftvoller Schleifer ideal zum Ausschleifen, Entgraten und Nacharbeiten
- Patentiertes Super-Joint-System (SJS)
- Euro-Spannhals 43 mm Ø
- Motorkugellager gegen Schleifstaub geschützt



## GD0801C Elektronik-Geradschleifer

€ 366,63

€ 439,95

exkl. MwSt.

inkl. MwSt.



### LEISTUNGSDATEN

Leistungsaufnahme . . . . . 750 W  
 Leerlaufdrehzahl . . . . . 7.000 - 29.000 min<sup>-1</sup>  
 Spannzange (Ø) . . . . . 6 mm  
 Gewicht lt. EPTA . . . . . 2,0 kg  
 Maße (L x B x H) . . . . . 390 x 75 x 88 mm

### MITGEL. ZUBEHÖR / ERSATZTEILE (ET) INKL. MWST

193012-1 Spannzange 6 mm . . . . . € 30,60  
 192985-5 Seitengriff . . . . . ET € 10,20  
 781203-2 Spannschlüssel 13 . . . . . € 2,88  
 781206-6 Spannschlüssel 19 . . . . . € 4,80

- Großer, einfach zu bedienender Ein / Aus Schalter
- Kraftvoller Schleifer ideal zum Ausschleifen, Entgraten und Nacharbeiten
- Patentiertes Super-Joint-System (SJS)
- Motorkugellager gegen Schleifstaub geschützt
- Konstantelektronik und Anlaufstrombegrenzung
- Drehzahl über Stellrad regelbar



## GD0601 Geradschleifer

€ 239,13

€ 286,95

exkl. MwSt.

inkl. MwSt.



### LEISTUNGSDATEN

Leistungsaufnahme . . . . . 400 W  
 Leerlaufdrehzahl . . . . . 25.000 min<sup>-1</sup>  
 Spannzange (Ø) . . . . . 6 mm  
 Schleifkörper (Ø) max. . . . . 38 mm  
 Gewicht lt. EPTA . . . . . 1,8 kg  
 Maße (L x B x H) . . . . . 359 x 82 x 82 mm

### MITGEL. ZUBEHÖR / ERSATZTEILE (ET) INKL. MWST

763620-8 Spannzange 6 mm . . . . . € 15,00  
 763664-8 Spannmutter . . . . . € 4,32  
 781039-9 2.Stk. Spannschlüssel 13 . . . . . € 1,44

- Motor mit Anti-Staub-Konstruktion
- Schiebeschalter für komfortable Einhandbedienung
- Besonders schlankes Gehäuse, leicht zu umfassen
- Zum Ausschleifen, Entgraten und Nacharbeiten
- Spindelgehäuse aus Aluminium-Druckguß mit 35 mm Ansatz Ø
- 3 mm Spannzange als Zubehör erhältlich
- Schalldruckpegel / DIN nur 73 dB (A)

## GD0603 Geradschleifer

€ 178,29

€ 213,95

exkl. MwSt.

inkl. MwSt.



### LEISTUNGSDATEN

Leistungsaufnahme . . . . . 240 W  
 Leerlaufdrehzahl . . . . . 28.000 min<sup>-1</sup>  
 Spannzange (Ø) . . . . . 6 mm  
 Schleifkörper (Ø) max. . . . . 19 mm  
 Gewicht lt. EPTA . . . . . 1,0 kg  
 Maße (L x B x H) . . . . . 289 x 64 x 67 mm

### MITGEL. ZUBEHÖR / ERSATZTEILE (ET) INKL. MWST

763620-8 Spannzange 6 mm . . . . . € 15,00  
 781003-0 Spannschlüssel 10 mm . . . . . € 2,16  
 1 Stk. Schleifstift  
 1 Stk. Schleifstift konisch

- Universeller Schleifer zum Abschleifen, Verputzen und Freihandfräsen
- Sauberer Schliff durch hohe Drehzahl
- Lange Schleifspindel erlaubt Innenschliff

## GB801 Doppelschleifbock

€ 216,63 € 259,95  
exkl. MwSt. inkl. MwSt.



- Wartungsfreier Einphasen-Wechselstrommotor im neuen Design
- Kraftvolles Schleifen und Polieren
- Automatische beidseitig integrierte Arbeitsbeleuchtung
- Beidseitiger Funkenschutz ist werkzeuglos verstellbar
- Inklusive Schleifscheibe WA60 für allgemeine Schleifarbeiten
- Inklusive Schleifscheibe GC120 für Feinschliff



LEISTUNGSDATEN

Leistungsaufnahme . . . . . 550 W  
Schleifscheibe (Ø) . . . . . 205 mm  
Scheibenbohrung (Ø) . . . . . 15,88 mm  
Scheibenstärke WA60 . . . . . 19 mm  
Scheibenstärke GC120 . . . . . 19 mm  
Gewicht lt. EPTA . . . . . 19,6 kg

MITTEL. ZUBEHÖR /  
ERSATZTEILE (ET)  
INKL. MWST

B-51960 Schleifscheibe WA60 . . . . . € 24,00  
B-51976 Schleifscheibe GC120 . . . . . € 41,64  
1 Stk. Schutzbrille

## GB602 Doppelschleifbock

€ 143,29 € 171,95  
exkl. MwSt. inkl. MwSt.



- Wartungsfreier Einphasen-Wechselstrommotor im neuen Design
- Kraftvolles Schleifen und Polieren
- Automatische beidseitig integrierte Arbeitsbeleuchtung
- Beidseitiger Funkenschutz ist werkzeuglos verstellbar
- Inklusive Schleifscheibe WA60 für allgemeine Schleifarbeiten
- Inklusive Schleifscheibe GC120 für Feinschliff



LEISTUNGSDATEN

Leistungsaufnahme . . . . . 250 W  
Schleifscheibe (Ø) . . . . . 150 mm  
Scheibenbohrung (Ø) . . . . . 12,7 mm  
Scheibenstärke WA60 . . . . . 16 mm  
Scheibenstärke GC120 . . . . . 16 mm  
Gewicht lt. EPTA . . . . . 9,1 kg

MITTEL. ZUBEHÖR /  
ERSATZTEILE (ET)  
INKL. MWST

B-51926 Schleifscheibe WA60 . . . . . € 16,08  
B-51932 Schleifscheibe GC120 . . . . . € 28,80  
1 Stk. Schutzbrille

## PC500C Betonschleifer

€ 594,13 € 712,95  
exkl. MwSt. inkl. MwSt.



- Überlastungsschutz
- Elektronische Drehzahlkontrolle und „Soft Start“
- Sicherung vor unbeabsichtigtem Neustart
- LED Kontrollleuchte
- Fremdabsaugung anschließbar



LEISTUNGSDATEN

Leistungsaufnahme . . . . . 1.400 W  
Leerlaufdrehzahl . . . . . 10.000 min<sup>-1</sup>  
Diamantscheibe (Ø) . . . . . 125 mm  
Diamantscheibenbohrung (Ø) . . . . . 22,23 mm  
Gewicht lt. EPTA . . . . . 4,0 kg  
Maße (L x B x H) . . . . . 437 x 235 x 195 mm

MITTEL. ZUBEHÖR /  
ERSATZTEILE (ET)  
INKL. MWST

140073-2 Transportkoffer . . . . . € 101,64  
416256-9 Handgriff . . . . . € 6,36  
B-12295 Diamantscheibe . . . . . € 135,96  
122853-8 Staubsockel . . . . . € 5,76  
410047-0 Innensechskantschlüsselhalter ET € 0,60  
783203-8 Innensechskantschlüssel . . . . . € 1,08  
743341-8 Staubschutzbürste kurz . . . . . ET € 6,60  
743340-0 Staubschutzbürste lang . . . . . ET € 12,60

## PC5010C Betonschleifer

€ 299,96 € 359,95  
exkl. MwSt. inkl. MwSt.



- Kompakte und leichte Maschine für ermüdungsarmes Arbeiten
- Weiterentwickelte Torsionsdämpfung (SJS II) vermeidet Rückschläge und ermöglicht ein ruckfreies Anlaufen
- Überlastungsschutz
- Elektronische Drehzahlkontrolle und „Soft Start“
- Sicherung vor unbeabsichtigtem Neustart
- LED Kontrollleuchte
- Fremdabsaugung anschließbar
- Der vordere Teil der Schutzhaube kann für randnahe Arbeiten entfernt werden



LEISTUNGSDATEN

Leistungsaufnahme . . . . . 1.400 W  
Leerlaufdrehzahl . . . . . 4.000 - 9.000 min<sup>-1</sup>  
Diamantscheibe (Ø) . . . . . 125 mm  
Diamantscheibenbohrung (Ø) . . . . . 22,23 mm  
Gewicht lt. EPTA . . . . . 3,6 kg  
Maße (L x B x H) . . . . . 350 x 231 x 179 mm

MITTEL. ZUBEHÖR /  
ERSATZTEILE (ET)  
INKL. MWST

782426-5 Stirnlochschlüssel . . . . . € 2,16



## AKKU-EINHANDHOBEL → SEITE 27



### KP0810C Falzhobel

€ 303,29

€ 363,95

exkl. MwSt.

inkl. MwSt.



- Anlaufstrombegrenzung und Konstantelektronik
- Neues Design für ermüdungsfreies Arbeiten
- Späneauswurf nach links oder rechts wählbar
- Tiefeneinstellung mit Klick-Stop
- Hobelwellenhalterung aus Aluminiumdruckguss
- Schalterentriegelung links oder rechts zu betätigen
- Grundplatte mit Ablagefuß verhindert Schäden am Werkstück und an den Hobelmessern



LEISTUNGSDATEN

Leistungsaufnahme . . . . . 1.050 W  
Leerlaufdrehzahl . . . . . 12.000 min<sup>-1</sup>  
Hobelbreite . . . . . 82 mm  
Spanabnahme . . . . . 0 - 4 mm  
Falztiefe . . . . . 0 - 25 mm  
Gewicht lt. EPTA . . . . . 3,4 kg  
Maße (L x B x H) . . . . . 290 x 168 x 176 mm

MITGEL. ZUBEHÖR /  
ERSATZTEILE (ET)  
INKL. MWST

D-07945 HM-Wendemesser (eingebaut) . € 11,16  
122785-9 Parallelanschlag . . . . . € 9,12  
123062-2 Messereinstelllehre . . . . . € 3,60  
782209-3 Steckschlüssel 9 . . . . . € 2,52

### KP0810 Falzhobel

€ 279,13

€ 334,95

exkl. MwSt.

inkl. MwSt.



- Neues Design für ermüdungsfreies Arbeiten
- Späneauswurf nach links oder rechts wählbar
- Tiefeneinstellung mit Klick-Stop
- Hobelwellenhalterung aus Aluminiumdruckguss
- Schalterentriegelung links oder rechts zu betätigen
- Grundplatte mit Ablagefuß verhindert Schäden am Werkstück und an den Hobelmessern



LEISTUNGSDATEN

Leistungsaufnahme . . . . . 850 W  
Leerlaufdrehzahl . . . . . 16.000 min<sup>-1</sup>  
Hobelbreite . . . . . 82 mm  
Spanabnahme . . . . . 0 - 4 mm  
Falztiefe . . . . . 0 - 25 mm  
Gewicht lt. EPTA . . . . . 3,3 kg  
Maße (L x B x H) . . . . . 290 x 168 x 176 mm

MITGEL. ZUBEHÖR /  
ERSATZTEILE (ET)  
INKL. MWST

D-07945 HM-Wendemesser (eingebaut) . € 11,16  
122785-9 Parallelanschlag . . . . . € 9,12  
123062-2 Messereinstelllehre . . . . . € 3,60  
782209-3 Steckschlüssel 9 . . . . . € 2,52

### KP0800 Einhandhobel

€ 172,46

€ 206,95

exkl. MwSt.

inkl. MwSt.



- Große V-Nut für leichtes Anfasen
- Hohe Hobelwellendrehzahl ermöglicht einwandfreies Finish
- HM-Wendemesser
- Für Weichholzbearbeitung auch mit herkömmlichen HSS-Messern einsetzbar



LEISTUNGSDATEN

Leistungsaufnahme . . . . . 620 W  
Leerlaufdrehzahl . . . . . 17.000 min<sup>-1</sup>  
Hobelbreite . . . . . 82 mm  
Spanabnahme . . . . . 0 - 2,5 mm  
Falztiefe . . . . . 0 - 9 mm  
Gewicht lt. EPTA . . . . . 2,6 kg  
Maße (L x B x H) . . . . . 285 x 158 x 158 mm

MITGEL. ZUBEHÖR /  
ERSATZTEILE (ET)  
INKL. MWST

782209-3 Steckschlüssel SW9 . . . . . € 2,52  
D-07945 HM-Wendemesser (eingebaut) . € 11,16  
123062-2 Messereinstelllehre . . . . . € 3,60  
A-86175 Druckplatten f. Wendemesser ET . € 3,48

### N1923B Falzhobel

€ 207,46

€ 248,95

exkl. MwSt.

inkl. MwSt.



- Hohe Leistung bei geringem Gewicht
- Große V-Nut für leichtes Anfasen
- Hohe Hobelwellendrehzahl ermöglicht einwandfreies Finish
- HM-Wendemesser
- Für Weichholzbearbeitung auch mit herkömmlichen HSS-Messern einsetzbar
- Handlich durch ergonomische Griffgestaltung und günstigen Schwerpunkt



LEISTUNGSDATEN

Leistungsaufnahme . . . . . 550 W  
Leerlaufdrehzahl . . . . . 16.000 min<sup>-1</sup>  
Hobelbreite . . . . . 82 mm  
Spanabnahme . . . . . 0 - 3 mm  
Falztiefe . . . . . 0 - 23 mm  
Gewicht lt. EPTA . . . . . 3,1 kg  
Maße (L x B x H) . . . . . 295 x 115 x 160 mm

MITGEL. ZUBEHÖR /  
ERSATZTEILE (ET)  
INKL. MWST

D-07945 HM-Wendemesser (eingebaut) . € 11,16  
165259-7 Parallelanschlag . . . . . € 11,16  
123062-2 Messereinstelllehre . . . . . € 3,60  
152122-3 Absaugstutzen . . . . . € 4,80  
782209-3 Steckschlüssel . . . . . € 2,52

## KP312S Balkenhobel

€ 2.554,13 € 3.064,95

exkl. MwSt. inkl. MwSt.



- Anlaufstrombegrenzung und Überlastschutz
- 2.200-Watt-Motor mit hoher Leistungsreserve
- Mittige Schwerpunktlage für ein sauberes Finish
- Vergrößerter Spanauswurf verhindert Verstopfen bei feuchten Spänen
- Vordere Rolle sorgt für leichtes Gleiten über das Werkstück



### LEISTUNGSDATEN

Leistungsaufnahme . . . . . 2.200 W  
 Leerlaufdrehzahl . . . . . 12.000 min<sup>-1</sup>  
 Hobelbreite . . . . . 312 mm  
 Spanabnahme bis 150mm . . . . . 3,5 mm  
 Spanabnahme 150-240mm . . . . . 2 mm  
 Spanabnahme 240-304mm . . . . . 1,5 mm  
 Gewicht lt. EPTA . . . . . 18,4 kg  
 Maße (L x B x H) . . . . . 551 x 425 x 219 mm

### MITGEL. ZUBEHÖR / ERSATZTEILE (ET) INKL. MWST

B-02870 HSS-Hobelmesser (eingebaut) . . . € 56,40  
 193733-5 Aufnahme für Adapter . . . ET. € 30,00  
 181575-9 Staubsaugeradapter . . . . . € 7,92  
 762001-3 Winkeleinstellendreieck . . . . . € 1,08  
 783219-3 Innensechskantschlüssel . . . . . € 2,52

## 1806B Zimmermannshobel

€ 674,96 € 809,95

exkl. MwSt. inkl. MwSt.



- Eine lange Hobelsohle ermöglicht exaktes Arbeiten und sichere Führung
- Einwandfreies Finish durch hohe Drehzahl
- Niedriger Schwerpunkt für ermüdungsfreies Arbeiten
- Betrieb am Haushaltsstromkreis möglich



### LEISTUNGSDATEN

Leistungsaufnahme . . . . . 1.200 W  
 Leerlaufdrehzahl . . . . . 15.000 min<sup>-1</sup>  
 Hobelbreite . . . . . 170 mm  
 Spanabnahme . . . . . 0 - 2 mm  
 Hobelsohle . . . . . 525 mm  
 Gewicht lt. EPTA . . . . . 9 kg  
 Maße (L x B x H) . . . . . 530 x 240 x 150 mm

### MITGEL. ZUBEHÖR / ERSATZTEILE (ET) INKL. MWST

821137-8 Holz-Transportkiste . . . . . € 156,72  
 D-63666 HSS-Hobelmesser (eingebaut) . . . € 28,80  
 123006-2 Nachschärfhalter . . . . . € 6,84  
 762001-3 Winkeleinstellendreieck . . . . . € 1,08  
 123053-3 Parallelanschlag . . . . . € 15,00  
 783202-0 Innensechskantschlüssel . . . . . € 1,08

## 1911B Einhand-Breithobel

€ 318,29 € 381,95

exkl. MwSt. inkl. MwSt.



- 110 mm Hobelbreite für 35 % mehr Hobelleistung
- Große V-Nut für leichtes Anfasen
- Kraftvoller 900-W-Motor
- Hohe Hobelwellendrehzahl ermöglicht einwandfreies Finish
- Handlich durch ergonomische Griffgestaltung



### LEISTUNGSDATEN

Leistungsaufnahme . . . . . 900 W  
 Leerlaufdrehzahl . . . . . 16.000 min<sup>-1</sup>  
 Hobelbreite . . . . . 110 mm  
 Spanabnahme . . . . . 0 - 2 mm  
 Hobelsohle . . . . . 355 mm  
 Gewicht lt. EPTA . . . . . 4,3 kg  
 Maße (L x B x H) . . . . . 355 x 160 x 172 mm

### MITGEL. ZUBEHÖR / ERSATZTEILE (ET) INKL. MWST

793008-8 HSS-Hobelmesser (eingebaut) . . . € 21,36  
 123055-9 Nachschärfhalter . . . . . € 4,32  
 414468-8 Absaugstutzen . . . . . € 3,96  
 123062-2 Messereinstelllehre . . . . . € 3,60  
 164371-0 Parallelanschlag . . . . . € 8,52  
 782209-3 Steckschlüssel . . . . . € 2,52

## 2012NB Dickenhobel

€ 885,79 € 1.062,95

exkl. MwSt. inkl. MwSt.



- Kompakt, leicht und einfach zu transportieren
- Kraftvoller 1.650 Watt Motor
- Exzellenter Vorschubmechanismus
- Zuführbare Materialstärke von 3-155 mm
- Kontrolllicht meldet die Einsatzbereitschaft der Maschine
- Fremdabsaugung mittels Sonderzubehör anschließbar
- Tiefeneinstellung von 3 bis 100 mm Materialstärke justierbar

### LEISTUNGSDATEN

Leistungsaufnahme . . . . . 1.650 W  
 Leerlaufdrehzahl . . . . . 8.500 min<sup>-1</sup>  
 Vorschubgeschwindigkeit . . . . . 0,14 m/s  
 Spanabnahme bis 150mm . . . . . 3 mm  
 Spanabnahme 150-240mm . . . . . 1,5 mm  
 Spanabnahme 240-304mm . . . . . 1 mm  
 Gewicht lt. EPTA . . . . . 28,1 kg  
 Maße (L x B x H) . . . . . 483 x 771 x 401 mm

### MITGEL. ZUBEHÖR / ERSATZTEILE (ET) INKL. MWST

793346-8 2 HSS-Wendemesser (eingeb.) . . . € 50,16  
 762014-4 2 Halter mit Dauermagnet . . . . . € 5,28  
 783208-8 Innensechskantschlüssel 2,5 . . . . . € 1,08  
 782203-5 Steckschlüssel 9 . . . . . € 2,88

## AKKU-MULTI-TOOL, KAPP- UND GEHRUNGSSÄGEN, HANDKREISSÄGEN, STICHSÄGEN → AB SEITE 24 & 50



### TM3010CX5J Multi-Tool

€ 245,79

€ 294,95

exkl. MwSt.

inkl. MwSt.



- Werkzeugloser Zubehörwechsel
- Kompaktes Gehäuse und optimale Ergonomie für eine sichere Führung und müheloses Arbeiten
- Stufenlose Regelung der Schwinggeschwindigkeit über ein Stellrad
- Werkzeug in 12 Winkelpositionen einsetzbar (von 0 - 360° alle 30°)
- Kompatibel mit allem OIS (Oscillating Interface System) Zubehör
- Lieferung im MAKPAC Koffer mit umfangreichem Zubehörsortiment



LEISTUNGSDATEN

Leistungsaufnahme . . . . . 320 W  
Schwingungen . . . . . 6.000 - 20.000 min<sup>-1</sup>  
Schwingungswinkel . . . . . 3,2°  
Gewicht lt. EPTA . . . . . 1,7 kg  
Maße (L x B x H) . . . . . 283 x 68 x 87 mm

MITTEL-ZUBEHÖR/  
ERSATZTEILE (ET)  
INKL. MWST

821550-0 MAKPAC Transportkoffer (Typ 2) . . € 44,40  
837673-4 MAKPAC Koffereinsatz . . . . . € 8,28  
196550-2 Staubabsaugungsset . . . . . € 6,36  
B-65115 Schleifplatte . . . . . € 12,00  
196271-6 Adapter f. FEIN-Werkzeuge . . . € 5,76  
B-64842 3x Tauchsägeblatt Holz TMA014 . . € 9,12  
B-64799 Segmentsägeblatt TMA006 . . . € 20,04  
je 10x Schleifpapier K60, K80, K100, K150, K240

### TM3010C Multi-Tool

€ 161,63

€ 193,95

exkl. MwSt.

inkl. MwSt.



- Werkzeugloser Zubehörwechsel
- Kompaktes Gehäuse und optimale Ergonomie für eine sichere Führung und müheloses Arbeiten
- Stufenlose Regelung der Schwinggeschwindigkeit über ein Stellrad
- Werkzeug in 12 Winkelpositionen einsetzbar (von 0 - 360° alle 30°)
- Kompatibel mit allem OIS (Oscillating Interface System) Zubehör



LEISTUNGSDATEN

Leistungsaufnahme . . . . . 320 W  
Schwingungen . . . . . 6.000 - 20.000 min<sup>-1</sup>  
Schwingungswinkel . . . . . 3,2°  
Gewicht lt. EPTA . . . . . 1,7 kg  
Maße (L x B x H) . . . . . 283 x 68 x 87 mm

### Fliesen-Set

Bestell-Nr. B-67496

€ 56,10

€ 67,32

exkl. MwSt.

inkl. MwSt.

Speziell zum Schneiden von Kupferrohren, Fliesenentfernung, Fugen auftrennen und Fliesenkleber / Mörtel entfernen

INHALT

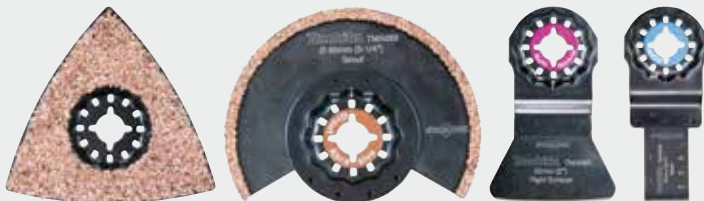

1 x B-65062

1 x B-65028

1 x B-64989

1 x B-64923

### Boden- / Einbau-Set

Bestell-Nr. B-67505

€ 53,10

€ 63,72

exkl. MwSt.

inkl. MwSt.

Speziell für Boden- und Einbauarbeiten

INHALT



1 x B-64799

1 x B-64820

1 x B-64858

1 x B-64995

### Eintauch- / Schneide-Set

Bestell-Nr. B-67480

€ 53,10

€ 63,72

exkl. MwSt.

inkl. MwSt.

Vielseitiges Set für Einbau- und Schneidarbeiten

INHALT



1 x B-64799

1 x B-64814

1 x B-64870

1 x B-64923

### Tischler-Set

Bestell-Nr. B-67511

€ 62,30

€ 74,76

exkl. MwSt.

inkl. MwSt.

Speziell für Tischler- und Holzarbeiten

INHALT



1 x B-64799

1 x B-64814

1 x B-64870

2 x B-65115



## LS1219L Kapp- und Gehrungssäge

€ 984,96 € 1.181,95

exkl. MwSt. inkl. MwSt.



**DXT**  
Deep and Exact Cutting Technology

- Rail-Forward-Design ermöglicht wandnahes Platzieren der Maschine
- Soft-Start-Funktion
- Die Elektronische Drehzahlregelung hält die konstante Drehzahl auch unter Last
- Gehrungswinkel: 60° Re. und -60° Li.
- Werkzeuglos verstellbarer Anschlag
- DXT Mehr Schnitttiefe durch spezielles Getriebe welches das Sägeblatt herabsetzt
- Gehrungsarretierung bei 0°, 15°, 22,5°, 31,6°, 45° und 60° (links und rechts)
- Kugelgelagerter Führungsmechanismus
- Laser-Anrisslinie



LEISTUNGSDATEN

Leistungsaufnahme . . . . . 1.800 W  
Leerlaufdrehzahl . . . . . 3.200 min<sup>-1</sup>  
Schnittleistung (90°) . . . . . 107 x 363 / 92 x 382 mm  
Schnittleistung (45°) . . . . . 107 x 255 / 92 x 268 mm  
Sägeblatt (Ø) . . . . . 305 mm  
Sägeblattbohrung (Ø) . . . . . 30 mm  
Gewicht lt. EPTA . . . . . 29,5 kg  
Maße (L x B x H) . . . . . 898 x 664 x 725 mm

MITGEL. ZUBEHÖR /  
ERSATZTEILE (ET)  
INKL. MWST

126617-2 Schraubzwinde . . . . . € 22,68  
762001-3 Einstelldreieck . . . . . € 1,08  
B-08735 Sägeblatt . . . . . € 101,64  
783208-8 Innensechskantschlüssel 2,5 mm . . . € 1,08  
122852-0 Staubsack . . . . . € 3,96  
781044-6 Steckschlüssel . . . . . PaA

## LS1019L Kapp- und Gehrungssäge

€ 784,96 € 941,95

exkl. MwSt. inkl. MwSt.



**DXT**  
Deep and Exact Cutting Technology

- Rail-Forward-Design ermöglicht wandnahes Platzieren der Maschine
- Soft-Start-Funktion
- Die Elektronische Drehzahlregelung hält die konstante Drehzahl auch unter Last
- Gehrungswinkel: 60° Re. und -60° Li.
- Werkzeuglos verstellbarer Anschlag
- DXT Mehr Schnitttiefe durch spezielles Getriebe welches das Sägeblatt herabsetzt
- Gehrungsarretierung bei 0°, 15°, 22,5°, 31,6°, 45° und 60° (links und rechts)
- Kugelgelagerter Führungsmechanismus
- Laser-Anrisslinie



LEISTUNGSDATEN

Leistungsaufnahme . . . . . 1.510 W  
Leerlaufdrehzahl . . . . . 3.200 min<sup>-1</sup>  
Schnittleistung (90°) . . . . . 91 x 279 / 68 x 310 mm  
Schnittleistung (45°) . . . . . 91 x 197 / 68 x 218 mm  
Sägeblatt (Ø) . . . . . 260 mm  
Sägeblattbohrung (Ø) . . . . . 30 mm  
Gewicht lt. EPTA . . . . . 26,3 kg  
Maße (L x B x H) . . . . . 805 x 644 x 660 mm

MITGEL. ZUBEHÖR /  
ERSATZTEILE (ET)  
INKL. MWST

126617-2 Schraubzwinde . . . . . € 22,68  
762001-3 Einstelldreieck . . . . . € 1,08  
B-08698 HM-Sägeblatt 260x30 60 Z. . . . . € 106,56  
783208-8 Innensechskantschlüssel 2,5 mm . . . € 1,08  
122852-0 Staubsack . . . . . € 3,96

## LS1018LN Kapp- und Gehrungssäge

€ 497,46 € 596,95

exkl. MwSt. inkl. MwSt.



- Gehrungswinkel: 60° Re. und 47° Li.
- Werkzeuglos verstellbarer Anschlag
- Gehrungsarretierung bei 15°, 22,5°, 31,6° und 45°
- Kugelgelagerter Führungsmechanismus
- Laser-Anrisslinie



LEISTUNGSDATEN

Leistungsaufnahme . . . . . 1.430 W  
Leerlaufdrehzahl . . . . . 4.300 min<sup>-1</sup>  
Schnittleistung (90°) . . . . . 91 x 305 mm  
Schnittleistung (45°) . . . . . 91 x 215 mm  
Sägeblatt (Ø) . . . . . 260 mm  
Sägeblattbohrung (Ø) . . . . . 30 mm  
Gewicht lt. EPTA . . . . . 19,9 kg  
Maße (L x B x H) . . . . . 536 x 825 x 633 mm

MITGEL. ZUBEHÖR /  
ERSATZTEILE (ET)  
INKL. MWST

JM23100500 Auflageverlängerung . . . . . € 8,52  
JM23100197 Montageschlüssel . . . . . € 10,44  
B-08981 Sägeblatt . . . . . € 44,40  
762001-3 Einstelldreieck . . . . . € 1,08  
JM23100501 Staubsack . . . . . € 3,96  
JM23100502 Vertikalschraubzwinde . . . . . € 7,32

## LS0714FLN Kapp- und Gehrungssäge

€ 618,29 € 741,95

exkl. MwSt. inkl. MwSt.



Symbolfoto

- Sägekopf mit Dual-Gleitsystem auf 4 Schienen
- Drehteller nach rechts bis 57° und links bis 45° verstellbar
- Sägekopf stufenlos von 0° - 45° nach links und von 0° - 5° nach rechts schwenkbar
- Große Schnittleistung von 52 mm x 300 mm
- Fluoreszenz-Lampe und Laser-Anrisslinie



LEISTUNGSDATEN

Leistungsaufnahme . . . . . 1.010 W  
Leerlaufdrehzahl . . . . . 6.000 min<sup>-1</sup>  
Schnittleistung (90°) . . . . . max. 52 x 300 mm  
Schnittleistung (45°) . . . . . max. 52 x 212 mm  
Sägeblatt (Ø) . . . . . 190 mm  
Sägeblattbohrung (Ø) . . . . . 20 mm  
Gewicht lt. EPTA . . . . . 13,7 kg  
Maße (L x B x H) . . . . . 670 x 430 x 458 mm

MITGEL. ZUBEHÖR /  
ERSATZTEILE (ET)  
INKL. MWST

B-08604 Sägeblatt . . . . . € 50,16  
123101-8 Auflageverlängerung . . . . . € 13,92  
122852-0 Staubsack . . . . . € 3,96  
122571-8 Vertikalschraubzwinde . . . . . € 20,04  
782223-9 Steckschlüssel . . . . . € 2,88  
762001-3 Winkleinstelldreieck . . . . . € 1,08  
193730-1 Leuchtstoffröhre . . . . . ET . . . € 4,20

## LS0815FLN Kapp- und Gehrungssäge

€ 409,96

€ 491,95

exkl. MwSt.

inkl. MwSt.



- Sägekopf stufenlos von 45° - 48° nach links und von 0° - 5° nach rechts schwenkbar
- Drehteller nach rechts bis 50° und links bis 60° verstellbar
- Große Schnittleistung von 65 mm x 305 mm
- Werkzeuglos verstellbarer Anschlag
- Doppelter Führungsmechanismus
- LED-Arbeitslicht und Laser-Anrisslinie



LEISTUNGSDATEN

Leistungsaufnahme	1.400 W
Leerlaufdrehzahl	5.000 min <sup>-1</sup>
Schnittleistung (90°)	65 x 305 mm
Schnittleistung (45°)	65 x 215 mm
Sägeblatt (Ø)	216 mm
Sägeblattbohrung (Ø)	30 mm
Gewicht lt. EPTA	14,2 kg
Maße (L x B x H)	755 x 450 x 488 mm

MITGEL. ZUBEHÖR /  
ERSATZTEILE (ET)  
INKL. MWST

JM23570002	Sägeblatt 48 Zähne	€ 67,32
JM23000127	Auflageverlängerung	€ 11,16
JM23510009	Montageset	€ 9,72
JM23510010	Staubsock	€ 5,76
762001-3	Einstelldreieck	€ 1,08
JM23100197	Spannschlüssel 13-3	€ 10,44

## LS1440N Kapp- und Gehrungssäge

€ 840,79

€ 1.008,95

exkl. MwSt.

inkl. MwSt.



Symbolfoto

- Spannvorrichtung wahlweise rechts oder links
- Tischverlängerung durch Auflagebügel
- Bewegliche Auflageplatte
- Stufenlose Gehrungseinstellung R / L
- Spindelarretierung für schnellen Blattwechsel
- Lieferung ohne Sägeblatt



LEISTUNGSDATEN

Leistungsaufnahme	1.380 W
Leerlaufdrehzahl	3.200 min <sup>-1</sup>
Schnittleistung (90°)	122 x 152 mm
Schnittleistung (45°)	122 x 115 mm
Sägeblatt (Ø)	355 mm
Sägeblattbohrung (Ø)	25 mm
Gewicht lt. EPTA	34,2 kg
Maße (L x B x H)	530 x 596 x 435 mm

MITGEL. ZUBEHÖR /  
ERSATZTEILE (ET)  
INKL. MWST

122330-0	Staubsock	€ 17,28
322027-3	Auflageverlängerung	€ 8,88
782212-4	Steckschlüssel 13	€ 2,16
122563-7	Schnellschraubstock	€ 56,40

## MLS100N Kapp- und Gehrungssäge

€ 320,79

€ 384,95

exkl. MwSt.

inkl. MwSt.



- Robuste Konstruktion für präzise Schnitte (Gehrung ± 0,2 mm)
- Sägekopf stufenlos von 0°-45° nach links schwenkbar
- Motorbremse und Sicherheitsschalter
- Stellschraube für einfaches Justieren der Schnitttiefe
- Drehtellerverstellung nach rechts und links bis 45° mit Rasterungen bei 0°, 15°, 22,5°, 31,6° und 45°
- Fremdbausung für staubarmes Arbeiten anschließbar



LEISTUNGSDATEN

Leistungsaufnahme	1.500 W
Leerlaufdrehzahl	4.200 min <sup>-1</sup>
Schnittleistung (90°)	75 x 130 mm
Schnittleistung (45°)	75 x 90 mm
Sägeblatt (Ø)	255 mm
Sägeblattbohrung (Ø)	30 mm
Gewicht lt. EPTA	14,7 kg
Maße (L x B x H)	610 x 485 x 515 mm

MITGEL. ZUBEHÖR /  
ERSATZTEILE (ET)  
INKL. MWST

B-09014	HM-Sägeblatt 255 mm	€ 56,40
JM23000127	Auflageverlängerung	€ 11,16
122852-0	Staubsock	€ 3,96
JM23000131	Vertikalschraubzwinde	€ 7,32
JM23000130	Montageschlüssel	€ 1,08
762001-3	Winkeleinstelldreieck	€ 1,08

## LF1000 Kapp- und Gehrungssäge

€ 945,79

€ 1.134,95

exkl. MwSt.

inkl. MwSt.



- Durch Schwenkbewegung einfaches Wechseln zwischen Tischkreissäge und Gehrungssäge
- Drehtellerverstellung nach links und rechts bis 45°
- Sägekopf von 0° - 45° nach links schwenkbar
- Präzise Längs-/ Quer-/ und Gehrungsschnitte
- 70 mm Schnittleistung am Tisch
- Sanftanlauf, Motorbremse und elektronischer Drehzahlüberwachung
- Maschinentisch aus stabilem Aluminiumdruckguss
- Schalter mit großem Druckknopf und Anti-Restart-Funktion



LEISTUNGSDATEN

Leistungsaufnahme	1.650 W
Leerlaufdrehzahl	2.700 min <sup>-1</sup>
Schnittleistung (90°)	68 x 155 mm
Schnittleistung (45°)	50 x 150 mm
Sägeblatt (Ø)	260 mm
Sägeblattbohrung (Ø)	30 mm
Gewicht lt. EPTA	36 kg
Maße (L x B x H)	660 x 650 x 1.220 mm

MITGEL. ZUBEHÖR /  
ERSATZTEILE (ET)  
INKL. MWST

B-09020	Sägeblatt	€ 53,16
122852-0	Staubsock	€ 3,96
122729-9	Parallelanschlag	€ 34,44
122730-4	Winkelanschlag	€ 17,28
122728-1	Vertikalschraubzwinde	€ 20,04
122732-0	Abzugset	€ 25,56
123104-2	Abdeckung	€ 41,64
762001-3	Winkeleinstelldreieck	€ 1,08
JM23100197	Spannschlüssel	€ 10,44
JM21080290	Schiebestock	€ 1,80

## LH1201FL Kapp- und Gehrungssäge

€ 764,96 € 917,95  
exkl. MwSt. inkl. MwSt.



- Schnitttiefeinstellung des Tisches über zentrales Drehrad
- Qualitativ hochwertige Kapp-Gehrungs-Tischkreissäge
- Sägekopf stufenlos von 0° - 45° nach links schwenkbar
- Sanftanlauf und Motorbremse
- Drehtellerverstellung nach rechts bis 52° und links bis 47°
- Große Schnittleistung von 62x200 mm, am Tisch bis 52mm

### LEISTUNGSDATEN

Leistungsaufnahme	1.650 W
Leerlaufdrehzahl	3.800 min <sup>-1</sup>
Schnittleistung (90°)	62 x 200 / 95 x 155 mm
Schnittleistung (45°)	62 x 135 / 95 x 110 mm
Sägeblatt (Ø)	305 mm
Sägeblattbohrung (Ø)	30 mm
Gewicht lt. EPTA	20,7 kg
Maße (L x B x H)	610 x 535 x 692 mm

### MITGEL. ZUBEHÖR / ERSATZTEILE (ET) INKL. MWST

JM23100501	Staubsaack	€ 3,96
JM23300008	Parallelanschlag	€ 56,40
JM23100197	Steckschlüssel 13	€ 10,44
JM23100500	Auflageverlängerung	€ 8,52
JM21080290	Schiebestock	€ 1,80
762001-3	Einstellendreieck	€ 1,08
JM23100502	Vertikalschraubzwinde	€ 7,32
1 Stk.	Sägeblatt 40T	

## LH1040 Kapp- und Gehrungssäge

€ 584,13 € 700,95  
exkl. MwSt. inkl. MwSt.



- Qualitativ hochwertige und kompakte Kapp-Gehrungs-Tischkreissäge
- Sägekopf stufenlos von 0° - 45° nach links schwenkbar
- Sanftanlauf und Motorbremse
- Drehtellerverstellung nach rechts bis 52° und links bis 47°
- Große Schnittleistung von 69x130 mm, am Tisch bis 40mm

### LEISTUNGSDATEN

Leistungsaufnahme	1.650 W
Leerlaufdrehzahl	4.800 min <sup>-1</sup>
Schnittleistung (90°)	69 x 130 mm
Schnittleistung (45°)	69 x 85 mm
Sägeblatt (Ø)	260 mm
Sägeblattbohrung (Ø)	30 mm
Gewicht lt. EPTA	14,3 kg
Maße (L x B x H)	530 x 476 x 535 mm

### MITGEL. ZUBEHÖR / ERSATZTEILE (ET) INKL. MWST

B-09020	Sägeblatt	€ 53,16
122852-0	Staubsaack	€ 3,96
122707-9	Parallelanschlag	€ 17,28
782212-4	Steckschlüssel 13	€ 2,16
762001-3	Winkeleinstellendreieck	€ 1,08
123101-8	Auflageverlängerung	€ 13,92
JM21080290	Schiebestock	€ 1,80

## 2704N Tischkreissäge

€ 946,63 € 1.135,95  
exkl. MwSt. inkl. MwSt.



- Kraftvoller 1.650 Watt-Motor
- Präzise Längs-/ Quer-/ und Gehrungsschnitte von 0,5° bis 45,5°
- Maschinentisch aus stabilem Aluminiumdruckguss, auf 650 mm ausziehbar
- Sanftanlauf und Motorbremse
- Längsanschlag geführt auf zwei Gleitschienen für genaue Schnitte
- Schalter mit großem Druckknopf und Anti-Restart-Funktion
- Integrierte Aufbewahrungsmöglichkeit für Zubehör



### LEISTUNGSDATEN

Leistungsaufnahme	1.650 W
Leerlaufdrehzahl	4.800 min <sup>-1</sup>
Schnitttiefe bei 90°	93 mm
Schnitttiefe bei 45°	64 mm
Sägeblatt (Ø)	260 mm
Sägeblattbohrung (Ø)	30 mm
Gewicht lt. EPTA	34,9 kg
Maße (L x B x H)	760 x 766 x 344 mm

### MITGEL. ZUBEHÖR / ERSATZTEILE (ET) INKL. MWST

122740-1	Parallelanschlag	€ 111,48
127069-0	Winkelanschlag	€ 53,16
194087-3	Tischverlängerung (hinten)	€ 47,04
782024-5	Spannschlüssel 13 - 22 mm	€ 5,76
781038-1	Steckschlüssel	€ 3,96
JM21080290	Schiebestock	€ 1,80
1 Stk.	Sägeblatt	

## 2712 Tischkreissäge

€ 402,46 € 482,95  
exkl. MwSt. inkl. MwSt.



- Hochbelastbarer Induktionsmotor für leises Anlaufen und Arbeiten, sowie einer langen, wartungsfreien Lebensdauer
- Verfügt über eine Tischverlängerung und Überlastschutz
- Entfernbare Parallelanschlag ermöglicht einfaches Schneiden von dünnen und großen Materialien
- Staubabsaugung anschließbar
- 2 Räder und Tragegriffe für einfachen Transport



### LEISTUNGSDATEN

Leistungsaufnahme	2.000 W
Leerlaufdrehzahl	2.950 min <sup>-1</sup>
Schnitttiefe bei 90°	85 mm
Schnitttiefe bei 45°	58 mm
Sägeblatt (Ø)	315 mm
Sägeblattbohrung (Ø)	30 mm
Gewicht lt. EPTA	54,0 kg
Maße (L x B x H)	1.670 x 700 x 810 mm

### MITGEL. ZUBEHÖR / ERSATZTEILE (ET) INKL. MWST

JM27110005	Winkelanschlag	€ 32,52
JM27100128	Schiebestock	€ 2,52
JM27170002	Spannschlüssel	€ 3,96
JM27170003	Schraubenschlüssel	€ 3,24
JM27170004	Spezial Schlüssel	€ 6,36
JM27170001	Sägeblatt 40Z	€ 39,12

## MLT100X Tischkreissäge

€ 627,46 € 752,95  
exkl. MwSt. inkl. MwSt.



- **Inklusive fahrbarem Maschinentisch**
- Längs-/ Quer-/ und Gehrungsschnitte von 0° bis 45°
- Arbeitstisch ist durch Ausziehen nach hinten und nach rechts großzügig erweiterbar
- In Sägerichtung beweglicher Zusatzstisch auf der linken Seite
- Sanftanlauf und Motorbremse

### LEISTUNGSDATEN

Leistungsaufnahme	1.500 W
Leerlaufdrehzahl	4.300 min <sup>-1</sup>
Schnitttiefe bei 90°	93 mm
Schnitttiefe bei 45°	64 mm
Sägeblatt (Ø)	260 mm
Sägeblattbohrung (Ø)	30 mm
Gewicht lt. EPTA	34,1 kg
Maße (L x B x H)	726 x 984 x 333 mm

### MITGEL. ZUBEHÖR / ERSATZTEILE (ET) INKL. MWST

JM27000202	Parallelanschlag	€ 34,44
JM27000224	Winkelanschlag	€ 36,72
JM27000087	Gabelschlüssel	€ 2,52
JM27000329	Innensechskantschlüssel 5mm	PaA
762001-3	Einstellendreieck	€ 1,08
JM21080290	Schiebestock	€ 1,80
JM27000300	Maschinentisch	€ 286,44
1 Stk.	Sägeblatt 260 mm 40Z	

## MLT100N Tischkreissäge

€ 476,63 € 571,95  
exkl. MwSt. inkl. MwSt.

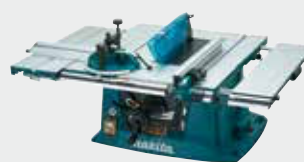

- Rückschlagsicherungsklaue für mehr Sicherheit
- Präzise Längs-/ Quer-/ und Gehrungsschnitte von 0° bis 45°
- Arbeitstisch ist durch Ausziehen nach hinten und nach rechts großzügig erweiterbar
- In Sägerichtung beweglicher Zusatzstisch auf der linken Seite
- Sanftanlauf und Motorbremse
- Anschlussmöglichkeit an Makita-Absauggeräte
- Lieferung inkl. Sägeblatt

### LEISTUNGSDATEN

Leistungsaufnahme	1.500 W
Leerlaufdrehzahl	4.300 min <sup>-1</sup>
Schnitttiefe bei 90°	93 mm
Schnitttiefe bei 45°	64 mm
Sägeblatt (Ø)	260 mm
Sägeblattbohrung (Ø)	30 mm
Gewicht lt. EPTA	34,1 kg
Maße (L x B x H)	726 x 984 x 333 mm

### MITGEL. ZUBEHÖR / ERSATZTEILE (ET) INKL. MWST

JM27000202	Parallelanschlag	€ 34,44
JM27000224	Winkelanschlag	€ 36,72
JM27000087	Gabelschlüssel	€ 2,52
JM27000329	Innensechskantschlüssel 5mm	PaA
762001-3	Einstellendreieck	€ 1,08
JM21080290	Schiebestock	€ 1,80
1 Stk.	Sägeblatt 260 mm 40Z	



## Kapp- und Gehrungssägen - maximale Schnittleistungen

Modell								
	gerade Schnitte	Gehrungsschnitte		Neigungsschnitte		Neigungs- & Gehrungsschnitte		
		Gehrung		Neigung		Neigung	Gehrung	
LS1219L	92 x 382 <sup>1</sup> 107 x 363 <sup>2</sup>	45° links & rechts	92 x 268 107 x 255	45° links	61 x 382 <sup>1</sup> 71 x 363 <sup>2</sup>	45° links	45° links & rechts	61 x 268 <sup>1</sup> 71 x 255 <sup>2</sup>
				45° rechts	44 x 382 <sup>1</sup> 54 x 363 <sup>2</sup>			
LS1018LN	91 x 310	45° links & rechts	91 x 220	45° links	50 x 310	45° links	45° links & rechts	50 x 220
				45° rechts	31 x 310			45° rechts
LS1019L	68 x 310 <sup>1</sup> 91 x 279 <sup>2</sup>	45° links & rechts	68 x 218 <sup>1</sup> 91 x 197 <sup>2</sup>	45° links	42 x 310 <sup>1</sup> 58 x 279 <sup>2</sup>	45° links	45° links & rechts	42 x 218 <sup>1</sup> 58 x 197 <sup>2</sup>
				45° rechts	29 x 310 <sup>1</sup> 43 x 279 <sup>2</sup>			45° rechts
LS0815FLN	65 x 305	45° links 60° rechts	65 x 215 65 x 150	45° links	50 x 305	45° links	45° links & rechts	50 x 215
				5° rechts	60 x 305			
LS0714FLN	52 x 300	45° links 57° rechts	52 x 212 52 x 163	45° links	40 x 300	45° links	45° links & rechts	40 x 212
				5° rechts	40 x 300			
DLS211	92 x 382 <sup>1</sup> 107 x 363 <sup>2</sup>	45° links & rechts	92 x 268 <sup>1</sup> 107 x 255 <sup>2</sup>	45° links	61 x 382 <sup>1</sup> 71 x 363 <sup>2</sup>	45° links	45° links & rechts	61 x 268 <sup>1</sup> 71 x 255 <sup>2</sup>
				45° rechts	44 x 382 <sup>1</sup> 54 x 363 <sup>2</sup>			45° rechts
DLS111	68 x 310 <sup>1</sup> 91 x 279 <sup>2</sup>	45° links & rechts	68 x 218 <sup>1</sup> 91 x 197 <sup>2</sup>	45° links	42 x 310 <sup>1</sup> 58 x 279 <sup>2</sup>	45° links	45° links & rechts	42 x 218 <sup>1</sup> 58 x 197 <sup>2</sup>
				45° rechts	29 x 310 <sup>1</sup> 43 x 279 <sup>2</sup>			45° rechts
DLS714N	52 x 300	45° links & rechts	52 x 212	45° links	40 x 300	45° links	45° links & rechts	40 x 212
				5° rechts	40 x 300			
DLS600	46 x 92	45° links & rechts	46 x 65	45° links	30 x 92	45° links	45° links & rechts	30 x 65
				45° rechts	15 x 92			45° rechts
LH1201FL	69 x 130 <sup>1</sup> 93 x 95 <sup>2</sup> 52 am Tisch	45° links & rechts	69 x 85 <sup>1</sup> 93 x 67 <sup>2</sup>	45° links	35 x 130 <sup>1</sup> 53 x 95 <sup>2</sup>	45° links	45° links	64 x 65
							45° rechts	40 x 85
LH1040	69 x 130 <sup>1</sup> 93 x 95 <sup>2</sup> 40 am Tisch	45° links & rechts	69 x 85 <sup>1</sup> 93 x 67 <sup>2</sup>	45° links	35 x 130 <sup>1</sup> 53 x 95 <sup>2</sup>	45° links	45° links	35 x 65 <sup>1</sup> 49 x 42 <sup>2</sup>
							45° rechts	35 x 91 <sup>1</sup> 49 x 67 <sup>2</sup>
LF1000	20 x 210 <sup>1</sup> 68 x 155 <sup>2</sup>	k.A.	k.A.	45° links	50 x 150	45° links	45° links & rechts	35 x 120 <sup>1</sup> 75 x 78 <sup>2</sup>
MLS100N	75 x 130	45° links & rechts	75 x 90	45° links	48 x 120	45° links	45° links & rechts	48 x 90

Alle Bemaßungsangaben in mm

1 bei max. Breite 2 bei max. Höhe

## 4351FCTJ Elektronik-Pendelhub-Stichsäge

4351CTJ > ohne LED Arbeitslicht

€ 228,29 € 273,95

€ 203,29 € 243,95  
exkl. MwSt. inkl. MwSt.



- Kraftvoller 720 Watt-Motor mit elektronischer Anlaufstrombegrenzung und Konstantelektronik
- Werkzeugloser Sägeblattwechsel
- Die Grundplatte ist beidseitig um 45° schwenkbar
- Fremdabsaugung für staubarmes Arbeiten anschließbar
- Rutschfester Führungsgriff mit eingelegtem Gummipolster
- Mit optional erhältlichem Adapter (Bestellnr. 193517-1) auch für Führungsschiene geeignet
- Lieferung im MAKPAC Transportkoffer
- **4351FCTJ**: mit LED Arbeitslicht



LEISTUNGSDATEN

Leistungsaufnahme . . . . . 720 W  
Leerlaufhubzahl . . . . . 800 - 2.800 min<sup>-1</sup>  
Hubhöhe . . . . . 26 mm  
Pendelhub . . . . . 4-stufig  
Schnittleistung (Holz) . . . . . 135 mm  
Schnittleistung (Stahl/Alu) . . . . . 10 mm  
Gewicht lt. EPTA . . . . . 2,6 kg  
Maße (L x B x H) . . . . . 271 x 73 x 187 mm

MITGEL. ZUBEHÖR /  
ERSATZTEILE (ET)  
INKL. MWST

142770-6 MAKPAC Transportkoffer (Typ 1) . € 38,28  
837803-7 MAKPAC Koffereinsatz . . . . . € 8,28  
415524-7 Spanreißschutz . . . . . € 1,44  
783202-0 Innensechskantschlüssel . . . . . € 1,08  
417853-4 Absaugstutzen . . . . . € 10,44

## 4350FCTJ Elektronik-Pendelhub-Stichsäge

4350CTJ > ohne LED Arbeitslicht

€ 236,63 € 283,95

€ 220,79 € 264,95  
exkl. MwSt. inkl. MwSt.



- Kraftvoller 720 Watt-Motor mit elektronischer Anlaufstrombegrenzung und Konstantelektronik
- Werkzeugloser Sägeblattwechsel
- Die Grundplatte ist beidseitig um 45° schwenkbar
- Für staubarmes Arbeiten Fremdabsaugung anschließbar
- Rutschfester Führungsgriff mit eingelegtem Gummipolster
- Mit optional erhältlichem Adapter (Bestellnr. 193517-1) auch für Führungsschiene geeignet
- Lieferung im MAKPAC Transportkoffer
- **4350FCTJ**: mit LED Arbeitslicht



LEISTUNGSDATEN

Leistungsaufnahme . . . . . 720 W  
Leerlaufhubzahl . . . . . 800 - 2.800 min<sup>-1</sup>  
Hubhöhe . . . . . 26 mm  
Pendelhub . . . . . 4-stufig  
Schnittleistung (Holz) . . . . . 135 mm  
Schnittleistung (Stahl/Alu) . . . . . 10 mm  
Gewicht lt. EPTA . . . . . 2,7 kg  
Maße (L x B x H) . . . . . 236 x 73 x 207 mm

MITGEL. ZUBEHÖR /  
ERSATZTEILE (ET)  
INKL. MWST

142770-6 MAKPAC Transportkoffer (Typ 1) . € 38,28  
837803-7 MAKPAC Koffereinsatz . . . . . € 8,28  
415524-7 Spanreißschutz . . . . . € 1,44  
783202-0 Innensechskantschlüssel . . . . . € 1,08  
417853-4 Absaugstutzen . . . . . € 10,44

## JV0600K Elektronik-Pendelhub-Stichsäge

€ 144,96 € 173,95

exkl. MwSt. inkl. MwSt.



### LEISTUNGSDATEN

Leistungsaufnahme . . . . . 650 W  
Leerlaufhubzahl . . . . . 500 - 3.100 min<sup>-1</sup>  
Hubhöhe . . . . . 23 mm  
Pendelhub . . . . . 4-stufig  
Schnittleistung (Holz) . . . . . 90 mm  
Schnittleistung (Stahl/Alu) . . . . . 10 / 20 mm  
Gewicht lt. EPTA . . . . . 2,4 kg  
Maße (L x B x H) . . . . . 236 x 77 x 199 mm

### MITGEL. ZUBEHÖR / ERSATZTEILE (ET) INKL. MWST

1 Stk. Stichsägeblatt B-10  
783201-2 Innensechskantschlüssel 3 mm . . € 2,52  
824998-5 Transportkoffer . . . . . € 17,28



- Werkzeugloser Sägeblattwechsel
- Die Grundplatte ist beidseitig um 45° schwenkbar
- Fremdabsaugung anschließbar
- Bläst Sägemehl weg von Werkzeugaufnahme um ein Eindringen in das Gerät zu verhindern
- Mit optional erhältlichem Adapter (Bestellnr. 193517-1) auch für Führungsschiene geeignet

## 4329 Elektronik-Pendelhub-Stichsäge

€ 126,63 € 151,95

exkl. MwSt. inkl. MwSt.



### LEISTUNGSDATEN

Leistungsaufnahme . . . . . 450 W  
Leerlaufhubzahl . . . . . 500 - 3.100 min<sup>-1</sup>  
Hubhöhe . . . . . 18 mm  
Pendelhub . . . . . 4-stufig  
Schnittleistung (Holz) . . . . . 65 mm  
Schnittleistung (Stahl/Alu) . . . . . 6 mm  
Gewicht lt. EPTA . . . . . 1,9 kg  
Maße (L x B x H) . . . . . 223 x 77 x 199 mm

### MITGEL. ZUBEHÖR / ERSATZTEILE (ET) INKL. MWST

1 Stk. Stichsägeblatt B-10 . . . . . PaA  
783201-2 Innensechskantschlüssel 3 mm . . € 2,52



- Elektronik und 4-fach PendelhubEinstellung
- Verstellbarer transparenter Berührungsschutz
- Die Grundplatte ist beidseitig um 45° schwenkbar
- Fremdabsaugung anschließbar
- Schalterarretierung für Dauerbetrieb
- Mit optional erhältlichem Adapter (Bestellnr. 193517-1) auch für Führungsschiene geeignet

## 7104L Kettenstemmer

€ 1.426,63 € 1.711,95

exkl. MwSt. inkl. MwSt.



### LEISTUNGSDATEN

Leistungsaufnahme . . . . . 1.140 W  
Leerlaufdrehzahl . . . . . 3.200 min<sup>-1</sup>  
Stemmtiefe max. . . . . 155 mm  
Gewicht lt. EPTA . . . . . 18,2 kg  
Maße (L x B x H) . . . . . 298 x 512 x 513 mm

### MITGEL. ZUBEHÖR / ERSATZTEILE (ET) INKL. MWST

A-16570 Fräskette . . . . . € 443,16  
133571-3 Schwert . . . . . ET . . . € 162,00  
182229-1 Kettenöl . . . . . € 4,32  
781204-0 Montageschlüssel . . . . . € 3,96

- In 3 Positionen schwenkbare Ketten Schwert ermöglicht Zapfenlöcher bis zu 130 mm Breite in einem Arbeitsgang
- Maximale Stemmtiefe bis 155 mm
- Komfortable Verstellung des Seitenanschlages, bis zu 308 mm Balkenstärke
- Neue Frontabdeckung entspricht den EU-Vorschriften
- 5 Meter langes Anschlusskabel für große Mobilität

## KC100 Kettenstemmer

€ 2.086,63 € 2.503,95

exkl. MwSt. inkl. MwSt.



### LEISTUNGSDATEN

Leistungsaufnahme . . . . . 2.000 W  
Leerlaufdrehzahl . . . . . 4.500 min<sup>-1</sup>  
Stemmtiefe max. . . . . 100 mm  
Gewicht lt. EPTA . . . . . 12,8 kg

### MITGEL. ZUBEHÖR / ERSATZTEILE (ET) INKL. MWST

P-22084 Fräskette - 40 mm . . . . . € 361,08  
P-22115 Schiene - 40 mm . . . . . € 443,16  
P-22143 Kettenrad - 40 mm . . . . . € 96,72  
1 Stk. Seitenanschlag kpl.  
1 Stk. Montagewerkzeug

- Komfortable Verstellung des Seitenanschlages durch selbstzentrierenden Spreizkonus
- Anlaufstrombegrenzung
- Freie Sicht auf das Werkstück
- 30-, 40- und 50-mm-Kettengarnitur einsetzbar



## 5143R Handkreissäge

€ 887,46 € 1.064,95  
exkl. MwSt. inkl. MwSt.



### LEISTUNGSDATEN

Leistungsaufnahme	2.200 W
Leerlaufdrehzahl	2.700 min <sup>-1</sup>
Schnitttiefe bei 90°	130 mm
Schnitttiefe bei 45°	90 mm
Sägeblatt (Ø)	355 mm
Sägeblattbohrung (Ø)	30 mm
Gewicht lt. EPTA	12,5 kg
Maße (L x B x H)	607 x 200 x 416 mm

### MITGEL. ZUBEHÖR/ERSATZTEILE (ET) INKL. MWST

B-08274 Sägeblatt	€ 74,76
152498-8 Parallelanschlag	€ 63,72
415816-4 Absaugstutzen	€ 5,28
783204-6 Innensechskantschlüssel	€ 1,08

- Elektronische Anlaufstrombegrenzung
- Torsionsdämpfer senken das Arbeitsgeräusch und verhindern Drehschwingungen
- Stufenlose Winkeleinstellung von 0° – 60°
- Hartmetallsägeblatt im Lieferumfang enthalten



## 5103R Handkreissäge

€ 546,63 € 655,95  
exkl. MwSt. inkl. MwSt.



### LEISTUNGSDATEN

Leistungsaufnahme	2.100 W
Leerlaufdrehzahl	3.800 min <sup>-1</sup>
Schnitttiefe bei 90°	100 mm
Schnitttiefe bei 45°	73 mm
Sägeblatt (Ø)	270 mm
Sägeblattbohrung (Ø)	30 mm
Gewicht lt. EPTA	9,3 kg
Maße (L x B x H)	442 x 200 x 322 mm

### MITGEL. ZUBEHÖR/ERSATZTEILE (ET) INKL. MWST

B-08268 Sägeblatt	€ 50,16
165084-6 Parallelanschlag	€ 6,84
456914-5 Absaugstutzen	€ 4,80
783204-6 Innensechskantschlüssel	€ 1,08

- Schnitttiefeinstellung nach dem Scherenprinzip
- Torsionsdämpfer senken das Arbeitsgeräusch und verhindern Drehschwingungen
- Stufenlose Winkeleinstellung von 0° – 45°
- Hartmetallsägeblatt im Lieferumfang enthalten
- Mit optional erhältlichem Adapter (Bestellnr. 192507-1) auch für Führungsschiene geeignet



## 5104S Handkreissäge

€ 569,96 € 683,95  
exkl. MwSt. inkl. MwSt.



### LEISTUNGSDATEN

Leistungsaufnahme	2.100 W
Leerlaufdrehzahl	3.800 min <sup>-1</sup>
Schnitttiefe bei 90°	100 mm
Schnitttiefe bei 45°	73 mm
Sägeblatt (Ø)	270 mm
Sägeblattbohrung (Ø)	30 mm
Gewicht lt. EPTA	8,2 kg
Maße (L x B x H)	405 x 315 x 323 mm

### MITGEL. ZUBEHÖR/ERSATZTEILE (ET) INKL. MWST

B-08268 Sägeblatt	€ 50,16
165084-6 Parallelanschlag	€ 6,84
450316-7 Absaugstutzen	€ 9,72
783204-6 Innensechskantschlüssel	€ 1,08

- Torsionsdämpfungssystem (SJS) reduziert das Arbeitsgeräusch und verhindert Drehschwingungen
- Torsionsdämpfer und Anlaufstrombegrenzung sorgen für perfekten Schutz von Motor und Getriebe
- Fremdabsaugung anschließbar
- 270 mm Hartmetallsägeblatt im Lieferumfang enthalten



## HS0600 Handkreissäge

€ 354,13 € 424,95  
exkl. MwSt. inkl. MwSt.



### LEISTUNGSDATEN

Leistungsaufnahme	2.000 W
Leerlaufdrehzahl	4.300 min <sup>-1</sup>
Schnitttiefe bei 90°	101 mm
Schnitttiefe bei 45°	71 mm
Sägeblatt (Ø)	270 mm
Sägeblattbohrung (Ø)	30 mm
Gewicht lt. EPTA	6,9 kg
Maße (L x B x H)	418 x 273 x 324 mm

### MITGEL. ZUBEHÖR/ERSATZTEILE (ET) INKL. MWST

164367-1 Parallelanschlag	€ 2,88
410047-0 Innensechskantschlüsselhalter ET	€ 0,60
B-12859 Sägeblatt 270 mm / 18 Z	€ 44,40
783204-6 Innensechskantschlüssel	€ 1,08
198263-1 Absaugadapter	€ 4,80

- Leistungsstarker 2.000 W Motor
- Fremdabsaugung anschließbar
- Handliches Bedienen für exakte und genaue Schnitte
- Weicher Griff bietet mehr Komfort bei der Arbeit
- Abgeflachtes Motorgehäuse vereinfacht den Blattwechsel
- Onboard-Sechskantschlüssel für schnellen und einfachen Blattwechsel
- Mit optional erhältlichem Adapter (Bestellnr. 198570-2) auch für Führungsschiene geeignet



## 5903R Handkreissäge

€ 373,29 € 447,95  
exkl. MwSt. inkl. MwSt.



### LEISTUNGSDATEN

Leistungsaufnahme	2.000 W
Leerlaufdrehzahl	4.500 min <sup>-1</sup>
Schnitttiefe bei 90°	85 mm
Schnitttiefe bei 45°	64 mm
Sägeblatt (Ø)	235 mm
Sägeblattbohrung (Ø)	30 mm
Gewicht lt. EPTA	7,2 kg
Maße (L x B x H)	400 x 235 x 286 mm

### MITGEL. ZUBEHÖR/ERSATZTEILE (ET) INKL. MWST

B-08399 Sägeblatt	€ 30,60
165084-6 Parallelanschlag	€ 6,84
456914-5 Absaugstutzen	€ 4,80
783204-6 Innensechskantschlüssel	€ 1,08

- Leichtere Handhabung bei universeller Anwendung
- Leistungsfähiger 2.000-Watt-Motor
- Fremdabsaugung anschließbar
- Robuster Tisch aus Aluminium-Druckguss
- Hartmetallsägeblatt im Lieferumfang enthalten
- Mit optional erhältlichem Adapter (Bestellnr. 192506-3) auch für Führungsschiene geeignet



## NS900B Handkreissäge

€ 264,96 € 317,95  
exkl. MwSt. inkl. MwSt.



### LEISTUNGSDATEN

Leistungsaufnahme	2.000 W
Leerlaufdrehzahl	4.100 min <sup>-1</sup>
Schnitttiefe bei 90°	85 mm
Schnitttiefe bei 45°	60 mm
Sägeblatt (Ø)	235 mm
Sägeblattbohrung (Ø)	30 mm
Gewicht lt. EPTA	7,2 kg
Maße (L x B x H)	380 x 255 x 282 mm

### MITGEL. ZUBEHÖR/ERSATZTEILE (ET) INKL. MWST

B-08399 HM-Sägeblatt	€ 30,60
164367-1 Parallelanschlag	€ 2,88
782016-4 Montageschlüssel 13	PaA

- Abgeflachtes Motorgehäuse und Spindelarrretierung vereinfachen den Blattwechsel
- Um 5° geöffneter Pendelschutz für komfortables Ansetzen
- Robuster Maschinentisch aus Stahl
- Fremdabsaugung über Zusatzadapter anschließbar
- 235 mm Hartmetallsägeblatt im Lieferumfang enthalten



## HS7611J Handkreissäge

€ 190,79 € 228,95  
exkl. MwSt. inkl. MwSt.



### LEISTUNGSDATEN

Leistungsaufnahme	1.600 W
Leerlaufdrehzahl	5.500 min <sup>-1</sup>
Schnitttiefe bei 90°	65 mm
Schnitttiefe bei 45°	45 mm
Sägeblatt (Ø)	190 mm
Sägeblattbohrung (Ø)	30 mm
Gewicht lt. EPTA	3,9 kg
Maße (L x B x H)	311 x 240 x 261 mm

### MITGEL. ZUBEHÖR/ERSATZTEILE (ET) INKL. MWST

821552-6 MAKPAC Transportkoffer (Typ 4)	€ 56,40
839500-1 MAKPAC Koffereinsatz	ET € 8,28
164095-8 Parallelanschlag	€ 2,16
196520-1 Absaugstutzen	ET € 2,04
783217-7 Innensechskantschlüssel 5 mm	€ 1,08
1 Stk. Sägeblatt 12 Zähne	

- Ergonomisch geformter Zusatzgriff
- Robuster Aluminium Druckguss Tisch mit stabiler Schnitttiefeinstellung nach dem Scherenprinzip
- Fremdabsaugung anschließbar
- Hartmetallsägeblatt im Lieferumfang enthalten
- Mit optional erhältlichem Adapter (197005-0) auch für Führungsschiene geeignet
- Lieferung im MAKPAC Transportkoffer



## HS7101J Handkreissäge

€ 271,63 € 325,95  
exkl. MwSt. inkl. MwSt.



### LEISTUNGSDATEN

Leistungsaufnahme	1.400 W
Leerlaufdrehzahl	5.500 min <sup>-1</sup>
Schnitttiefe bei 90°	67 mm
Schnitttiefe bei 45°	48,5 mm
Sägeblatt (Ø)	190 mm
Sägeblattbohrung (Ø)	30 mm
Gewicht lt. EPTA	3,8 kg
Maße (L x B x H)	310 x 246 x 258 mm

### MITGEL. ZUBEHÖR/ERSATZTEILE (ET) INKL. MWST

821552-6 MAKPAC Transportkoffer (Typ 4)	€ 56,40
837807-9 MAKPAC Koffereinsatz	ET € 8,28
164095-8 Parallelanschlag	€ 2,16
453289-3 Absaugstutzen	€ 4,80
783204-6 Innensechskantschlüssel 6 mm	€ 1,08
1 Stk. 190 mm Sägeblatt	

- Leuchtstarkes Twin-LED Arbeitslicht und Gebläse sorgen immer für beste Sicht auf die Anrisslinie
- Elektronische Motorbremse und rutschfester Führungsgriff ergeben ein hohes Maß an Sicherheit
- Mit optional erhältlichem Adapter (Bestellnr. 197252-3) auch für Führungsschiene geeignet
- HS7101J: Lieferung im MAKPAC Transportkoffer





## HS6101J Handkreissäge

HS6101 > Lieferung ohne MAKPAC Transportkoffer



€ 254,13 € 304,95  
€ 245,79 € 294,95  
exkl. MwSt. inkl. MwSt.

### LEISTUNGSDATEN

Leistungsaufnahme	1.100 W
Leerlaufdrehzahl	5.500 min <sup>-1</sup>
Schnitttiefe bei 90°	54,5 mm
Schnitttiefe bei 45°	39,5 mm
Sägeblatt (Ø)	165 mm
Sägeblattbohrung (Ø)	20 mm
Gewicht lt. EPTA	3,5 kg
Maße (L x B x H)	297 x 246 x 246 mm

### MITGEL. ZUBEHÖR / ERSATZTEILE (ET) INKL. MWST

821552-6	MAKPAC Transportkoffer (Typ 4)	€ 56,40
837807-9	MAKPAC Koffereinsatz	€ 8,28
164095-8	Parallelanschlag	€ 2,16
453289-3	Absaugstutzen	€ 4,80
783204-6	Innensechskantschlüssel 6	€ 1,08
1 Stk.	165 mm Sägeblatt	

- Leuchtstarkes Twin-LED Arbeitslicht und Gebläse sorgen immer für beste Sicht auf die Anrisslinie
- Elektronische Motorbremse und rutschfester Führungsgriff ergeben ein hohes Maß an Sicherheit
- Mit optional erhältlichem Adapter (Bestellnr. 195839-5) auch für Führungsschiene geeignet
- HS6101J:** Lieferung im MAKPAC Koffer

## HS6601J Handkreissäge

HS6601 > Lieferung ohne MAKPAC Transportkoffer



€ 154,96 € 185,95  
€ 134,13 € 160,95  
exkl. MwSt. inkl. MwSt.

### LEISTUNGSDATEN

Leistungsaufnahme	1.050 W
Leerlaufdrehzahl	5.200 min <sup>-1</sup>
Schnitttiefe bei 90°	54,5 mm
Schnitttiefe bei 45°	37,5 mm
Sägeblatt (Ø)	165 mm
Sägeblattbohrung (Ø)	20 mm
Gewicht lt. EPTA	3,4 kg
Maße (L x B x H)	296 x 232 x 243 mm

### MITGEL. ZUBEHÖR / ERSATZTEILE (ET) INKL. MWST

821551-8	MAKPAC Transportkoffer (Typ 3)	€ 50,16
838314-5	MAKPAC Koffereinsatz	€ 8,28
164095-8	Parallelanschlag	€ 2,16
1 Stk.	Sägeblatt	

- Stabile und zugleich leichte Aluminium Grundplatte
- Winklereinstellung bis 45°
- Sägeblattgehäuse mit integriertem Absaugadapter
- Rutschfester Handgriff mit eingeletem Gummipolster
- Mit optional erhältlichem Adapter auch für Führungsschiene geeignet (Best.Nr. 197462-2)
- HS6601J:** Lieferung im MAKPAC Koffer

## SP6000J Tauchsäge

SP6000 > Lieferung ohne MAKPAC Transportkoffer



€ 448,29 € 537,95  
€ 361,63 € 433,95  
exkl. MwSt. inkl. MwSt.

### LEISTUNGSDATEN

Leistungsaufnahme	1.300 W
Leerlaufdrehzahl	2.000 - 5.800 min <sup>-1</sup>
Schnitttiefe bei 90°	55 mm
Schnitttiefe bei 45°	39 mm
Schnitttiefe bei 48°	37 mm
Sägeblatt (Ø)	165 mm
Sägeblattbohrung (Ø)	20 mm
Gewicht lt. EPTA	4,4 kg
Maße (L x B x H)	341 x 225 x 250 mm

### MITGEL. ZUBEHÖR / ERSATZTEILE (ET) INKL. MWST

B-09298	Sägeblatt	€ 60,00
783203-8	Innensechskantschlüssel	€ 1,08
821552-6	MAKPAC Transportkoffer (Typ 4)	€ 56,40
838390-9	MAKPAC Koffereinsatz	€ 8,28

- Elektronisch vorwählbare Drehzahl
- Konstantelektronik, Sanftanlauf und Überlastschutz
- Winkelverstellung von -1° bis +48° (Hinterschneiden)
- Anreiß-Modus für ausrissfreien Schnitt
- Für Führungsschiene ohne zusätzlichen Adapter geeignet
- Parallelanschlag (Best.Nr. 165447-6) optional erhältlich
- SP6000J:** Lieferung im MAKPAC Transportkoffer

## JR3070CT Elektronik-Pendelhub-Recipsäge

€ 278,29 € 333,95  
exkl. MwSt. inkl. MwSt.



### LEISTUNGSDATEN

Leistungsaufnahme	1.510 W
Hubzahl	0 - 2.800 min <sup>-1</sup>
Hubhöhe	32 mm
Gewicht lt. EPTA	4,6 kg
Maße (L x B x H)	485 x 99 x 181 mm

### MITGEL. ZUBEHÖR / ERSATZTEILE (ET) INKL. MWST

821621-3	Transportkoffer	€ 21,36
3 Stk.	Recipsägeblätter	

- Konstantelektronik für gleichbleibende Hubzahl
- Vibrationsarm durch Ausgleichsgewichtplatte
- Einfacher, werkzeugloser Blattwechsel
- Auf Knopfdruck werkzeuglos verstellbarer Führungsschuh
- Über Drehrad stufenlos regelbare Hubzahl
- 4-stufige Pendelhubverstellung
- Universalaufnahme für alle gängigen Sägeblätter
- Staub- und Spritzwasserschutz



## JR3060T Elektronik-Pendelhub-Recipsäge

€ 244,96 € 293,95  
exkl. MwSt. inkl. MwSt.



### LEISTUNGSDATEN

Leistungsaufnahme	1.250 W
Hubzahl	0 - 2.800 min <sup>-1</sup>
Hubhöhe	32 mm
Gewicht lt. EPTA	4,4 kg
Maße (L x B x H)	485 x 99 x 181 mm

### MITGEL. ZUBEHÖR / ERSATZTEILE (ET) INKL. MWST

821621-3	Transportkoffer	€ 21,36
3 Stk.	Recipsägeblätter	

- Einfacher, werkzeugloser Blattwechsel
- Auf Knopfdruck werkzeuglos verstellbarer Führungsschuh
- Staub- und Spritzwasserschutz, für lange Lebensdauer
- Stufenlos regelbare Hubzahl und 4-stufige Pendelhubverstellung für hohe Schnittleistung
- Handgriff mit eingeletem Gummipolster
- Universalaufnahme für alle gängigen Sägeblätter



## JR3051TK Elektronik-Recipsäge

€ 158,29 € 189,95  
exkl. MwSt. inkl. MwSt.



NEU

### LEISTUNGSDATEN

Leistungsaufnahme	1.200 W
Hubzahl	0 - 3.000 min <sup>-1</sup>
Hubhöhe	30 mm
Gewicht lt. EPTA	3,3 kg
Maße (L x B x H)	447 x 97 x 176 mm

### MITGEL. ZUBEHÖR / ERSATZTEILE (ET) INKL. MWST

821795-0	Transportkoffer	PaA
3 Stk.	Recipsägeblätter	

- Einfacher, werkzeugloser Blattwechsel
- Stufenlos regelbare Hubzahl und hohe Schnittgeschwindigkeit
- Handgriff mit eingeletem Gummipolster
- Universalaufnahme für alle gängigen Sägeblätter



## LB1200F Bandsäge

€ 714,13 € 856,95  
exkl. MwSt. inkl. MwSt.



### LEISTUNGSDATEN

Leistungsaufnahme	900 W
Bandgeschwindigkeit	400 / 800 /min
Ausladung (Durchlass-Breite)	305 mm
Schnitttiefe max.	165 mm
Tisch	560 x 400 mm
Sägetischneigung	-2° - 45°
Bandlänge	2.240 mm
Gewicht lt. EPTA	82,0 kg
Maße (L x B x H)	615 x 775 x 1.600 mm

### MITGEL. ZUBEHÖR / ERSATZTEILE (ET) INKL. MWST

JM21080230	Parallelanschlag	€ 22,68
JM21080260	Gehrungsanschlag	€ 11,16
JM21080290	Schiebestock	€ 1,80
JM21080291	Innensechskantschlüssel 4	€ 1,08
JM21080292	Innensechskantschlüssel 5	€ 1,08
JM21080293	Anschluss Staubsauger	€ 1,44
JM21080294	Bandsägeblatt 6mm 6 TPI	€ 32,52
JM21080295	Bandsägeblatt 13mm 4 TPI	€ 32,52
JM21080296	Bandsägeblatt 16mm 4 TPI	€ 32,52
JM21080297	Bandsägeblatt 16 mm 14 TPI	€ 30,60

- Integrierte Staubbox
- Praktisches Arbeitslicht mit 6 LED's
- Einfacher Sägebandwechsel
- Leicht zu transportieren
- Sägebandabmessung: 2.240 mm

## AKKU-FRÄSE → SEITE 28



### RP2300FCXJ Oberfräse

€ 561,63

€ 673,95

exkl. MwSt.

inkl. MwSt.



- Konstantelektronik und Sanftanlauf
- Feinjustierbarer Parallelanschlag
- Elektronische Drehzahlregelung
- Fremdabsaugung anschließbar
- Doppel-LED-Arbeitslichter mit Nachleuchtfunktion
- Sicherheitsschalter mit Dauerlaufarretierung
- Spindelarretierung erleichtert Werkzeugwechsel
- Lieferung im MAKPAC Transportkoffer
- Mit optional erhältlichem Adapter (Bestellnr. 194579-2) auch für Führungsschiene geeignet



#### LEISTUNGSDATEN

Leistungsaufnahme . . . . . 2.300 W  
Leerlaufdrehzahl . . . . . 9.000 - 22.000 min<sup>-1</sup>  
Hubhöhe . . . . . 0 - 70 mm  
Spannzange (Ø) . . . . . 6 - 12 mm  
Gewicht lt. EPTA . . . . . 6,1 kg  
Maße (L x B x H) . . . . . 155 x 294 x 312 mm

#### MITTEL-ZUBEHÖR/ ERSATZTEILE (ET) INKL. MWST

821552-6 MAKPAC Transportkoffer (Typ 4) . € 56,40  
837647-5 MAKPAC Koffereinsatz . . . . . € 8,28  
194934-8 Absaugadapter . . . . . € 12,00  
266491-7 Schraube M6 x 135 . . . . . € 1,68  
763801-4 Spannhülse 6 mm . . . . . € 5,28  
763804-8 Spannhülse 8 mm . . . . . € 5,28  
763628-2 Spannzange 12 mm . . . . . € 15,00  
781030-7 Spannschlüssel . . . . . € 4,32  
941152-7 Beilagscheibe 6 . . . . . € 0,18  
195136-9 Parallelanschlag . . . . . € 56,40

### RP1800FXJ Oberfräse

€ 443,29

€ 531,95

exkl. MwSt.

inkl. MwSt.



- Ergonomisch gestaltete Handgriffe
- Feinjustierbarer Parallelanschlag
- Fremdabsaugung anschließbar
- Doppel-LED-Arbeitslichter mit Nachleuchtfunktion
- Sicherheitsschalter mit Dauerlaufarretierung
- Spindelarretierung erleichtert Werkzeugwechsel
- Lieferung im MAKPAC Transportkoffer
- Mit optional erhältlichem Adapter (Bestellnr. 194579-2) auch für Führungsschiene geeignet

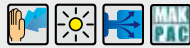

#### LEISTUNGSDATEN

Leistungsaufnahme . . . . . 1.850 W  
Leerlaufdrehzahl . . . . . 22.000 min<sup>-1</sup>  
Hubhöhe . . . . . 0 - 70 mm  
Spannzange (Ø) . . . . . 6 - 12 mm  
Gewicht lt. EPTA . . . . . 6,0 kg  
Maße (L x B x H) . . . . . 155 x 294 x 312 mm

#### MITTEL-ZUBEHÖR/ ERSATZTEILE (ET) INKL. MWST

821552-6 MAKPAC Transportkoffer (Typ 4) . € 56,40  
837647-5 MAKPAC Koffereinsatz . . . . . € 8,28  
194934-8 Absaugadapter . . . . . € 12,00  
266491-7 Schraube M6 x 135 . . . . . € 1,68  
763801-4 Spannhülse 6 mm . . . . . € 5,28  
763804-8 Spannhülse 8 mm . . . . . € 5,28  
763628-2 Spannzange 12 mm . . . . . € 15,00  
781030-7 Spannschlüssel . . . . . € 4,32  
941152-7 Beilagscheibe 6 . . . . . € 0,18  
195136-9 Parallelanschlag . . . . . € 56,40

### RP110CJ Elektronik-Oberfräse

€ 376,63

€ 451,95

exkl. MwSt.

inkl. MwSt.



- Professionelle 8 mm Werkzeugaufnahme
- Lagerschild aus robustem Aluminium-Druckguss
- Sicherheitsschalter mit Dauerlaufarretierung
- Vollwellenelektronik mit Drehzahlregelung
- Anlaufstrombegrenzung
- Lieferung im MAKPAC Transportkoffer
- Mit optional erhältlichem Adapter (Bestellnr. 194579-2) auch für Führungsschiene geeignet



#### LEISTUNGSDATEN

Leistungsaufnahme . . . . . 1.100 W  
Leerlaufdrehzahl . . . . . 8.000 - 24.000 min<sup>-1</sup>  
Hubhöhe . . . . . 0 - 57 mm  
Spannzange (Ø) . . . . . 6 - 8 mm  
Gewicht lt. EPTA . . . . . 3,4 kg  
Maße (L x B x H) . . . . . 110 x 269 x 260 mm

#### MITTEL-ZUBEHÖR/ ERSATZTEILE (ET) INKL. MWST

821550-0 MAKPAC Transportkoffer (Typ 2) . € 44,40  
837660-3 MAKPAC Koffereinsatz . . . . . € 8,28  
193178-7 Spannzangenset 8 mm . . . . . € 27,00  
122609-9 Spanableiter . . . . . € 6,36  
122615-4 Absaugstutzen . . . . . € 7,32  
164834-6 Parallelanschlag . . . . . € 9,72  
193332-3 Schablonenführung 12 mm . . . € 15,00  
2 Stk. Montageschlüssel

### RP090 Oberfräse

€ 255,79

€ 306,95

exkl. MwSt.

inkl. MwSt.



- 3-stufige Revolvertiefeinstellung
- Schnellspannhebel ermöglicht schnelle und einfache Schnitttiefeinstellung
- Schalter im Handgriff integriert
- Fremdabsaugung für staubarmes Arbeiten möglich
- Mit optional erhältlichem Adapter (Bestellnr. 194579-2) auch für Führungsschiene geeignet



#### LEISTUNGSDATEN

Leistungsaufnahme . . . . . 900 W  
Leerlaufdrehzahl . . . . . 27.000 min<sup>-1</sup>  
Hubhöhe . . . . . 0 - 35 mm  
Spannzange (Ø) . . . . . 6 - 8 mm  
Gewicht lt. EPTA . . . . . 2,7 kg  
Maße (L x B x H) . . . . . 256 x 110 x 217 mm

#### MITTEL-ZUBEHÖR/ ERSATZTEILE (ET) INKL. MWST

164834-6 Parallelanschlag . . . . . € 9,72  
781006-4 Montageschlüssel . . . . . € 2,16  
781043-8 Spannschlüssel SW 22 . . . . . PaA  
763636-3 Spannzange 6 mm . . . . . € 12,00  
194733-8 Fremdabsaugung . . . . . € 2,88

**RT0700CX2J Einhandfräse****€ 256,63****€ 307,95**

exkl. MwSt.

inkl. MwSt.



- Multifunktionsfräse der Profiklasse
- Durch 5 verschiedene Fräsmodule (3 im Lieferumfang enthalten) für die unterschiedlichsten Anwendungen einsetzbar
- Robustes Gehäuse und Fräsmodule aus Aluminium für hohe Genauigkeit
- Spindelarretierung erleichtert den Werkzeugwechsel
- Geeignet für 6 und 8 mm Fräser
- Lieferung im MAKPAC Koffer
- Mit optional erhältlichem Adapter (Bestellnr. 194579-2) auch für Führungsschiene geeignet

**LEISTUNGSDATEN**

Leistungsaufnahme . . . . . 710 W  
Spannzange (Ø) . . . . . 6 - 8 mm  
Leerlaufdrehzahl . . . . . 10.000 - 30.000 min<sup>-1</sup>  
Gewicht lt. EPTA . . . . . 2,7 kg  
Maße (L x B x H) . . . . . 89 x 89 x 200 mm

**MITTEL-ZUBEHÖR /  
ERSATZTEILE (ET)  
INKL. MWST**

821552-6 MAKPAC Transportkoffer (Typ 4) . . . € 56,40  
837247-1 MAKPAC Koffereinsatz . . . . . ET . . . € 8,28  
196612-6 Kantenfräsmodule . . . . . € 28,80  
122703-7 Konturenführung . . . . . € 5,28  
781043-8 Spannschlüssel SW 22 . . . . . PaA  
781039-9 Spannschlüssel SW 13 . . . . . € 1,44  
122965-7 Parallelanschlag . . . . . € 4,32  
343577-5 Kopierhülse 10 mm . . . . . € 1,80  
344364-5 Kopierhülse 16 mm . . . . . € 2,52  
763636-3 Spannzange 6 mm . . . . . € 12,00  
763618-5 Spannzange 8 mm . . . . . € 3,96  
195563-0 Eintauchmodul . . . . . € 91,80  
198987-9 Fräsmodule schwenkbar . . . . . € 36,72  
195559-1 Absaugstutzen . . . . . € 3,24

**RT0700C Einhandfräse****€ 163,29****€ 195,95**

exkl. MwSt.

inkl. MwSt.



- Multifunktionsfräse der Profiklasse
- Durch 5 verschiedene Fräsmodule (eines im Lieferumfang enthalten) für die unterschiedlichsten Anwendungen einsetzbar
- Robustes Gehäuse und Fräsmodule aus Aluminium für hohe Genauigkeit
- Spindelarretierung erleichtert den Werkzeugwechsel
- Geeignet für 6 und 8 mm Fräser

**LEISTUNGSDATEN**

Leistungsaufnahme . . . . . 710 W  
Spannzange (Ø) . . . . . 6 - 8 mm  
Leerlaufdrehzahl . . . . . 10.000 - 30.000 min<sup>-1</sup>  
Gewicht lt. EPTA . . . . . 2,7 kg  
Maße (L x B x H) . . . . . 89 x 89 x 200 mm

**MITTEL-ZUBEHÖR /  
ERSATZTEILE (ET)  
INKL. MWST**

196612-6 Fräsmodule . . . . . € 28,80  
781043-8 Spannschlüssel SW 22 . . . . . PaA  
781039-9 Spannschlüssel SW 13 . . . . . € 1,44  
122965-7 Parallelanschlag . . . . . € 4,32  
343577-5 Kopierhülse 10 . . . . . € 1,80  
763636-3 Spannzange 6 mm . . . . . € 12,00  
763618-5 Spannzange 8 mm . . . . . € 3,96

**PJ7000J Nutfräse****€ 369,13****€ 442,95**

exkl. MwSt.

inkl. MwSt.



- Nutfräse für alle handelsüblichen Holzflachdübel
- Genaue Frästiefen-Einstellung mit Anschlag bei 8, 10, 12,3, 13, 14,7, 20 mm
- Schwenkanschlag stufenlos von 0° - 90° verstellbar
- Lieferung im MAKPAC Koffer

**LEISTUNGSDATEN**

Leistungsaufnahme . . . . . 701 W  
Leerlaufdrehzahl . . . . . 11.000 min<sup>-1</sup>  
Sägeblatt (Ø) . . . . . 100 mm  
Frästiefe . . . . . 20 mm  
Neigung . . . . . 0 - 90°  
Gewicht lt. EPTA . . . . . 2,8 kg  
Maße (L x B x H) . . . . . 302 x 139 x 145 mm

**MITTEL-ZUBEHÖR /  
ERSATZTEILE (ET)  
INKL. MWST**

821551-8 MAKPAC Transportkoffer (Typ 3) . . . € 50,16  
837661-1 MAKPAC Koffereinsatz . . . . . ET . . . € 8,28  
B-20644 HM-Nutfräser 100X22mm Z=6 . . . € 25,56  
123150-5 Stoffstaubsack . . . . . € 5,76  
782401-1 Stirnlochschlüssel . . . . . € 1,80

**CA5000XJ Plattenfräse****€ 610,79****€ 732,95**

exkl. MwSt.

inkl. MwSt.



- Zum Fräsen in Aluminium Verbundplatten
- Führungstisch kompatibel mit Makita Führungsschiene
- Nutfräser für 90° mitgeliefert. Für 135° optional erhältlich (Bestellnr. B-48860)
- Staubsauger können mit Hilfe eines optionalen Adapters (Bestellnr. 195546-0) angeschlossen werden
- Rutschfester gummierter Griff für mehr Kontrolle und Komfort
- Tiefeneinstellung. Schnelles Wechseln zwischen 3, 4 und 6 mm Schnitttiefe
- Drehzahlregelung über Stellrad

**LEISTUNGSDATEN**

Leistungsaufnahme . . . . . 1.300 W  
Sägeblatt (Ø) . . . . . 118 mm  
Leerlaufdrehzahl . . . . . 2.600 - 6.400 min<sup>-1</sup>  
Schnittleistung max. . . . . mit Führungssch. 11 mm  
Gewicht lt. EPTA . . . . . 5,1 kg  
Maße (L x B x H) . . . . . 346 x 250 x 250 mm

**MITTEL-ZUBEHÖR /  
ERSATZTEILE (ET)  
INKL. MWST**

821552-6 MAKPAC Transportkoffer (Typ 4) . . . € 56,40  
838390-9 MAKPAC Koffereinsatz . . . . . ET . . . € 8,28  
783022-2 Innensechskantschlüssel . . . . . PaA  
B-48832 V-Nutfräser 90° . . . . . € 240,00



## AKKU-STIFTNAGLER, STAUCHKOPFNAGLER & TACKER

➔ SEITE 33 & 52



### AC1350 Kompressor

€ 476,63

€ 571,95

exkl. MwSt.

inkl. MwSt.



- Ölfreie Profipumpe
- Große robuste Räder für einfachen Transport
- Ausgestattet mit einem Druckluftregler
- Ablassventil für Kondenswasser im Kessel

LEISTUNGSDATEN

Arbeitsdruck	. . . . .	10 bar
Leistungsaufnahme	. . . . .	2.100 W
Leistungsabgabe	. . . . .	2 PS / 1,5 kW
Tankinhalt	. . . . .	50 l
Ansaugleistung	. . . . .	240 l/min
Luftfördermenge	. . . . .	130 l/min
Schallpegel (LWA)	. . . . .	97 dB (A)
Gewicht lt. EPTA	. . . . .	26,5 kg

### AC1300 Kompressor

€ 458,29

€ 549,95

exkl. MwSt.

inkl. MwSt.



- Ölfreie Profipumpe
- Große robuste Räder für einfachen Transport
- Haken zur Befestigung des Druckluftschlauches
- Ausgestattet mit einem Druckluftregler und 2 Druckanzeigen
- Ablassventil für Kondenswasser im Kessel

LEISTUNGSDATEN

Arbeitsdruck	. . . . .	10 bar
Leistungsaufnahme	. . . . .	2.100 W
Leistungsabgabe	. . . . .	2 PS / 1,5 kW
Tankinhalt	. . . . .	20 l
Ansaugleistung	. . . . .	240 l/min
Luftfördermenge	. . . . .	130 l/min
Schallpegel (LWA)	. . . . .	97 dB (A)
Gewicht lt. EPTA	. . . . .	26,5 kg

### AC640 Kompressor

€ 264,96

€ 317,95

exkl. MwSt.

inkl. MwSt.



- Kompakter und starker Druckluftkompressor
- Ölfreie Profipumpe
- Plastikgehäuse reduziert Geräuschpegel und schützt die Pumpe
- Ausgestattet mit einem Druckluftregler und 2 Druckanzeigen
- Ablassventil für Kondenswasser im Kessel

LEISTUNGSDATEN

Arbeitsdruck	. . . . .	8 bar
Leistungsaufnahme	. . . . .	1.460 W
Leistungsabgabe	. . . . .	1,5 PS / 1,1 kW
Tankinhalt	. . . . .	6 l
Ansaugleistung	. . . . .	170 l/min
Luftfördermenge	. . . . .	80 l/min
Schallpegel (LWA)	. . . . .	95 dB (A)
Gewicht lt. EPTA	. . . . .	14 kg

### MAC610 Kompressor

€ 224,96

€ 269,95

exkl. MwSt.

inkl. MwSt.



- Kompakter Druckluftkompressor, ideal für kleine Nagler
- Liefert konstante 8 bar aus einem 6 Liter Tank
- Stufenlos einstellbarer Arbeitsdruck, Anzeige über Manometer
- Leichtgewicht mit nur 8,5 kg

LEISTUNGSDATEN

Arbeitsdruck	. . . . .	8 bar
Leistungsaufnahme	. . . . .	1.100 W
Leistungsabgabe	. . . . .	0,67 PS / 0,50 kW
Tankinhalt	. . . . .	6 l
Ansaugleistung	. . . . .	160 l/min
Luftfördermenge	. . . . .	47 l/min
Schallpegel (LWA)	. . . . .	90 dB (A)
Schalldruckpegel (LPA)	. . . . .	71,8 dB
Gewicht lt. EPTA	. . . . .	8,5 kg

## AF506 Stauchkopfnagler

€ 87,46

€ 104,95

exkl. MwSt.

inkl. MwSt.

**NEU**



- Geringes Arbeitsgewicht
- Für Stauchkopfnägel von 15 - 50 mm - Drahtstärke 18 GA
- Anwenderfreundliche Maschine, gut ausbalanciert
- Auslöser entriegelt nur bei aufgesetzter Maschine
- Einschlagtiefe über Stellrad justierbar
- Ventilkonäle halten die Abluft vom Anwender fern
- Rutschfester Handgriff mit eingelegtem Gummipolster
- Nasenadapter zur Verhinderung von Kratzern oder Beschädigungen der Werkstückoberfläche



LEISTUNGSDATEN

Nageltype . . . . . Stauchkopfnägel 18 GA  
Nagellänge . . . . . 15 - 50 mm  
Magazin-Kapazität . . . . . 100 Stk.  
Arbeitsdruck . . . . . 4,9 - 8,3 bar  
Gewicht . . . . . 1,3 kg  
Maße (L x B x H) . . . . . 250 x 70 x 256 mm

MITGEL. ZUBEHÖR /  
ERSATZTEILE (ET)  
INKL. MWST

1 Stk. Schutzbrille  
1 Stk. Maschinenöl

## AN960 Coil-Nagler

€ 639,13

€ 766,95

exkl. MwSt.

inkl. MwSt.



LEISTUNGSDATEN

Nagellänge . . . . . 55 - 100 mm  
Nagelstärke (Ø) . . . . . 2,5 - 3,8 mm  
Neigung . . . . . 16°  
Magazin-Kapazität . . . . . 225 - 300 Stk.  
Arbeitsdruck . . . . . 4,9 - 8,3 bar  
Gewicht . . . . . 5,3 kg  
Maße (L x B x H) . . . . . 338 x 153 x 418 mm

MITGEL. ZUBEHÖR / ERSATZTEILE (ET) INKL. MWST

1 Stk. Schutzbrille  
181434-7 Maschinenöl 30 ml . . . . . € 1,80  
1 Stk. Innensechskantschlüssel

- Bestens geeignet zur Herstellung von Paletten und Verpackungen dank Schnellfeuer-Modus
- Seitlich umklappbarer Haltegriff
- Für Nägel von 55 - 100mm



## AN902 Coil-Nagler

€ 617,46

€ 740,95

exkl. MwSt.

inkl. MwSt.



LEISTUNGSDATEN

Nagellänge . . . . . 45 - 90 mm  
Nagelstärke (Ø) . . . . . 2,5 - 3,8 mm  
Neigung . . . . . 16°  
Magazin-Kapazität . . . . . 150 - 300 Stk.  
Arbeitsdruck . . . . . 4,9 - 8,3 bar  
Gewicht . . . . . 3,2 kg  
Maße (L x B x H) . . . . . 281 x 129 x 362 mm

MITGEL. ZUBEHÖR / ERSATZTEILE (ET) INKL. MWST

BA00000365 Haken . . . . . € 10,44

- Mit nur 362 mm Höhe extrem handlich
- Gezackte Nase auch ideal für diagonale Nägel
- Einfaches Nachfüllen des Magazins
- Ergonomischer gummierter Griff



## AN943K Streifenagler

€ 478,29

€ 573,95

exkl. MwSt.

inkl. MwSt.



- Streifenagler für D-Kopf Nägel
- Gezackte Nase verhindert abrutschen
- Ergonomischer gummierter Griff
- Umschaltmöglichkeit zwischen Einzel- und Kontaktfeuer für mehr Flexibilität
- Einfache Einschlagtiefeinstellung über Stellrad
- Gummi Stoßschutz schützt das Gehäuse und Werkstück vor Kratzern



LEISTUNGSDATEN

Nagellänge . . . . . 50 - 90 mm  
Nagelstärke (Ø) . . . . . 2,9 - 3,3 mm  
Neigung . . . . . 34°  
Magazin-Kapazität . . . . . 60 - 84 Stk.  
Arbeitsdruck . . . . . 4,4 - 8,3 bar  
Gewicht . . . . . 4,0 kg  
Maße (L x B x H) . . . . . 455 x 109 x 365 mm

MITGEL. ZUBEHÖR /  
ERSATZTEILE (ET)  
INKL. MWST

824841-8 Transportkoffer . . . . . PaA  
1 Stk. Schutzbrille  
181434-7 Maschinenöl 30 ml . . . . . € 1,80

## AT1150A Klammergerät

€ 318,29

€ 381,95

exkl. MwSt.

inkl. MwSt.



- Von oben zu befüllendes Magazin erlaubt schnelles Befüllen von 16 GA Klammern der Länge 25 mm bis 50 mm
- Schnellverschluss erlaubt das schnelle reinigen des Gerätes sollte es blockiert sein
- Eingebauter Zuluftfilter verhindert das Eindringen von Schmutz in das Gerät
- Großes robustes Aluminium Magazin
- Gummi Stoßschutz schützt das Gehäuse und Werkstück



LEISTUNGSDATEN

Klammertyp . . . . . 16 GA  
Klammerhöhe . . . . . 25 - 50 mm  
Klammerbreite . . . . . 11 mm  
Magazin-Kapazität . . . . . 150 Stk.  
Arbeitsdruck . . . . . 4,4 - 8,3 bar  
Gewicht . . . . . 2,2 kg  
Maße (L x B x H) . . . . . 370 x 87 x 290 mm

MITGEL. ZUBEHÖR /  
ERSATZTEILE (ET)  
INKL. MWST

1 Stk. Schutzbrille  
A0907-0001 Maschinenöl 30 ml . . . . . € 0,96  
A0913-0011 Innensechskantschlüssel . . . . . € 1,08

## AKKU-STAUBSAUGER → SEITE 34, 35, 36 & 54



### VC4210M

#### Absauggerät

€ 632,46

€ 758,95

exkl. MwSt.

inkl. MwSt.

InfiniClean™



- „InfiniClean“ Automatisches Filterreinigungssystem
- Haltevorrichtung auf der Oberseite des Saugers zur Montage unserer MAKPAC Transportkoffer
- Entspricht der Staubklasse M nach Euronorm
- Für Nass- und Trockenbetrieb
- Einfache Filterreinigung von außen ohne den Auffangbehälter öffnen zu müssen
- Passende Vlies-Filtertüte Bestellnr. W107418353, Entsorgungssack W107418355
- Wiederverwendbare Staubbeutel Bestellnr. W107418354



LEISTUNGSDATEN

Leistungsaufnahme	1.200 W
Luftfördermenge max.	270 m³/h
Unterdruck	250 mbar
Behältervolumen	42 l
Gewicht lt. EPTA	16 kg

MITTEL. ZUBEHÖR / ERSATZTEILE (ET) INKL. MWST

P-84084	Saugschlauch 32 mm x 4 m	€ 78,60
W107418351	PTFE Filterelement	€ 71,04
P-70346	Handrohr gebogen	€ 39,12
W107418350	Verlängerungsrohr	€ 36,72
P-70378	Adapter 27 mm	€ 30,60
W107418688	Adapter 36 mm	€ 34,44
P-81789	Bodendüse	€ 24,00
W6084	Fugendüse	€ 7,92
1 Stk.	Filtersack	
1 Stk.	Sicherheitsfoliensack	

### VC4210L

#### Absauggerät

€ 546,63

€ 655,95

exkl. MwSt.

inkl. MwSt.

InfiniClean™



- „InfiniClean“ Automatisches Filterreinigungssystem
- Haltevorrichtung auf der Oberseite des Saugers zur Montage unserer MAKPAC Transportkoffer
- Entspricht der Staubklasse L nach Euronorm
- Für Nass- und Trockenbetrieb
- Einfache Filterreinigung von außen ohne den Auffangbehälter öffnen zu müssen
- Passende Vlies-Filtertüte Bestellnr. W107418353, Entsorgungssack W107418355
- Wiederverwendbare Staubbeutel Bestellnr. W107418354



LEISTUNGSDATEN

Leistungsaufnahme	1.200 W
Luftfördermenge max.	270 m³/h
Unterdruck	250 mbar
Behältervolumen	42 l
Gewicht lt. EPTA	16 kg

MITTEL. ZUBEHÖR / ERSATZTEILE (ET) INKL. MWST

P-84084	Saugschlauch 32 mm x 4 m	€ 78,60
W107418351	PTFE Filterelement	€ 71,04
P-70346	Handrohr gebogen	€ 39,12
W107418350	Verlängerungsrohr	€ 36,72
P-70378	Adapter 27 mm	€ 30,60
W107418688	Adapter 36 mm	€ 34,44
P-81789	Bodendüse	€ 24,00
W6084	Fugendüse	€ 7,92
1 Stk.	Filtersack	
1 Stk.	Sicherheitsfoliensack	

### VC3012M

#### Absauggerät

€ 532,46

€ 638,95

exkl. MwSt.

inkl. MwSt.

Push & Clean™  
Filter-Cleaning System



#### LEISTUNGSDATEN

Leistungsaufnahme	1.400 W
Luftfördermenge max.	222 m³/h
Unterdruck	250 mbar
Behältervolumen	30 l
Gewicht lt. EPTA	10 kg

#### MITTEL. ZUBEHÖR / ERSATZTEILE (ET) INKL. MWST

P-84084	Saugschlauch 32 mm x 4 m	€ 78,60
P-84078	Filterelement	€ 39,12
P-70346	Handrohr gebogen	€ 39,12
P-70437	Verlängerungsrohr	€ 53,16
P-70378	Elektrowerkzeugadapter	€ 30,60
P-81789	Bodendüse	€ 24,00
W6084	Fugendüse	€ 7,92
1 Stk.	Filtersack	
1 Stk.	Sicherheitsfoliensack	

- „Push & Clean“ Filterreinigungssystem
- Entspricht der Staubklasse M nach Euronorm
- Für Nass- und Trockenbetrieb
- Automatische Abschaltung bei vollem Auffangbehälter im Nassbetrieb
- Passende Vlies-Filtertüte Bestellnr. P-84078, Entsorgungssack P-70297

### VC3012L

#### Absauggerät

€ 430,79

€ 516,95

exkl. MwSt.

inkl. MwSt.

Push & Clean™  
Filter-Cleaning System



#### LEISTUNGSDATEN

Leistungsaufnahme	1.400 W
Luftfördermenge max.	222 m³/h
Unterdruck	250 mbar
Behältervolumen	30 l
Gewicht lt. EPTA	10 kg

#### MITTEL. ZUBEHÖR / ERSATZTEILE (ET) INKL. MWST

P-84084	Saugschlauch 32 mm x 4 m	€ 78,60
P-84078	Filterelement	€ 39,12
P-70346	Handrohr gebogen	€ 39,12
P-70437	Verlängerungsrohr	€ 53,16
P-70378	Elektrowerkzeugadapter	€ 30,60
P-81789	Bodendüse	€ 24,00
W6084	Fugendüse	€ 7,92
1 Stk.	Filtersack	
1 Stk.	Sicherheitsfoliensack	

- „Push & Clean“ Filterreinigungssystem
- Entspricht der Staubklasse L nach Euronorm
- Für Nass- und Trockenbetrieb
- Automatische Abschaltung bei vollem Auffangbehälter im Nassbetrieb
- Passende Vlies-Filtertüte Bestellnr. P-84078, Entsorgungssack P-70297

### VC3011L

#### Absauggerät

€ 269,13

€ 322,95

exkl. MwSt.

inkl. MwSt.

Push & Clean™  
Filter-Cleaning System



- „Push & Clean“ Filterreinigungssystem
- Nass- und Trockenbetrieb
- Entspricht der Staubklasse L nach Euronorm
- Waschbarer PET-Filter (Polystervlies)
- Gebläsefunktion durch Schlauchanschluss an der Hinterseite des Motors
- Einschaltautomatik für Maschinen bis 2.600 W
- Robuster 30 l Edelstahlbehälter
- Inkl. umfangreichem Staubsaugerzubehör
- Passender Filtersack Bestellnr. P-72899, Entsorgungssack Bestellnr. P-70297



LEISTUNGSDATEN

Leistungsaufnahme	1.000 W
Luftfördermenge max.	216 m³/h
Unterdruck	210 mbar
Behältervolumen	30 l
Gewicht lt. EPTA	10,5 kg

MITTEL. ZUBEHÖR / ERSATZTEILE (ET) INKL. MWST

W14295	Universaldüse	€ 12,96
W29541	Fugendüse	€ 4,32
P-72942	Saugrohr Ø35x520 mm 2 Stk.	€ 34,44
P-81745	Werkzeugmuffe mit Regulierung	€ 21,36
W107409980	Werkzeugbox	€ 20,04
W107402706	Bodendüse Ø36 260mm	€ 24,00
P-81739	Saugschlauch 3,5m Ø32mm	€ 44,40
1 Stk.	Filtersack	
1 Stk.	Entsorgungssack	



## VC2012L Absauggerät

€ 248,29 € 297,95  
exkl. MwSt. inkl. MwSt.

Push & Clean  
Filter Cleaning System



### LEISTUNGSDATEN

Leistungsaufnahme	1.000 W
Luftfördermenge max.	216 m³/h
Unterdruck	210 mbar
Behältervolumen	20 l
Gewicht lt. EPTA	8,5 kg

### MITGEL. ZUBEHÖR/ERSATZTEILE (ET) INKL. MWST

W14295	Universaldüse	€ 12,96
W29541	Fugendüse	€ 4,32
P-72942	Saugrohr Ø35x520 mm 2 Stk.	€ 34,44
P-81745	Werkzeugmuffe mit Regulierung	€ 21,36
W107409980	Werkzeugbox	€ 20,04
W107402706	Bodendüse Ø36 260mm	€ 24,00
P-81739	Saugschlauch 3,5m Ø32mm	€ 44,40
1 Stk.	Filtersack	
1 Stk.	Entsorgungssack	

- „Push & Clean“ Filterreinigungssystem
- Nass- und Trockenbetrieb
- Entspricht der Staubklasse L nach Euronorm
- Waschbarer PET-Filter (Polyestervlies)
- Gebläsefunktion durch Schlauchanschluss an der Hinterseite des Motors
- Einschaltautomatik für Maschinen bis 2.600 W
- Inkl. umfangreichem Staubsaugerzubehör
- Passender Filtersack Bestellnr. P-72899, Entsorgungssack Bestellnr. P-70297



## VC2512L Absauggerät

€ 197,46 € 236,95  
exkl. MwSt. inkl. MwSt.

Push & Clean  
Filter Cleaning System



### LEISTUNGSDATEN

Leistungsaufnahme	1.000 W
Luftfördermenge max.	216 m³/h
Unterdruck	210 mbar
Behältervolumen	25 l
Gewicht lt. EPTA	8 kg

### MITGEL. ZUBEHÖR/ERSATZTEILE (ET) INKL. MWST

W14295	Universaldüse	€ 12,96
W29541	Fugendüse	€ 4,32
P-72942	Saugrohr Ø35x520 mm 2 Stk.	€ 34,44
P-81745	Werkzeugmuffe mit Regulierung	€ 21,36
W107409980	Werkzeugbox	€ 20,04
W107402706	Bodendüse Ø36 260mm	€ 24,00
P-81739	Saugschlauch 3,5m Ø32mm	€ 44,40
1 Stk.	Filtersack	
1 Stk.	Entsorgungssack	

- „Push & Clean“ Filterreinigungssystem
- Nass- und Trockenbetrieb
- Entspricht der Staubklasse L nach Euronorm
- Waschbarer PET-Filter (Polyestervlies)
- Gebläsefunktion durch Schlauchanschluss an der Hinterseite des Motors
- Einschaltautomatik für Maschinen bis 2.600 W
- Inkl. umfangreichem Staubsaugerzubehör
- Passender Filtersack Bestellnr. P-72899, Entsorgungssack Bestellnr. P-70297

## VC3211HX1 Absauggerät

€ 842,46 € 1.010,95  
exkl. MwSt. inkl. MwSt.



- Profisauger mit automatischer Abreinigung über 2 separate Filterelemente
- Entspricht der Staubklasse H nach Euronorm
- Keine speziellen Staubsäcke nötig! Jeder Plastiksack ist geeignet
- Antistatische Ausführung / Nass- und Trockenbetrieb
- Einschaltautomatik für Geräte bis 2.600 Watt
- Stufenloser Saugkraftregulierung
- Große Gummipuffer am Gehäuse verhindern Beschädigungen am Gerät bzw. Möbel, Wänden u.a.
- Passender Entsorgungssack Bestellnr. 195440-6



### LEISTUNGSDATEN

Leistungsaufnahme	1.050 W
Luftfördermenge max.	210 m³/h
Unterdruck	220 mbar
Behältervolumen	32 l
Gewicht lt. EPTA	16,9 kg

### MITGEL. ZUBEHÖR/ERSATZTEILE (ET) INKL. MWST

195433-3	Saugschlauch 28 mm x 3,5 m	€ 71,04
195434-1	Saugschlauch 38 mm x 2,5 m	€ 71,04
195544-4	Kabelhalter	€ 1,44
195547-8	Adapter Ø 28 mm auf 22 mm	€ 5,76
195546-0	Adapter Ø 28 mm auf 24 mm	€ 3,24
192563-1	Saugrohr	€ 7,32
192562-3	Gebogenes Saugrohr	€ 7,92
195551-7	Bodendüse	€ 32,52
410306-2	Fugendüse	€ 2,16
1 Stk.	Entsorgungssack	

## VC3211MX1 Absauggerät

€ 756,63 € 907,95  
exkl. MwSt. inkl. MwSt.



- Profisauger mit automatischer Abreinigung
- Entspricht der Staubklasse M nach Euronorm
- Keine speziellen Staubsäcke nötig! Jeder Plastiksack ist geeignet
- Antistatische Ausführung / Nass- und Trockenbetrieb
- Einschaltautomatik für Geräte bis 2.600 Watt
- Stufenloser Saugkraftregulierung
- Große Gummipuffer am Gehäuse verhindern Beschädigungen am Gerät bzw. Möbel, Wänden u.a.
- Passender Entsorgungssack Bestellnr. 195440-6



### LEISTUNGSDATEN

Leistungsaufnahme	1.050 W
Luftfördermenge max.	210 m³/h
Unterdruck	220 mbar
Behältervolumen	32 l
Gewicht lt. EPTA	16,9 kg

### MITGEL. ZUBEHÖR/ERSATZTEILE (ET) INKL. MWST

195433-3	Saugschlauch 28 mm x 3,5 m	€ 71,04
195434-1	Saugschlauch 38 mm x 2,5 m	€ 71,04
195544-4	Kabelhalter	€ 1,44
195547-8	Adapter Ø 28 mm auf 22 mm	€ 5,76
195546-0	Adapter Ø 28 mm auf 24 mm	€ 3,24
192563-1	Saugrohr	€ 7,32
192562-3	Gebogenes Saugrohr	€ 7,92
195551-7	Bodendüse	€ 32,52
410306-2	Fugendüse	€ 2,16
1 Stk.	Entsorgungssack	

## VC3210LX1 Absauggerät

€ 494,96 € 593,95  
exkl. MwSt. inkl. MwSt.



### LEISTUNGSDATEN

Leistungsaufnahme	1.050 W
Luftfördermenge max.	210 m³/h
Unterdruck	220 mbar
Behältervolumen	32 l
Gewicht lt. EPTA	14,5 kg

### MITGEL. ZUBEHÖR/ERSATZTEILE (ET) INKL. MWST

195433-3	Saugschlauch 28 mm x 3,5 m	€ 71,04
195434-1	Saugschlauch 38 mm x 2,5 m	€ 71,04
195544-4	Kabelhalter	€ 1,44
195547-8	Adapter Ø 28mm auf 22mm	€ 5,76
195546-0	Adapter Ø 28mm auf 24mm	€ 3,24
192563-1	Saugrohr	€ 7,32
192562-3	Gebogenes Saugrohr	€ 7,92
195551-7	Bodendüse	€ 32,52
410306-2	Fugendüse	€ 2,16
1 Stk.	Entsorgungssack	

- Keine speziellen Staubsäcke nötig! Jeder Plastiksack ist geeignet.
- Einschaltautomatik für Geräte bis 2.600 Watt
- Geräuschlose automatische Filterreinigung
- Schlauchanschluss am Sauger ist drehbar. Dadurch wird ein Einrollen des Schlauches verhindert.
- Große Gummipuffer am Gehäuse verhindern Beschädigungen am Gerät bzw. Möbel, Wänden, ...
- Für Nass- und Trockenbetrieb (Bei Nassbetrieb bitte „Nass“ Vorfilter 195611-5 separat bestellen)
- Passender Entsorgungssack Bestellnr. 195440-6

## VC2211MX1 Absauggerät

€ 661,63 € 793,95  
exkl. MwSt. inkl. MwSt.



### LEISTUNGSDATEN

Leistungsaufnahme	1.050 W
Luftfördermenge max.	210 m³/h
Unterdruck	220 mbar
Behältervolumen	22 l
Gewicht lt. EPTA	16,3 kg

### MITGEL. ZUBEHÖR/ERSATZTEILE (ET) INKL. MWST

195433-3	Saugschlauch 28 mm x 3,5 m	€ 71,04
195434-1	Saugschlauch 38 mm x 2,5 m	€ 71,04
195544-4	Kabelhalter	€ 1,44
195547-8	Adapter Ø 28 mm auf 22 mm	€ 5,76
195546-0	Adapter Ø 28 mm auf 24 mm	€ 3,24
192563-1	Saugrohr	€ 7,32
192562-3	Gebogenes Saugrohr	€ 7,92
195551-7	Bodendüse	€ 32,52
410306-2	Fugendüse	€ 2,16
1 Stk.	Entsorgungssack	

- Profisauger mit automatischer Abreinigung
- Entspricht der Staubklasse M nach Euronorm
- Keine speziellen Staubsäcke nötig! Jeder Plastiksack ist geeignet
- Antistatische Ausführung / Nass- und Trockenbetrieb
- Einschaltautomatik für Geräte bis 2.600 Watt
- Stufenloser Saugkraftregulierung
- Passender Entsorgungssack Bestellnr. 195440-6

## HG6531CK Heißluftgebläse

€ 149,96

€ 179,95

exkl. MwSt.

inkl. MwSt.



- Große Auswahl an Düsen in unserem Zubehör Bereich
- Variable Temperaturregelung bis zu 650°C
- 5-stufige Gebläseeinstellung
- Luftfördermenge bis zu 550 L/min
- Optimale Kontrolle von Temperatur und Luftstrom durch LCD-Anzeige
- Kühlmodus für schnelles Abkühlen beim Düsenwechsel
- 14 vorinstallierte Programme für verschiedene Anwendungen
- Ergonomischer gummierter Griff
- Überhitzungsschutz
- Lieferung im Transportkoffer mit 8 unterschiedlichen Düsen



LEISTUNGSDATEN

Leistungsaufnahme	2.000 W
Temperatur	50 - 650 °C
Luftmenge	200 - 550 l/min
Gewicht lt. EPTA	0,72 kg
Maße (L x B x H)	253 x 85 x 205 mm

MITGEL. ZUBEHÖR /  
ERSATZTEILE (ET)  
INKL. MWST

PRO0000028	Glasschutzdüse	€ 6,36
PRO0000029	Breitschlitzdüse	€ 6,36
PRO0000030	Reflektordüse	€ 7,92
PRO0000031	Reduzierdüse 20 mm	€ 6,84
PRO0000032	Überlapp Schweißdüse	€ 15,00
PRO0000033	Schrumpfschlauchdüse	€ 17,28
PRO0000034	Schweißdüse	€ 6,36
PRO0000035	Folienandrückroller	€ 10,44
1 Stk.	Transportkoffer	

## HG6530VK Heißluftgebläse

€ 111,63

€ 133,95

exkl. MwSt.

inkl. MwSt.



### LEISTUNGSDATEN

Leistungsaufnahme	2.000 W
Temperatur	50 - 650 °C
Luftmenge	280 / 280 / 550 l/min
Gewicht lt. EPTA	0,73 kg
Maße (L x B x H)	253 x 85 x 205 mm

### MITGEL. ZUBEHÖR / ERSATZTEILE (ET) INKL. MWST

PRO0000028	Glasschutzdüse	€ 6,36
PRO0000029	Breitschlitzdüse	€ 6,36
PRO0000030	Reflektordüse	€ 7,92
PRO0000031	Reduzierdüse 20 mm	€ 6,84
1 Stk.	Transportkoffer	

- Große Auswahl an Düsen in unserem Zubehör Bereich
- Variable Temperaturregelung bis zu 650°C
- Luftfördermenge bis zu 550 L/min
- Optimale Kontrolle von Temperatur und Luftstrom durch LCD-Anzeige
- Kühlmodus mit Software für schnelles Abkühlen beim Düsenwechsel
- Ergonomischer gummierter Griff
- Überhitzungsschutz
- Lieferung im Transportkoffer mit 4 unterschiedlichen Düsen



## HG6031VK Heißluftgebläse

€ 89,13

€ 106,95

exkl. MwSt.

inkl. MwSt.



### LEISTUNGSDATEN

Leistungsaufnahme	1.800 W
Temperatur	50 - 600 °C
Luftmenge	250 / 500 l/min
Gewicht lt. EPTA	0,67 kg
Maße (L x B x H)	257 x 85 x 206 mm

### MITGEL. ZUBEHÖR / ERSATZTEILE (ET) INKL. MWST

PRO0000028	Glasschutzdüse	€ 6,36
PRO0000029	Breitschlitzdüse	€ 6,36
PRO0000030	Reflektordüse	€ 7,92
PRO0000031	Reduzierdüse 20 mm	€ 6,84
1 Stk.	Transportkoffer	

- Große Auswahl an Düsen in unserem Zubehör Bereich
- 9 Temperaturbereiche zwischen 50 - 600°C einstellbar
- Zwei Luftfördermengen: 250 und 500 L/min
- Einfach zu bedienender Schiebeschalter
- Ergonomischer gummierter Griff
- Überhitzungsschutz
- Lieferung im Transportkoffer mit 4 unterschiedlichen Düsen



## HG6030K Heißluftgebläse

€ 79,13

€ 94,95

exkl. MwSt.

inkl. MwSt.



### LEISTUNGSDATEN

Leistungsaufnahme	1.800 W
Temperatur	50 / 300 / 600 °C
Luftmenge	250 / 250 / 500 l/min
Gewicht lt. EPTA	0,57 kg
Maße (L x B x H)	233 x 80 x 208 mm

### MITGEL. ZUBEHÖR / ERSATZTEILE (ET) INKL. MWST

PRO0000028	Glasschutzdüse	€ 6,36
PRO0000029	Breitschlitzdüse	€ 6,36
PRO0000030	Reflektordüse	€ 7,92
PRO0000031	Reduzierdüse 20 mm	€ 6,84
1 Stk.	Transportkoffer	

- Große Auswahl an Düsen in unserem Zubehör Bereich
- Drei Temperaturbereiche: 50°C, 300°C und 600°C
- Zwei Luftfördermengen: 250 und 500 L/min
- Einfach zu bedienender Schiebeschalter
- Ergonomischer gummierter Griff
- Überhitzungsschutz
- Lieferung im Transportkoffer mit 4 unterschiedlichen Düsen



## HG5030K Heißluftgebläse

€ 70,79

€ 84,95

exkl. MwSt.

inkl. MwSt.



### LEISTUNGSDATEN

Leistungsaufnahme	1.600 W
Temperatur	350 / 500 °C
Luftmenge	300 / 500 l/min
Gewicht lt. EPTA	0,56 kg
Maße (L x B x H)	233 x 80 x 208 mm

### MITGEL. ZUBEHÖR / ERSATZTEILE (ET) INKL. MWST

PRO0000028	Glasschutzdüse	€ 6,36
PRO0000029	Breitschlitzdüse	€ 6,36
PRO0000030	Reflektordüse	€ 7,92
PRO0000031	Reduzierdüse 20 mm	€ 6,84
1 Stk.	Transportkoffer	

- Große Auswahl an Düsen in unserem Zubehör Bereich
- Zwei Temperaturbereiche: 350°C und 500°C
- Zwei Luftfördermengen: 300 und 500 L/min
- Einfach zu bedienender Schiebeschalter
- Ergonomischer gummierter Griff
- Überhitzungsschutz



## UB1103 Elektronik-Gebläse / Sauger

€ 130,79

€ 156,95

exkl. MwSt.

inkl. MwSt.



- Neu designtes, doppeltes Gebläserad erzeugt 46% mehr Leistung als beim Vorgängermodell
- Selbststehende Bauform für einfaches Abstellen auf flachen Oberflächen
- Universell als Gebläse oder Sauger einsetzbar
- Drehzahl / Saugleistung stufenlos vorwählbar
- Ergonomische Griffgestaltung für komfortables, ermüdungsfreies Arbeiten

LEISTUNGSDATEN

Leistungsaufnahme	600 W
Leerlaufdrehzahl	0 - 16.000 min <sup>-1</sup>
Luftfördermenge max.	0 - 246 m <sup>3</sup> /h
Gewicht lt. EPTA	2,0 kg
Maße (L x B x H)	479 x 185 x 178 mm

MITGEL. ZUBEHÖR /  
ERSATZTEILE (ET)  
INKL. MWST

123245-4	Gummidüse	€ 4,32
----------	-----------	--------

## AKKU-RASENMÄHER, TRIMMER, KETTENSÄGEN, GRAS- & HECKENSCHEREN, GEBLÄSE ➔ AB SEITE 41 & 53



### ELM4621 Elektro-Rasenmäher

€ 294,13 € 352,95  
exkl. MwSt. inkl. MwSt.



#### LEISTUNGSDATEN

Leistungsaufnahme . . . . . 1.800 W  
Schnittbreite . . . . . 46 cm  
Arbeitshöhe. . . . . 8-stufig / 20 - 75 mm  
Grasfangvolumen . . . . . 60 l  
Gewicht lt. EPTA . . . . . 32,2 kg

#### MITGEL. ZUBEHÖR / ERSATZTEILE INKL. MWST

YA00000741 Messer . . . . . PaA  
1 Stk. Grasfangbox  
1 Stk. Mulchkeil

- Leichter Messerwechsel
- Kraftvoller Elektromotor mit 1.800 Watt
- Nach innen versetzte Räder für randnahes Mähen
- Großer 60l Grasfangkorb
- Robustes Stahlgehäuse
- 4 in 1 (Rasenmähen, Gras sammeln, Mulchen, Seitenauswurf)
- 8-fache, manuelle Schnitthöhenverstellung
- Zusammenklappbare Führungsgriffe
- **Selbstfahrend - 3,6 km/h**

### ELM4620 Elektro-Rasenmäher

€ 261,63 € 313,95  
exkl. MwSt. inkl. MwSt.



#### LEISTUNGSDATEN

Leistungsaufnahme . . . . . 1.800 W  
Schnittbreite . . . . . 46 cm  
Arbeitshöhe. . . . . 8-stufig / 20 - 75 mm  
Grasfangvolumen . . . . . 60 l  
Gewicht lt. EPTA . . . . . 29,2 kg

#### MITGEL. ZUBEHÖR / ERSATZTEILE INKL. MWST

YA00000741 Messer . . . . . PaA  
1 Stk. Grasfangbox  
1 Stk. Mulchkeil

- Leichter Messerwechsel
- Kraftvoller Elektromotor mit 1.800 Watt
- Nach innen versetzte Räder für randnahes Mähen
- Großer 60l Grasfangkorb
- Robustes Stahlgehäuse
- 4 in 1 (Rasenmähen, Gras sammeln, Mulchen, Seitenauswurf)
- 8-fache, manuelle Schnitthöhenverstellung
- Zusammenklappbare Führungsgriffe

### ELM4121 Elektro-Rasenmäher

€ 205,79 € 246,95  
exkl. MwSt. inkl. MwSt.



#### LEISTUNGSDATEN

Leistungsaufnahme . . . . . 1.600 W  
Schnittbreite . . . . . 41 cm  
Arbeitshöhe. . . . . 7-stufig / 20 - 75 mm  
Grasfangvolumen . . . . . 50 l  
Gewicht lt. EPTA . . . . . 19,1 kg

#### MITGEL. ZUBEHÖR / ERSATZTEILE INKL. MWST

YA00000738 Messer . . . . . PaA  
1 Stk. Grasfangbox  
1 Stk. Mulchkeil

- Kraftvoller Elektromotor mit 1.600 Watt
- Robustes Messergehäuse
- 3 in 1 (Rasenmähen, Gras sammeln, Mulchen)
- 7-fache, manuelle Schnitthöhenverstellung
- Kann aufrecht gelagert werden
- Zusammenklappbare Führungsgriffe

### ELM4120 Elektro-Rasenmäher

€ 149,13 € 178,95  
exkl. MwSt. inkl. MwSt.



#### LEISTUNGSDATEN

Leistungsaufnahme . . . . . 1.600 W  
Schnittbreite . . . . . 41 cm  
Arbeitshöhe. . . . . 7-stufig / 20 - 75 mm  
Grasfangvolumen . . . . . 45 l  
Gewicht lt. EPTA . . . . . 14,5 kg

#### MITGEL. ZUBEHÖR / ERSATZTEILE INKL. MWST

YA00000747 Messer . . . . . PaA  
1 Stk. Grasfangbox

- Kraftvoller Elektromotor mit 1.600 Watt
- Robustes Messergehäuse aus Polypropylen
- 2 in 1 (Rasenmähen / Grasfangen)
- 7-fache, manuelle Schnitthöhenverstellung
- Zusammenklappbare Führungsgriffe

### ELM3720 Elektro-Rasenmäher

€ 126,63 € 151,95  
exkl. MwSt. inkl. MwSt.



#### LEISTUNGSDATEN

Leistungsaufnahme . . . . . 1.400 W  
Schnittbreite . . . . . 37 cm  
Arbeitshöhe. . . . . 3-stufig / 20 - 55 mm  
Grasfangvolumen . . . . . 40 l  
Gewicht lt. EPTA . . . . . 11,6 kg

#### MITGEL. ZUBEHÖR / ERSATZTEILE INKL. MWST

YA00000746 Messer . . . . . PaA  
1 Stk. Grasfangbox

- Kraftvoller Elektromotor mit 1.400 Watt
- Robustes Messergehäuse aus Polypropylen
- 2 in 1 (Rasenmähen / Grasfangen)
- 3-fache, manuelle Schnitthöhenverstellung
- Zusammenklappbare Führungsgriffe

### ELM3320 Elektro-Rasenmäher

€ 111,63 € 133,95  
exkl. MwSt. inkl. MwSt.



#### LEISTUNGSDATEN

Leistungsaufnahme . . . . . 1.200 W  
Schnittbreite . . . . . 33 cm  
Arbeitshöhe. . . . . 3-stufig / 20 - 55 mm  
Grasfangvolumen . . . . . 30 l  
Gewicht lt. EPTA . . . . . 10,2 kg

#### MITGEL. ZUBEHÖR / ERSATZTEILE INKL. MWST

YA00000745 Messer . . . . . PaA  
1 Stk. Grasfangbox

- Kraftvoller Elektromotor mit 1.200 Watt
- Robustes Messergehäuse aus Polypropylen
- 2 in 1 (Rasenmähen / Grasfangen)
- 3-fache, manuelle Schnitthöhenverstellung
- Zusammenklappbare Führungsgriffe



## UV3600 Elektrischer Vertikutierer

€ 230,79 € 276,95

exkl. MwSt. inkl. MwSt.



- Vierstufige Schnitthiefeneinstellung (-10/-5/0/5 mm)
- Großer Schalterbügel für einfaches Einschalten
- Handgriff für komfortables Arbeiten mit Schaumstoff überzogen
- Große gummierte Räder für stabiles und einfaches Manövrieren
- Sicherheits-Motorschalter
- Schnellwechselsystem erlaubt einfachen Wechsel zwischen Vertikutieren und Belüften und vereinfacht die Wartung
- Solide Messerwellenhalterung aus Aluminium
- Höhenverstellbarer und klappbarer Holm für einfachen Transport & Lagerung
- Ideal für mittlere bis große Rasenflächen
- Lieferung inklusive Standard-Walze und Walze zum Lüften

LEISTUNGSDATEN

Leistungsaufnahme . . . . . 1.800 W  
Schnittbreite . . . . . 36 cm  
Leerlaufdrehzahl . . . . . 3.700 min<sup>-1</sup>  
Grasfangvolumen . . . . . 40 l  
Gewicht lt. EPTA . . . . . 18 kg

MITGEL. ZUBEHÖR /  
ERSATZTEILE (ET)  
INKL. MWST

652024746 Vertikutierwalze (eingebaut) ET € 31,80  
652024750 Lüfterwalze . . . . . ET € 24,96

## UB0801V Elektro-Gebläse / Sauger

€ 154,13 € 184,95

exkl. MwSt. inkl. MwSt.



- Leistungsstarker elektrischer Laubsauger
- Auch als Gebläse verwendbar. Düse im Lieferumfang enthalten
- Geeignet für mittelgroße Gärten
- Gummierter Hand- und Zusatzgriff für optimale Kontrolle
- Verringert das aufgenommene Material mit einem Verhältnis von 8:1
- Häckselfunktion



LEISTUNGSDATEN

Leistungsaufnahme . . . . . 1.650 W  
Luftgeschwindigkeit (high) . . . . . 83 m/s  
Luftgeschwindigkeit (low) . . . . . 42 m/s  
Saugleistung . . . . . max. 11 m<sup>3</sup>/min  
Gewicht lt. EPTA . . . . . 3,8 kg

MITGEL. ZUBEHÖR /  
ERSATZTEILE (ET)  
INKL. MWST

GT00000012 Flachdüse . . . . . € 7,92  
GT00000011 Saugrohr . . . . . € 36,72  
GT00000013 Auffangstutzen . . . . . € 24,00

## PF1110 Tauchpumpe

€ 123,29 € 147,95

exkl. MwSt. inkl. MwSt.



- Gehäuse aus korrosionsfreiem Edelstahl
- Praktischer Tragegriff
- IP68 geprüft
- **Für Schmutzwasser geeignet**
- Optimal zum Auspumpen, Leerpumpen und Umwälzen von Wasser aus Behältern, Wasserbecken, Schwimmbecken oder überschwemmten Kellern
- Schwimmerschalter schaltet die Pumpe, je nach Wasserstand, automatisch ein oder aus

LEISTUNGSDATEN

Leistungsaufnahme . . . . . 1.100 W  
Förderhöhe max. . . . . 10 m  
Fördermenge max. . . . . 250 l/min  
Eintauchtiefe max. . . . . 5 m  
Korngröße max. . . . . 35 mm  
Auslassstutzen . . . . . 2"  
Saugwasserspiegel min. . . . . 50 mm  
Gewicht lt. EPTA . . . . . 7 kg

MITGEL. ZUBEHÖR /  
ERSATZTEILE (ET)  
INKL. MWST

609024691 Anschlusswinkel. . . . . ET € 2,76  
609024693 Adapter 55 mm / 2" Gewinde ET € 2,04

## PF1010 Tauchpumpe

€ 93,29 € 111,95

exkl. MwSt. inkl. MwSt.



### LEISTUNGSDATEN

Leistungsaufnahme . . . . . 1.100 W  
Förderhöhe max. . . . . 10 m  
Fördermenge max. . . . . 240 l/min  
Eintauchtiefe max. . . . . 5 m  
Korngröße max. . . . . 35 mm  
Auslassstutzen . . . . . 1 1/2"  
Saugwasserspiegel min. . . . . 40 mm  
Gewicht lt. EPTA . . . . . 6,6 kg

### MITGEL. ZUBEHÖR / ERSATZTEILE (ET) INKL. MWST

1 Stk. Anschlusswinkel  
609024627 Adapter 24/32mm 1" Gewinde .ET € 1,68

- Praktischer Tragegriff
- IP68 geprüft
- **Für Schmutzwasser geeignet**
- Schwimmerschalter schaltet die Pumpe, je nach Wasserstand, automatisch ein oder aus

- Optimal zum Auspumpen, Leerpumpen und Umwälzen von Wasser aus Behältern, Wasserbecken, Schwimmbecken oder überschwemmten Kellern

## PF1100 Tauchpumpe

€ 106,63 € 127,95

exkl. MwSt. inkl. MwSt.



### LEISTUNGSDATEN

Leistungsaufnahme . . . . . 1.100 W  
Förderhöhe max. . . . . 9 m  
Fördermenge max. . . . . 250 l/min  
Eintauchtiefe max. . . . . 5 m  
Korngröße max. . . . . 5 mm  
Auslassstutzen . . . . . 1 1/4"  
Saugwasserspiegel min. . . . . 25 mm  
Gewicht lt. EPTA . . . . . 6,7 kg

### MITGEL. ZUBEHÖR / ERSATZTEILE (ET) INKL. MWST

1 Stk. Anschlussstück  
609024651 Adapter 24/32mm 1" Gewinde ET € 2,04

- Gehäuse aus korrosionsfreiem Edelstahl
- Praktischer Tragegriff
- IP68 geprüft
- **Für Klarwasser geeignet**

- Schwimmerschalter schaltet die Pumpe, je nach Wasserstand, automatisch ein oder aus
- Optimal zum Auspumpen, Leerpumpen und Umwälzen von Wasser aus Behältern, Wasserbecken, Schwimmbecken oder überschwemmten Kellern

## HW151 Hochdruckreiniger

€ 712,46 € 854,95  
exkl. MwSt. inkl. MwSt.

**TSS**  
TOTAL STOP SYSTEM



- Triplex Pumpe mit keramikbeschichtetem Kolben, gesteuert durch ein Pleuelstangensystem für Hochleistungsanwendungen
- TSS: Das Total-Stop-System schaltet das Gerät bei nicht gedrücktem Sprühhandgriff automatisch aus
- Transparenter, von außen einsehbarer Wasserfilter
- Mit zwei integrierten, zuschaltbaren und dosierbaren Reinigungsmittel tanks (je 0,7 l)
- Drehgelenk an der Sprühpistole
- Stahlarmierter Hochdruckschlauch mit Knickschutz
- Stahlverstärkte Pistole
- Integrierte Schlauchrolle und Zubehörhalterung für einfache Aufbewahrung
- Manometer mit glyzeringedämpfter Druckanzeige und Drehknopf zur Druck- und Wasserregulierung

LEISTUNGSDATEN

Leistungsaufnahme . . . . . 2.500 W  
Motor . . . . . Induktion (2 Pol)  
Arbeitsdruck . . . . . 140 bar  
Druck max. . . . . 150 bar  
Wassermenge . . . . . 500 l / h  
Zulauftemperatur max. . . . . 50 °C  
Pumpenmotorgehäuse . . . . . Messing  
Kolben . . . . . Keramik-Beschichtung  
Pumpenkopf . . . . . Messing  
Gewicht lt. EPTA . . . . . 28,4 kg

MITTEL ZUBEHÖR /  
ERSATZTEILE (ET)  
INKL. MWST

41154 Pistole . . . . . € 39,12  
40551 Düse - variabel inkl. Lanze . . . . . € 44,40  
41173 Düse - Turbo inkl. Lanze . . . . . € 96,72  
3083550 Hochdruckschlauch 10 m . . . . . € 123,72  
40725 Schlauchkupplung . . . . . € 16,08

## HW140 Hochdruckreiniger

€ 612,46 € 734,95  
exkl. MwSt. inkl. MwSt.

**TSS**  
TOTAL STOP SYSTEM



- Triplex Pumpe mit axialen Kolben, gesteuert durch eine Taumelscheibe
- TSS: Das Total-Stop-System schaltet das Gerät bei nicht gedrücktem Sprühhandgriff automatisch aus
- Transparenter, von außen einsehbarer Wasserfilter
- Mit zwei integrierten, zuschaltbaren und dosierbaren Reinigungsmittel tanks (je 0,7 l)
- Drehgelenk an der Sprühpistole
- Stahlarmierter Hochdruckschlauch mit Knickschutz
- Stahlverstärkte Pistole
- Integrierte Schlauchrolle und Zubehörhalterung für einfache Aufbewahrung

LEISTUNGSDATEN

Leistungsaufnahme . . . . . 2.300 W  
Motor . . . . . Induktion (2 Pol)  
Arbeitsdruck . . . . . 130 bar  
Druck max. . . . . 140 bar  
Wassermenge . . . . . 500 l / h  
Zulauftemperatur max. . . . . 50 °C  
Pumpenmotorgehäuse . . . . . Aluminium  
Kolben . . . . . INOX  
Pumpenkopf . . . . . Messing  
Gewicht lt. EPTA . . . . . 29 kg

MITTEL ZUBEHÖR /  
ERSATZTEILE (ET)  
INKL. MWST

41154 Pistole . . . . . € 39,12  
40246 Düse - variabel inkl. Lanze . . . . . € 41,64  
41173 Düse - Turbo inkl. Lanze . . . . . € 96,72  
3083550 Hochdruckschlauch 10 m . . . . . € 123,72  
40725 Schlauchkupplung . . . . . € 16,08

## HW1300 Hochdruckreiniger

€ 292,46 € 350,95  
exkl. MwSt. inkl. MwSt.



- Zwei Druckstärken (80 / 110 Bar) am Gerät vorwählbar
- Einfache Druckregulierung an der Lanzenspitze
- Integrierte Schlauchtrommel
- Starker 1.800 Watt Makita Motor für einen maximalen Arbeitsdruck von 12 Bar bzw. maximaler Wassermenge von 420 l/h
- Leichter und kompakter Mittelklassereiniger für Privat- und Profianwendungen
- Sehr leise durch Anti-Vibrationstechnik
- Langer, super flexibler und abknicksicherer 10 Meter Hochdruckschlauch
- Ideal zum Reinigen von Motorrädern, Gartenmöbeln, Terrassen und vielem mehr
- IPX5 klassifiziert
- Transportgriff und Rollen für einfaches Verstauen

LEISTUNGSDATEN

Leistungsaufnahme . . . . . 1.800 W  
Motor . . . . . Universal  
Arbeitsdruck . . . . . 110 / 80 bar  
Druck max. . . . . 130 bar  
Wassermenge . . . . . 360 l / h  
Zulauftemperatur max. . . . . 40 °C  
Gewicht lt. EPTA . . . . . 12,7 kg

MITTEL ZUBEHÖR /  
ERSATZTEILE (ET)  
INKL. MWST

197842-2 Pistole . . . . . € 21,36  
197886-2 Schaumdüse . . . . . € 18,72  
197876-5 Druckregulierbare-Sprühlanze . . . . . € 24,00  
197824-4 Schmutzfräse . . . . . € 12,96  
TG00000009 Hochdruckschlauch 10 m . . . . . PaA € 62,40  
197935-5 Verbindungsstecker . . . . . PaA

## HW1200 Hochdruckreiniger

€ 264,96 € 317,95  
exkl. MwSt. inkl. MwSt.



- Einfache Druckregulierung an der Lanzenspitze
- Starker 1.800 Watt Makita Motor für einen maximalen Arbeitsdruck von 12 Bar bzw. maximaler Wassermenge von 420 l/h
- Leichter und kompakter Mittelklassereiniger für Privat- und Profianwendungen
- Sehr leise durch Anti-Vibrationstechnik
- Langer, super flexibler und abknicksicherer 10 Meter Hochdruckschlauch
- Ideal zum Reinigen von Motorrädern, Gartenmöbeln, Terrassen und vielem mehr
- IPX5 klassifiziert
- Transportgriff und Rollen für einfaches Verstauen

LEISTUNGSDATEN

Leistungsaufnahme . . . . . 1.800 W  
Motor . . . . . Universal  
Arbeitsdruck . . . . . 100 bar  
Druck max. . . . . 120 bar  
Wassermenge . . . . . 330 l / h  
Zulauftemperatur max. . . . . 40 °C  
Gewicht lt. EPTA . . . . . 11 kg

MITTEL ZUBEHÖR /  
ERSATZTEILE (ET)  
INKL. MWST

197842-2 Pistole . . . . . € 21,36  
197886-2 Schaumdüse . . . . . € 18,72  
197876-5 Druckregulierbare-Sprühlanze . . . . . € 24,00  
197824-4 Schmutzfräse . . . . . € 12,96  
123784-4 Hochdruckschlauch 10 m . . . . . € 22,68  
197935-5 Verbindungsstecker . . . . . PaA

**UH7580** Heckenschere 75 cm

**UH6580** Heckenschere 65 cm

**UH5580** Heckenschere 55 cm

€ 223,29

€ 267,95

€ 214,96

€ 257,95

€ 206,63

€ 247,95

exkl. MwSt.

inkl. MwSt.

670 W



- Hohe Leistung bei überlegenem Arbeitskomfort
- Vier eingebaute Schalter ergeben ein hohes Maß an Sicherheit und Bewegungsfreiheit
- Anstoßschutz an der Messerspitze verhindert Rückschläge
- Beidseitig geschliffene und speziell beschichtete Schneidmesser
- Rutschkupplung schützt Messer und Getriebe vor Blockieren
- Schnellstop und integrierte Zugentlastung für das Verlängerungskabel
- Vibrations- und geräuscharm
- Abnehmbare Haube für leichten Austausch der Kohlebürsten

LEISTUNGSDATEN

Leistungsaufnahme	670 W
Schnittlänge	<b>UH7580:</b> 75 cm
	<b>UH6580:</b> 65 cm
	<b>UH5580:</b> 55 cm
Zahnabstand	28 mm
Gewicht lt. EPTA	<b>UH7580:</b> 4,4 kg
	<b>UH6580:</b> 4,3 kg
	<b>UH5580:</b> 4,2 kg
Maße (L x B x H)	<b>UH7580:</b> 1.157 x 223 x 206 mm
	<b>UH6580:</b> 1.049 x 223 x 206 mm
	<b>UH5580:</b> 970 x 223 x 206 mm

MITTEL-ZUBEHÖR/  
ERSATZTEILE (ET)  
INKL. MWST

<b>UH7580</b>	450490-1	Messerschutz	€ 5,28
	158024-1	Kabelhaken	€ 1,44
	194677-2	Kabelhalter Komplett - Set	€ 2,16
<b>UH6580</b>	450490-1	Messerschutz	€ 5,28
	158024-1	Kabelhaken	€ 1,44
	194677-2	Kabelhalter Komplett - Set	€ 2,16
<b>UH5580</b>	450489-6	Messerschutz	€ 5,28
	158024-1	Kabelhaken	€ 1,44
	194677-2	Kabelhalter Komplett - Set	€ 2,16

**UH6570** Heckenschere 65 cm

**UH5570** Heckenschere 55 cm

€ 161,63

€ 193,95

€ 153,29

€ 183,95

exkl. MwSt.

inkl. MwSt.

550 W



- Ergonomisches Design und rutschfester Handgriff
- Vier eingebaute Schalter ergeben ein hohes Maß an Sicherheit und Bewegungsfreiheit
- Anstoßschutz an der Messerspitze verhindert Rückschläge
- Beidseitig geschliffene und speziell beschichtete Schneidmesser
- Rutschkupplung schützt Messer und Getriebe vor Blockieren
- Schnellstop und integrierte Zugentlastung für das Verlängerungskabel
- Vibrations- und geräuscharm

LEISTUNGSDATEN

Leistungsaufnahme	550 W
Schnittlänge	<b>UH6570:</b> 65 cm
	<b>UH5570:</b> 55 cm
Zahnabstand	28 mm
Gewicht lt. EPTA	<b>UH6570:</b> 3,9 kg
	<b>UH5570:</b> 3,8 kg
Maße (L x B x H)	<b>UH6570:</b> 1.042 x 223 x 206 mm
	<b>UH5570:</b> 970 x 223 x 206 mm

MITTEL-ZUBEHÖR/  
ERSATZTEILE (ET)  
INKL. MWST

<b>UH6570</b>	450490-1	Messerschutz	€ 5,28
	158024-1	Kabelhaken	€ 1,44
	194677-2	Kabelhalter Komplett - Set	€ 2,16
<b>UH5570</b>	450489-6	Messerschutz	€ 5,28
	158024-1	Kabelhaken	€ 1,44
	194677-2	Kabelhalter Komplett - Set	€ 2,16

**UH5261** Heckenschere 52 cm

**UH4861** Heckenschere 48 cm

€ 108,29

€ 129,95

€ 99,13

€ 118,95

exkl. MwSt.

inkl. MwSt.

400 W



- Ergonomisches Design und rutschfester Handgriff
- Drei eingebaute Schalter ergeben ein hohes Maß an Sicherheit und Bewegungsfreiheit
- Großflächiger transparenter Handschutz
- Beidseitig geschliffene und speziell beschichtete Schneidmesser
- Optimaler Schwerpunkt

LEISTUNGSDATEN

Leistungsaufnahme	400 W
Schnittlänge	<b>UH5261:</b> 52 cm
	<b>UH4861:</b> 48 cm
Zahnabstand	18 mm
Gewicht lt. EPTA	<b>UH5261:</b> 3,0 kg
	<b>UH4861:</b> 3,0 kg
Maße (L x B x H)	<b>UH5261:</b> 921 x 194 x 194 mm
	<b>UH4861:</b> 871 x 194 x 194 mm

MITTEL-ZUBEHÖR/  
ERSATZTEILE (ET)  
INKL. MWST

<b>UH5261</b>	9101MA0203	Messerschutz	€ 3,96
	158024-1	Kabelhaken	€ 1,44
	194677-2	Kabelhalter	€ 2,16
<b>UH4861</b>	452684-4	Messerschutz	€ 4,80
	158024-1	Kabelhaken	€ 1,44
	194677-2	Kabelhalter	€ 2,16



- UC4551AX1** Kettensäge 45 cm
- UC4051AX1** Kettensäge 40 cm
- UC3551AX1** Kettensäge 35 cm

<b>€ 198,29</b>	<b>€ 237,95</b>
<b>€ 195,79</b>	<b>€ 234,95</b>
<b>€ 185,79</b>	<b>€ 222,95</b>
exkl. MwSt.	inkl. MwSt.

**2.000 W**



- Werkzeugloses Wechseln und Spannen der Sägekette
- Rutschfester Handgriff mit eingelegtem Gummipolster
- Automatische Kettenschmierung
- Zackenleiste aus Metall für eine präzise Schnittführung
- Großes Sichtfenster am Kettenöltank für Ölstandskontrolle
- **Inklusive 2 Sägeketten**



LEISTUNGSDATEN

Leistungsaufnahme	2.000 W
Schwertlänge	<b>UC4551AX1:</b> 45 cm <b>UC4051AX1:</b> 40 cm <b>UC3551AX1:</b> 35 cm
Schnittlänge	<b>UC4551AX1:</b> 41,5 cm <b>UC4051AX1:</b> 35,5 cm <b>UC3551AX1:</b> 32 cm
Kettengeschwindigkeit	14,5 m/s
Kettenteilung	.3/8"
Nutbreite	1,3 mm
Tank (Kettenöl)	200 ml
Gewicht lt. EPTA	<b>UC4551AX1:</b> 5,7 kg <b>UC4051AX1:</b> 5,6 kg <b>UC3551AX1:</b> 5,5 kg
Maße (L x B x H)	505 x 201 x 220 mm

MITGEL. ZUBEHÖR / ERSATZTEILE (ET) INKL. MWST

<b>UC4551AX1</b>	2 Stück Sägekette (BestellNr. 531492662)	
442045661	Schwert 45 cm	€ 27,00
419242-9	Transportschutz	€ 3,24
158024-1	Kabelhaken	€ 1,44
<b>UC4051AX1</b>	2 Stück Sägekette (BestellNr. 531492656)	
442040661	Schwert 40 cm	€ 25,56
419242-9	Transportschutz	€ 3,24
158024-1	Kabelhaken	€ 1,44
<b>UC3551AX1</b>	2 Stück Sägekette (BestellNr. 528092652)	
165201-8	Schwert 35 cm	€ 15,00
419288-5	Transportschutz	€ 3,24
158024-1	Kabelhaken	€ 1,44

- UC4041A** Kettensäge 40 cm
- UC3541A** Kettensäge 35 cm
- UC3041A** Kettensäge 30 cm

<b>€ 146,63</b>	<b>€ 175,95</b>
<b>€ 133,29</b>	<b>€ 159,95</b>
<b>€ 143,29</b>	<b>€ 171,95</b>
exkl. MwSt.	inkl. MwSt.

**1.800 W**



- Design und Bauart für noch einfacheres Arbeiten und Warten
- Werkzeugloses Wechseln und Spannen der Sägekette
- Rutschfester Handgriff mit eingelegtem Gummipolster
- Automatische Kettenschmierung
- Zackenleiste aus Metall für eine präzise Schnittführung
- Großes Sichtfenster am Kettenöltank für Ölstandskontrolle



LEISTUNGSDATEN

Leistungsaufnahme	1.800 W
Schwertlänge	<b>UC4041A:</b> 40 cm <b>UC3541A:</b> 35 cm <b>UC3041A:</b> 30 cm
Schnittlänge	<b>UC4041A:</b> 36 cm <b>UC3541A:</b> 32,5 cm <b>UC3041A:</b> 26,5 cm
Kettengeschwindigkeit	14,5 m/s
Kettenteilung	.3/8"
Nutbreite	1,1 mm
Tank (Kettenöl)	200 ml
Gewicht lt. EPTA	<b>UC4041A:</b> 4,9 kg <b>UC3541A:</b> 4,8 kg <b>UC3041A:</b> 4,7 kg
Maße (L x B x H)	455 x 245 x 200 mm

MITGEL. ZUBEHÖR / ERSATZTEILE (ET) INKL. MWST

<b>UC4041A</b>	958291056 Sägekette	€ 21,36
	165247-4 Schwert 40 cm	€ 18,72
	419242-9 Transportschutz	€ 3,24
	158024-1 Kabelhaken	€ 1,44
<b>UC3541A</b>	511291752 Sägekette	€ 18,72
	165246-6 Schwert 35 cm	€ 15,00
	419288-5 Transportschutz	€ 3,24
	158024-1 Kabelhaken	€ 1,44
<b>UC3041A</b>	511291746 Sägekette	€ 17,28
	442030611 Schwert 30 cm	€ 18,72
	419288-5 Transportschutz	€ 3,24
	158024-1 Kabelhaken	€ 1,44

## UD2500 Elektro-Häcksler

<b>€ 286,63</b>	<b>€ 343,95</b>
exkl. MwSt.	inkl. MwSt.



- Praktischer Transportgriff und einfache Bedienung
- 67l Auffangbehälter dient gleichzeitig als Aufbewahrungskontainer für den Häcksler
- Große Räder für einfachen und sicheren Transport
- Robustes Walzwerk
- Nur 97 dB Geräuschentwicklung
- Großes Einstellrad für die Astdicke
- Sichtfenster in jeder Ecke ermöglichen gute Sicht auf den Füllstand des Auffangbehälters
- Leicht zu bedienendes Kontrollpaneel mit automatischem Antiblockiersystem sowie Umkehrschalter

LEISTUNGSDATEN

Leistungsaufnahme	2.500 W
Astdicke max.	45 mm
Walzendrehzahl	.40 min <sup>-1</sup>
Auffangbehälter	67 Liter
Gewicht lt. EPTA	27,6 kg

## AKKU-RASENMÄHER, TRIMMER, KETTENSÄGEN, HECKENSCHEREN UND GEBLÄSE

➔ AB SEITE 41 & 53



### PLM5600N2 Benzin-Rasenmäher

€ 722,46

€ 866,95

exkl. MwSt.

inkl. MwSt.



- Mulch-Kit inkludiert
- 4-Schnitt-Mähetechnologie
- Zentrale, achtfache Schnitthöhenverstellung
- Für Rasenflächen bis 2.200 m<sup>2</sup>
- **Selbstfahrend.** 3 Geschwindigkeiten vorwählbar - 3,6; 4,0; 4,5 km/h



LEISTUNGSDATEN

Motor . . . . . B&S 675 EXI Readystart  
Hubraum . . . . . 163 cm<sup>3</sup>  
Leistung . . . . . 3,5 PS / 2,55 kW  
Kraftstoff . . . . . Normalbenzin - Bleifrei  
Schnittbreite . . . . . 56 cm  
Arbeitshöhe . . . . . 8-stufig / 20 - 75 mm  
Grasfangvolumen . . . . . 70 l  
Gewicht . . . . . 40 kg

MITGEL. ZUBEHÖR /  
ERSATZTEILE (ET)  
INKL. MWST

671002532 Messer 560 mm . . . . . ET € 23,52  
671315001 Mulcheinsatz . . . . . ET € 30,00  
671001078 Steckschlüssel 21 mm . . . . . € 3,24  
DA00000584 Spanngriff für Steckschlüssel . . . . . € 1,44  
671005163 Grasfangbox . . . . . PaA

### PLM5113N2 Benzin-Rasenmäher

€ 597,46

€ 716,95

exkl. MwSt.

inkl. MwSt.



- Ready Start für einfaches Starten
- Ausgestattet mit dem neuen umweltfreundlichen Briggs&Stratton-Viertaktmotor Typ 675 EXI
- Robustes Messergehäuse aus Stahl
- Mulch-Kit inkludiert
- Zentrale, fünffache Schnitthöhenverstellung
- **Selbstfahrend.** 3 Geschwindigkeiten vorwählbar - 3,0; 3,4; 4,5 km/h



LEISTUNGSDATEN

Motor . . . . . B&S 675 EXI ReadyStart  
Hubraum . . . . . 163 cm<sup>3</sup>  
Leistung . . . . . 3,6 PS / 2,55 kW  
Kraftstoff . . . . . Normalbenzin - Bleifrei  
Schnittbreite . . . . . 51 cm  
Arbeitshöhe . . . . . 5-stufig / 20 - 75 mm  
Grasfangvolumen . . . . . 65 l  
Gewicht . . . . . 37,7 kg

MITGEL. ZUBEHÖR /  
ERSATZTEILE (ET)  
INKL. MWST

DA00000973 Messer 510 mm . . . . . ET € 20,88  
671001078 Steckschlüssel 21 mm . . . . . € 3,24  
DA00000584 Spanngriff für Steckschlüssel . . . . . € 1,44  
671509001 Mulcheinsatz . . . . . ET € 13,56  
1 Stk. Grasfangbox

### PLM4628N Benzin-Rasenmäher

€ 430,79

€ 516,95

exkl. MwSt.

inkl. MwSt.



- Robustes Messergehäuse aus Stahl
- Mulch-Kit inkludiert
- Siebenfache Schnitthöhenverstellung
- Für Rasenflächen bis 1.000 m<sup>2</sup>
- **Selbstfahrend:** 3,6 km/h



LEISTUNGSDATEN

Motor . . . . . B&S 500 E  
Hubraum . . . . . 140 cm<sup>3</sup>  
Leistung . . . . . 2,6 PS / 1,94 kW  
Kraftstoff . . . . . Normalbenzin - Bleifrei  
Schnittbreite . . . . . 46 cm  
Arbeitshöhe . . . . . 7-stufig / 20 - 75 mm  
Grasfangvolumen . . . . . 60 l  
Gewicht . . . . . 31,2 kg

MITGEL. ZUBEHÖR /  
ERSATZTEILE (ET)  
INKL. MWST

671001078 Steckschlüssel 21mm . . . . . € 3,24  
DA00000584 Spanngriff für Steckschlüssel. . . . . € 1,44  
671326001 Mulcheinsatz . . . . . € 18,72  
671014610 Messer. . . . . € 24,00  
1 Stk. Grasfangbox

### PLM4120N Benzin-Rasenmäher

€ 369,13

€ 442,95

exkl. MwSt.

inkl. MwSt.



#### LEISTUNGSDATEN

Motor . . . . . B&S 500 E  
Hubraum . . . . . 140 cm<sup>3</sup>  
Leistung . . . . . 2,6 PS / 1,94 kW  
Kraftstoff . . . . . Normalbenzin - Bleifrei  
Schnittbreite . . . . . 41 cm  
Arbeitshöhe . . . . . 5-stufig / 20 - 75 mm  
Grasfangvolumen . . . . . 50 l  
Gewicht . . . . . 27,5 kg

#### MITGEL. ZUBEHÖR / ERSATZTEILE (ET) INKL. MWST

671450001 Mulcheinsatz . . . . . ET € 13,56  
671001078 Steckschlüssel 21mm . . . . . € 3,24  
DA00000584 Spanngriff für Steckschlüssel . . . . . € 1,44  
671001433 Messer . . . . . € 27,00  
1 Stk. Grasfangbox

- Ausgestattet mit dem weltweit bewährten Briggs&Stratton-Viertaktmotor Typ 500 E
- Robustes Messergehäuse aus Stahl
- Zentrale, fünffache Schnitthöhenverstellung
- Mulch-Kit inkludiert
- Für Rasenflächen bis 1.000 m<sup>2</sup>

### PLM5121N2 Benzin-Rasenmäher

€ 483,29

€ 579,95

exkl. MwSt.

inkl. MwSt.



#### LEISTUNGSDATEN

Motor . . . . . B&S 675 EXI Readystart  
Hubraum . . . . . 163 cm<sup>3</sup>  
Leistung . . . . . 3,5 PS / 2,55 kW  
Kraftstoff . . . . . Normalbenzin - Bleifrei  
Schnittbreite . . . . . 51 cm  
Arbeitshöhe . . . . . 5-stufig / 20 - 75 mm  
Gewicht . . . . . 31,7 kg

#### MITGEL. ZUBEHÖR / ERSATZTEILE (ET) INKL. MWST

DA00000944 Messer 510 mm . . . . . € 17,28  
671001078 Steckschlüssel 21 mm . . . . . € 3,24  
DA00000584 Spanngriff für Steckschlüssel . . . . . € 1,44

- Ausgestattet mit dem neuen umweltfreundlichen Briggs&Stratton-Viertaktmotor Typ 675 EXI
- 25 % weniger Schadstoffemissionen
- Robustes Messergehäuse aus Stahl
- Direkter seitlicher Grasauswurf oder Mulch-Option
- Für Rasenflächen bis 2.200 m<sup>2</sup>
- **Selbstfahrend** - 3,6 km/h

## EM4351UH Benzin-Motorsense

€ 675,79

€ 810,95

exkl. MwSt.

inkl. MwSt.

### MM4



- Kraftvolle Profi-Motorsense
- Extra starke Vibrationsdämpfung für ermüdungsfreies Arbeiten
- Hohes Drehmoment für anspruchsvolle Arbeiten
- Ökologischer 4-Taktmotor mit minimalem Kraftstoffverbrauch und patentiertem Ölkreislauf
- Lageunabhängiger Motor ermöglicht Einsatz in allen Lagen
- Primer Leichtstartsystem
- Werkzeugloser Schnellverschluss am Griffsystem für Transportstellung und individuelle Winkeleinstellung



LEISTUNGSDATEN

Motor	4-Takt
Hubraum	43 cm <sup>3</sup>
Leistung	2,1 PS / 1,5 kW
Tankinhalt	0,62 l
Spindelgewinde	M10 x 1,25 LH
Kraftstoff	Normalbenzin - Bleifrei
Gewicht	8,6 kg

MITTEL-ZUBEHÖR / ERSATZTEILE (ET) INKL. MWST

196129-9	Tragegurt	€ 3,72
451252-0	Abdeckung (Schlagmesser)	€ 3,24
782233-6	Montageschlüssel 10-16	€ 5,28
783202-0	Innensechskantschlüssel 4 mm	€ 1,08
783217-7	Innensechskantschlüssel 5 mm	€ 1,08
782238-6	Montageschlüssel 17	PaA
831315-2	Werkzeugtasche	€ 2,52
729021-0	3-Zahn Dickichtmesser	PaA
A-81658	Fadenkopf	€ 53,16
452259-9	Schutzhaube	ET. € 7,68
135753-3	Fadenkopfschutzleiste	ET. € 6,60
	Motoröl	

## EM4350RH Benzin-Motorsense

€ 798,29

€ 957,95

exkl. MwSt.

inkl. MwSt.

### MM4



Motor	4-Takt
Hubraum	43 cm <sup>3</sup>
Leistung	2,1 PS / 1,5 kW
Tankinhalt	0,8 l
Spindelgewinde	M10 x 1,25 LH
Kraftstoff	Normalbenzin - Bleifrei
Gewicht	12 kg

MITTEL-ZUBEHÖR / ERSATZTEILE (ET) INKL. MWST

451252-0	Abdeckung (Schlagmesser)	€ 3,24
782233-6	Montageschlüssel SW 10/16	€ 5,28
783202-0	Innensechskantschlüssel 4 mm	€ 1,08
783217-7	Innensechskantschlüssel 5 mm	€ 1,08
782238-6	Montageschlüssel SW 17	PaA
831315-2	Werkzeugtasche	€ 2,52
729021-0	3-Zahn Dickichtmesser	PaA
452259-9	Schutzhaube	ET. € 7,68
135753-3	Fadenkopfschutzleiste	ET. € 6,60
	Motoröl	PaA

- Rucksack-Motorsense für professionelle Anwender
- Hohes Drehmoment für anspruchsvolle Arbeiten
- Ökologischer 4-Taktmotor mit minimalem Kraftstoffverbrauch
- Die flexible Welle zwischen Motor und Schaft erleichtert das Mähen an steilen Böschungen oder engen Stellen
- Komforttragegestell zur kraftschonenden Handhabung
- Einfaches Starten des Motors auch bei geschultertem Motorrucksack

## EBH341U Benzin-Motorsense

€ 434,96

€ 521,95

exkl. MwSt.

inkl. MwSt.

### MM4



Motor	4-Takt
Hubraum	33,5 cm <sup>3</sup>
Leistung	1,5 PS / 1,07 kW
Tankinhalt	0,65 l
Spindelgewinde	M10 x 1,25 LH
Kraftstoff	Normalbenzin - Bleifrei
Gewicht	7,1 kg

MITTEL-ZUBEHÖR / ERSATZTEILE (ET) INKL. MWST

B-14118	4-Zahn Schlagmesser	€ 17,28
451252-0	Abdeckung (Schlagmesser)	€ 3,24
6418027000	Schutzhaube	PaA
176045800N	Fadenkopfschutzleiste	ET. € 24,96
122907-1	Tragegurt	€ 30,60
242072-1	Ölflasche	€ 4,80
783013-3	Montageschlüssel	€ 5,76
783217-7	Innensechskantschlüssel 5 mm	€ 1,08
783202-0	Innensechskantschlüssel 4 mm	€ 1,08
831315-2	Werkzeugtasche	€ 2,52

- Ökologischer 4-Taktmotor mit minimalem Kraftstoffverbrauch
- Motorsense für professionelle Anwender
- Primer Leichtstartsystem
- Werkzeugloser Schnellverschluss am Griffsystem für Transportstellung und individuelle Winkeleinstellung

## EBH253U Benzin-Motorsense

€ 354,13

€ 424,95

exkl. MwSt.

inkl. MwSt.

### MM4



Motor	4-Takt
Hubraum	24,5 cm <sup>3</sup>
Leistung	1 PS / 0,71 kW
Tankinhalt	0,5 l
Spindelgewinde	M10 x 1,25 LH
Kraftstoff	Normalbenzin - Bleifrei
Gewicht	5,9 kg

MITTEL-ZUBEHÖR / ERSATZTEILE (ET) INKL. MWST

B-14118	4-Zahn Schlagmesser	€ 17,28
450573-7	Abdeckung (Schlagmesser)	€ 1,44
452260-4	Schutzhaube	ET. € 7,68
135753-3	Fadenkopfschutzleiste	ET. € 6,60
122907-1	Tragegurt	€ 30,60
242072-1	Ölflasche	€ 4,80
783013-3	Montageschlüssel	€ 5,76
783217-7	Innensechskantschlüssel 5 mm	€ 1,08
783202-0	Innensechskantschlüssel 4 mm	€ 1,08
831315-2	Werkzeugtasche	€ 2,52

- Ökologischer 4-Taktmotor mit minimalem Kraftstoffverbrauch
- Primer Leichtstartsystem
- EasyStart: Superleichter Start durch federunterstützte Überwindung des Kompressionswiderstands
- Werkzeuglosem Schnellverschluss am Griffsystem für Transportstellung und individuelle Winkeleinstellung
- Hüftpolsterung

## EBH252U Benzin-Motorsense

€ 335,79

€ 402,95

exkl. MwSt.

inkl. MwSt.

### MM4



Motor	4-Takt
Hubraum	24,5 cm <sup>3</sup>
Leistung	1 PS / 0,71 kW
Tankinhalt	0,5 l
Spindelgewinde	M10 x 1,25 LH
Kraftstoff	Normalbenzin - Bleifrei
Gewicht	5,7 kg

MITTEL-ZUBEHÖR / ERSATZTEILE (ET) INKL. MWST

D-66008	4-Zahn Schlagmesser	€ 10,44
450573-7	Abdeckung (Schlagmesser)	€ 1,44
452260-4	Schutzhaube	ET. € 7,68
135753-3	Fadenkopfschutzleiste	ET. € 6,60
122907-1	Tragegurt	€ 30,60
242072-1	Ölflasche	€ 4,80
783013-3	Montageschlüssel	€ 5,76
783217-7	Innensechskantschlüssel 5 mm	€ 1,08
783202-0	Innensechskantschlüssel 4 mm	€ 1,08
831315-2	Werkzeugtasche	€ 2,52

- Ökologischer 4-Taktmotor mit minimalem Kraftstoffverbrauch
- Primer Leichtstartsystem
- Werkzeuglosem Schnellverschluss am Griffsystem für Transportstellung und individuelle Winkeleinstellung

## ER2600L Benzin-Motorsense

€ 224,96

€ 269,95

exkl. MwSt.

inkl. MwSt.

### MM4



Motor	2-Takt
Hubraum	25,7 cm <sup>3</sup>
Leistung	1,1 PS / 0,83 kW
Tankinhalt	0,6 l
Spindelgewinde	M8 x 1,25 RH
Kraftstoff	Gemisch 1:50
Gewicht	4,6 kg

MITTEL-ZUBEHÖR / ERSATZTEILE (ET) INKL. MWST

680224200	Fadenkopf	€ 18,72
-----------	-----------	---------

- Extrem niedriges Gewicht
- Choke als Druckknopf – stellt sich automatisch zurück in Ausgangsstellung
- Geringe Vibration durch Gummidämpfer
- Kompaktes Design
- EasyStart: Superleichter Start durch federunterstützte Überwindung des Kompressionswiderstands und optimiertes Motormanagement

## ER2550LH Benzin-Motorsense

€ 284,96

€ 341,95

exkl. MwSt.

inkl. MwSt.

### MM4



Motor	4-Takt
Hubraum	24,5 cm <sup>3</sup>
Leistung	0,97 PS / 0,7 kW
Tankinhalt	0,5 l
Spindelgewinde	M8 x 1,25 RH
Kraftstoff	Normalbenzin - Bleifrei
Gewicht	4,9 kg

MITTEL-ZUBEHÖR / ERSATZTEILE (ET) INKL. MWST

A-89137	Fadenkopf	€ 32,52
195500-4	Ölflasche	€ 7,32
831315-2	Werkzeugtasche	€ 2,52
782233-6	Montageschlüssel 10-16	€ 5,28
783202-0	Innensechskantschlüssel 4 mm	€ 1,08

- Motorsense für professionelle Anwender
- Ökologischer 4-Taktmotor mit minimalem Kraftstoffverbrauch bei geringen Emissionen
- Gummierter Handgriff für einfachste Handhabung
- Primer Leichtstartsystem
- EasyStart: Superleichter Start durch federunterstützte Überwindung des Kompressionswiderstands
- Ideal für exakte Ausputzarbeiten



## EA7900P Benzin-Motorsäge

€ 885,79 € 1.062,95  
exkl. MwSt. inkl. MwSt.



- SafetyMatic Kettenbremse stoppt die Kette im Falle eines Rückschlags innerhalb von Bruchteilen einer Sekunde
- Stahlfeder-Dämpfung für kräfte- und gesundheitsschonendes Arbeiten durch reduzierte Vibrationen an den Handgriffen
- Optimaler Spanauswurf verhindert Verstopfungen, auch bei langen Spänen
- Seitliche Kettenspannung für schnelles und bequemes Spannen
- Geringerer Kraftaufwand beim Starten durch Dekompressionsventil
- Einfache Filterwartung



LEISTUNGSDATEN  
MITTEL ZUBEHÖR / ERSATZTEILE (ET) INKL. MWST

Motor	2-Takt
Hubraum	78,5 cm <sup>3</sup>
Leistung	5,9 PS / 4,3 kW
Tank (Kraftstoff)	750 ml
Kraftstoff	Gemisch 1:50
Tank (Kettenöl)	420 ml
Schnittlänge	50 cm
Kettenteilung	3/8"
Nutbreite	1,5 mm
Gewicht	6,6 kg
941719133 Kombischlüssel	€ 5,76
782025-3 Winkelschraubendreher	€ 1,80
783012-5 Vergaserschraubendreher	€ 1,08
950004002 Werkzeugtasche	€ 1,44
528099672 Sägekette	€ 32,52
445050655 Schwert 50 cm	€ 53,16
952020650 Transportschutz	€ 11,16

## EA6100P Benzin-Motorsäge

€ 714,96 € 857,95  
exkl. MwSt. inkl. MwSt.



- Memory Power Ignition (MPI) für leichten Wiederstart
- Ansaugluft-Vorreinigung reduziert Schmutzpartikel bereits aus der Ansaugluft
- Stahlfeder-Dämpfung, 4 Stahlfedern reduzieren die Vibration
- EasyStart: Superleichter Start durch federunterstützte Überwindung des Kompressionswiderstands und optimiertes Motormanagement

### LEISTUNGSDATEN

Motor	2-Takt
Hubraum	61 cm <sup>3</sup>
Leistung	4,6 PS / 3,4 kW
Tank (Kraftstoff)	750 ml
Kraftstoff	Gemisch 1:50
Tank (Kettenöl)	450 ml
Schnittlänge	45 cm
Kettenteilung	3/8"
Nutbreite	1,5 mm
Gewicht	6 kg

### MITTEL ZUBEHÖR / ERSATZTEILE (ET) INKL. MWST

941719133 Kombischlüssel	€ 5,76
782025-3 Winkelschraubendreher	€ 1,80
783012-5 Vergaserschraubendreher	€ 1,08
950004002 Werkzeugtasche	€ 1,44
528099664 Sägekette	€ 30,60
443045651 Schwert 45 cm	PaA
952020640 Transportschutz	€ 8,52

## EA5000P Benzin-Motorsäge

€ 646,63 € 775,95  
exkl. MwSt. inkl. MwSt.



- Memory Power Ignition (MPI) für leichten Wiederstart
- Kurbelgehäuse aus hochwertigem Aluminium und einem Druckgusszylinder ausgestattet
- Reduzierte Abgasbelastung durch Katalysator
- Stahlfeder-Dämpfung, 4 Stahlfedern reduzieren die Vibration
- EasyStart: Superleichter Start durch federunterstützte Überwindung des Kompressionswiderstands und optimiertes Motormanagement

### LEISTUNGSDATEN

Motor	2-Takt
Hubraum	50 cm <sup>3</sup>
Leistung	3,8 PS / 2,8 kW
Tank (Kraftstoff)	470 ml
Kraftstoff	Gemisch 1:50
Tank (Kettenöl)	270 ml
Schnittlänge	45 cm
Kettenteilung	3/8"
Nutbreite	1,5 mm
Gewicht	5,4 kg

### MITTEL ZUBEHÖR / ERSATZTEILE (ET) INKL. MWST

941719133 Kombischlüssel	€ 5,76
782025-3 Winkelschraubendreher	€ 1,80
783012-5 Vergaserschraubendreher	€ 1,08
950004002 Werkzeugtasche	€ 1,44
528099664 Sägekette	€ 30,60
443045651 Schwert 45 cm	PaA
952020640 Transportschutz	€ 8,52

## DCS5121-45 Benzin-Motorsäge

€ 540,79 € 648,95  
exkl. MwSt. inkl. MwSt.



- Memory Power Ignition (MPI) für leichten Wiederstart
- Kurbelgehäuse aus hochwertigem Aluminium und einem Druckgusszylinder ausgestattet
- Stahlfeder-Dämpfung, 4 Stahlfedern reduzieren die Vibration
- EasyStart: Superleichter Start durch federunterstützte Überwindung des Kompressionswiderstands und optimiertes Motormanagement
- Reduzierte Abgasbelastung durch Katalysator

### LEISTUNGSDATEN

Motor	2-Takt
Hubraum	50 cm <sup>3</sup>
Leistung	3,3 PS / 2,4 kW
Tank (Kraftstoff)	470 ml
Kraftstoff	Gemisch 1:50
Tank (Kettenöl)	270 ml
Schnittlänge	45 cm
Kettenteilung	3/8"
Nutbreite	1,5 mm
Gewicht	5,6 kg

### MITTEL ZUBEHÖR / ERSATZTEILE (ET) INKL. MWST

941719133 Kombischlüssel	€ 5,76
782025-3 Winkelschraubendreher	€ 1,80
783012-5 Vergaserschraubendreher	€ 1,08
950004002 Werkzeugtasche	€ 1,44
523093664 Sägekette	€ 27,00
443045651 Schwert 45 cm	PaA
952020650 Transportschutz	€ 11,16

## EA4300F Benzin-Motorsäge

€ 413,29 € 495,95  
exkl. MwSt. inkl. MwSt.



- Memory Power Ignition (MPI) für leichten Wiederstart
- Solider Magnesium Druckguss-Motorblock für lange Lebensdauer und Zuverlässigkeit
- Reduzierte Abgasbelastung durch Katalysator
- Stahlfeder-Dämpfung, 4 Stahlfedern reduzieren die Vibration
- EasyStart: Superleichter Start durch federunterstützte Überwindung des Kompressionswiderstands und optimiertes Motormanagement

### LEISTUNGSDATEN

Motor	2-Takt
Hubraum	42,4 cm <sup>3</sup>
Leistung	3 PS / 2,2 kW
Tank (Kraftstoff)	480 ml
Kraftstoff	Gemisch 1:50
Tank (Kettenöl)	280 ml
Schnittlänge	38 cm
Kettenteilung	0,325"
Nutbreite	1,3 mm
Gewicht	4,9 kg

### MITTEL ZUBEHÖR / ERSATZTEILE (ET) INKL. MWST

941713161 Kombischlüssel SW 13/16	€ 3,96
782025-3 Winkelschraubendreher T27	€ 1,80
783012-5 Vergaserschraubendreher	€ 1,08
532484064 Sägekette	€ 24,00
444038141 Schwert 38 cm	€ 34,44
952020640 Transportschutz	€ 8,52

## EA3601F Benzin-Motorsäge

€ 386,63 € 463,95  
exkl. MwSt. inkl. MwSt.



- Ausgestattet mit SAS-Luftvorlagetechnologie, Reduzierung der Betriebskosten durch bis zu 20% weniger Kraftstoffverbrauch sowie Reduzierung der Kohlenwasserstoffe und Stickoxide im Abgas zur Schonung der Umwelt
- Stahlfeder-Dämpfung, 3 Stahlfedern reduzieren die Vibration
- EasyStart: Superleichter Start durch federunterstützte Überwindung des Kompressionswiderstands und optimiertes Motormanagement

### LEISTUNGSDATEN

Motor	2-Takt
Hubraum	35,2 cm <sup>3</sup>
Leistung	2,4 PS / 1,7 kW
Tank (Kraftstoff)	310 ml
Kraftstoff	Gemisch 1:50
Tank (Kettenöl)	260 ml
Schnittlänge	40 cm
Kettenteilung	3/8"
Nutbreite	1,3 mm
Gewicht	4,2 kg

### MITTEL ZUBEHÖR / ERSATZTEILE (ET) INKL. MWST

528092656 Sägekette	PaA
442040661 Schwert 40 cm	€ 25,56
419560-5 Transportschutz	ET € 2,04
782027-9 Kombischlüssel	PaA

## EA3500S Benzin-Motorsäge

€ 285,79 € 342,95  
exkl. MwSt. inkl. MwSt.



- Memory Power Ignition (MPI) für leichten Wiederstart
- Kurbelgehäuse aus hochwertigem Aluminium und einem Druckgusszylinder ausgestattet
- Stahlfeder-Dämpfung, 4 Stahlfedern reduzieren die Vibration
- EasyStart: Superleichter Start durch federunterstützte Überwindung des Kompressionswiderstands und optimiertes Motormanagement
- Touch&Stop Einhebelbedienung mit klaren Stellungen für Kaltstart, Betrieb und Stopp

### LEISTUNGSDATEN

Motor	2-Takt
Hubraum	35 cm <sup>3</sup>
Leistung	2,3 PS / 1,7 kW
Tank (Kraftstoff)	400 ml
Kraftstoff	Gemisch 1:50
Tank (Kettenöl)	290 ml
Schnittlänge	40 cm
Kettenteilung	3/8"
Nutbreite	1,3 mm
Gewicht	4,4 kg

### MITTEL ZUBEHÖR / ERSATZTEILE (ET) INKL. MWST

941713161 Kombischlüssel SW 13/16	€ 3,96
782025-3 Winkelschraubendreher T27	€ 1,80
783012-5 Vergaserschraubendreher	€ 1,08
531492656 Sägekette	€ 21,36
442040661 Schwert 40 cm	€ 25,56
952020640 Transportschutz	€ 8,52

## EA3201S Benzin-Motorsäge

€ 217,46 € 260,95  
exkl. MwSt. inkl. MwSt.



- Memory Power Ignition (MPI) für leichten Wiederstart
- SafetyMatic Kettenbremse stoppt die Kette im Falle eines Rückschlags innerhalb von Bruchteilen einer Sekunde
- 33-cm-Ablängmarkierung am hinteren Handgriff für einfaches und schnelles Maßnehmen
- Werkzeugloser Kettenspanner für bequemes Montieren und Spannen der Sägekette
- Touch&Stop Einhebelbedienung mit klaren Stellungen für Kaltstart, Betrieb und Stopp

### LEISTUNGSDATEN

Motor	2-Takt
Hubraum	32 cm <sup>3</sup>
Leistung	1,84 PS / 1,35 kW
Tank (Kraftstoff)	400 ml
Kraftstoff	Gemisch 1:50
Tank (Kettenöl)	280 ml
Schnittlänge	40 cm
Kettenteilung	3/8"
Nutbreite	1,3 mm
Gewicht	4,2 kg

### MITGEL. ZUBEHÖR / ERSATZTEILE (ET) INKL. MWST

782026-1	Kombischlüssel	€ 3,24
783012-5	Schraubendreher	€ 1,08
531492656	Sägekette	€ 21,36
442040661	Schwert 40 cm	€ 25,56
952010640	Transportschutz	€ 8,52

## EA3110T30B Benzin-Motorsäge

€ 409,13 € 490,95  
exkl. MwSt. inkl. MwSt.



- Geringe Vibrationen durch über Federn entkoppelten Griff
- Federunterstützte Startvorrichtung
- Starthilfe durch Primer-Kraftstoffpumpe - Motor springt mit wenigen Zügen an
- Leicht zu reinigender Luftfilter
- Top-Handle Griffanordnung ermöglicht Einhandbedienung

### LEISTUNGSDATEN

Motor	2-Takt
Hubraum	30,1 cm <sup>3</sup>
Leistung	1,4 PS / 1,04 kW
Tank (Kraftstoff)	240 ml
Kraftstoff	Gemisch 1:25
Tank (Kettenöl)	180 ml
Schnittlänge	30 cm
Kettenteilung	3/8"
Nutbreite	1,3 mm
Gewicht	3,2 kg

### MITGEL. ZUBEHÖR / ERSATZTEILE (ET) INKL. MWST

MR00288412	Schwert 30 cm	€ 71,04
196519-6	Sägekette	€ 28,80
MR00285731	Kombischlüssel 13 x 19	€ 12,00
MR00285732	Schraubendreher +	PaA
MR00286865	Schraubendreher -	€ 2,16
MR00285729	Feile	€ 11,16
419559-0	Transportschutz	€ 3,60

## EY2650H25H Benzin-Hochentaster

€ 707,46 € 848,95  
exkl. MwSt. inkl. MwSt.



- Lageunabhängiger Motor ermöglicht Einsatz in allen Lagen
- Leichtstartsystem mit automatischem Dekompressionsventil und Primer
- Um 1,2 m teleskopierbares Schaftsystem für eine Arbeitshöhe bis ca. 5 Meter
- Automatische Ölpumpe für zuverlässige Kettenschmierung
- Ökologischer 4-Taktmotor mit minimalem Kraftstoffverbrauch und patentiertem Ölkreislauf
- Ergonomisch geformte Griffe mit Gummierung für angenehmes Arbeiten

### LEISTUNGSDATEN

Motor	4-Takt
Hubraum	25,4 cm <sup>3</sup>
Leistung	1,1 PS / 0,77 kW
Kraftstoff	Normalbenzin - Bleifrei
Schnittlänge	25 cm
Gesamtlänge	2,72 - 3,92 m
Gewicht lt. EPTA	7,2 kg

### MITGEL. ZUBEHÖR / ERSATZTEILE (ET) INKL. MWST

125516-5	Tragegurt	€ 9,12
197007-6	Kettenöl	€ 7,92
831315-2	Werkzeugtasche	€ 2,52
782233-6	Montageschlüssel 10-16	€ 5,28
782209-3	Spannschlüssel	€ 2,52
165695-7	Schwert	€ 16,08
418845-6	Transportschutz	€ 2,52
196142-7	Sägekette . . . . .ET.	€ 14,64
1 Stk.	Schutzbrille	

## EH7500W Benzin-Heckenscherer

€ 537,46 € 644,95  
exkl. MwSt. inkl. MwSt.



- Kraftvoller und umweltfreundlicher 2-Takt-Motor
- Niedriger Geräuschpegel für angenehmes Arbeiten
- Optimierte Abgasführung reduziert die Belastung des Anwenders
- Messer an 3 Seiten geschliffen
- Spezielle Messerbeschichtung
- Hinterer Handgriff lässt sich für besseres Handling nach links und rechts drehen
- Antivibrationsystem mit 4 Stahlfedern
- Leicht zugänglicher Schmiernippel

### LEISTUNGSDATEN

Motor	2-Takt
Hubraum	22,2 cm <sup>3</sup>
Leistung	0,9 PS / 0,68 kW
Schnittlänge	75 cm
Schnittstärke	21,5 mm
Tankinhalt	0,4 l
Kraftstoff	Gemisch 1:50
Gewicht	5,2 kg
Maße (L x B x H)	1.259 x 258 x 217 mm

### MITGEL. ZUBEHÖR / ERSATZTEILE (ET) INKL. MWST

452326-0	Messerschutz	PaA
196799-4	Messerbalken	€ 165,24
195259-3	Montagewerkzeug	PaA

## EN4950H Benzin-Heckenscherer

€ 558,29 € 669,95  
exkl. MwSt. inkl. MwSt.



- Messerbalken stufenlos um 135° verstellbar (90° oben, 45° unten)
- Messer kann um 180° zurück geklappt werden um ein kompaktes Transportmaß zu erreichen
- Leichter Aluminiumschaft
- Hochwertige Ummantelung des Handgriffs für angenehmen und sicheren Griff

### LEISTUNGSDATEN

Motor	4-Takt
Hubraum	25,4 cm <sup>3</sup>
Leistung	1,1 PS / 0,77 kW
Schnittlänge	49 cm
Schnittstärke	21,5 mm
Tankinhalt	0,6 l
Kraftstoff	Normalbenzin - Bleifrei
Gewicht	6,9 kg
Maße (L x B x H)	2.550 x 242 x 241 mm

### MITGEL. ZUBEHÖR / ERSATZTEILE (ET) INKL. MWST

126293-2	Messerbalken	€ 342,72
452327-8	Messerschutz	€ 7,92
125516-5	Tragegurt	€ 9,12
195500-4	Ölflasche	€ 7,32
782233-6	Montageschlüssel 10-16	€ 5,28
783202-0	Innensechskantschlüssel 4 mm	€ 1,08
831315-2	Werkzeugtasche	€ 2,52

## EN4951SH Benzin-Heckenscherer

€ 465,79 € 558,95  
exkl. MwSt. inkl. MwSt.



- Messerbalken stufenlos um 135° verstellbar (90° oben, 45° unten)
- Messer kann um 180° zurück geklappt werden um ein kompaktes Transportmaß zu erreichen
- Leichter Aluminiumschaft
- Hochwertige Ummantelung des Handgriffs für angenehmen und sicheren Griff

### LEISTUNGSDATEN

Motor	4-Takt
Hubraum	25,4 cm <sup>3</sup>
Leistung	1,1 PS / 0,77 kW
Schnittlänge	49 cm
Schnittstärke	21,5 mm
Tankinhalt	0,6 l
Kraftstoff	Normalbenzin - Bleifrei
Gewicht	6,6 kg
Maße (L x B x H)	2.050 x 221 x 241 mm

### MITGEL. ZUBEHÖR / ERSATZTEILE (ET) INKL. MWST

126293-2	Messerbalken	€ 342,72
452327-8	Messerschutz	€ 7,92
125516-5	Tragegurt	€ 9,12
195500-4	Ölflasche	€ 7,32
782233-6	Montageschlüssel 10-16	€ 5,28
783202-0	Innensechskantschlüssel 4 mm	€ 1,08
831315-2	Werkzeugtasche	€ 2,52

## EB7660TH 4-Takt Benzin-Gebläse

€ 561,63

€ 673,95

exkl. MwSt.

inkl. MwSt.



**MM4**

- Vereisungsschutz für den Vergaser um auch bei kalten Temperaturen problemlos arbeiten zu können
- Geringe Vibrationen dank federgelagerter Arbeitseinheit
- Kraftvoller und laufruhiger OHV 4-Takt Motor mit minimalem Kraftstoffverbrauch bei geringen Emissionen
- Bläst Laub, Dreck, Unrat und sogar Pulverschnee
- Einfache Ölstandskontrolle und Ölwechsel
- Komfortables Rucksack-Tragegestell mit Dämpfern zur Motoreinheit für geringe Vibrationen
- Tragegriff an der Oberseite, um einen angenehmen Griff und optimalen Schwerpunktausgleich beim Transport zu bieten



LEISTUNGSDATEN

Motor	4-Takt
Hubraum	75,6 cm <sup>3</sup>
Vergaser	Membranvergaser
Tankinhalt	1,9 l
Gebläseleistung	20 m <sup>3</sup> /min
Luftgeschwindigkeit	92 m/s
Gewicht	12,1 kg
Kraftstoff	Normalbenzin - Bleifrei
Maße (L x B x H)	332 x 460 x 480 mm

MITTEL ZUBEHÖR / ERSATZTEILE (ET) INKL. MWST

782239-4	Montageschlüssel	€ 4,32
783019-1	Schraubendreher	€ 1,08
195532-1	Ölflasche	€ 10,44
454895-7	Rohr 90	€ 10,44
454896-5	Endstück 90-60	€ 6,84
454916-5	Flachdüse	€ 7,32
455128-3	Endstück 90-70	€ 6,84

## EB5300TH 4-Takt Benzin-Gebläse

€ 489,13

€ 586,95

exkl. MwSt.

inkl. MwSt.



**MM4**

- Vereisungsschutz für den Vergaser um auch bei kalten Temperaturen problemlos arbeiten zu können
- Geringe Vibrationen dank federgelagerter Arbeitseinheit
- Kraftvoller und laufruhiger 4-Takt Motor mit minimalem Kraftstoffverbrauch bei geringen Emissionen
- Bläst Laub, Dreck, Unrat und sogar Pulverschnee
- Anti-Static. Der Anwender wird vor Schlägen durch statische Aufladung geschützt
- Komfortables Rucksack-Tragegestell mit Dämpfern zur Motoreinheit für geringe Vibrationen
- Tragegriff an der Oberseite, um einen angenehmen Griff und optimalen Schwerpunktausgleich beim Transport zu bieten



LEISTUNGSDATEN

Motor	4-Takt
Hubraum	52,5 cm <sup>3</sup>
Vergaser	Membranvergaser
Tankinhalt	1,8 l
Gebläseleistung	15 m <sup>3</sup> /min
Luftgeschwindigkeit	82 m/s
Gewicht	10,1 kg
Kraftstoff	Normalbenzin - Bleifrei
Maße (L x B x H)	320 x 450 x 475 mm

MITTEL ZUBEHÖR / ERSATZTEILE (ET) INKL. MWST

782239-4	Montageschlüssel	€ 4,32
783019-1	Schraubendreher	€ 1,08
198034-6	Runddüse Ø 90-62 mm	€ 7,32
196912-4	Rohr Ø 90 (kurz)	€ 9,12
197723-0	Rohr Ø 90 (lang)	€ 13,92
196911-6	Flachdüse	€ 7,32
831315-2	Werkzeugtasche	€ 2,52

## BHX2501 4-Takt Benzin-Gebläse

€ 283,29

€ 339,95

exkl. MwSt.

inkl. MwSt.



**MM4**

- Kraftvoller und laufruhiger OHV 4-Takt Motor mit minimalem Kraftstoffverbrauch bei geringen Emissionen
- Handliches Gebläse für Laub, Heckenschnitt, Papier usw.
- Rasches Motorölwechseln durch außenseitige Entleerungsschraube
- Deckel mit Gleitverriegelung ermöglicht einfaches Warten der Zündkerze
- Gashebel mit Arretierfunktion
- 60 min Einsatzzeit pro Tankfüllung



LEISTUNGSDATEN

Motor	4-Takt
Hubraum	24,5 cm <sup>3</sup>
Vergaser	Membranvergaser
Tankinhalt	0,5 l
Gebläseleistung	10,1 m <sup>3</sup> /min
Luftgeschwindigkeit	64,6 m/s
Gewicht	4,9 kg
Kraftstoff	Normalbenzin - Bleifrei
Maße (L x B x H)	920 x 235 x 340 mm

MITTEL ZUBEHÖR / ERSATZTEILE (ET) INKL. MWST

451752-0	Rohr	€ 7,92
194717-6	Montagewerkzeug	€ 5,28

## EW1060HX 4-Takt-Benzin-Wasserpumpe

€ 309,13

€ 370,95

exkl. MwSt.

inkl. MwSt.

**MM4**



- Geeignet zum Abpumpen von Frischwasser
- Laufruhiger 4-Takt Einzylindermotor mit minimalem Kraftstoffverbrauch
- Niedriger Geräuschpegel für angenehmes Arbeiten
- Ansaughöhe max. 8 Meter
- Gesamtdruckhöhe max. 45 Meter
- inkl. 3 m Saugschlauch, 8 m Druckschlauch und Sprühdüse

LEISTUNGSDATEN

Motor	4-Takt
Hubraum	33,5 cm <sup>3</sup>
Tankinhalt	0,65 l
Kraftstoff	Normalbenzin - Bleifrei
Fördermenge max.	130 l/min
Ansaughöhe (Ø)	1"
Druckleitung (Ø)	1"
Gewicht	7,3 kg
Maße (L x B x H)	355 x 234 x 356 mm

MITTEL ZUBEHÖR / ERSATZTEILE (ET) INKL. MWST

ME01689268	Vorfilter	PaA
ME01676336	3 m Saugschlauch	€ 41,64
B-10671	Schlauchset (8 m mit Düse)	€ 123,72



## EK8100WS Benzin-Trennschleifer

€ 1.018,29 € 1.221,95

exkl. MwSt. inkl. MwSt.



- Memory Power Ignition (MPI) für leichtes Wiederstarten
- Touch&Stop Einhebelbedienung mit klaren Stellungen, Motor geht durch leichtes Antippen des Hebels aus
- Startgasposition wird automatisch mit dem Einstellen der Kaltstart/Choke-Position hergestellt
- Selbstreinigung des Papierluftfilters durch die Anordnung der Lamellen in Maschinen-Längsrichtung
- Vibrationsfeste, baustellentaugliche Verbindung der Luftfilterhaube durch solide M6-Verschraubung
- Wasserset zur Staubbindung serienmäßig
- Montage der Trennscheibe wahlweise in mittlerer oder in seitlicher Position möglich



### LEISTUNGSDATEN

Motor	2 - Takt
Hubraum	.81 cm <sup>3</sup>
Leistung	.6,2 PS / 4,5 kW
Tankinhalt	1,1 l
Kraftstoff	Gemisch 1:50
Trennscheiben (Ø)	.400 mm
Schnitttiefe	.147 mm
Umfangsgeschwindigkeit	80 m/s
Gewicht	10,6 kg

### MITTEL-ZUBEHÖR / ERSATZTEILE (ET) INKL. MWST

782025-3	Winkelschraubendreher T27	€ 1,80
782028-7	Kombischlüssel 13-19	€ 2,52
783012-5	Schraubendreher	€ 1,08
831340-3	Werkzeugtasche	€ 3,24
123121-2	Schlauchkupplung	€ 1,80
966161020	Trennscheibe / Stein	PaA

## EK7651H Benzin-Trennschleifer

€ 1.282,46 € 1.538,95

exkl. MwSt. inkl. MwSt.



- Kraftvoller und laufruhiger OHV 4-Takt Motor mit minimalem Kraftstoffverbrauch bei geringen Emissionen
- Wirkungsvolle Vibrationsdämpfung durch Stahlfedern
- Einfaches Starten durch Auto-Deko, Primer Pumpe und Ein/Aus/Choke Kombischalter
- Abstütz- und Führungsrollen für gerade Schnittfugen
- Geölter Schaumstoffvorfilter
- Großer Ansaugbereich für ungestörten Luftstrom, da der Starter rechts positioniert ist
- Serienmäßig mit feinregulierbaren Wasserdüsen für wirkungsvolle Staubbindung



### LEISTUNGSDATEN

Motor	4-Takt
Hubraum	.75,6 cm <sup>3</sup>
Leistung	.4,1 PS / 3 kW
Tankinhalt	1,1 l
Kraftstoff	Normalbenzin - Bleifrei
Trennscheiben (Ø)	.350 mm
Trennscheibenbohrung (Ø)	.25,4 mm
Schnitttiefe	.122 mm
Umfangsgeschwindigkeit	80 m/s
Gewicht	14,2 kg

### MITTEL-ZUBEHÖR / ERSATZTEILE (ET) INKL. MWST

782025-3	TORX Schlüssel	€ 1,80
941719132	Kombischlüssel 13-16	€ 5,76
783012-5	Schraubendreher	€ 1,08
831340-3	Werkzeugtasche	€ 3,24
195532-1	Ölflasche	€ 10,44
126068-9	Wasseranschlusset	€ 17,28
394228121	Reduzierring Ø 25,4 / 20 mm	€ 9,72

## EG6050A Generator

€ 1.222,46 € 1.466,95

exkl. MwSt. inkl. MwSt.



- High Performance Spannungsregler
- Robuster OHV 4-Takt Motor
- Längere Arbeitszeit dank vergrößertem Tankvolumen
- Sensorüberwachte Ölstandskontrolle
- Gut ablesbare Volt und Ampere Anzeige
- Starten über Seilzug oder über Elektrostarter möglich (Batterie nicht im Lieferumfang enthalten)
- 2 x AC Steckdosen 50Hz - 230V
- 1 x DC Steckdose 12V - 8,3A
- Schutzart: IP23M
- Große Räder und ausklappbare Griffe für einfachen Transport

### LEISTUNGSDATEN

Tankinhalt	.25 l
Kraftstoff	Normalbenzin - Bleifrei
Motor	OHV, 4-Takt-Einzylinder
Hubraum	.420 cm <sup>3</sup>
Dauerleistung	.5,5 kVA
Maximalleistung	.6,0 kVA
Startsystem	Seilzug / Elektrostarter
Gewicht lt. EPTA	100,5 kg
Maße (L x B x H)	.680 x 550 x 550 mm

## EG5550A Generator

€ 1.010,79 € 1.212,95

exkl. MwSt. inkl. MwSt.



### LEISTUNGSDATEN

Tankinhalt	.25 l
Kraftstoff	Normalbenzin - Bleifrei
Motor	OHV, 4-Takt-Einzylinder
Hubraum	.420 cm <sup>3</sup>
Dauerleistung	.5,0 kVA
Maximalleistung	.5,5 kVA
Startsystem	Seilzug / Elektrostarter
Gewicht lt. EPTA	98,5 kg
Maße (L x B x H)	.680 x 550 x 550 mm

- High Performance Spannungsregler
- Robuster OHV 4-Takt Motor
- Längere Arbeitszeit dank vergrößertem Tankvolumen
- Sensorüberwachte Ölstandskontrolle
- Gut ablesbare Volt und Ampere Anzeige
- Starten über Seilzug oder über Elektrostarter möglich (Batterie nicht im Lieferumfang enthalten)
- 2 x AC Steckdosen 50Hz - 230V
- 1 x DC Steckdose 12V - 8,3A
- Schutzart: IP23M

## EG2850A Generator

€ 654,96 € 785,95

exkl. MwSt. inkl. MwSt.



### LEISTUNGSDATEN

Tankinhalt	.15 l
Kraftstoff	Normalbenzin - Bleifrei
Motor	OHV, 4-Takt-Einzylinder
Hubraum	.210 cm <sup>3</sup>
Dauerleistung	.2,6 kVA
Maximalleistung	.2,8 kVA
Startsystem	Seilzug
Gewicht lt. EPTA	52,8 kg
Maße (L x B x H)	.600 x 442 x 450 mm

- High Performance Spannungsregler
- Robuster OHV 4-Takt Motor
- Längere Arbeitszeit dank vergrößertem Tankvolumen
- Sensorüberwachte Ölstandskontrolle
- Gut ablesbare Volt und Ampere Anzeige
- 2 x AC Steckdosen 50Hz - 230V
- 1 x DC Steckdose 12V - 8,3A
- Schutzart: IP23M

# Makita®

## mt

### M6301DWE Akku-Bohrschrauber

€ 166,63 € 199,95  
exkl. MwSt. inkl. MwSt.



18V **Lithion**

- Kompaktes und leichtes Design für einfache Handhabung und hohe Manövrierfähigkeit
- Bohr- oder Schraubarbeiten
- Schnellspannbohrfutter für Einhandbedienung und Spindelarretierung
- Drehmomenteinstellung in 16 Stufen
- Im Transportkoffer mit zwei 1,5 Ah Akkus und Ladegerät

#### LEISTUNGSDATEN

Leerlaufdrehzahl 1. Gang	0 - 400 min <sup>-1</sup>
Leerlaufdrehzahl 2. Gang	0 - 1.400 min <sup>-1</sup>
Bohrfutterspannweite	13 mm
Bohrleistung (Stahl Ø)	13 mm
Bohrleistung (Holz Ø)	36 mm
Drehmoment (hart/weich)	42 / 24 Nm
Akku	18
Gewicht lt. EPTA	1,7 kg
Maße (L x B x H)	223 x 82 x 239 mm

#### MITGL. ZUBEHÖR/ERSATZTEILE (ET) INKL. MWST

821694-6	Transportkoffer	PaA
198186-3	2x Akku BL1815G (1,5Ah)	€ 71,04
195423-6	Ladegerät DC18WA	€ 50,16
452652-7	Akkuschutzkappe	PaA



### M8301DWE Akku-Schlagbohrschrauber

€ 174,96 € 209,95  
exkl. MwSt. inkl. MwSt.



18V **Lithion**

- Kompaktes und leichtes Design für einfache Handhabung und hohe Manövrierfähigkeit
- Schlagbohren, Bohren oder Schrauben
- Schnellspannbohrfutter für Einhandbedienung und Spindelarretierung
- Drehmomenteinstellung in 16 Stufen
- Im Transportkoffer mit zwei 1,5 Ah Akkus und Ladegerät

#### LEISTUNGSDATEN

Leerlaufdrehzahl 1. Gang	0 - 400 min <sup>-1</sup>
Leerlaufdrehzahl 2. Gang	0 - 1.400 min <sup>-1</sup>
Schlagzahl 1. Gang	0 - 6.000 min <sup>-1</sup>
Schlagzahl 2. Gang	0 - 21.000 min <sup>-1</sup>
Bohrfutterspannweite	13 mm
Bohrleistung (Stahl/Stein/Holz Ø)	13 / 13 / 36 mm
Drehmoment (hart/weich)	42 / 24 Nm
Akku	18 V
Gewicht lt. EPTA	1,7 kg
Maße (L x B x H)	238 x 82 x 239 mm

#### MITGL. ZUBEHÖR/ERSATZTEILE (ET) INKL. MWST

821694-6	Transportkoffer	PaA
198186-3	2x Akku BL1815G (1,5Ah)	€ 71,04
195423-6	Ladegerät DC18WA	€ 50,16
452652-7	Akkuschutzkappe	PaA



### M6201 Elektronik-Bohrmaschine

€ 112,46 € 134,95  
exkl. MwSt. inkl. MwSt.



- Als Rührgerät geeignet
- Hohe Leistung und Langlebigkeit
- Leistungstarker 750 W Motor
- Einfacher Drehrichtungswechsel über Wippschalter
- Optionaler D-Griff kann befestigt werden
- Von außen wechselbare Kohlen

#### LEISTUNGSDATEN

Leistungsaufnahme	750 W
Leerlaufdrehzahl	600 min <sup>-1</sup>
Bohrfutterspannweite	1,5 - 13 mm
Bohrleistung (Stahl Ø)	13 mm
Bohrleistung (Holz Ø)	36 mm
Gewicht lt. EPTA	2,8 kg
Maße (L x B x H)	267 x 86 x 396 mm

#### MITGL. ZUBEHÖR/ERSATZTEILE (ET) INKL. MWST

142088-5	Seitengriff	€ 2,16
766023-5	Zahnkranzbohrfutter 13 mm	€ 4,80
418163-2	Bohrfutterschlüsselhalter	€ 1,08
763453-1	Bohrfutterschlüssel	€ 1,44



### M8701Z Bohrhammer

€ 112,46 € 134,95  
exkl. MwSt. inkl. MwSt.



- Staubgeschützte Werkzeugaufnahme, geeignet für SDS-PLUS
- Gummierter Griff. Ergonomisch geformt für mehr Komfort und Kontrolle
- Modi Umschaltung an der Unterseite des Maschinen-Gehäuses angebracht, um Beschädigung zu vermeiden
- 40-fache Meißelverstellung
- Bohren, Schlagbohren oder Meißeln
- Rutschkupplung verhindert ein Herumreißen der Maschine bei blockierendem Werkzeug

#### LEISTUNGSDATEN

Werkzeugaufnahme	geeignet für SDS-PLUS
Leistungsaufnahme	800 W
Leerlaufdrehzahl	0 - 1.200 min <sup>-1</sup>
Schlagzahl	0 - 4.500 min <sup>-1</sup>
Einzelerschlagstärke	2,3 J
Bohrleistung (Stahl/Beton/Holz Ø)	13 / 26 / 32 mm
Bohrleistung (Bohrkronen Ø)	65 mm
Gewicht lt. EPTA	3,1 kg
Maße (L x B x H)	362 x 71 x 194 mm

#### MITGL. ZUBEHÖR/ERSATZTEILE (ET) INKL. MWST

1 Stk.	Tiefenanschlag
1 Stk.	Seitengriff



### M5802 Handkreissäge

€ 112,46 € 134,95  
exkl. MwSt. inkl. MwSt.



- Ergonomisch geformter Zusatzgriff
- Leistungsfähiger 1.050 Watt-Motor
- Robuster Tisch mit stabiler Schnitttiefeinstellung nach dem Scherenprinzip
- Fremdabsaugung anschließbar
- Hartmetallsägeblatt im Lieferumfang enthalten

#### LEISTUNGSDATEN

Leistungsaufnahme	1.050 W
Leerlaufdrehzahl	4.900 min <sup>-1</sup>
Schnitttiefe bei 90°	68 mm
Schnitttiefe bei 45°	46 mm
Sägeblatt (Ø)	190 mm
Sägeblattbohrung (Ø)	30 mm
Gewicht lt. EPTA	3,8 kg
Maße (L x B x H)	297 x 232 x 255 mm

#### MITGL. ZUBEHÖR/ERSATZTEILE (ET) INKL. MWST

164095-8	Parallelanschlag	€ 2,16
452091-1	Absaugstutzen	€ 2,52
922217-4	Schraube M5x14	ET € 0,18
783217-7	Innensechskantschlüssel 5 mm	€ 1,08
1 Stk.	HM-Sägeblatt	



### M4301 Elektronik-Pendelhub-Stichsäge

€ 69,13 € 82,95  
exkl. MwSt. inkl. MwSt.



- Elektronik und 4-fach Pendelhubeinstellung
- Leichtgewicht mit 450 Watt-Motor
- Geringer Geräuschpegel und extrem vibrationsarm
- Die Grundplatte ist beidseitig um 45° schwenkbar
- Schalterarretierung für Dauerbetrieb
- Fremdabsaugung anschließbar

#### LEISTUNGSDATEN

Leistungsaufnahme	450 W
Leerlaufhubzahl	0 - 3.100 min <sup>-1</sup>
Hubhöhe	18 mm
Pendelhub	4-stufig
Schnittleistung (Holz)	65 mm
Schnittleistung (Stahl/Alu)	6 mm
Gewicht lt. EPTA	1,9 kg
Maße (L x B x H)	214 x 75 x 202 mm

#### MITGL. ZUBEHÖR/ERSATZTEILE (ET) INKL. MWST

783201-2	Innensechskantschlüssel 3 mm	€ 2,52
1 Stk.	Stichsägeblatt	



### M9800KX2 Multi-Tool

€ 116,63 € 139,95  
exkl. MwSt. inkl. MwSt.



- Kompaktes Gehäuse und optimale Ergonomie für eine sichere Führung und müheloses Arbeiten
- Stufenlose Regelung der Schwinggeschwindigkeit über ein Stellrad
- Werkzeug in 12 Winkelpositionen einsetzbar (von 0 - 360° alle 30°)
- Kompatibel mit allem OIS (Oscillating Interface System) Zubehör
- Im Transportkoffer mit umfangreichem Zubehörsortiment

#### LEISTUNGSDATEN

Leistungsaufnahme . . . . . 200 W  
Schwingungen . . . . . 15.000 - 22.000 min<sup>-1</sup>  
Schwingungswinkel . . . . . 3,2°  
Gewicht lt. EPTA . . . . . 1,3 kg  
Maße (L x B x H) . . . . . 283 x 68 x 98 mm

#### MITGEL. ZUBEHÖR/ERSATZTEILE (ET) INKL. MWST

821764-1 Transportkoffer . . . . . PaA  
410047-0 Innensechskantschlüsselhalter ET € 0,60  
783203-8 Innensechskantschlüssel S . . . . . € 1,08  
B-65115 Schleifplatte . . . . . € 12,00  
B-64814 Eintauchsägeblatt 28 BTM/TM . . . . . € 13,92  
B-65040 HM-Sägeblatt 65 BTM/TM . . . . . € 22,68  
1 Stk. Schleifpapier K60, K80, K120



### M1901 Einhandhobel

€ 112,46 € 134,95  
exkl. MwSt. inkl. MwSt.



#### LEISTUNGSDATEN

Leistungsaufnahme . . . . . 500 W  
Leerlaufdrehzahl . . . . . 16.000 min<sup>-1</sup>  
Hobelbreite . . . . . 82 mm  
Spanabnahme . . . . . 2 mm  
Falztiefe . . . . . 9 mm  
Gewicht lt. EPTA . . . . . 2,7 kg  
Maße (L x B x H) . . . . . 285 x 157 x 170 mm

#### MITGEL. ZUBEHÖR/ERSATZTEILE (ET) INKL. MWST

165581-2 Parallelanschlag . . . . . € 5,28  
122695-0 Einstelllehre . . . . . € 1,08  
782229-7 Steckschlüssel SW9 . . . . . € 1,44

- Große V-Nut für leichtes Anfasen
- Hohe Hobelwellendrehzahl ermöglicht einwandfreies Finish
- HM-Wendemesser
- Für Weichholzbearbeitung auch mit herkömmlichen HSS-Messern einsetzbar
- Rutschfester Handgriff mit eingelegtem Gummipolster
- Grundplatte mit Ablagefuß verhindert Schäden am Werkstück und an den Hobelmessern



### M3601 Oberfräse

€ 112,46 € 134,95  
exkl. MwSt. inkl. MwSt.



- 3-stufige Revolvierfeineinstellung
- Schnellspannhebel ermöglicht schnelle und einfache Schnitttiefeinstellung
- Schalter im Handgriff integriert
- Abgerundete Grundplatte garantiert parallelen Lauf zur Anschlagkante
- Fremdabsaugung für staubarmes Arbeiten möglich
- **Optional passende 8 mm Spannange Bestellnr. 763618-5**

#### LEISTUNGSDATEN

Leistungsaufnahme . . . . . 900 W  
Leerlaufdrehzahl . . . . . 27.000 min<sup>-1</sup>  
Hubhöhe . . . . . 0 - 35 mm  
Spannzange (Ø) . . . . . 6 - 8 mm  
Gewicht lt. EPTA . . . . . 2,7 kg  
Maße (L x B x H) . . . . . 256 x 110 x 218 mm

#### MITGEL. ZUBEHÖR/ERSATZTEILE (ET) INKL. MWST

164834-6 Parallelanschlag . . . . . € 9,72  
781006-4 Spannschlüssel SW 13 . . . . . € 2,16  
781043-3 Spannschlüssel SW 22 . . . . . PaA  
763636-3 Spannange 6 mm . . . . . € 12,00  
194733-8 Absaugstutzen . . . . . € 2,88



### M9400 Bandschleifer

€ 145,79 € 174,95  
exkl. MwSt. inkl. MwSt.



#### LEISTUNGSDATEN

Leistungsaufnahme . . . . . 940 W  
Bandgeschwindigkeit . . . . . 380 m/min  
Bandlänge . . . . . 610 mm  
Bandbreite . . . . . 100 mm  
Gewicht lt. EPTA . . . . . 6,2 kg  
Maße (L x B x H) . . . . . 354 x 175 x 169 mm

#### MITGEL. ZUBEHÖR/ERSATZTEILE (ET) INKL. MWST

123328-0 Staubsack . . . . . ET € 4,68  
424057-1 Graphitplatte (montiert) . . . . . ET € 0,96  
1 Stk. Schleifband

- Hohe Schleifleistung
- Exzellente Gewichtsverteilung für ein sauberes Schleifbild



### M9203 Schwingschleifer

€ 69,13 € 82,95  
exkl. MwSt. inkl. MwSt.



- Handlicher Schwingschleifer für Feinschliffarbeiten
- Große Spannhebel für einfaches Papierwechseln
- Schleifauflage und Grundplatte sind separat austauschbar
- Absaugmöglichkeit mittels Staubsack oder Fremdabsaugung

#### LEISTUNGSDATEN

Leistungsaufnahme . . . . . 190 W  
Schwingungen . . . . . 12.000 min<sup>-1</sup>  
Hubzahl . . . . . 24.000 min<sup>-1</sup>  
Schwingkreis (Ø) . . . . . 2 mm  
Papiergröße . . . . . 93 x 228 mm  
Schleiffläche . . . . . 92 x 185 mm  
Gewicht lt. EPTA . . . . . 1,4 kg  
Maße (L x B x H) . . . . . 252 x 92 x 154 mm

#### MITGEL. ZUBEHÖR/ERSATZTEILE (ET) INKL. MWST

140686-9 Staubsack . . . . . PaA  
194947-9 Lochungsplatte . . . . . € 2,88  
1 Stk. Schleifpapier 93x228 mm



### M9204 Exzentrerschleifer

€ 69,13 € 82,95  
exkl. MwSt. inkl. MwSt.



#### LEISTUNGSDATEN

Leistungsaufnahme . . . . . 240 W  
Leerlaufdrehzahl . . . . . 12.000 min<sup>-1</sup>  
Schwingkreis (Ø) . . . . . 2,8 mm  
Schleifteller (Ø) . . . . . 123 mm  
Gewicht lt. EPTA . . . . . 2,2 kg  
Maße (L x B x H) . . . . . 153 x 123 x 144 mm

#### MITGEL. ZUBEHÖR/ERSATZTEILE (ET) INKL. MWST

166101-5 Staubbox . . . . . € 2,52  
257202-1 Ring 25 . . . . . PaA  
135246-0 Staubbox . . . . . € 7,92  
416064-8 Staubsack . . . . . PaA  
1 Stk. Schleifpapier

- Klettverschluss für einfachen Schleifpapierwechsel
- Ergonomisch geformtes Gehäuse mit rutschfester Oberfläche für optimales Handling
- Hohe Absaugleistung durch die Grundplatte
- Externe Staubaabsaugung anschließbar



### M9001 Winkelschleifer

€ 112,46 € 134,95  
exkl. MwSt. inkl. MwSt.



- Schlankes Getriebegehäuse
- Rutschfester Handgriff mit eingelegtem Gummipolster
- Großer und leicht zu bedienender Schalter

#### LEISTUNGSDATEN

Leistungsaufnahme . . . . . 2.000 W  
Leerlaufdrehzahl . . . . . 6.600 min<sup>-1</sup>  
Schleifscheibe (Ø) . . . . . 230 mm  
Spindelgewinde . . . . . M14 x 2  
Gewicht lt. EPTA . . . . . 5,9 kg  
Maße (L x B x H) . . . . . 466 x 250 x 138 mm

#### MITGEL. ZUBEHÖR/ERSATZTEILE (ET) INKL. MWST

122892-8 Schutzhaube . . . . . ET € 7,68  
152539-0 Seitengriff . . . . . € 3,60  
224415-9 Spannflansch . . . . . € 1,80  
224543-0 Flanschmutter . . . . . € 2,16  
782407-9 Stirnlochschlüssel . . . . . PaA

### M9503R Winkelschleifer

€ 69,13 € 82,95  
exkl. MwSt. inkl. MwSt.



#### LEISTUNGSDATEN

Leistungsaufnahme . . . . . 570 W  
Leerlaufdrehzahl . . . . . 11.000 min<sup>-1</sup>  
Schleifscheibe (Ø) . . . . . 125 mm  
Spindelgewinde . . . . . M14x2  
Gewicht lt. EPTA . . . . . 2,2 kg  
Maße (L x B x H) . . . . . 281 x 140 x 110 mm

#### MITGEL. ZUBEHÖR/ERSATZTEILE (ET) INKL. MWST

123098-1 Schutzhaube . . . . . ET € 4,20  
153489-2 Seitengriff . . . . . € 1,80  
224415-9 Spannflansch . . . . . € 1,80  
224554-5 Flanschmutter . . . . . € 2,16  
782423-1 Stirnlochschlüssel 35 mm . . . . . € 1,80

- Sicherung vor unbeabsichtigtem Neustart
- Kompakter und kraftvoller Einhandschleifer
- Anker und Feld mit aufwändiger Isolierung zum Schutz vor aggressivem Schleifstaub
- Labyrinthkonstruktion zum Schutz der Kugellager
- Ergonomisch bestmögliche Gehäuseform für Winkelschleifer





# VIBRATIONS- & GERÄUSCHWERTE

MODELL	VIBRATION			GERÄUSCHPEGEL		
	Schwingungs- / emission (m/s <sup>2</sup> )	Unsicherheit K (m/s <sup>2</sup> )	Durchgeführte Arbeit	Schalldruck / L <sub>pk</sub> (dB(A))	Schalleistung / L <sub>WA</sub> (dB(A))	Unsicherheit K (dB(A))
1806B	2,5	1,5	Hobeln von Weichholz	88	99	3
1911B	3,5	1,5	Hobeln von Weichholz	86	97	3
2012NB	-	-	-	85	98	3
2107F	≤ 2,5	1,5	Schneiden von Metall	86	98	3
	≤ 2,5	1,5	Schneiden von Holz			
2704N	-	-	-	94	107	3
2712	-	-	-	93	105	4
4100KB	6,0	1,5	Schneiden von Beton	96	107	3
4101RH	5,5	1,5	Schneiden von Beton	98	109	3
4112HS	3,5	1,5	Schneiden von Beton	102	113	3
4131	≤ 2,5	1,5	Schneiden von Metall	102	113	3
4329	7,0	1,5	Bretter schneiden	83	94	3
	5,0	1,5	Schneiden von Blech			
4350CT	7,5	1,5	Bretter schneiden	84	95	3
	4,5	1,5	Schneiden von Blech			
4350FCT	7,5	1,5	Bretter schneiden	84	95	3
	4,5	1,5	Schneiden von Blech			
4351CT	6,0	1,5	Bretter schneiden	85	96	3
	4,5	1,5	Schneiden von Blech			
4351FCT	6,0	1,5	Bretter schneiden	85	96	3
	4,5	1,5	Schneiden von Blech			
5103R	≤ 2,5	1,5	Schneiden von Holz	97	108	3
	≤ 2,5	1,5	Schneiden von Metall			
5104S	≤ 2,5	1,5	Schneiden von Holz	95	106	3
	≤ 2,5	1,5	Schneiden von Metall			
5143R	≤ 2,5	1,5	Schneiden von Holz	94	105	3
	≤ 2,5	1,5	Schneiden von Metall			
5903R	3,0	1,5	Schneiden von Holz	95	106	3
	4,0	1,5	Schneiden von Metall			
6413	3,5	1,5	Bohren in Metall	82	93	3
6842	≤ 2,5	1,5	Verschrauben ohne Schlagwirkung	84	95	3
6906	16,5	2,0	Anziehen unter Maximalbelastung	98	109	3
7104L	≤ 2,5	1,5	-	90	103	3
9031	≤ 2,5	1,5	Schleifen einer Metallplatte	83	94	3
9032	≤ 2,5	1,5	Schleifen einer Metallplatte	84	95	3
9046	3,5	1,5	Schleifen einer Metallplatte	84	95	3
9403	≤ 2,5	1,5	Schleifen einer Metallplatte	86	97	3
9404	≤ 2,5	1,5	Schleifen einer Metallplatte	85	96	3
9558HNR	8,5	1,5	Oberflächenschleifen (Schruppen)	86	97	3
	≤ 2,5	1,5	Oberflächenschleifen (Schruppen)			
	≤ 2,5	1,5	Oberflächenschleifen (Schruppen)			
9741	5,5	1,5	Schleifen einer Metallplatte	89	100	3
	3,0	1,5	Holz schleifen			
9910	≤ 2,5	1,5	Schleifen einer Metallplatte	83	94	3
9911	≤ 2,5	1,5	Schleifen einer Metallplatte	83	94	3
9924DB	≤ 2,5	1,5	Schleifen einer Metallplatte	91	102	3
AF506	7,6	1,5	-	99	109	1,5
AN902	2,52	1,26	-	98,3	98,9	2,5
AN943	3,5	1,5	-	92	105	3
AT1150A	5,3	1,6	-	102	115	3
BHX2501	9,3	0,5	-	90,8	103,7	1,4
B03710	3,5	1,5	Schleifen einer Metallplatte	72	-	3
B03711	3,5	1,5	Schleifen einer Metallplatte	72	-	3
B04555	≤ 2,5	1,5	Schleifen einer Metallplatte	80	-	3
B04557	3,5	1,5	Schleifen einer Metallplatte	76	-	3
B04565	4,0	1,5	Schleifen einer Metallplatte	81	92	3
B05030	4,5	1,5	Schleifen einer Metallplatte	80	-	3
B05031	4,0	1,5	Schleifen einer Metallplatte	80	-	3
B05041	3,5	1,5	Schleifen einer Metallplatte	81	92	3
CA5000	≤ 2,5	1,5	Schneiden von Holz	88	99	3
	≤ 2,5	1,5	Fräsen in Aluminiumverbundmaterial			
	≤ 2,5	1,5	Schneiden von Metall			
CC301D	≤ 2,5	1,5	Schneiden von Beton	84	95	3
CG100D	≤ 2,5	1,5	-	≤ 70	-	3
CP100D	≤ 2,5	1,5	Leerlauf	≤ 70	-	3
DA3010F	≤ 2,5	1,5	Bohren in Metall	81	92	3
DA3011F	≤ 2,5	1,5	Bohren in Metall	81	92	3
DA332D	≤ 2,5	1,5	Bohren in Metall	≤ 70	-	3
DA333D	3,0	1,5	Bohren in Metall	≤ 70	-	3
DBN500	≤ 2,5	1,5	-	79	-	3
DBN600	≤ 2,5	1,5	-	89	100	3
DC0180	≤ 2,5	1,5	-	77	-	3

MODELL	VIBRATION			GERÄUSCHPEGEL		
	Schwingungs- / emission (m/s <sup>2</sup> )	Unsicherheit K (m/s <sup>2</sup> )	Durchgeführte Arbeit	Schalldruck / L <sub>pk</sub> (dB(A))	Schalleistung / L <sub>WA</sub> (dB(A))	Unsicherheit K (dB(A))
DCS5121	5,2 / 3,7	2,0 / 2,0	Schneiden von Holz	102,4	111,3	2,5 / 2,5
DCS553	≤ 2,5	1,5	Schneiden von Metall	103	114	3
	≤ 2,5	1,5	Schneiden von Holz	85	96	3
DCU180	≤ 2,5	1,5	Leerlauf	≤ 70	-	3
DDA460	≤ 2,5	1,5	Bohren in Metall	85	96	3
DDF481	≤ 2,5	1,5	Bohren in Metall	73	-	3
DDF482	≤ 2,5	1,5	Bohren in Metall	75	-	3
DDF483	≤ 2,5	1,5	Bohren in Metall	77	-	3
DDF484	≤ 2,5	1,5	Bohren in Metall	76	-	3
DDF485	≤ 2,5	1,5	Bohren in Metall	74	-	3
DF001D	≤ 2,5	1,5	Verschrauben ohne Schlagwirkung	≤ 70	-	3
DF001G	≤ 2,5	1,5	Bohren in Metall	75	-	3
DF012D	≤ 2,5	1,5	Bohren in Metall	≤ 70	-	3
DF032D	≤ 2,5	1,5	Bohren in Metall	71	-	3
DF332D	≤ 2,5	1,5	Bohren in Metall	72	-	3
DF333D	≤ 2,5	1,5	Bohren in Metall	≤ 70	-	3
DF457D	≤ 2,5	1,5	Bohren in Metall	≤ 70	-	3
DFL062F	≤ 2,5	1,5	Verschrauben ohne Schlagwirkung	≤ 70	-	3
DFL083F	≤ 2,5	1,5	Verschrauben ohne Schlagwirkung	≤ 70	-	3
DFL124F	≤ 2,5	1,5	Verschrauben ohne Schlagwirkung	≤ 70	-	3
DFL125F	≤ 2,5	1,5	Verschrauben ohne Schlagwirkung	≤ 70	-	3
DFL203F	≤ 2,5	1,5	Verschrauben ohne Schlagwirkung	≤ 70	-	3
DFL204F	≤ 2,5	1,5	Verschrauben ohne Schlagwirkung	≤ 70	-	3
DFL302F	≤ 2,5	1,5	Verschrauben ohne Schlagwirkung	≤ 70	-	3
DFL403F	≤ 2,5	1,5	Verschrauben ohne Schlagwirkung	≤ 70	-	3
DFN350	≤ 2,5	1,5	In Holz nageln	81	92	3
DFS250	≤ 2,5	1,5	Verschrauben ohne Schlagwirkung	72	-	3
DFS452	≤ 2,5	1,5	Verschrauben ohne Schlagwirkung	72	-	3
DFTO23F	≤ 2,5	1,5	Verschrauben ohne Schlagwirkung	≤ 70	-	3
DFT045F	≤ 2,5	1,5	Verschrauben ohne Schlagwirkung	≤ 70	-	3
DFT085F	≤ 2,5	1,5	Verschrauben ohne Schlagwirkung	≤ 70	-	3
DFT127F	≤ 2,5	1,5	Verschrauben ohne Schlagwirkung	≤ 70	-	3
DGA511	6,5	1,5	Oberflächenschleifen (Schruppen)	79	-	3
	≤ 2,5	1,5	Oberflächenschleifen (Schruppen)			
	6,0	1,5	Oberflächenschleifen (Schruppen)			
DGA513	≤ 2,5	1,5	Oberflächenschleifen (Schruppen)	79	-	3
	6,0	1,5	Oberflächenschleifen (Schruppen)			
	≤ 2,5	1,5	Oberflächenschleifen (Schruppen)			
DGA514	6,5	1,5	Oberflächenschleifen (Schruppen)	79	-	3
	≤ 2,5	1,5	Oberflächenschleifen (Schruppen)			
	6,0	1,5	Oberflächenschleifen (Schruppen)			
DGA517	≤ 2,5	1,5	Oberflächenschleifen (Schruppen)	79	-	3
	6,0	1,5	Oberflächenschleifen (Schruppen)			
	≤ 2,5	1,5	Oberflächenschleifen (Schruppen)			
DGA519	5,5	1,5	Oberflächenschleifen (Schruppen)	80	-	3
	7,0	1,5	Oberflächenschleifen (Schruppen)			
	4,5	1,5	Meisseln			
DHK180	-	-	-	-	93,3	2,26
DHP481	6,5	1,5	Schlagbohren in Beton	85	96	3
	≤ 2,5	1,5	Bohren in Metall			
DHP482	6,0	1,5	Schlagbohren in Beton	82	93	3
	≤ 2,5	1,5	Bohren in Metall			
DHP483	10,0	1,5	Schlagbohren in Beton	83	94	3
	≤ 2,5	1,5	Bohren in Metall			
DHP484	8,0	1,5	Schlagbohren in Beton	88	99	3
	≤ 2,5	1,5	Bohren in Metall			
DHP485	8,0	1,5	Schlagbohren in Beton	82	93	3
	≤ 2,5	1,5	Bohren in Metall			
DHR171	9,0	1,5	Hammerbohren in Beton	86	97	3
	≤ 2,5	1,5	Bohren in Metall			
DHR182	11,0	1,5	Hammerbohren in Beton	89	100	3
	9,0	1,5	Meisseln			
	2,5	1,5	Bohren in Metall			
DHR280	9,0	1,5	Hammerbohren in Beton	93	104	3
	8,5	1,5	Meisseln			
	2,5	1,5	Bohren in Metall			

MODELL	VIBRATION			GERÄUSCHPEGEL		
	Schwingungs- / emission (m/s <sup>2</sup> )	Unsicherheit K (m/s <sup>2</sup> )	Durchgeführte Arbeit	Schalldruck / Schalleistung L <sub>pk</sub> (dB(A)) / L <sub>WA</sub> (dB(A))	Unsicherheit K (dB(A))	
DHR283	9,5	1,5	Hammerbohren in Beton	92	103	3
	8,5	1,5	Meisseln			
	2,5	1,5	Bohren in Metall			
DHS680	≤ 2,5	1,5	Schneiden von Holz	94	105	3
DHS710	≤ 2,5	1,5	Schneiden von Holz	94	105	3
DJR183	8,0	1,5	Bretter schneiden	77	-	3
	7,0	1,5	Hozbalken schneiden			
DJR187	16,5	1,5	Bretter schneiden	84	95	3
	15,5	1,5	Hozbalken schneiden			
DJR360	16,5	1,5	Bretter schneiden	85	96	3
	15,5	1,5	Hozbalken schneiden			
DJV182	7,0	1,5	Bretter schneiden	86	97	3
	3,5	1,5	Schneiden von Blech			
DKP181	5,0	2,5	Hobeln von Weichholz	84	95	3
DLM460	≤ 2,5	1,5	-	79	91	3,4
DLM462	≤ 2,5	1,5	-	82,7	90,9	3
DLM532	≤ 2,5	1,5	-	78,1	90,4	3
DLS111	≤ 2,5	1,5	-	92	102	3
DLS600	≤ 2,5	1,5	-	90	97	3
DLW140	2,5	1,5	-	103	115	3
DP4003	≤ 2,5	1,5	Bohren in Metall	82	93	3
DP4011	≤ 2,5	1,5	Bohren in Metall	80	-	3
DPB181	≤ 2,5	1,5	Schneiden von Metall	78	-	3
DPB182	≤ 2,5	1,5	Schneiden von Metall	79	-	3
DPO600	4,0	1,5	Polieren	83	94	3
	10,0	1,5	Polieren	82	93	3
	2,5	1,5	Polieren	80	91	3
	9,0	1,5	Polieren	79	-	3
DPT353	≤ 2,5	1,5	-	76	-	3
DRT50	4,5	1,5	Fräsen in MDF	78	-	3
	≤ 2,5	1,5	Leerlauf			
DRV150	≤ 2,5	1,5	Blindniet setzen	75	-	3
DRV250	≤ 2,5	1,5	Blindniet setzen	74	-	3
DSC102	≤ 2,5	1,5	Schneiden von Edelstahl Gewindestangen	71	-	3
DSD180	5,0	1,5	Bretter schneiden	79	-	3
	2,5	1,5	Schneiden von Gipskarton			
DSL800	≤ 2,5	1,5	Oberflächenschleifen (Schruppen)	75	-	3
DST112	≤ 2,5	1,5	-	76	-	3
DTD152	10,5	1,5	Anziehen unter Maximalbelastung	93	104	3
DTD153	13,0	1,5	Anziehen unter Maximalbelastung	96	107	3
DTD156	10,0	1,5	Anziehen unter Maximalbelastung	92	103	3
DTD171	13,5	1,5	Anziehen unter Maximalbelastung	97	108	3
DTM51	3,0	1,5	Schleifen	77	-	3
	7,0	1,5	Schneiden mit Tauchsägeblatt	81	92	3
	4,5	1,5	Schneiden mit segmentiertem Blatt	76	-	3
	5,5	1,5	Schaben	80	91	3
DTR180	≤ 2,5	1,5	Metallstangen verbinden	-	85	3
DTS141	7,0	1,5	Anziehen unter Maximalbelastung (Low-Mode)	77	-	3
DTW1001	15,5	2,0	Anziehen unter Maximalbelastung	98	109	3
DTW1002	18,0	1,5	Anziehen unter Maximalbelastung	97	108	3
DUB184	≤ 2,5	1,5	Leerlauf	86,6	93,5	1,4/2,7
	-	-	-	-	93,5	2,7
DUB361	≤ 2,5	1,5	Leerlauf	82,3	94,7	1,6
	-	-	-	-	94,7	-
DUB362	≤ 2,5	1,5	Leerlauf	79,1	93,5	1,8/2,3
	-	-	-	89,4	99,1	2,4/2,0
DUB363	≤ 2,5	1,5	Leerlauf	84,8	94,9	1,3/0,3
	≤ 2,5	1,5	Leerlauf	84,8	94,9	1,3/0,3
DUC122	4,3	1,5	Schneiden von Holz	84,6	92,7	2,0/2,0
DUC254	3,1	1,5	Schneiden von Holz	92,2	103,2	2,5
DUC256	2,7(F) / 3,2(R)	1,5	Schneiden von Holz + Leerlauf	89	99,5	3
	-	-	-	-	100,7	2,2
DUC306	2,7(F) / 3,2(R)	1,5	Schneiden von Holz + Leerlauf	89	-	3
	-	-	-	-	99,5	3
DUC353	5,3	1,5	Schneiden von Holz	87,7	100,4	2
	-	-	-	-	100,4	1,41
DUC355	5,3	1,5	Schneiden von Holz	87,7	100,4	2
	-	-	-	-	100,4	1,41
DUH551	≤ 2,5	1,5	-	81,5	91,0	2,1/1,5
	-	-	-	-	91,0	-
DUH601	≤ 2,5	1,5	Hinterer Handgriff	82	95	3
	≤ 2,5	1,5	Vorderer Handgriff	-	91,5	1,3

MODELL	VIBRATION			GERÄUSCHPEGEL		
	Schwingungs- / emission (m/s <sup>2</sup> )	Unsicherheit K (m/s <sup>2</sup> )	Durchgeführte Arbeit	Schalldruck / Schalleistung L <sub>pk</sub> (dB(A)) / L <sub>WA</sub> (dB(A))	Unsicherheit K (dB(A))	
DUH602	≤ 2,5	1,5	Hinterer Handgriff	82,1	87,4	3
	≤ 2,5	1,5	Vorderer Handgriff	-	87,4	2,9
DUH651	≤ 2,5	1,5	-	82,0	91,1	1,4/1,5
	-	-	-	-	91,1	-
DUH751	≤ 2,5	1,5	Hinterer Handgriff	84	97	3
	2,5	1,5	Vorderer Handgriff	-	92,4	1,0
DUH754S	≤ 2,5	1,5	Hinterer Handgriff	80,6	91,6	3
	≤ 2,5	1,5	Vorderer Handgriff	-	91,1	0,6
DUM604	≤ 2,5	1,5	-	76	80,88	0,98
	≤ 2,5	1,5	200 mm Messer	74	85	3
DUP361	≤ 2,5	1,5	-	≤ 70	-	3,2
DUP362	≤ 2,5	1,5	-	≤ 70	-	1,4
DUR189	≤ 2,5	0,1	Fadenkopf (123932-5)	78	-	2,0
	≤ 2,5	0,4	Fadenkopf (123932-5)	-	89	2,9
	≤ 2,5	0,3	Kunststoffmesser (198383-1)	78	-	3,7
	≤ 2,5	0,6	Kunststoffmesser (198383-1)	-	87	1,8
	≤ 2,5	1,5	Fadenkopf (B&F-EC04)	79	91	-
DUR366L	-	-	-	-	91	1,5
	≤ 2,5	1,5	Kunststoffmesser (126642-3)	73	84,4	-
	-	-	-	-	84,4	1,0
DUR368A	≤ 2,5	1,5	Fadenkopf (95-M10L) (126674-0)	76,4	89	1,6/1,0
	-	-	-	-	89	1,0
	≤ 2,5	1,5	4 Zahn Schlagmesser (195150-5)	74,7	89,2	1,0/1,6
	-	-	-	-	89,2	1,6
	≤ 2,5	1,5	Kunststoffmesser (126642-3)	75,1	86	0,3/0,4
DUR369A	-	-	-	-	86	0,4
	≤ 2,5	1,5	2 Zahn Schlagmesser (729089-6)	82,0	93,7	0,9/0,4
	-	-	-	-	93,7	0,4
	≤ 2,5	1,5	Fadenkopf (95-M10L) (729089-6)	80,5	93,8	2,5/1,8
	-	-	-	-	92	2,1
DUR369L	≤ 2,5	1,5	Kunststoffmesser (126642-3)	78,7	88,2	0,5/0,4
	-	-	-	-	86	1,7
	≤ 2,5	1,5	2 Zahn Schlagmesser (729089-6)	82,0	93,7	0,9/0,4
	-	-	-	-	93,7	0,4
	≤ 2,5	1,5	Fadenkopf (95-M10L) (729089-6)	80,5	93,8	2,5/1,8
DUT130	-	-	-	-	86	1,7
	2,5	1,5	-	74	-	3
	≤ 2,5 / 2,5	1,5 / 1,5	-	74,8	88,2	1,5/2,6
	≤ 3,0 / 2,5	1,5 / 1,5	-	78,5	90,2	1,0/1,5
	≤ 5,0 / 2,5	1,5 / 1,5	-	84,3	93,3	0,6/1,6
DUX60	≤ 2,5 / 2,5	1,5 / 1,5	-	77,0	88,5	1,7/1,8
	≤ 3,0 / 2,5	1,5 / 1,5	-	82,5	93,3	2,2/2,9
	≤ 3,0 / 2,5	1,5 / 1,5	-	84,7	92,8	2,3/1,6
	≤ 2,5 / 2,5	1,5 / 1,5	-	76,0	87,7	1,8/1,5
	≤ 2,5 / 2,5	1,5 / 1,5	-	84,7	93,5	2,5/2,2
	≤ 4,0 / 2,5	1,5 / 1,5	-	77,0	85,6	1,9/2,0
	5,5 / 3,5	1,5 / 1,5	-	83,7	92,6	1,2/0,7
	5,5 / 4,0	1,5 / 1,5	-	83,7	92,8	1,3/1,1
	4,0 / 2,5	1,5 / 1,5	-	80,2	88,2	1,9/2,2
	4,5 / 2,5	1,5 / 1,5	-	78,9	88,3	1,7/2,7
	6,5 / 4,0	1,5 / 1,5	-	84,0	94,0	0,8/0,7
	6,5 / 4,0	1,5 / 1,5	-	84,0	94,0	0,8/0,7
	≤ 2,5 / 2,5	1,5 / 1,5	-	92,5	101,9	1,4/1,4
	≤ 5,5 / 2,5	1,5 / 1,5	-	86,6	101,2	1,0/1,0
	4,0 / 3,0	1,5 / 1,5	-	87,4	94,5	1,4/1,3
4,5 / 3,0	1,5 / 1,5	-	85,6	95,5	1,0/1,3	
≤ 2,5 / 2,5	1,5 / 1,5	-	76,7	84,2	2,2/1,0	
≤ 2,5 / 2,5	1,5 / 1,5	-	73,1	84,2	1,4/1,8	
≤ 2,5 / 2,5	0,2 / 0,1	-	79,5	89,0	0,9/0,7	
2,6 / 2,6	0,7 / 0,8	-	80,1	88,8	1,8/0,7	
≤ 4,5 / 2,5	2,0 / 1,5	-	89,8	100,4	0,4/0,8	
DVC750L	≤ 2,5	1,5	-	76	-	2,5
	4,8	2,0	Schneiden von Holz	102,6	109,8	2,5/2,5
	-	-	Schneiden von Holz	-	111	-
	4,8 / 4,8	2,0 / 2,0	Schneiden von Holz	102,6	111,5	2,5 / 2,5
	-	-	-	-	111	-
EA3201S	4,9/5,0	2,0	Schneiden von Holz	101,8	111,8	2,5/2,5
	-	-	-	-	111,8	-
	4,9 / 5,0	2,0 / 2,0	Schneiden von Holz	101,8	111,8	2,5 / 2,5
EA3500S	-	-	-	-	111,8	-
	4,9 / 5,0	2,0 / 2,0	Schneiden von Holz	101,8	111,8	2,5 / 2,5
-	-	-	-	111,8	-	

# VIBRATIONS- & GERÄUSCHWERTE

MODELL	VIBRATION			GERÄUSCHPEGEL		
	Schwingungs- / emission (m/s <sup>2</sup> )	Unsicherheit K (m/s <sup>2</sup> )	Durchgeführte Arbeit	Schalldruck / L <sub>pk</sub> (dB(A))	Schallleistung / L <sub>WA</sub> (dB(A))	Unsicherheit K (dB(A))
EA3601F	3,3 / 3,4	2,0 / 2,0	Schneiden von Holz	99,0	111,0	2,5 / 2,5
EA4300F	3,6 / 3,2	2,0 / 2,0	Schneiden von Holz	100,8	111,8	2,5 / 2,5
EA5000P	5,2 / 3,7	2,0 / 2,0	Schneiden von Holz	102,4	111,3	2,5 / 2,5
EA6100P	5,0 / 4,0	2,0 / 2,0	Schneiden von Holz	105,0	117,0	2,5 / 2,5
EA7900P	6,6 / 4,5	2,0 / 2,0	Schneiden von Holz	105,1	115,3	2,5 / 2,5
EB5300TH	2,2	0,4	-	95,6	102,4	0,8/1,0
	2,5	0,6	-	96,0	102,5	0,4/1,6
	2,2	0,4	-	95,6	101,9	0,5/0,5
	2,9	0,5	-	95,7	101,7	0,9/1,0
EB7660TH	2,3	1,2	-	102,8	110,6	1,6/0,8
	3,5	0,8	-	102,5	110,7	1,8/0,7
	2,3	1,0	-	102,5	110,4	1,4/0,6
EH7500W	3,1/3,0	0,5/1,3	-	93,9	104,4	1,2/0,8
	-	-	-	-	104,8	-
EK7651H	2,7/1,8	2,0/2,0	-	92,7	104,6	2,5/2,5
EK8100	8,6 / 5,3	2,0 / 2,0	-	100,3	110,3	2,5 / 2,5
ELM3320	≤ 2,5	1,5	-	83	-	3
	-	-	-	-	94	2
ELM3720	≤ 2,5	1,5	-	83	-	3
	-	-	-	-	94	1
ELM4120	≤ 2,5	1,5	-	84	-	3
	-	-	-	-	93	2
ELM4121	≤ 2,5	1,5	-	84	-	3
	-	-	-	-	95	1
ELM4620	≤ 2,5	1,5	-	83	-	3
	-	-	-	-	95	1
ELM4621	≤ 2,5	1,5	-	83	-	3
	-	-	-	-	95	1
EN4950H	6,4/8,5	2,6/1,3	-	90	103,0	1,8/1,0
ER2550LH	5,3/5,4	0,9/1,0	-	93,3	102,5	2,8/1,7
	-	-	-	-	105,5	-
ER2600L	3,9/5,1	1,5/1,5	-	91,3	111,3	0,9/0,9
	-	-	-	-	111,3	-
FS4000	≤ 2,5	1,5	Verschrauben ohne Schlagwirkung	82	93	3
FS6300R	≤ 2,5	1,5	Verschrauben ohne Schlagwirkung	82	93	3
GA4530R	7,5	1,5	Oberflächenschleifen (Schruppen)	85	96	3
	≤ 2,5	1,5	Oberflächenschleifen (Schruppen)	-	-	-
GA5021C	8,5	1,5	Oberflächenschleifen (Schruppen)	90	101	3
	≤ 2,5	1,5	Oberflächenschleifen (Schruppen)	-	-	-
GA5030R	8,5	1,5	Oberflächenschleifen (Schruppen)	85	96	3
	≤ 2,5	1,5	Oberflächenschleifen (Schruppen)	-	-	-
GA5040C	6,5	1,5	Oberflächenschleifen (Schruppen)	86	97	3
	2,5	1,5	Oberflächenschleifen (Schruppen)	-	-	-
	5,5	1,5	Oberflächenschleifen (Schruppen)	86	97	3
GA5040R	7,0	1,5	Oberflächenschleifen (Schruppen)	86	97	3
	≤ 2,5	1,5	Oberflächenschleifen (Schruppen)	-	-	-
GA5041C	6,0	1,5	Oberflächenschleifen (Schruppen)	86	97	3
	7,0	1,5	Oberflächenschleifen (Schruppen)	84	95	3
	≤ 2,5	1,5	Oberflächenschleifen (Schruppen)	-	-	-
GA6040C	6,0	1,5	Oberflächenschleifen (Schruppen)	87	98	3
	6,0	1,5	Oberflächenschleifen (Schruppen)	87	98	3
	≤ 2,5	1,5	Oberflächenschleifen (Schruppen)	-	-	-
GA7063R	7,0	1,5	Oberflächenschleifen (Schruppen)	91	102	3
	6,5	1,5	Oberflächenschleifen (Schruppen)	-	-	-
GA9010C	≤ 2,5	1,5	Oberflächenschleifen (Schruppen)	-	-	-
	6,0	1,5	Oberflächenschleifen (Schruppen)	91	102	3
GA9020	2,5	1,5	Oberflächenschleifen (Schruppen)	-	-	-
	5,5	1,5	Oberflächenschleifen (Schruppen)	89	100	3
GA9020R	≤ 2,5	1,5	Oberflächenschleifen (Schruppen)	-	-	-
	6,0	1,5	Oberflächenschleifen (Schruppen)	90	101	3
GA9020R	≤ 2,5	1,5	Oberflächenschleifen (Schruppen)	-	-	-
	6,0	1,5	Oberflächenschleifen (Schruppen)	90	101	3

MODELL	VIBRATION			GERÄUSCHPEGEL		
	Schwingungs- / emission (m/s <sup>2</sup> )	Unsicherheit K (m/s <sup>2</sup> )	Durchgeführte Arbeit	Schalldruck / L <sub>pk</sub> (dB(A))	Schallleistung / L <sub>WA</sub> (dB(A))	Unsicherheit K (dB(A))
GA9030R	5,5	1,5	Oberflächenschleifen (Schruppen)	90	101	3
	≤ 2,5	1,5	Oberflächenschleifen (Schruppen)	-	-	-
GA9040R	6,0	1,5	Oberflächenschleifen (Schruppen)	90	101	3
	≤ 2,5	1,5	Oberflächenschleifen (Schruppen)	-	-	-
GA9050R	5,5	1,5	Oberflächenschleifen (Schruppen)	94	105	3
	2,5	1,5	Oberflächenschleifen (Schruppen)	-	-	-
GA9062R	6,5	1,5	Oberflächenschleifen (Schruppen)	91	102	3
	6,0	1,5	Oberflächenschleifen (Schruppen)	-	-	-
GA9063R	≤ 2,5	1,5	Oberflächenschleifen (Schruppen)	-	-	-
	6,5	1,5	Oberflächenschleifen (Schruppen)	91	102	3
GD0601	5,5	1,5	Oberflächenschleifen (Schruppen)	-	-	-
	≤ 2,5	1,5	Oberflächenschleifen (Schruppen)	-	-	-
GD0603	3,0	1,5	Oberflächenschleifen (Schruppen)	76	-	3
GD0603	≤ 2,5	1,5	Oberflächenschleifen (Schruppen)	76	-	3
HK0500	-	-	-	-	94,6	2,43
HK1820	10,0	1,5	Meisseln	83	94	3
	-	-	-	-	91,1	2,73
HM0870C	11,5	1,5	Meisseln mit Seitengriff	87	98	3
	11,0	1,5	Meisseln mit Seitengriff	87	98	3
HM0871C	-	-	-	-	93,4	2,68
	8,0	2,0	Meisseln mit Seitengriff	86	97	3
HM1205C	8,0	1,5	Meisseln mit Seitengriff	86	97	3
	-	-	-	-	93	2,34
HM1213C	18,5	1,5	Meisseln mit Seitengriff	73	93	2,22
	-	-	-	-	93	2,22
HM1214C	8,0	1,5	Meisseln mit Seitengriff	75	95	-
	-	-	-	-	95	2,53
HM1317C	8,0	1,5	Meisseln	78	98	-
	-	-	-	-	98	2,57
HM1810	8,5	1,5	Meisseln mit Seitengriff	81	101	2,4
	-	-	-	-	101	2,4
HP1641	9,0	1,5	Meisseln	84	104	2,52
	-	-	-	-	104	2,52
HP2071	19,0	2,0	Schlagbohren in Beton	92	103	3
	2,5	1,5	Bohren in Metall	-	-	-
HP332D	16,0	1,5	Schlagbohren in Beton	99	110	3
	2,5	1,5	Bohren in Metall	-	-	-
HP333D	12,5	1,5	Schlagbohren in Beton	82	93	3
	≤ 2,5	1,5	Bohren in Metall	-	-	-
HR002G	13,0	1,5	Schlagbohren in Beton	82	93	3
	≤ 2,5	1,5	Bohren in Metall	-	-	-
HR003G	6,5	1,5	Hammerbohren in Beton	93	104	3
	7,5	1,5	Meisseln	-	-	-
HR166D	2,5	1,5	Bohren in Metall	-	-	-
	7,0	1,5	Hammerbohren in Beton	95	106	3
HR1840	7,0	1,5	Meisseln	-	-	-
	≤ 2,5	1,5	Bohren in Metall	-	-	-
HR2300	7,5	1,5	Bohren in Metall	86	97	3
	2,5	1,5	Bohren in Metall	-	-	-
HR2630T	10,0	1,5	Hammerbohren in Beton	87	98	3
	3,0	1,5	Bohren in Metall	-	-	-
HR2630T	15,5	1,5	Hammerbohren in Beton	90	101	3
	2,5	1,5	Bohren in Metall	-	-	-
HR2631FT	15,5	1,5	Hammerbohren in Beton	91	102	3
	9,5	1,5	Meisseln mit Seitengriff	-	-	-
HR2810	2,5	1,5	Bohren in Metall	-	-	-
	2,5	1,5	Bohren in Metall	-	-	-
HR2811FT	15,0	1,5	Hammerbohren in Beton	91	102	3
	9,5	1,5	Meisseln mit Seitengriff	-	-	-
HR3200C	≤ 2,5	1,5	Bohren in Metall	-	-	-
	11,5	1,5	Hammerbohren in Beton	90	101	3
HR3200C	8,5	1,5	Meisseln mit Seitengriff	-	-	-
	≤ 2,5	1,5	Bohren in Metall	-	-	-
HR3200C	20,0	1,5	Hammerbohren in Beton	89	100	3
	15,5	1,5	Meisseln	-	-	-
HR3200C	≤ 2,5	1,5	Bohren in Metall	-	-	-
	15,0	1,5	Hammerbohren in Beton	90	101	3
HR3200C	11,5	1,5	Meisseln	-	-	-
	2,5	1,5	Bohren in Metall	-	-	-
HR3200C	18,0	1,5	Hammerbohren in Beton	89	100	3
	12,5	1,5	Meisseln	-	-	-
HR3200C	≤ 2,5	1,5	Bohren in Metall	-	-	-
	12,5	1,5	Meisseln	-	-	-



MODELL	VIBRATION			GERÄUSCHPEGEL		
	Schwingungs- /emission (m/s <sup>2</sup> )	Unsicherheit K (m/s <sup>2</sup> )	Durchgeführte Arbeit	Schalldruck / L <sub>pk</sub> (dB(A))	Schalleistung / L <sub>WA</sub> (dB(A))	Unsicherheit K (dB(A))
HR3210C	10,0	1,5	Hammerbohren in Beton	89	100	3
	7,5	1,5	Meisseln	-	-	-
	≤ 2,5	1,5	Bohren in Metall	-	-	-
HR4002	17,5	1,5	Hammerbohren in Beton	92	103	3
	10,5	1,5	Meisseln mit Seitengriff	-	-	-
HR4003C	10,0	1,5	Hammerbohren in Beton	92	103	3
	9,0	1,5	Meisseln	-	-	-
HR4013C	9,0	1,5	Meisseln mit Seitengriff	-	-	-
	5,0	1,5	Hammerbohren in Beton	92	103	3
	4,5	1,5	Meisseln	-	-	-
HR4510C	4,5	1,5	Meisseln mit Seitengriff	-	-	-
	16,0-	1,5	Hammerbohren in Beton	94	105	3
	12,5	1,5	Meisseln	-	-	-
HR4511C	12,5	1,5	Meisseln mit Seitengriff	-	-	-
	7,5	1,5	Hammerbohren in Beton	94	105	3
	7,0	1,5	Meisseln	-	-	-
HR5202C	7,5	1,5	Meisseln mit Seitengriff	-	-	-
	17,0	1,5	Hammerbohren in Beton	99	110	3
	10,5	1,5	Meisseln mit Seitengriff	-	-	-
HR5212C	10,5	1,5	Meisseln mit Seitengriff	-	-	-
	9,0	1,5	Hammerbohren in Beton	98	109	3
	7,0	1,5	Meisseln mit Seitengriff	-	-	-
HS0600	8,0	1,5	Meisseln mit Seitengriff	-	-	-
	≤ 2,5	1,5	Schneiden von Holz	94	105	3
	≤ 2,5	1,5	Schneiden von Holz	86	97	3
HS301D	≤ 2,5	1,5	Schneiden von Holz	98	109	3
	2,5	1,5	Schneiden von Metall	-	-	-
HS6101	≤ 2,5	1,5	Schneiden von Holz	96	107	3
	≤ 2,5	1,5	Schneiden von Holz	97	108	3
HS7101	2,5	1,5	Schneiden von Metall	-	-	-
	4,11	1,5	Wasserdruck	72	85,3	3,8
HW1300	4,86	1,5	Wasserdruck	76	89,2	2,4
JN3201	10,0	1,5	Schneiden von Blech	98	109	3
JR001G	18,0	1,5	Bretter schneiden	85	96	3
	19,5	2,0	Hozbalken schneiden	-	-	-
JR103D	8,0	1,5	Bretter schneiden	78	-	3
	8,0	1,5	Hozbalken schneiden	-	-	-
JR3051T	19,5	1,5	Bretter schneiden	88	99	3
	19,5	1,5	Hozbalken schneiden	-	-	-
JR3060T	15,5	2,0	Bretter schneiden	87	98	3
	21,0	1,5	Hozbalken schneiden	-	-	-
JR3070CT	9,5	1,5	Bretter schneiden	88	99	3
	10,5	1,5	Hozbalken schneiden	-	-	-
JS1000	9,5	1,5	Schneiden von Blech	77	-	3
JS1601	9,5	1,5	Schneiden von Blech	77	-	3
JS1602	7,0	1,5	Schneiden von Blech	79	-	3
JS3201	17,0	1,5	Schneiden von Blech	81	92	3
	10,5	1,5	Bretter schneiden	85	96	3
JV0600	5,5	1,5	Schneiden von Blech	-	-	-
	11,5	1,5	Bretter schneiden	85	96	3
JV102D	9,5	1,5	Schneiden von Blech	-	-	-
	8,5	1,5	Bretter schneiden	85	96	3
JV103D	6,0	1,5	Schneiden von Blech	-	-	-
	2,5	1,5	Hobeln von Weichholz	85	96	3
KP0810	3,0	1,5	Hobeln von Weichholz	86	97	3
KP0810C	3,5	1,5	Hobeln von Weichholz	85	96	3
KP312S	2,5	1,5	Hobeln von Weichholz	88	99	3
LB1200F	-	-	-	81	94	3
	-	-	-	-	93,6	3
LF1000	≤ 2,5	1,5	-	91	108	3
LH1040	≤ 2,5	1,5	-	93	107	3
LS1019L	≤ 2,5	1,5	-	91	101	3
LW1400	≤ 2,5	1,5	-	102	110	3
MLT100N	-	-	-	89	100	3
N1923B	4,5	1,5	Hobeln von Weichholz	85	96	3
N5900B	≤ 2,5	1,5	Schneiden von Holz	100	110	3
	2,5	1,5	Schneiden von Metall	-	-	-
PCS000C	12,0	1,5	Beton schleifen	91	102	3
PCS010C	5,5	1,5	Oberflächenschleifen (Schruppen)	85,0	96,0	3
	≤ 2,5	1,5	Oberflächenschleifen (Schruppen)	-	-	-
PJ7000	≤ 2,5	1,5	Fräsen in MDF	86	97	3
PLM4120N	4,75	1,5	-	81,6	-	3

MODELL	VIBRATION			GERÄUSCHPEGEL		
	Schwingungs- /emission (m/s <sup>2</sup> )	Unsicherheit K (m/s <sup>2</sup> )	Durchgeführte Arbeit	Schalldruck / L <sub>pk</sub> (dB(A))	Schalleistung / L <sub>WA</sub> (dB(A))	Unsicherheit K (dB(A))
PLM4628N	4,17	1,5	-	83,9	-	3
PLM5113N2	7,09	1,5	-	84,0	-	3
PLM5121N2	6,70	1,5	-	83,0	-	3
P06000C	5,0	1,5	Polieren	83	94	3
	7,0	1,5	Polieren	82	93	3
PW5000CH	5,0	1,5	Polieren von Stein	85	96	3
RP0900	4,0	1,5	Fräsen in MDF	89	100	3
RP1110C	5,0	1,5	Fräsen in MDF	81	92	3
RP1800F	4,0	1,5	Fräsen in MDF	86	97	3
RP2300FC	4,5	1,5	Fräsen in MDF	87	98	3
	3,5	1,5	Fräsen in MDF	82	93	3
RT0700C	≤ 2,5	1,5	Leerlauf	-	-	-
SA7000C	≤ 2,5	1,5	Oberflächenschleifen (Schruppen)	88	99	3
SC103D	≤ 2,5	1,5	Schneiden von Edelstahl Gewindestangen	70	-	3
SD100D	5,5	1,5	Bretter schneiden	77	-	3
	3,0	1,5	Schneiden von Gipskarton	-	-	-
SG1251	5,0	1,5	Schneiden von Beton	97	108	3
SP6000	≤ 2,5	1,5	Schneiden von Holz	92	103	3
	≤ 2,5	1,5	Schneiden von Metall	-	-	-
ST113D	≤ 2,5	1,5	-	75	-	3
TD022D	7,0	1,5	Anziehen unter Maximalbelastung	85	96	3
TD110D	8,0	1,5	Anziehen unter Maximalbelastung	94	105	3
TD111D	12,5	1,5	Anziehen unter Maximalbelastung	94	105	3
TL064D	15,0	1,5	Anziehen unter Maximalbelastung	91	102	3
TL065D	18,0	1,5	Anziehen unter Maximalbelastung	90	101	3
	≤ 2,5	1,5	Schleifen	80	-	3
TM3010C	6,5	1,5	Schneiden mit Tauchsägeblatt	80	-	3
	2,5	1,5	Schneiden mit segmentiertem Blatt	79	-	3
	5,0	1,5	Schaben	82	-	3
TM30D	≤ 2,5	1,5	Schleifen	75	-	3
	10,5	1,5	Schneiden mit Tauchsägeblatt	82	93	3
	5,5	1,5	Schneiden mit segmentiertem Blatt	81	92	3
TW0350	9,0	1,5	Schaben	81	92	3
	11,5	1,5	Anziehen unter Maximalbelastung	93	104	3
TW1000	17,5	1,5	Anziehen unter Maximalbelastung	103	114	3
TW161D	8,0	1,5	Anziehen unter Maximalbelastung	93	104	3
UB1103	2,5	1,5	Leerlauf	83	94	3
UC3041A	4,7(F) / 4,3(R)	1,5	Schneiden von Holz	90,3	101,3	2,5/2,5
	4,7	1,5	Schneiden von Holz	90,3	101,3	2,5 / 2,5
UC3541A	4,7(F) / 4,3(R)	1,5	Schneiden von Holz	90,3	101,3	2,5/2,5
	4,7	1,5	Schneiden von Holz	90,3	101,3	2,5 / 2,5
UC3551A	5,2(F) / 3,9(R)	1,5	Schneiden von Holz	90,8	101,8	2,5/2,5
	5,2	1,5	Schneiden von Holz	90,8	101,8	2,5 / 2,5
UC4041A	4,7(F) / 4,3(R)	1,5	Schneiden von Holz	90,3	101,3	2,5/2,5
	4,7	1,5	Schneiden von Holz	90,3	101,3	2,5 / 2,5
UC4051A	5,2(F) / 3,9(R)	1,5	Schneiden von Holz	90,8	101,8	2,5/2,5
	5,2	1,5	Schneiden von Holz	90,8	101,8	2,5 / 2,5
UC4551A	5,2(F) / 3,9(R)	1,5	Schneiden von Holz	90,8	101,8	2,5/2,5
	5,2	1,5	Schneiden von Holz	90,8	101,8	2,5 / 2,5
UH201D	≤ 2,5	1,5	-	74	-	3
	-	-	-	-	81,8	0,56
UH4861	6,7	1,5	-	82	93	2,1
UH5261	6,7	1,5	-	82	93	2,1
UH5570	6,7	1,5	-	89,9	97,9	1,5
UH5580	4,4	1,5	-	86,5	94,5	0,7
UH6570	6,7	1,5	-	89,9	97,9	1,5
UH6580	4,4	1,5	-	86,5	94,5	0,7
UH7580	4,4	1,5	-	86,5	94,5	0,7
UM600D	≤ 2,5	1,5	-	75	-	0,11
	-	-	-	-	81,01	1,12
UR100D	≤ 2,5	0,5	Fadenkopf (126759-2)	74	-	0,74
	≤ 2,5	0,1	Fadenkopf (126759-2)	-	88,8	1,7
	≤ 2,5	0,1	Kunststoffmesser (126757-6)	75,8	-	2,84
	≤ 2,5	0,1	Kunststoffmesser (126757-6)	-	84,8	2,0
VC2211M	-	-	-	72,5	-	2,5
VC3210L	-	-	-	73	-	2,5
VC3211H	-	-	-	72,5	-	2,5
VC3211M	-	-	-	72,5	-	2,5
WR100D	≤ 2,5	1,5	ohne Schlagmechanismus	74	-	3



**Makita**

Makita<sup>®</sup>  
mt

MASCHINEN

SEITE 6–113



**Makita**

ZUBEHÖR

SEITE 116–425



**DOLMAR**



SEITE 428–483



**Makita**

**ZUBEHÖR**

**2020/2021**





## AKKU 118

Akkus und Ladegeräte	120
Akku-Arbeitsscheinwerfer	137
Akku-Drahtbindemaschine DTR180	131
Akku-Drehmomentschrauber	140
Akku-Gebläse	136
Akku-Gipskartonsägen	133
Akku-Hecken- / Grasscheren	139
Akku-Heiz- / Kühljacken	128
Akku-Kaffeemaschinen	129
Akku-Kartuschenpressen	132
Akku-Langhals Schleifer	133
Akku-Moniereisenschneider	131
Akku-Nietzangen	130
Akku-Rebscheren	138
Akku-Schrauber / -Bohrhämmer	131
Akku-Schubkarre DCU180	138
Akku-Staubsauger	134
Akku-Tacker	133
Akku-Taschenlampen	137
Akku-Universalschere CP100D	131
Akku-Vakuumpumpe DVP180	129
Akku-Ventilatoren	129
Akku-Winkelschlagschrauber	132
AWS-Module	128
Fettpresse P-90451	129
USB-Adapter	128

## LASER 144

Laser-Empfänger	144
Sonstiges Zubehör	145
Stative	144
Taschen/Koffer	144

## BOHR- /STEMMHÄMMER 146

13 mm Makita-Sechskant	169
17 mm Makita-Sechskant	169
19 mm Makita-Sechskant	170
19 mm Meißelschaft mit abgedrehtem Bund B-Typ	170
19 mm Meißelschaft ohne abgedrehtem Bund B-Typ	171
21 mm Makita-Sechskant	171
28 mm Meißelschaft B-Typ	172
30 mm Makita-Sechskant	173
30 mm Makita-Sechskant HM1400	173
Durchbruchbohrer für SDS-MAX	175
Geeignet für SDS-MAX	162
Geeignet für SDS-PLUS	150
Große Keilwelle B-Typ	168
Hohlbohr- und Fräskronen	174
Service Boxen	176
Sonstiges Zubehör	177

## BOHREN 178

Bohrer Sets	188
Bohrer / Bit Sets	191
Bohrer / Bit Sets im MAKPAC-Koffer	194
Bohrfutter	207
Glas- / Fliesenbohrer	187
Holzbohrer	180
Kernbohrmaschinen	201
Lochsägen	196
Magnet-Kernbohrmaschinen	203
Metallbohrer	182
Rührgeräte	204
Stahldrahtbürsten mit Aufnahmeschaft	206
Stein- / Betonbohrer	187
Winkelbohrmaschine DA4000LR	209

## SCHRAUBEN 210

Bithalter	218
Bits	215
Bitsets	219
Erdbohrer für Schlagschrauber	231
Impact BLACK Bits	212
Magazinschrauber	224
Schlagschraubendreher	223
Schlagschrauber	228
Steckschlüssel	222
Trockenbauschrauber	226
Winkelschraubaufsatz	217

## TRENNEN 232

2in1 Trenn- und Schruppscheiben	246
Absaughauben für Winkelschleifer	257
Blechscheren und Knabber	259
Diamant-Fliesenbohrkronen	255
Diamantschleifscheiben mit Dämpfung	239
Diamantschleifscheiben o. Dämpfung	240
Diamanttrennscheiben	236
Fächerscheiben	247
Fiberscheiben „Corundum“	253
Flansche für Winkelschleifer	257
Führungsschienenadapter für Diamantschneider	259
Griffe	258
Modellbezogene Scheiben	239
Reinigungsscheiben	252
Sägeblätter für Metall-Trennsägen	240
Schruppscheiben für Metall	245
Schutzhauben für Winkelschleifer	256
Stahldrahtbürsten für Winkelschleifer	254
Staubschutzsets	258
Trennscheiben	243
X-LOCK System	234

## SCHLEIFEN & POLIEREN 260

Abziehsteine	281
Akku-Langhals Schleifer	269
Bandschleifer	262
Betonschleifer	282
Bodenschleifpapier	277
Bürstenschleifer 9741	277
Elektronikfeilen	275
Exzenterschleifer & Polierschleifer	264
Geradschleifer	279
Schleifböcke	281
Schleifpapier für Parkettschleifmaschinen	276
Schleifpapier auf Rolle	276
Schwingschleifer	270
Steinpolierer PW5000CH	282

## HOBELN 284

Absaugung	286
Abziehsteine	287
Anschläge	286
Arbeitstisch 2012NB	287
Dickenhobel 2012NB	287
Hobelmesser	285
Sonstiges Zubehör	285
Staubsäcke	286

## SÄGEN 288

Bandsägen und Akku-Bandsägen	322
Führungsschienen Zubehör	321
Handkreissägen u. Akku-Handkreis.	320
Kettenstemmer	333
Multitools	326
PCD Kreissägeblätter für Faserzement	304
Reciprosägeblätter	312
Reduzierringe	304
Stichsägeblätter	305
Stichsägen und Akku-Stichsägen	320
TCT Kreissägeblätter	292
Tisch- / Gehrungssägen	324

## FRÄSEN 334

Absaugung	345
Akku-Rotationsschneider DCO180	349
Anschläge / Führungen	344
Fräsmodule für RT0700C/DRT50	345
Führungsschienen Zubehör	346
HM Fräser-Heimwerkerserie	341
HM Fräser-Profiserie	336
Kopierhülsen	343
Nutfräsen	347
Plattenfräse CA5000	349
Rotationsschneider 3706	348
Spannzangen / Hülsen	347

**DRUCKLUFT 350**

Druckluft Nagler	356
Hochdruckluft Nagler	357
Klammern	355
Nägel	351
Schrauben	356
Schutzbrillen	357

**ABSAUGGERÄTE & HEISSLUFTGEBLÄSE 358**

Adapter und Anschlussstücke für Schläuche	374
Anschlussvarianten nach Modell	360
Bürstenköpfe und Düsen	372
Entsorgungssäcke	377
Filter	376
Filtersäcke	377
Heißluftgebläse	379
Saugkraftregler und Rohre	371
Schläuche	370
Transport / Zubehöraufbewahrung	378
Verbindungsstücke für Maschinen	366

**OUTDOOR 380**

Erdbohrer BBA520	397
Gebläse	396
Heckenscheren	386
Hochdruckreiniger	394
Kettensägen	382
Motorsensen	387
Motorsprüher / Akku-Sprüher	400
Multifunktionsantrieb EX2650LH / DUX60	391
Öle / Schmierstoffe	401
Rasenmäher	398
RescueCut	385
Trennschleifer	399
Vertikutierer	397
Wasserpumpen	401
Werkzeuge	402
Zündkerzen	404

**DIVERSES 406**

Handwerkzeug / Arbeitsausrüstung	409
Kohlebürsten	422
MAKPAC Transportsystem	416
Toolholder	408
Transportkoffer-/Taschen	419

**AKKU 118** 

**LASER 144** 

**BOHR-/STEMMHÄMMER 146** 

**BOHREN 178** 

**SCHRAUBEN 210** 

**TRENNEN 232** 

**SCHLEIFEN & POLIEREN 260** 

**HOBELN 284** 

**SÄGEN 288** 

**FRÄSEN 334** 

**DRUCKLUFT 350** 

**ABSAUGGERÄTE & HEISSLUFTGEBLÄSE 358** 

**OUTDOOR 380** 





**DIVERSES 406** 





## Zubehör für Akku-Maschinen

Allgemeines Zubehör wie z. B. Bohrer oder Sägeblätter finden Sie in den jeweiligen anwendungsbezogenen Kapiteln.

<p><b>AKKU-BLECHSCHEREN UND -KNABBER</b></p>	<p><b>AKKU-MULTITOOLS</b></p>	<p><b>AKKU-STAUCHKOPF- NAGLER</b></p>	<p><b>AKKU-MULTIFUNKTIONS- ANTRIEB DUX60</b></p>
			
<p><b>KAPITEL „TRENNEN“ AUF SEITE 259</b></p>	<p><b>KAPITEL „SÄGEN“ AB SEITE 326</b></p>	<p><b>KAPITEL „DRUCKLUFT“ AUF SEITE 354</b></p>	<p><b>KAPITEL „OUTDOOR“ AB SEITE 391</b></p>



## 10,8 V ist jetzt 12 V max



Seit 2019 wird bei der CXT-Serie nicht mehr die nominale, sondern die maximale Akkuspannung angegeben. Damit folgt Makita einerseits dem Branchentrend in dieser Klasse, andererseits wird so die Verwechslungsgefahr mit den älteren 10,8 V Akkus (Stabform) minimiert. Die Bezeichnungen der Maschinen ändern sich nicht.

### Wichtig für Sie:

Technisch bleibt alles gleich, es ändert sich nur der Name. „Alte“ und „neue“ Akkus, Ladegeräte und Maschinen sind zu 100 % miteinander kompatibel.

Da es sich um eine laufende Umstellung handelt, kann es vorkommen, dass bestellte 10,8 V Artikel in der 12 V max Ausführung geliefert werden.

alt/neu		10,8 V	12 V max
Akkus	2,0 Ah	<b>BL1020B</b>	<b>BL1021B</b>
	4,0 Ah	<b>BL1040B</b>	<b>BL1041B</b>
Schnellladegerät		<b>DC10SA</b>	<b>DC10SB</b>

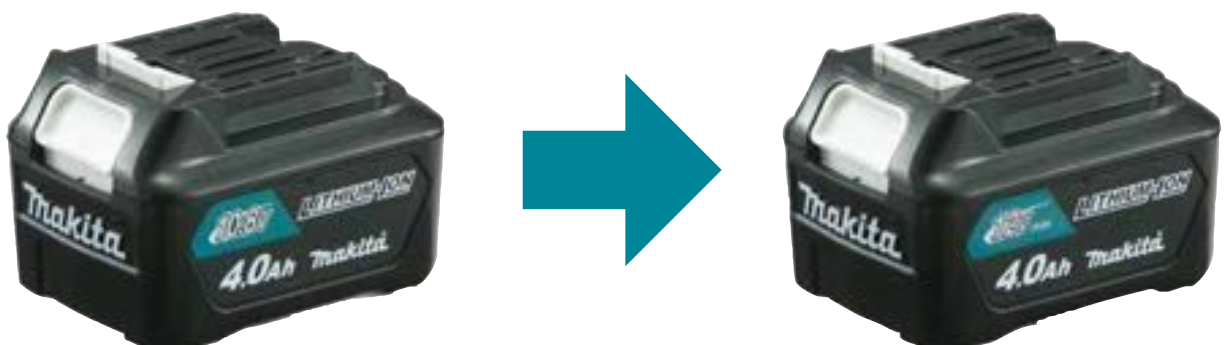

## AKKU-POWER KITS



## Beschreibung

Bestell-Nr.

Preis (€)  
exkl. MwSt.Preis (€)  
inkl. MwSt.

Schnellladegerät DC10SA,  
2x 10,8 V / 2,0 Ah Akku BL1020B  
und MAKPAC Gr.1

197657-7

159,20

191,04



Schnellladegerät DC18RC,  
2x 18 V / 3,0 Ah Akku BL1830B  
und MAKPAC Gr.1

197952-5

261,20

313,44



Doppel-Schnellladegerät DC18RD,  
2x 18 V / 5,0 Ah Akku BL1850B und  
MAKPAC Gr.3

197629-2

410,10

492,12



Doppel-Schnellladegerät DC18RD,  
4x 18 V / 5,0 Ah Akku BL1850B und  
MAKPAC Gr.3

197626-8

621,20

745,44



Schnellladegerät DC18RC,  
2x 18 V / 6,0 Ah Akku BL1860B und  
MAKPAC Gr.1

198116-4

410,10

492,12



Doppel-Schnellladegerät DC18RD,  
2x 18 V / 6,0 Ah Akku BL1860B und  
MAKPAC Gr.3

198077-8

483,50

580,20



MAKPAC Ersatzinlay für Akku-Power Kit  
197657-7

838454-9

3,90

ET

4,68

MAKPAC Ersatzinlay für Akku-Power Kits  
197952-5 und 198116-4

838110-1

3,20

ET

3,84

MAKPAC Ersatzinlay für Akku-Power Kits  
197629-2, 197626-8 und 198077-8

839205-3

3,50

ET

4,20

**MAKPAC-Koffer und -Zubehör finden Sie auf Seite 416!**

## LI-ION AKKUS

- 40 % weniger Gewicht, 180 % mehr Kapazität (im Vergleich mit einem gleichwertigen Ni-Cd Akku)
- Wiederaufladbar, in jedem Zustand möglich (leer, halbleer, ...)
- Kein Memory-Effekt, hohe Schlagfestigkeit
- Minimale Selbstentladung auch bei längerem Nichtgebrauch
- Umweltfreundlicher
- Mit intelligenter Makstar Ladetechnologie (ausgenommen BL7015, BL1013 und BL3622A)

		Volt	Ah	Typ	Modell	Gewicht (kg)	Bestell-Nr.	Preis (€) exkl. MwSt.	Preis (€) inkl. MwSt.
		7,2	1,5	Li-Ion	BL7015	0,12	198000-3	41,80	50,16
		10,8	1,3	Li-Ion	BL1013	0,17	194550-6	50,00	60,00
		12	2,0	Li-Ion mit Kapazitätsanzeige	BL1021B	0,21	197396-9	53,10	63,72
		12	4,0	Li-Ion mit Kapazitätsanzeige	BL1041B	0,38	197406-2	72,50	87,00
		14,4	1,5	Li-Ion	BL1415N	0,30	196875-4	72,50	87,00
		14,4	3,0	Li-Ion mit Kapazitätsanzeige	BL1430B	0,50	197615-3	92,90	111,48
		14,4	5,0	Li-Ion	BL1450	0,51	197122-6	118,40	142,08
		18	2,0	Li-Ion mit Kapazitätsanzeige	BL1820B	0,39	197254-9	84,70	101,64
		18	3,0	Li-Ion mit Kapazitätsanzeige	BL1830B	0,62	197599-5	92,90	111,48
		18	5,0	Li-Ion mit Kapazitätsanzeige	BL1850B	0,62	197280-8	130,60	156,72
		18	6,0	Li-Ion mit Kapazitätsanzeige	BL1860B	0,68	197422-4	152,00	182,40
		36	2,2	Li-Ion	BL3622A	1,34	195410-5*	238,70	286,44
		36	2,6	Li-Ion	BL3626	1,35	194873-2*	316,20	379,44

\* Solange Vorrat reicht

ACHTUNG: Akku BL3622A kann nur mit Ladegerät DC36WA geladen werden (nicht geeignet für BHR261/T)  
Akku BL3626 kann nur mit Ladegerät DC36RA geladen werden



## LI-ION AKKU-RUCKSACK PDC01



### Flexibel einsetzbarer Akku-Rucksack für extrem lange Arbeitszeiten

- Rucksack kann mit bis zu vier 18 V Akkus der LXT-Serie bestückt werden
- Verstellbares Tragegestell mit gepolsterten Gurten inkl. Beckengurt
- Akkubox abnehmbar, auch stationärer Betrieb möglich
- Automatische Umschaltung zwischen den Akkus
- Inkl. Adapter für 2x 18 V Maschinen

Beschreibung	Volt	Geeignet für	Gewicht (kg)	Bestell-Nr.	Preis (€) exkl. MwSt.	Preis (€) inkl. MwSt.
Akku-Rucksack PDC01	1 x 18V, 2 x 18V	2-4 Akkus LXT 18V	max. 7,0 (mit 4 Akkus BL1860B)	191A64-2	621,20	745,44





Kapazitätsanzeige einzeln für jeden Akku



4 Akku-Steckplätze



## LI-ION AKKU-RUCKSACK ZUBEHÖR

Beschreibung	Geeignet für	Bestell-Nr.	Preis (€) exkl. MwSt.	Preis (€) inkl. MwSt.
	Akku-Rucksack PDC01	191J50-7	103,10	123,72
	Akku-Rucksack PDC01	191J51-5	191,80	230,16
	Akku-Rucksack BL36120A (Vorgängermodell)	ENE401046A	261,20	313,44

## LI-ION AKKUS (G-SERIE)

Die Maschinen, Akkus und Ladegeräte der Li-Ion G-Serie sind nicht kompatibel mit Maschinen, Akkus und Ladegeräten unserer LXT Li-Ion Serie.



Volt	Ah	Typ	Modell	Gewicht (kg)	Bestell-Nr.	Preis (€) exkl. MwSt.	Preis (€) inkl. MwSt.
14,4	1,5	Li-Ion	BL1415G	0,34	198192-8	53,10	63,72
18	1,5	Li-Ion	BL1815G	0,4	198186-3	59,20	71,04





## NI-MH AKKUS

### MAKSTAR AKKUS

- Die MAKSTAR Ladetechnologie war die erste mit digitaler Kommunikation zwischen Akku und Ladegerät
- Das Ladegerät analysiert die gespeicherten Daten im Akku (Historik, Temperatur, Typ und Zustand) und errechnet den



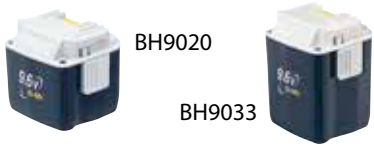

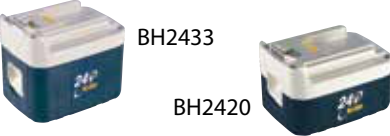
optimalen Ladevorgang um eine maximale Lebensdauer jedes einzelnen Akkus zu gewährleisten

- Kurzer Ladevorgang

		Volt	Ah	Typ	Modell	Bestell-Nr.	Preis (€) exkl. MwSt.	Preis (€) inkl. MwSt.
	BH9020	9,6	1,8	Ni-MH	BH9020	193631-3	113,30	135,96
	BH9033	9,6	3,1	Ni-MH	BH9033	193636-3	130,60	156,72
	BH1220C	12	1,8	Ni-MH	BH1220	193345-4	118,40	142,08
	BH1233C	12	1,8	Ni-MH	BH1220C	193928-0*	118,40	142,08
		12	3,1	Ni-MH	BH1233C	193930-3*	137,70	165,24
	BH2433	24	1,8	Ni-MH	BH2420	193736-9	167,30	200,76
	BH2420	24	3,1	Ni-MH	BH2433	193739-3	209,10	250,92



\* Flache Bauform

### KNOLLEN AKKUS NI-MH

		Volt	Ah	Typ	Modell	Bestell-Nr.	Preis (€) exkl. MwSt.	Preis (€) inkl. MwSt.
	9134	9,6	2,5	Ni-MH	9134	193099-3	84,70	101,64
		9,6	2,8	Ni-MH	9135	193058-7*	108,20	129,84
	1235	12	2,5	Ni-MH	1234	193100-4*	72,50	87,00
		12	2,8	Ni-MH	1235	193059-5	80,60	96,72
	1434	14,4	2,8	Ni-MH	1435	193060-0*	88,80	106,56
	1834	18	2,5	Ni-MH	1834	193102-0*	98,00	117,60
		18	2,8	Ni-MH	1835	193061-8*	113,30	135,96

\* Mit Schnellverschluss



### STAB AKKUS NI-MH

		Volt	Ah	Typ	Modell	Bestell-Nr.	Preis (€) exkl. MwSt.	Preis (€) inkl. MwSt.
		7,2	2,5	Ni-MH	7034	193888-6	59,20	71,04
		9,6	2,5	Ni-MH	9034	193889-4	65,50	78,60

## LADEGERÄTE

## LADEGERÄTE LI-ION 10,8 V / 12 V MAX (CXT-SERIE)



Ladezeit in Minuten bei	2,0 Ah	4,0 Ah	Bestell-Nr.	Preis (€) exkl. MwSt.	Preis (€) inkl. MwSt.	
	DC10SB Schnellladegerät					
	<b>30</b>	<b>60</b>	197363-4	62,30	74,76	
	DC18RE Multi-Schnellladegerät 12 V max und 18 V					
	<b>30</b>	<b>60</b>	198720-9	118,40	142,08	



## LADEGERÄTE LI-ION 14,4 V - 18 V (LXT-SERIE)





Ladezeit in Minuten bei	1,5 Ah	2,0 Ah	3,0 Ah	4,0 Ah	5,0 Ah	6,0 Ah	Bestell-Nr.	Preis (€) exkl. MwSt.	Preis (€) inkl. MwSt.
	DC18RC Schnellladegerät								
	<b>15</b>	<b>24</b>	<b>22</b>	<b>36</b>	<b>45</b>	<b>55</b>	195584-2	84,70	101,64
	DC18RE Multi-Schnellladegerät 12 V max und 18 V								
	<b>15</b>	<b>24</b>	<b>22</b>	<b>36</b>	<b>45</b>	<b>55</b>	198720-9	118,40	142,08
	DC18RD Doppel-Schnellladegerät (mit USB-Anschluss)								
	<b>15</b>	<b>24</b>	<b>22</b>	<b>36</b>	<b>45</b>	<b>55</b>	196933-6	167,30	200,76
	DC18SD Ladegerät								
	<b>30</b>	<b>45</b>	<b>60</b>	<b>90</b>	<b>110</b>	<b>130</b>	194533-6	65,50	78,60
	DC18SE Autoladegerät (Betriebsspannung 12 V – 24 V)								
	<b>30</b>	<b>45</b>	<b>60</b>	<b>90</b>	<b>110</b>	<b>130</b>	194621-9	113,30	135,96
	DC18SF Vierfach-Ladegerät								
	<b>30</b> (1-2 Akkus)	<b>45</b> (1-2 Akkus)	<b>60</b> (1-2 Akkus)	<b>90</b> (1-2 Akkus)	<b>110</b> (1-2 Akkus)	<b>130</b> (1-2 Akkus)	196426-3	228,50	274,20
	<b>60</b> (3-4 Akkus)	<b>90</b> (3-4 Akkus)	<b>120</b> (3-4 Akkus)	<b>180</b> (3-4 Akkus)	<b>220</b> (3-4 Akkus)	<b>260</b> (3-4 Akkus)			



## LADEGERÄTE LI-ION 36 V

Ladezeit in Minuten bei	2,2 Ah	2,6 Ah	Bestell-Nr.	Preis (€) exkl. MwSt.	Preis (€) inkl. MwSt.
	DC36WA (lädt nur BL3622A)				
	<b>60</b>	-	195471-5	118,40	142,08
	DC36RA (lädt nur BL3626)				
	-	<b>22</b>	194863-5	183,60	220,32

## LADEGERÄTE LI-ION 7,2 V - 10,8 V STABFORM

Ladezeit in Minuten bei	1,5 Ah	1,3 Ah	Bestell-Nr.	Preis (€) exkl. MwSt.	Preis (€) inkl. MwSt.
	DC07SA 7,2V				
	<b>35</b>	-	194320-3*	39,20	47,04
	DC10WA 7,2 V - 10,8 V				
	<b>35</b>	<b>60</b>	194588-1	44,30	53,16





\* Solange Vorrat reicht

## LADEGERÄTE LI-ION G-SERIE 14,4 V - 18 V





Bezeichnung	Typ	Bestell-Nr.	Preis (€) exkl. MwSt.	Preis (€) inkl. MwSt.
DC18WA	Ladegerät (nur geeignet für BL1813G/BL1815G und BL1413G/BL1415G)	195423-6	41,80	50,16

## LADEGERÄTE NICD / NIMH 7,2 V - 18 V

Ladezeit in Minuten bei	Stabakkus (Ah)			Knollenakkus (Ah)				Bestell-Nr.	Preis (€) exkl. MwSt.	Preis (€) inkl. MwSt.	
	1,3	1,9	2,5	1,3	1,8/1,9	2,5	2,8				
	DC1414 7,2 V - 14,4 V								193864-0	39,20	47,04
	30	45	60	30	45	60	70				
	DC1439 7,2 V - 14,4 V								192935-0	130,60	156,72
	9	14	23	9	14	23	27				
	DC1804 7,2 V - 18 V								193827-6	56,10	67,32
	30	45	60	30	45	60	70				
	DC1822 7,2 V - 18 V Autoladegerät (Betriebsspannung 12 V)								193439-5	72,50	87,00
	30	45	60	30	45 (60 min 1822)	60 (75 min 1834)	70 (90 min 1835/F)				

## AKKU-SCHUTZ

	Beschreibung	Geeignet für Modelle	Bestell-Nr.	Preis (€) exkl. MwSt.	Preis (€) inkl. MwSt.
	Kontaktschutz	BL3626	451153-2	1,20	1,44
		alle 10,8 V und 12 V max Akkus der CXT-Serie	456128-6	0,90	1,08
		alle 14,4 V und 18 V Akkus der LXT-Serie	450128-8	0,90	1,08
		Ni-MH und Ni-CD Akkus mit Knollen- oder Stabform	414938-7	0,90	1,08
	Akku-Gehäuseschutz	BL1430	450599-9	12,50	15,00



## AKKU-/LADEGERÄTADAPTER



Artikel	Beschreibung	Bestell-Nr.	Preis (€) exkl. MwSt.	Preis (€) inkl. MwSt.
ADP03	Auffrischadapter - nur für Ni-Mh Akkus (geeignet für DC18RA/RC, DC24SC)	193682-6	191,80	230,16
ADP04	Ladeschachtadapter (geeignet für DC-14SA/SC, DC24SA/SC, DC18RA/RC/SE)	193947-6	59,20	71,04
BAP24	Externer Akkuhalter - für MAKSTAR-Akkus mit 24 V	193689-2	50,00	60,00
BAP36N	Externer Akkuhalter - für BL3626, BL3622A	195311-7	56,10	67,32
BCV01	Externer Akkuadapter - verbindet 2 x 18 V Li-Ion Akkus zu 1 x 36 V	195511-9	113,30	135,96
BCV03	Akkuadapter - verbindet 2 x 18 V Li-Ion Akkus zu 1 x 36 V	196809-7	88,80	106,56
BAP182	Externer Akkuadapter - verbindet 2 x 18 V Li-Ion Akkus zu 2 x 18 V	197580-6	152,00	182,40

### Externer Akkuhalter BAP36N

Bestellnr.: 195311-7

Ermöglicht die Trennung des Akkus von der Maschine, um das Gewicht zu reduzieren und somit Arm- und Handermüdung zu vermindern.

**BAP36N ist nicht geeignet für 36 V Akku-Motorsense.**



### Externer Akkuadapter BCV01

Bestellnr.: 195511-9

Benutzer, die zwei 18V Li-Ion Akkus haben, können mithilfe dieses Adapters 36 V Akku-Maschinen nutzen.

**BCV01 ist geeignet für BL1830/B (3,0 Ah) Akkus und passt nicht auf 36 V Akku-Motorsense.**



### Akkuadapter BCV03

Bestellnr.: 196809-7

Benutzer, die zwei 18V Li-Ion Akkus haben, können mithilfe dieses Adapters 36 V Akku-Maschinen nutzen.

**BCV03 ist nicht geeignet für BL1815 (1,3 Ah) Akkus und passt nicht auf Akku-Bohrhammer BHR261.**



### Externer Akkuhalter BAP182

Bestellnr.: 197580-6

Ermöglicht die Trennung des Akkus von der Maschine, um das Gewicht zu reduzieren und somit Arm- und Handermüdung zu vermindern.





## USB-ADAPTER



### Beschreibung

Für 10,8 V / 12 V max CXT-Serie, 1 USB-Anschluss mit 5 V / 2,1 A, Ein/Ausschalter

### Bestell-Nr.

ATAADP06

Preis (€)  
exkl. MwSt.

28,70

Preis (€)  
inkl. MwSt.

34,44

Für 18 V / 14,4 V LXT-Serie, 2 USB-Anschlüsse mit je 5 V / 2,1 A

ATAADP05

32,60

39,12

## AKKU-HEIZJACKEN



### Beschreibung

Akku-Adapter für Li-Ion 10,8 V Stabform

### Bestell-Nr.

PE00000001\*

Preis (€)  
exkl. MwSt.

16,70

Preis (€)  
inkl. MwSt.

20,04



Akku-Adapter für 10,8 V / 12 V max CXT-Serie  
inkl. USB-Ladeanschluss für z.B. Handy und Ein/Ausschalter

PE000000037

30,60

36,72

Akku-Adapter für 14,4 V / 18 V LXT-Serie  
inkl. USB-Ladeanschluss für z.B. Handy

PE000000066

28,70

34,44

\* Solange Vorrat reicht

## AKKU-KÜHLJACKEN



### Beschreibung

Akku-Adapter für 10,8 V / 12 V max CXT-Serie  
inkl. USB-Ladeanschluss für z.B. Handy und Ein/Ausschalter

### Bestell-Nr.

198639-2

Preis (€)  
exkl. MwSt.

34,70

Preis (€)  
inkl. MwSt.

41,64

Akku-Adapter für 14,4 V / 18 V LXT-Serie  
inkl. USB-Ladeanschluss für z.B. Handy

198634-2

37,00

44,40

## AWS-MODULE

AWS (Auto-start Wireless System) stellt eine Bluetooth-Verbindung zwischen Maschine und Absauggerät her. Dadurch steht auch für Akku-Geräte eine Absaugautomatik zur Verfügung.



Neben den Akku-Staubsaugern DVC265 und DVC864L können mithilfe des AWS-Empfängers handelsübliche Staubsauger verwendet werden, sofern diese über eine Maschinensteckdose verfügen. Maschinenseitig wird ein AWS-Modul zum Senden des Einschaltsignals benötigt.

### Beschreibung

AWS-Modul  
zum Einbau in Maschinen

### Geeignet für

AWS-fähige Maschinen

### Bestell-Nr.

198900-7

Preis (€)  
exkl. MwSt.

62,30

Preis (€)  
inkl. MwSt.

74,76



AWS-Empfänger WUT02U  
inkl. AWS-Modul,  
für Absauggeräte

Handelsübliche Absauggeräte  
mit Maschinensteckdose

199862-2

191,80

230,16



## FETTPRESSE P-90451



Beschreibung	Bestell-Nr.	Preis (€) exkl. MwSt.	Preis (€) inkl. MwSt.
Universal-Fettpressenaufsatz für Akku-Schrauber, Bohrmaschinen, etc	P-90451	92,90	111,48
Schlauch mit 45 cm Länge und Anschluss M10 x 1,0	P-90489	8,70	10,44
Schultergurt	P-90504	2,40	2,88

## AKKU-KAFFEEMASCHINEN



Beschreibung	Geeignet für Modell	Bestell-Nr.	Preis (€) exkl. MwSt.	Preis (€) inkl. MwSt.
Kaffeefiltereinsatz	DCM500	BE00000021	0,80	ET 0,96
Netzkabel 230V	DCM500	BE00000023	6,90	ET 8,28
Kaffeebecher Edelstahl	DCM500/DCM501	KF00000020	10,80	12,96
Deckel für Becher	DCM501	KF00000021	1,40	ET 1,68
Einsatz für Kaffeepads	DCM501	KF00000014	1,40	ET 1,68
Einsatz für gemahlene Kaffee	DCM501	KF00000012	2,30	ET 2,76
Filtereinsatz zu KF00000012	DCM501	KF00000013	2,30	ET 2,76



## AKKU-VENTILATOREN



Beschreibung	Geeignet für Modell	Bestell-Nr.	Preis (€) exkl. MwSt.	Preis (€) inkl. MwSt.
Netzteil 230V	CF100D/CF101D/DCF102	TE00000211	16,70	20,04
	DCF201/DCF203	TE00000173	25,50	30,60
	DCF300	TE00000174	30,60	36,72

## AKKU-VAKUUMPUMPE DVP180



Beschreibung	Bestell-Nr.	Preis (€) exkl. MwSt.	Preis (€) inkl. MwSt.
1 Manometer Saugseite	AS00XP808M	56,10	67,32
2 Absperrventil Saugseite	AS0VP051MK	144,90	173,88
3 Schlauch gelb	AS0AI154MK	44,30	53,16
Adapter 5/16" auf 1/4"	AS0Y06110K	13,40	16,08
Pumpen-Öl 150 ml	AS00VP050M	7,60	9,12
Alukoffer	AS0VP007MK	88,80	106,56
Tragegurt für Alukoffer	AS000VP042	12,50	15,00

## AKKU-NIETZANGEN

## DRV150



Niet-Ø (mm)	Beschreibung	passende Backen	Bestell-Nr.	Preis (€) exkl. MwSt.	Preis (€) inkl. MwSt.
2,4	Set aus Nasenstück, Schieber, Rohr	4,8	199729-4	30,60	36,72
3,2	Set aus Nasenstück, Schieber, Rohr	4,8	199728-6	30,60	36,72
4,0	Set aus Nasenstück, Schieber, Rohr nicht erforderlich	4,8	191C04-2	15,60	18,72
4,8	Set aus Nasenstück, Schieber, Rohr nicht erforderlich	4,8	191C03-4	15,60	18,72
2,4 bis 4,8	Backen Größe 4,8	-	199731-7	15,60	18,72

## DRV250



Niet-Ø (mm)	Beschreibung	passende Backen	Bestell-Nr.	Preis (€) exkl. MwSt.	Preis (€) inkl. MwSt.
2,4	Set aus Nasenstück, Schieber, Rohr	4,8	199729-4	30,60	36,72
3,2	Set aus Nasenstück, Schieber, Rohr	4,8	199728-6	30,60	36,72
4,0	Set aus Nasenstück, Schieber, Rohr	4,8	191F80-4	30,60	36,72
4,8	Set aus Nasenstück, Schieber, Rohr	4,8 oder 6,4	191F79-9	24,00	28,80
6,0	Set aus Nasenstück, Schieber, Rohr	6,4	199725-2	24,00	28,80
6,4	Set aus Nasenstück, Schieber, Rohr	6,4	191F78-1	24,00	28,80
2,4 bis 4,8	Backen Größe 4,8	-	199731-7	15,60	18,72
4,8 bis 6,4	Backen Größe 6,4	-	199730-9	15,60	18,72

Nasenstück    Backen    Schieber    Rohr

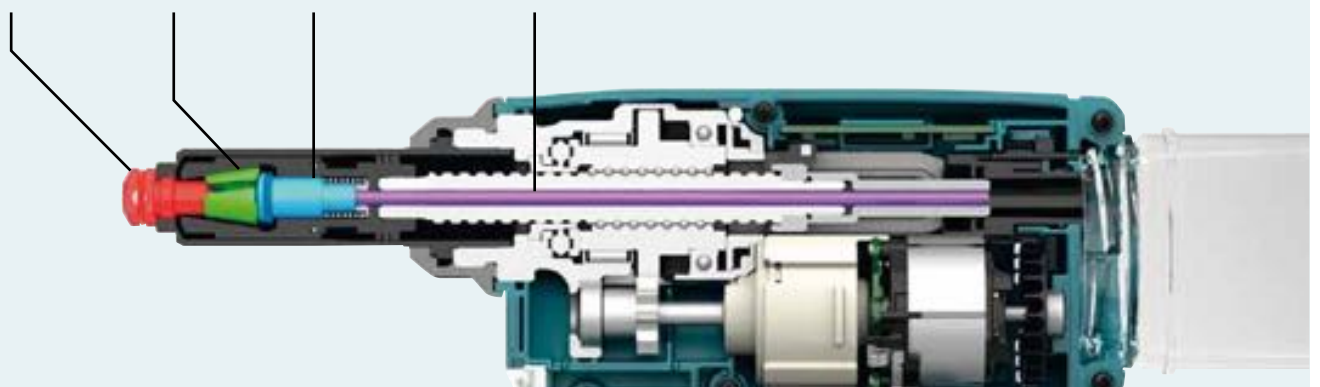



## AKKU-DRAHTBINDEMASCHINE DTR180



Beschreibung	Abmessung	Stk./Pkg.	Bestell-Nr.	Preis (€) exkl. MwSt.	Preis (€) inkl. MwSt.
Bindedraht blank	0,8 mm x 100 m	50 Einzelspulen	199137-9	183,60	220,32
Bindedraht verzinkt	0,8 mm x 100 m	50 Einzelspulen	191A57-9	248,90	298,68

## AKKU-MONIEREISENSCHNEIDER



Beschreibung	Geeignet für Modelle	Bestell-Nr.	Preis (€) exkl. MwSt.	Preis (€) inkl. MwSt.
HM-Sägeblatt Ø 110mm	DSC250	SC09002890	144,90	173,88
	DSC251	SC09003260	56,10	67,32

## AKKU-UNIVERSALSCHERE CP100D



Beschreibung	Bestell-Nr.	Preis (€) exkl. MwSt.	Preis (€) inkl. MwSt.
Ersatzmesser inkl. Arretierstift	198604-1	7,10	8,52

## AKKU-SCHRAUBER / -BOHRHÄMMER



Beschreibung	Geeignet für	Bestell-Nr.	Preis (€) exkl. MwSt.	Preis (€) inkl. MwSt.
Schultergurt mit Karabiner und Halteschelle	14,4 V und 18 V Schrauber mit Li-Ion Akku	197941-0	12,50	15,00



breiter Haken zum Aufhängen an Leitern/Gerüsten	Akku-Bohrhämmer HR140D/HR166D/DHR171	197224-8	1,80	2,16
-------------------------------------------------	--------------------------------------	----------	------	------



# AKKU-KARTUSCHENPRESSEN

## 300 ML KARTUSCHENHALTER SET

Beschreibung	Bestell-Nr.	Preis (€) exkl. MwSt.	Preis (€) inkl. MwSt.
300 ml Kartuschenhalter Set	196351-8	50,00	60,00
Schraubverbinder 1 Stk.	454223-6	4,80	5,76
Kolben A für Kartusche	142071-2	1,70	ET 2,04
Halter 300 ml	454275-7	5,10	ET 6,12

Abb.: 600 ml Kartuschenhalter



## 600 ML KARTUSCHEN-/SCHLAUCHBEUTELHALTER SET

Beschreibung	Bestell-Nr.	Preis (€) exkl. MwSt.	Preis (€) inkl. MwSt.
600 ml Kartuschen-/Schlauchbeutelhalter Set	196352-6	88,80	106,56
Aufsatzdüse	454226-0	2,00	ET 2,40
Dichtring	424547-4	0,80	ET 0,96
Schraubverbinder 1 Stk.	318958-2	5,30	6,36

Beschreibung	Bestell-Nr.	Preis (€) exkl. MwSt.	Preis (€) inkl. MwSt.
Kolben A für Kartusche	142071-2	1,70	ET 2,04
Kolben B für Schlauchbeutel	142072-0	2,30	ET 2,76
Kolben C für Direktbefüllung	123221-8	11,30	ET 13,56
Halter 600 ml	141861-0	20,80	ET 24,96

# AKKU-WINKELSCHLAGSCHRAUBER

	Beschreibung	Bestell-Nr.	Preis (€) exkl. MwSt.	Preis (€) inkl. MwSt.
	Durchsteck-Knarrenaufsatz	192439-2	175,50	210,60
	3/8" Vierkanteinsatz für Knarrenaufsatz	134745-9	22,50	27,00
	1/2" Vierkanteinsatz für Knarrenaufsatz	134746-7	22,50	27,00
	Nusseinsatz für Knarrenaufsatz SW17 x 31 mm	134743-3	21,30	25,56
	Nusseinsatz für Knarrenaufsatz SW19 x 33 mm	134744-1	21,30	25,56
	Winkelkopfaufsatz 3/8" Vierkantaufnahme	135201-2	130,60	156,72



## AKKU-TACKER

### TACKER T221D/BST220/DST220/BST221/DST221

Klammern passen nicht in DST112/DST111/DST110/BST110/ST113D, aufgrund verschiedener Drahtdurchmesser.



Maße (mm)	Oberfläche	Stk./Pkg.	Bestell-Nr.	Preis (€) exkl. MwSt.	Preis (€) inkl. MwSt.
10 x 6	blank	5.040	F-32904	8,10	9,72
10 x 8	blank	5.040	F-32917	8,70	10,44
10 x 10	blank	5.040	F-32647	9,30	11,16
10 x 13	blank	5.040	F-32650	11,60	13,92
10 x 16	blank	5.040	F-32663	12,50	15,00
10 x 19	blank	5.040	F-32676	14,40	17,28
10 x 22	blank	5.040	F-32689	16,70	20,04

### TACKER DST111/DST112/DST110/BST110/ST113D

Klammern passen nicht in BST220/DST220/BST221/DST221 aufgrund verschiedener Drahtdurchmesser.



Maße (mm)	Oberfläche	Stk./Pkg.	Bestell-Nr.	Preis (€) exkl. MwSt.	Preis (€) inkl. MwSt.
10 x 7	galvanisiert	5.040	F-81518	3,30	3,96
10 x 10	galvanisiert	5.040	F-81521	3,60	4,32

## AKKU-GIPSKARTONSÄGEN

### SÄGEBLÄTTER FÜR DSD180/SD100D



Verwendungszweck	Stk./Pkg.	Bestell-Nr.	Preis (€) exkl. MwSt.	Preis (€) inkl. MwSt.
Trockenbau/Gipskarton	2	B-49703	20,00	24,00
Holz	2	B-49719	24,00	28,80

## AKKU-LANGHALSSCHLEIFER

### GRIFVERLÄNGERUNGSSET





Beschreibung	Geeignet für Modell	Bestell-Nr.	Preis (€) exkl. MwSt.	Preis (€) inkl. MwSt.
Set bestehend aus Griffverlängerung, Gürtel und Halter	DSL800	199937-7	175,50	210,60









## AKKU-STAUBSAUGER

## DÜSEN UND BÜRSTEN FÜR AKKU-HANDSTAUBSAUGER

	Beschreibung	Farbe	Bestell-Nr.	Preis (€) exkl. MwSt.	Preis (€) inkl. MwSt.
	Bodendüse standard	creme	123485-4	7,60	7,12
		schwarz	123539-7	9,30	11,16
		blau	123488-8	8,70	10,44
	Boden- und Teppichbürste mit Umschalter	schneeweiß	198532-0	21,30	25,56
		blau	199431-9	24,00	28,80
	Teppichbürste	schwarz	198529-9	13,40	16,08
		blau	198527-3	14,40	17,28
		rot	198522-3	14,40	17,28
		creme	198149-9	11,60	13,92
		schneeweiß	198528-1	13,40	16,08
	Fußmattendüse	blau	459056-4	2,70	3,24
	Spaltendüse extralang	creme	199439-3	8,70	10,44
	Langdüse mit dreh- barem Bürstenkopf	blau	140H94-2	4,00	4,80
	Fugendüse	schwarz	456586-6	1,20	1,44
		blau	451243-1	1,20	1,44
		rot	416225-0	1,20	1,44
		creme	416041-0	1,20	1,44
	Fugendüse lang	schwarz	198992-6	2,70	3,24
		blau	198990-0	2,70	3,24
		schneeweiß	198919-6	2,70	3,24
	Fugendüse lang, Gummi	grau	422437-5	6,60	7,92
	Saugrohr mit Arretierung	schneeweiß	459353-8	2,10	2,52
		schwarz	458942-6	2,10	2,52
	Saugrohr	schwarz	456587-4	2,10	2,52
		blau	451244-9	2,10	2,52
		creme	451424-7	2,10	2,52
		schneeweiß	451241-5	2,70	3,24
		blau	198553-2	5,30	6,36
	Rundbürste mit drehbarem Kopf	schwarz	198555-8	5,30	6,36
		rot	198554-0	5,30	6,36
		creme	198552-4	5,30	6,36
		schneeweiß	198878-4	5,30	6,36
		creme	198537-0	5,30	6,36
	Regalbürste länglich	blau	198538-8	5,30	6,36
		schwarz	198540-1	5,30	6,36
		schneeweiß	198873-4	5,30	6,36



	Beschreibung	Farbe	Bestell-Nr.	Preis (€) exkl. Mwst.	Preis (€) inkl. Mwst.
	Polstermöbeldüse	blau	199041-2	7,60	9,12
		schwarz	199039-9	7,60	9,12
		schneeweiß	199038-1	7,60	9,12
	flexibler Schlauch 45cm	rot	198546-9	7,10	8,52
		blau	198545-1	7,10	8,52
		schwarz	198547-7	7,10	8,52
		creme	198544-3	7,10	8,52

## FILTER UND STAUBSÄCKE FÜR AKKU-HANDSTAUBSAUGER





	Beschreibung	Modell	Bestell-Nr.	Preis (€) exkl. Mwst.	Preis (€) inkl. Mwst.
	Vorfilter	Beutellose Modelle	451208-3	1,80	2,16
	Stofffilter	Beutellose Modelle	443060-3	1,50	1,80
	Stofffilter „easy shake off“	Beutellose Modelle	199966-0	5,10	ET 6,12
	Papierfilterbeutel antibakteriell 5 Stk.	Modelle mit Staubbeutel	194566-1	4,80	5,76
	Papierfilterbeutel antibakteriell 10 Stk.	Modelle mit Staubbeutel	198744-5	7,10	8,52
	Staubbeutel	Modelle mit Staubbeutel	198747-9	3,60	4,32
	Staubbeutel „easy shake off“	Modelle mit Staubbeutel	198749-5	7,60	9,12
	Zyklonfilter weiß Std.	DCL1xx/CL1xx	199491-1	34,70	41,64
	Zyklonfilter schwarz Std.	DCL1xx/CL1xx	191D75-5	34,70	41,64
	Zyklonfilter weiß mit Arretierung	DCL2xx	191D71-3*	32,60	39,12
	Zyklonfilter schwarz mit Arretierung	DCL2xx	191D73-9*	32,60	39,12
	HEPA Filterpatrone	DCL281	199989-8	5,70	6,84

\* für Modelle mit Rohrretterung

## AKKU-STAUBSAUGER DCL500/DCL501

	Beschreibung	Farbe	Bestell-Nr.	Preis (€) exkl. MwSt.	Preis (€) inkl. MwSt.
	Bodendüse	grau	SH00000058	22,50	27,00
	Saugrohr	grau	SH00000040	62,30	74,76
	Fugendüse	grau	SH00000042	10,00	12,00

## STAUBSAUGER ROBOTER DRC200

	Beschreibung	Bestell-Nr.	Preis (€) exkl. MwSt.	Preis (€) inkl. MwSt.
	Klebeband zur Begrenzung des Arbeitsbereiches, Rolle 15 lfm	SH00000231	50,00	60,00
	Filterelement	SH00000213	61,00	ET 73,20
	Hauptbürste	SH00000063	61,00	ET 73,20
	Bodenplatte	SH00000064	30,00	ET 36,00
	Seitenbürsten 2 Stück	SH00000065	34,00	ET 40,80



## AKKU-GEBLÄSE

	Beschreibung	Geeignet für Modelle	Bestell-Nr.	Preis (€) exkl. MwSt.	Preis (€) inkl. MwSt.
	Gummidüse	DUB182/DUB183	132025-7	3,60	4,32
	Bodendüse	DUB182/DUB183	TP00000199	6,90	ET 8,28
	Spitzdüse	DUB182/DUB183/ Alle 28 mm Schläuche mit 22 mm Anschluss	192236-6	6,60	7,92
	Staubsaugbeutel	DUB182/DUB183	122814-8	3,60	4,32
	Flexibler Schlauch Set	DUB182/DUB183	191750-9	13,40	16,08
	Düsenverlängerung	DUB362/DUB363	197888-8	11,60	13,92
	Flachdüse	DUB362/DUB363	197889-6	10,80	12,96
	Schultergurt	DUB361/DUB362	166094-6	5,30	6,36
	Bodendüse	DUB361	452123-4	8,50	ET 10,20



## AKKU-TASCHENLAMPEN

## ERSATZLAMPEN

	Modell	Bauart	Spannung (V)	Stk./Pkg.	Bestell-Nr.	Preis (€) exkl. MwSt.	Preis (€) inkl. MwSt.
	ML702	Glühlampe	7,2	2	192242-1	4,70	ET 5,64
	ML902/ML903	Glühlampe	9,6	2	192545-3	4,30	ET 5,16
	ML121	Glühlampe	9,6 - 12	2	A-30673	4,30	ET 5,16
	ML120/ML124/ML140/ ML141/BML145	Glühlampe	12 - 14,4	2	A-83973	3,90	ET 4,68
	ML180/BML185	Glühlampe	18	2	A-30542	4,70	ET 5,64
	BML240	Glühlampe	24	2	A-87373	5,50	ET 6,60
	BML184	Glühlampe	14,4 - 18	2	B-07303	4,70	ET 5,64
	ML701	Leuchtstoffröhre	7,2	1	678046-0	7,40	ET 8,88
	ML122/ML142	Leuchtstoffröhre	9,6 - 14,4	1	A-87367	4,30	ET 5,16
	BML184	Leuchtstoffröhre	14,4 - 18	1	GM00001161	2,90	ET 3,48
	BML360	Leuchtstoffröhre	36	1	B-14093	14,10	ET 16,92

## ZUBEHÖR ML101





Beschreibung	Geeignet für Modelle	Bestell-Nr.	Preis (€) exkl. MwSt.	Preis (€) inkl. MwSt.
Flexibler Fuß	ML101	GM00001157	8,70	10,44

## ZUBEHÖR ML104 / ML105





Beschreibung	Geeignet für	Bestell-Nr.	Preis (€) exkl. MwSt.	Preis (€) inkl. MwSt.
Magnetsockel zum Anschrauben	ML104 / ML105	GM00001683	14,40	17,28

## AKKU-ARBEITSSCHEINWERFER







	Beschreibung	Geeignet für Modelle	Bestell-Nr.	Preis (€) exkl. MwSt.	Preis (€) inkl. MwSt.
	Blendschutzfolie	DML805	A-58154*	3,30	3,96
	Schraubzwinde, Spannungsbereich 0 - 100 mm	DML805	GM00001396*	17,80	21,36
	Stativ höhenverstellbar von 992 mm - 1.750 mm. Kann bis zu zwei DML805 aufnehmen. Gewinde M8	DML805	GM00001381*	65,50	78,60
	Stativ höhenverstellbar von 1.300 mm - 2.000 mm. Kann bis zu zwei DML809 aufnehmen. Befestigung: M8-Schraube	DML809	GM00002073*	183,60	220,32

\* Scheinwerfer nicht im Lieferumfang enthalten









## AKKU-SCHUBKARRE DCU180

	Beschreibung	Bestell-Nr.	Preis (€) exkl. MwSt.	Preis (€) inkl. MwSt.
	Mulde aus Stahl, Fassungsvermögen 90 Liter	199008-0	124,50	149,40
	Rohrrahmen aus Stahl, Länge und Breite verstellbar	199009-8	175,50	210,60
	Kippschutz mit Rädern	191A01-6	118,40	142,08

## AKKU-REBSCHEREN

	Beschreibung	Geeignet für Modelle	Bestell-Nr.	Preis (€) exkl. MwSt.	Preis (€) inkl. MwSt.
	Standardmesser oben	DUP361	197366-8	59,20	71,04
	Standardmesser unten	DUP361	197367-6	56,10	67,32
	Messer oben für dicke Äste bis 33mm, neue Schneidengeometrie	DUP361/DUP362	199168-8	80,60	96,72
	Messer unten für dicke Äste bis 33mm	DUP361/DUP362	199169-6	103,10	123,72
	Messer oben für weiche Äste bis 25mm	DUP361	199314-3	84,70	101,64
	Messer unten für weiche Äste bis 25mm	DUP361/DUP362	199315-1	98,00	117,60
	Colttasche für Schere	DUP361	161379-5	11,60	13,92
	Tasche für Akkus	DUP361	161377-9	30,60	36,72
	Ersatzmesser oben	4604DW	A-86670	41,80	50,16
	Ersatzmesser unten	4604DW	A-86664	65,50	78,60
	Diamantbestäubte Feile	4604DW/DUP361	794530-8	25,50	30,60
	Spannungsregler	4604DW	630654-5	244,00	ET 292,80
	Armband-Kabelhalter	4604DW	166062-9	6,10	7,32
	Tragegurt für Akku	4604DW	166055-6	103,10	123,72
	Verbindungskabel Rebschere - Akku 4600	4604DW	661979-6	118,40	142,08

## AKKU-HECKEN-/GRASSCHEREN

	Beschreibung	Geeignet für Modelle	Bestell-Nr.	Preis (€) exkl. MwSt.	Preis (€) inkl. MwSt.
	Griffverlängerung mit Rädern	alle Grasscherenmodelle	198516-8	59,20	71,04
	Heckenmesserbalken 20 cm	Heckenschere UH200D/UH201D/UM164D/ UM600D/DUM168/DUM604	195272-1	25,50	30,60
		Heckenschere UH201D/UM600D/DUM604	198408-1	24,00	28,80
	Schnittgutsammler	Heckenmesserbalken 195272-1	195279-7	7,60	9,12
		Heckenmesserbalken 198408-1	198401-5	6,10	7,32
	Messerbalkenschutz	Heckenmesserbalken	451816-0	2,40	2,88
	Grasmesser	alle Grasscherenmodelle	195267-4	47,00	56,40
	Grasmesserschutz	alle Grasscherenmodelle	452055-5	3,00	3,60
	Grasaufnehmer	Grasschere UM600D/DUM604	457426-1	3,60	4,32
	Schutzbügel	Grasschere (nur UM164D, UH200D)	325896-1	4,00	4,80
	Schutzbügel	Grasschere (nur BUM168, DUM168)	326146-7	10,00	12,00
	Höhenverstellung	Schutzbügel	451813-6	0,60	0,72





## AKKU-DREHMOMENTSCHRAUBER

### SCHLÜSSEL ZUR DREHMOMENTEINSTELLUNG



Beschreibung	Geeignet für Modelle	Bestell-Nr.	Preis (€) exkl. MwSt.	Preis (€) inkl. MwSt.
Speziellschlüssel zur Drehmomenteinstellung	Alle Akku-Speziialschrauber	765027-4	16,70	20,04

### WINKELKOPF

Kann in 4 Positionen montiert werden (in 90°-Schritten).  
Für einfache Montagen an schwer zugänglichen Stellen.



Geeignet für Modelle	Bestell-Nr.	Preis (€) exkl. MwSt.	Preis (€) inkl. MwSt.
Alle BFT, BFL, DFT und DFL Modelle mit einem max. Drehmoment bis 20.0 Nm	194038-6	159,20	191,04

### ANTI-KICKBACK KÖPFE

Reduziert den Rückschlag der Maschine beim Auslösen der Kupplung und verhindert dadurch Verletzungen am Handgelenk



Geeignet für Modelle	Bestell-Nr.	Preis (€) exkl. MwSt.	Preis (€) inkl. MwSt.
Alle BFT und DFT mit Ausnahme DFT023FM/DFT045FM	195231-5	200,00	240,00
Alle BFL und DFL Modelle mit einem max. Drehmoment bis 20.0 Nm	195621-2	510,00	612,00
BFL300F-BFL402F und DFL300F-DFL402F	195620-4	331,50	397,80
DFL650F und DFL651	197045-8	261,20	313,44



### GEHÄUSESCHUTZ

#### SCHUTZ FÜR BFL/DFL 06XF/ 08XF/ 12XF/ 20XF/R

Auch geeignet für den optionalen Winkelkopf Artikelnr. 194038-6



Farbe	Stk./Pkg.	Bestell-Nr.	Preis (€) exkl. MwSt.	Preis (€) inkl. MwSt.
Gelb	1	418032-7	10,00	12,00
Blau	1	418064-4	10,00	12,00
Rot	1	418065-2	10,00	12,00
Klar	1	418066-0	10,00	12,00

## SCHUTZ FÜR BFL/DFL 300F/ 301F/R / 400F/ 402F/R

Schutz für Getriebe



Farbe	Stk./Pkg.	Bestell-Nr.	Preis (€) exkl. Mwst.	Preis (€) inkl. Mwst.
Blau	1	418743-4	17,80	21,36
Rot	1	418744-2	17,80	21,36
Gelb	1	418691-7	12,50	15,00
Klar	1	418745-0	17,80	21,36

## SCHUTZ FÜR BFL/DFL 300F

Schutz für Winkelkopf

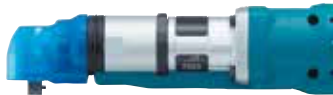

Farbe	Stk./Pkg.	Bestell-Nr.	Preis (€) exkl. Mwst.	Preis (€) inkl. Mwst.
Blau	1	418746-8	13,40	16,08

## SCHUTZ FÜR BFL/DFL 301F/R / 400F/ 402F/R

Schutz für Winkelkopf

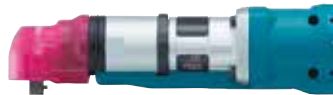

Farbe	Stk./Pkg.	Bestell-Nr.	Preis (€) exkl. Mwst.	Preis (€) inkl. Mwst.
Blau	1	418749-2	14,40	17,28
Rot	1	418750-7	14,40	17,28
Gelb	1	418693-3	14,40	17,28
Klar	1	418751-5	21,30	25,56

## SCHUTZ FÜR DFL650F / DFL651F / DFL403F / DFL302F / DFL204F / DFL125F / DFL083F



Farbe	Stk./Pkg.	Bestell-Nr.	Preis (€) exkl. Mwst.	Preis (€) inkl. Mwst.
Gelb	1	455851-0	13,40	16,08
		455893-4*	98,00	117,60
Blau	1	455850-2	13,40	16,08
		455892-6*	98,00	117,60
Rot	1	455849-7	13,40	16,08
		455891-8*	98,00	117,60
Klar	1	455852-8	13,40	16,08
		455894-2*	98,00	117,60
Schwarz	1	455773-4	12,50	15,00
		455890-0*	98,00	117,60

\* Nur wenn ein Anti-Kickback Kopf verwendet wird

## SCHUTZ FÜR DFL650F / DFL651F WINKELKOPF



Farbe	Stk./Pkg.	Bestell-Nr.	Preis (€) exkl. Mwst.	Preis (€) inkl. Mwst.
Blau	1	455846-3	11,60	13,92
Rot	1	455845-5	11,60	13,92
Gelb	1	455847-1	11,60	13,92
Klar	1	455848-9	10,80	12,96
Schwarz	1	455771-8	10,80	12,96

## SCHUTZ FÜR DFL204F/125F/083F WINKELKOPF



Farbe	Stk./Pkg.	Bestell-Nr.	Preis (€) exkl. MwSt.	Preis (€) inkl. MwSt.
Rot	1	422279-7	10,80	12,96
Klar	1	422282-8	10,80	12,96
Blau	1	422280-2	10,80	12,96
Gelb	1	422281-0	10,80	12,96

## SCHUTZ FÜR DFL403F/302F WINKELKOPF



Farbe	Stk./Pkg.	Bestell-Nr.	Preis (€) exkl. MwSt.	Preis (€) inkl. MwSt.
Rot	1	422284-4	14,40	17,28
Klar	1	422287-8	13,40	16,08
Blau	1	422285-2	14,40	17,28
Gelb	1	422286-0	13,40	16,08

## SCHUTZ FÜR DFT023F/DFT045F



Farbe	Stk./Pkg.	Bestell-Nr.	Preis (€) exkl. MwSt.	Preis (€) inkl. MwSt.
Klar	1	424984-2	14,40	17,28
Rot	1	424985-0	14,40	17,28
Blau	1	424986-8	14,40	17,28
Gelb	1	424987-6	14,40	17,28

## SCHUTZ FÜR DFT085F/DFT127F



Farbe	Stk./Pkg.	Bestell-Nr.	Preis (€) exkl. MwSt.	Preis (€) inkl. MwSt.
Gelb	1	424966-4	14,40	17,28
Blau	1	424967-2	14,40	17,28
Rot	1	424968-0	15,60	18,72
Klar	1	424969-8	14,40	17,28

## SCHUTZ FÜR ÄLTERE MASCHINEN MIT BFT / DFT BEGINNEND



Farbe	Stk./Pkg.	Bestell-Nr.	Preis (€) exkl. MwSt.	Preis (€) inkl. MwSt.
Gelb	1	418423-2	13,40	16,08
Blau	1	418424-0	13,40	16,08
		A-51269*	28,70	34,44
Rot	1	418425-8	13,40	16,08
		A-51275*	27,10	32,52
Klar	1	450331-1	13,40	16,08
		A-51281*	39,20	47,04

\* Nur wenn ein Anti-Kickback Kopf verwendet wird



## FARBMARKIERUNG

## MARKIERUNGSMUTTER M28 FÜR DFT023F/045F



Farbe	Stk./Pkg.	Bestell-Nr.	Preis (€) exkl. MwSt.	Preis (€) inkl. MwSt.
Rot	10	184679-6	22,50	27,00
Blau	10	184680-1	22,50	27,00
Gelb	10	184681-9	22,50	27,00
3 x Rot, 3 x Blau, 3 x Gelb	9	184682-7	7,60	9,12

## MARKIERUNGRING 25 MM FÜR DFT085F/127F



Farbe	Stk./Pkg.	Bestell-Nr.	Preis (€) exkl. MwSt.	Preis (€) inkl. MwSt.
Rot	10	184685-1	10,80	12,96
Blau	10	184684-3	10,80	12,96
Gelb	10	184683-5	10,80	12,96
Schwarz	10	184686-9	10,80	12,96
3 x Rot, 3 x Blau, 3 x Gelb, 3 x Schwarz	12	184687-7	12,50	15,00

## USB-KABEL



Geeignet für Modell	Bestell-Nr.	Preis (€) exkl. MwSt.	Preis (€) inkl. MwSt.
Alle DFT / DFL Modelle mit Drehzahleinstellung über PC	661432-2	5,30	6,36

\* Solange Vorrat reicht

## AKKU-MASCHINENHALTER

Hält die Maschine aufrecht, für einfachen Zugriff am Arbeitsplatz. Ein Umfallen der Maschine und eine dadurch entstehende Beschädigung am Werkstück wird hierdurch verhindert.





Geeignet für viele Akkuschauber, Schrauber, Spezialschauber mit 14,4V und 18V Li-Ion Akku



Beschreibung	Bestell-Nr.	Preis (€) exkl. MwSt.	Preis (€) inkl. MwSt.
Akku- Maschinenhalter	P-78433	59,20	71,04



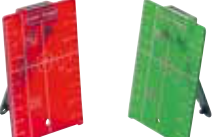

## LASER-EMPFÄNGER

	Beschreibung	Geeignet für Modelle	Bestell-Nr.	Preis (€) exkl. MwSt.	Preis (€) inkl. MwSt.
	Laser-Empfänger LVH800, inkl. Klemme und Tasche	SK102Z/ SK103PZ/ SK104Z	LE00837085	183,60	220,32
	Laser-Empfänger LDX1	alle SK10... Modelle	LE00855702	228,50	274,20
	Laser-Empfänger LR150, inkl. Klemme und Tasche	SKR200Z	LE00796587	316,20	379,44
	Laser-Empfänger LDG-3	SK312GD	TK0LDG301G	349,90	419,88
	Zieltafel mit Magnet und Klappfuß	Alle Modelle mit rotem Laser	LE00785638	18,90	22,68
		Alle Modelle mit grünem Laser	LE00823195	18,90	22,68

















## STATIVE

	Beschreibung	Bestell-Nr.	Preis (€) exkl. MwSt.	Preis (€) inkl. MwSt.
	Stativ 400–1.140 mm verstellbar mit 5/8" Gewinde	A-89501	88,80	106,56
	Stativ 1.180–2.700 mm verstellbar, inkl. Zahnstangenfeinjustierung mit 5/8" Gewinde	P-81315	285,60	342,72

## TASCHEN/KOFFER

	Beschreibung	Geeignet für Modelle	Bestell-Nr.	Preis (€) exkl. MwSt.	Preis (€) inkl. MwSt.
	Tasche	SK102Z	LE00785636	27,10	32,52
		SK103PZ/SK104Z	LE00822220	27,10	32,52
		SK105D/SK105GD/ SK106D/SK106GD	832173-9	13,40	16,08
	Transportkoffer	SK312GD	TKAK400M00	191,80	230,16

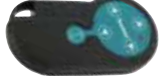
## SONSTIGES ZUBEHÖR

	Beschreibung	Geeignet für Modelle	Bestell-Nr.	Preis (€) exkl. MwSt.	Preis (€) inkl. MwSt.
	Aluminium Messlatte 4 m	SKR200Z/SK312GD	P-81309	80,60	96,72
	Laserverstärkungsbrille rot	alle roten Laser	LE00834534*	18,90	22,68
	Laserverstärkungsbrille grün	alle grünen Laser	LE00772796*	20,00	24,00
	Laserverstärkungsbrille violett	Alle Modelle	TK0LEG2000	16,70	20,04
	USB-Stromkabel	SK312GD	199010-3	11,60	13,92
	Wandhalterung	SK312GD	TK000ET03F	285,60	342,72
	L-Adapter	alle SK10... Modelle	LE00870131	30,60	36,72
	Pro L-Adapter	alle SK10... Modelle	LE00870134	41,80	50,16
	Wandhalterung universal	alle SK10... Modelle	LE00870137	68,80	82,56
	Wand- und Deckenhalterung inkl. 1/4" Schraube	SK102Z/ SK103PZ/ SK104Z	LE00785637	113,30	135,96
	Magnetische Halterung mit 5/8" - 1/4" Adapter	SK102Z/ SK103PZ/ SK104Z	LE00785633	15,60	18,72
	Kugelgelenk mit 1/4" Aufnahme und Abgang	SK102Z/ SK103PZ/ SK104Z	LE00785519	24,00	28,80
	Magnetische Halterung – mit horizontaler Feinjustierung	SK102Z/ SK103PZ/ SK104Z	LE00789389	39,20	47,04
	Klemme mit Schnellmechanismus	SK-Modelle	LE00837096	44,30	53,16
	Halterung zum Aufkleben z.B. für Messlatte	Laser Empfänger LR150	LE00784968	65,50	78,60
	Fernbedienung	SKR200Z	LE00796588	59,20	71,04
	Wandhalterung inkl. 5/8" Schraube	SKR200Z	LE00791661	84,70	101,64

\* Hilft den Kontrast auf der Zielscheibe zu verstärken. Achtung: Nicht direkt in den Strahl schauen!









## MEISSELARTEN

### Spitzmeißel

Zum Ausführen von Abrissarbeiten und Aufstemmen von Mauerwerk, Beton und Stein.



### Flachmeißel

Zum Durchführen von Abrissarbeiten und Aufstemmen von Mauerwerk, Beton und Stein. Hochpräzise Abrisswirkung.



### Breitmeißel

Für universelles Abtragen von Materialien größeren Umfangs.



### Spatenmeißel

Zum Entfernen von Tuff und kompakter Erde.



### Hohlmeißel

Geeignet, um feine Schächte in Beton zu setzen.



### Flügelmeißel

Ideal für die Durchführung von Arbeiten mit Ziegeln und Kalkstein. Dank der Funktion der Seitenblätter besteht keine Rutschgefahr in der Furche. Mit variabler Schachttiefe von 10 bis 35 mm.



### Fliesenmeißel

Hervorragend geeignet für Renovierungsarbeiten; Fliesen und Kacheln können einfach und schnell abgelöst werden.



### Fugenmeißel

Geeignet zum Entfernen von Verputzschichten und Kacheln, zum Herausnehmen von Mauerwerk, ohne ganze noch intakte Kacheln oder Fliesen zu beschädigen, mit Hartmetallzähnen.



### Stockerplatte

Zum Aufrauen von Asphalt und Beton.



### Stechbeitel

Speziell für die Durchführung von Holzarbeiten.







## WERKZEUGAUFNAHMEN BOHRHÄMMER UND MEISSEL

## geeignet für Modelle:

geeignet für SDS-PLUS		z. B.: HR2611FT	
geeignet für SDS-MAX		z. B.: HR4013C	
Große Keilwelle B-Typ		HR3520B/HR3850B/HR5000	
13 mm Makita Sechskant		8035NB/HR3510/HR3520/HR3850	
17 mm Makita Sechskant		HM0810T	
19 mm Meißelschaft K-Typ		HM1200K/HR3850K/HR500K	
19 mm Meißelschaft ohne abgedrehtem Bund B-Typ		HM1200B	
19 mm Meißelschaft mit abgedrehtem Bund B-Typ		HM0810B	
19 mm Makita Sechskant		HK1800/HK1810	
21 mm Makita Sechskant		HM1200	
28 mm Meißelschaft B-Typ		HM1810/HM1801/HM1800/HM1307CB/ HM1304B/HM1303B/HM1802/HM1812	
30 mm Makita Sechskant		HM1317C/HM1307C/HM1304	
30 mm Makita Sechskant speziell für HM1400		HM1400 (Aufnahmeschaft um 90° verdreht)	

## GEEIGNET FÜR SDS-PLUS

### SDS-PLUS Bohrererrien

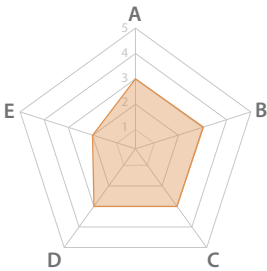
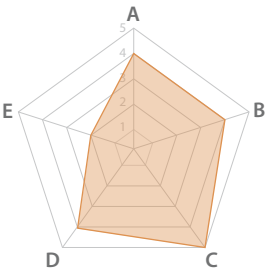
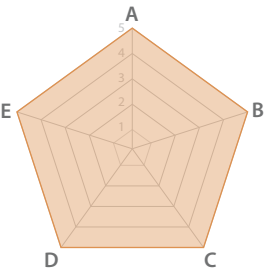
Serie	Hammerbohrer	Hammerbohrer V-PLUS	NEMESIS II
Qualität	★★	★★★★	★★★★★
Abbildung			
Spitze	2 Schneiden	2 Schneiden mit Zentrierspitze	4 Schneiden
Wendel	Standard, 2 Gänge	Langlebig, 2 Gänge	Langlebig, 4 Gänge
Eigenschaften A: Arbeitsgeschwindigkeit B: Standzeit C: Einfaches Ansetzen D: Genauigkeit E: Verkantungsschutz in Bewehrungsseisen			

## NEMESIS II

**NEMESIS II für SDS-PLUS**  
mit durchgehender Karbidspitze



**Bis zu 50 % längere Standzeit beim Bohren in eisenbewehrtem Beton**

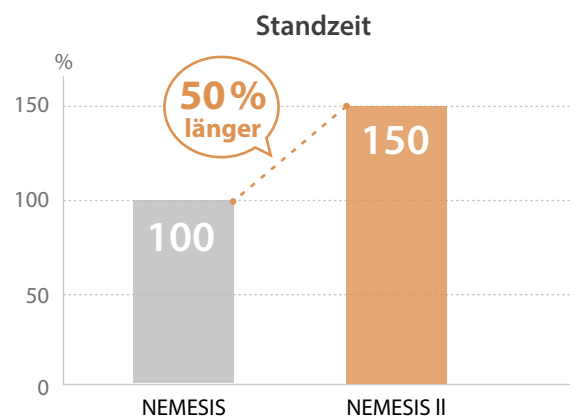

### Verbessertes Design



**Verschleißanzeige**  
gibt Aufschluss über die Maßhaltigkeit der Bohrlöcher

**Innovative Wendelgeometrie**  
Schnelleres Bohren, schnellerer Abtransport des Bohrmaterials

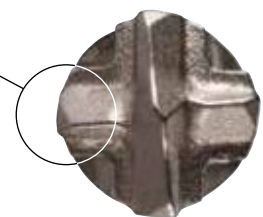

**Abgeschrägte Kanten**  
reduzieren Stöße, wenn der Bohrer auf Bewehrungsseisen trifft



## NEMESIS II HAMMERBOHRER GEEIGNET FÜR SDS-PLUS

Die neue, verbesserte Version der bewährten NEMESIS Bohrerreihe wurde mit besonderem Augenmerk auf das Bohren in Eisenbewehrtem Beton entwickelt und zeichnet sich durch folgende Merkmale aus:

- Optimierte Schneidengeometrie mit Verschleißanzeige
- Schnellerer Abtransport des Bohrmaterials durch neue Wendelform
- Längere Standzeit



Bohrer Ø (mm)	Gesamtlänge (mm)	Arbeitslänge (mm)	Bestell-Nr.	Preis (€) exkl. MwSt.	Preis (€) inkl. MwSt.
5	115	50	B-57897	5,30	6,36
5	165	100	B-57906	5,70	6,84
5,5	115	50	B-57940	5,30	6,36
5,5	165	100	B-57956	5,70	6,84
6	115	50	B-57962	5,30	6,36
6	165	100	B-57978	6,10	7,32
6	215	150	B-57984	7,60	9,12
6	265	200	B-57990	9,30	11,16
6	315	250	B-58001	12,50	15,00
6,5	165	100	B-58023	6,10	7,32
6,5	215	150	B-58039	7,60	9,12
6,5	265	200	B-58045	9,30	11,16
6,5	315	250	B-58051	12,50	15,00
7	115	50	B-58067	6,10	7,32
7	165	100	B-58073	6,60	7,92
8	115	50	B-58095	6,10	7,32
8	165	100	B-58104	7,10	8,52
8	215	150	B-58110	7,60	9,12
8	265	200	B-58126	9,30	11,16
8	315	250	B-58132	13,40	16,08
8	465	400	B-58154	18,90	22,68
10	115	50	B-58198	7,10	8,52
10	165	100	B-58207	6,60	7,92
10	215	150	B-58213	8,10	9,72
10	265	200	B-58229	10,00	12,00
10	315	250	B-58235	14,40	17,28
10	455	390	B-58257	20,00	24,00

Bohrer Ø (mm)	Gesamtlänge (mm)	Arbeitslänge (mm)	Bestell-Nr.	Preis (€) exkl. MwSt.	Preis (€) inkl. MwSt.
12	160	110	B-58322	8,10	9,72
12	210	160	B-58338	9,30	11,16
12	260	210	B-58344	10,80	12,96
12	310	260	B-58350	15,60	18,72
12	450	400	B-58366	20,00	24,00
14	160	110	B-58431	11,60	13,92
14	210	160	B-58447	14,40	17,28
14	310	260	B-58469	17,80	21,36
14	450	400	B-58475	22,50	27,00
14	720	600	B-58481	27,10	32,52
16	160	110	B-58540	17,80	21,36
16	210	160	B-58556	20,00	24,00
16	310	260	B-58578	24,00	28,80
16	450	400	B-58584	28,70	34,44
18	250	200	B-58615	30,60	36,72
18	450	400	B-58621	37,00	44,40
20	250	200	B-58637	34,70	41,64
20	450	400	B-58659	39,20	47,04
22	250	200	B-58665	39,20	47,04
22	450	400	B-58687	50,00	60,00
24	250	200	B-58693	47,00	56,40
24	450	400	B-58702	53,10	63,72
25	250	200	B-58718	47,00	56,40
25	450	400	B-58724	62,30	74,76
28	250	200	B-58746	56,10	67,32
28	450	400	B-58752	72,50	87,00

## NEMESIS II HAMMERBOHRER SETS

Bohrer Ø (mm)	Gesamtlänge (mm)	Details	Bestell-Nr.	Preis (€) exkl. MwSt.	Preis (€) inkl. MwSt.
5, 6 / 6, 8, 10	115 / 165	5 Stk. in Box	B-58992	28,70	34,44
6, 8, 10	165	3 Stk. in Box	B-59075	18,90	22,68
6	165	10 Stk. in Box	B-63264	50,00	60,00
6	215	10 Stk. in Box	B-63270	56,10	67,32
8	165	10 Stk. in Box	B-63373	59,20	71,04
8	215	10 Stk. in Box	B-63389	65,50	78,60
10	165	10 Stk. in Box	B-63410	62,30	74,76
10	215	10 Stk. in Box	B-63426	72,50	87,00
12	160	10 Stk. in Box	B-63454	76,50	91,80
12	210	10 Stk. in Box	B-63460	84,70	101,64
14	210	10 Stk. in Box	B-63507	118,40	142,08





## HAMMERBOHRER V-PLUS GEEIGNET FÜR SDS-PLUS

Bestens zum Einsatz in Beton, Mauerwerk und Naturstein geeignet. Moderne thermische Verfahren und eine spezielle Oberflächenverdichtung reduzieren den Verschleiß und machen den Bohrer widerstandsfähig gegen Biegebeanspruchung.



Bohrer Ø (mm)	Gesamtlänge (mm)	Arbeitslänge (mm)	Bestell-Nr.	Preis (€) exkl. MwSt.	Preis (€) inkl. MwSt.
5,0	110	50	B-46492	3,00	3,60
5,0	160	100	B-46501	3,00	3,60
6,0	110	50	B-46517	3,30	3,96
6,0	160	100	B-46523	3,30	3,96
7,0	110	50	B-47438	3,60	4,32
7,0	160	100	B-47444	4,00	4,80
8,0	110	50	B-46539	3,60	4,32
8,0	160	100	B-46545	3,60	4,32
8,0	210	150	B-47472	4,40	5,28
8,0	260	200	B-47488	5,70	6,84
8,0	600	540	B-47525	14,40	17,28
10,0	110	50	B-46551	3,60	4,32
10,0	160	100	B-46567	4,00	4,80
10,0	210	150	B-47569	5,30	6,36
10,0	260	200	B-47575	6,10	7,32
10,0	310	250	B-47581	7,10	8,52
10,0	1000	940	B-47634	41,80	50,16
11,0	160	110	B-47640	5,30	6,36
11,0	260	210	B-47662	7,60	9,12
12,0	160	110	B-46573	5,30	6,36
12,0	210	160	B-47684	5,70	6,84
12,0	260	210	B-47690	7,60	9,12
12,0	450	400	B-47721	13,40	16,08
12,0	600	550	B-47737	17,80	21,36
12,0	1000	950	B-47759	44,30	53,16
14,0	160	110	B-46589	6,60	7,92
14,0	210	160	B-47802	7,10	8,52
14,0	260	210	B-47818	8,70	10,44

Bohrer Ø (mm)	Gesamtlänge (mm)	Arbeitslänge (mm)	Bestell-Nr.	Preis (€) exkl. MwSt.	Preis (€) inkl. MwSt.
14,0	450	400	B-47830	14,40	17,28
14,0	600	550	B-47846	18,90	22,68
14,0	1000	950	B-47852	44,30	53,16
16,0	210	160	B-47911	9,30	11,16
16,0	310	260	B-47933	12,50	15,00
16,0	450	400	B-47949	17,80	21,36
16,0	600	550	B-47955	22,50	27,00
16,0	800	750	B-47961	32,60	39,12
16,0	1000	950	B-47977	50,00	60,00
18,0	200	150	B-48000	15,60	18,72
18,0	300	250	B-48016	17,80	21,36
18,0	450	400	B-48022	22,50	27,00
18,0	600	550	B-48038	27,10	32,52
18,0	1000	950	B-48044	56,10	67,32
20,0	200	150	B-48072	17,80	21,36
20,0	300	250	B-48088	20,00	24,00
20,0	450	400	B-48094	27,10	32,52
20,0	600	550	B-48103	34,70	41,64
20,0	1000	950	B-48125	62,30	74,76
22,0	250	200	B-48131	24,00	28,80
22,0	450	400	B-48147	34,70	41,64
24,0	250	200	B-48197	30,60	36,72
24,0	450	400	B-48206	37,00	44,40
24,0	600	550	B-48212	44,30	53,16
25,0	250	200	B-48228	32,60	39,12
25,0	450	400	B-48234	39,20	47,04
26,0	250	200	B-48262	34,70	41,64
26,0	450	400	B-48278	41,80	50,16

## HAMMERBOHRERSET V-PLUS 10-TEILIG



### Inhalt

- 1× 5×110 mm
- 1× 6×110 mm
- 2× 6×160 mm
- 2× 8×160 mm
- 2× 10×160 mm
- 1× 10×210 mm
- 1× 12×210 mm

### Bestell-Nr.

B-49127

### Preis (€) exkl. MwSt.

32,60

### Preis (€) inkl. MwSt.

39,12



## HAMMERBOHRER GEEIGNET FÜR SDS-PLUS

Für den Einsatz in Beton, Mauerwerk und Naturstein geeignet.  
Dieser robuste SDS-PLUS Hammerbohrer ist eine preisgünstige Alternative zum V-Plus Bohrer.  
Optimal für den gelegentlichen Gebrauch.



Bohrer Ø (mm)	Gesamtlänge (mm)	Arbeitslänge (mm)	Bestell-Nr.	Preis (€) exkl. MwSt.	Preis (€) inkl. MwSt.
3,5	90	30	D-16950	1,20	1,44
4,0	110	50	D-00016	1,20	1,44
5,0	110	50	D-00022	1,20	1,44
5,0	160	100	D-00038	1,20	1,44
5,5	110	50	D-00044	1,20	1,44
6,0	110	50	D-00050	1,20	1,44
6,0	160	100	D-00066	1,20	1,44
6,0	210	150	D-00072	1,20	1,44
6,5	110	50	D-00088	1,20	1,44
6,5	160	100	D-00094	1,20	1,44
7,0	110	50	D-00103	1,20	1,44
7,0	160	100	D-00119	1,50	1,80
8,0	110	50	D-00125	1,20	1,44
8,0	160	100	D-00131	1,50	1,80
8,0	210	150	D-00147	1,50	1,80
8,0	260	200	D-00153	1,80	2,16
8,0	310	250	D-66640	2,10	2,52
9,0	210	150	D-00169	1,50	1,80
10,0	160	100	D-00175	1,50	1,80
10,0	210	150	D-00181	1,80	2,16
10,0	260	200	D-00197	1,80	2,16
10,0	310	250	D-00206	2,10	2,52
10,0	350	290	D-66656	2,40	2,88
10,0	460	400	D-17538*	4,00	4,80
11,0	160	100	D-00212	1,50	1,80
12,0	160	100	D-00228	1,50	1,80
12,0	210	150	D-00234	1,80	2,16
12,0	260	200	D-00240	1,80	2,16
12,0	310	250	D-66684	2,40	2,88
12,0	460	400	D-16271*	4,00	4,80
13,0	160	100	D-00256	1,80	2,16

Bohrer Ø (mm)	Gesamtlänge (mm)	Arbeitslänge (mm)	Bestell-Nr.	Preis (€) exkl. MwSt.	Preis (€) inkl. MwSt.
14,0	160	100	D-00262	2,10	2,52
14,0	260	200	D-00278	2,40	2,88
14,0	310	250	D-66709	3,00	3,60
14,0	460	400	D-17544	4,00	4,80
15,0	160	100	D-00284	2,40	2,88
15,0	460	400	D-17550*	5,30	6,36
16,0	210	150	D-00290	2,40	2,88
16,0	310	250	D-00309	3,30	3,96
16,0	460	400	D-16287*	5,30	6,36
17,0	210	150	D-00315	2,70	3,24
18,0	210	150	D-00321	2,70	3,24
18,0	300	240	D-00337	4,00	4,80
18,0	460	400	D-17566*	5,30	6,36
19,0	210	150	D-00343	3,00	3,60
19,0	460	400	D-16293*	5,30	6,36
20,0	210	150	D-00359	3,60	4,32
20,0	310	250	D-00365	4,00	4,80
20,0	460	400	D-15235*	6,60	7,92
22,0	260	200	D-00371	4,40	5,28
22,0	310	250	D-08062	6,10	7,32
22,0	460	400	D-15241*	7,10	8,52
24,0	460	400	D-16302*	7,10	8,52
25,0	260	200	D-00387	5,70	6,84
25,0	310	250	D-08517	6,60	7,92
25,0	460	400	D-15257*	7,60	9,12
26,0	260	200	D-00393	7,60	9,12
26,0	310	250	D-08078	7,10	8,52
26,0	460	400	D-15263*	10,00	12,00
28,0	460	400	D-16318*	11,60	13,92
30,0	460	400	D-17572*	13,40	16,08

\* mit kürzerem Bohrer gleichen Durchmessers mindestens 150 mm tief vorbohren.



## HAMMERBOHRERSETS 25-TEILIG GEEIGNET FÜR SDS-PLUS

Bohrer Ø (mm)	Gesamtlänge (mm)	Details	Bestell-Nr.	Preis (€) exkl. MwSt.	Preis (€) inkl. MwSt.
6	110	25 Stk. im Karton	D-61612	22,50	27,00
8	110	25 Stk. im Karton	D-61634	24,00	28,80
10	110	25 Stk. im Karton	D-61656	24,00	28,80



## METALLBOHRER GEEIGNET FÜR SDS-PLUS (HSS-TIN)

TiN (Titanitrid) ist eine chemische Verbindung von Titan und Stickstoff und besitzt gute Reibungseigenschaften. Geeignet für legierte und unlegierte Stähle, Edelstahl und Gusseisen.



Bohrer Ø (mm)	Gesamtlänge (mm)	Stk./Pkg.	Bestell-Nr.	Preis (€) exkl. MwSt.	Preis (€) inkl. MwSt.
3	90	1	B-57401	2,10	2,52
3,5	100	1	B-57417	2,10	2,52
4	105	1	B-57423	2,40	2,88
4,5	110	1	B-57439	2,40	2,88
5	116	1	B-57445	3,00	3,60
5,5	123	1	B-57451	3,00	3,60
6	123	1	B-57467	3,60	4,32
6,5	131	1	B-57473	3,60	4,32



## HOLZ-SPIRALBOHRER GEEIGNET FÜR SDS-PLUS

Spiralbohrer mit Zentrierspitze und 2 Schulerschneiden für exakte und splitterfreie Bohrungen in Hart- und Weichholz.





Bohrer Ø (mm)	Gesamtlänge (mm)	Stk./Pkg.	Bestell-Nr.	Preis (€) exkl. MwSt.	Preis (€) inkl. MwSt.
4	105	1	B-57489	2,40	2,88
5	116	1	B-57495	2,70	3,24
6	123	1	B-57504	3,00	3,60
8	147	1	B-57510	3,30	3,96
10	163	1	B-57526	3,60	4,32



## BOHRERSETS GEEIGNET FÜR SDS-PLUS

### MAKPAC SDS-PLUS BOHRER- UND BITSET 65-TLG.

Inhalt	Bestell-Nr.	Preis (€) exkl. MwSt.	Preis (€) inkl. MwSt.
 <p><b>Bits:</b> 25 mm Länge: 2xPH0 2xPH1 3xPH2 3xPH3 2xPZ0 2xPZ1 3xPZ2 3xPZ3 Schlitzbit: 2x4,0 - 2x5,0 - 2x5,5 - 2x6,5 Sechskant: 1xH3, 1x4, 1xH5, 1xH6 Torx: 1xTX10, 1xTX15, 2xTX20, 2xTX25, 1xTX30, 1xTX40 Stecknüsse 6-kant 1/4": 8, 10, 12, 13 mm</p>	B-69478	98,00	117,60
<p><b>Bohrer mit SDS-PLUS Schaft:</b> HSS-Tin: 3,0 - 3,5 - 4,0 - 4,5 - 5,0 - 5,5 - 6,0 - 6,5 mm Holz: 4,0 - 5,0 - 6,0 - 8,0 - 10,0 mm SDS-Plus: 7,0 - 8,0 - 10,0 - 12,0 mm</p> 			



## SDS-PLUS HOLZ-/METALLBOHRERSET 5-TLG.



Inhalt	Bestell-Nr.	Preis (€) exkl. MwSt.	Preis (€) inkl. MwSt.
HSS-Tin Metall-Bohrer: 3, 4 mm Holz-Spiralbohrer: 4, 5, 6 mm	B-57532	10,80	12,96















## EISBOHRER GEEIGNET FÜR SDS-PLUS



Bohrer Ø (mm)	Gesamtlänge (mm)	Arbeitslänge (mm)	Bestell-Nr.	Preis (€) exkl. MwSt.	Preis (€) inkl. MwSt.
32,0	450	400	821700-1	98,00	117,60

## MEISSEL UND ZUBEHÖR GEEIGNET FÜR SDS-PLUS

	Typ	Beschreibung	Größe (mm)	Bestell-Nr.	Preis (€) exkl. MwSt.	Preis (€) inkl. MwSt.
	Spitzmeißel		250	P-25068	5,70	6,84
	Spitzmeißel selbstschärfend	Für allgemeine Meißel- und Aufbrucharbeiten von Mauerwerk, Beton und losem Gestein	250	B-64238	8,70	10,44
	Flachmeißel		20 x 200	P-25074	6,10	7,32
	Flachmeißel selbstschärfend		20 x 250	B-64244	8,70	10,44
	Breitmeißel selbstschärfend	Für universelles Abtragen von Materialien größeren Umfangs	40 x 250	B-64250*	14,40	17,28
	Breitmeißel		37 x 200	A-30483	15,60	18,72
	Breitmeißel gekröpft	Mit ergonomisch abgewinkelter Arbeitsseite	60 x 250	P-24935	17,80	21,36
	Hohlmeißel		Zum Stemmen von schmalen Kanälen in Mauerwerk	22 x 240	P-25080	13,40
	Flügelmeißel	Zum Bearbeiten von Kalksandstein, Ziegeln und Bimsstein. Ideal für variable Kanaltiefe durch Gleiterführung.	22 x 250	P-24963	27,10	32,52
	Fliesenmeißel selbstschärfend	Zum Abschlagen von Fliesen geeignet. Die flache Schneide minimiert das Brechen von Fliesen.	40 x 260	B-14071**	16,70	20,04
	Stechbeitel	Speziell für die Holzbearbeitung	20 x 170	P-25105	18,90	22,68
			30 x 170	P-25111	27,10	32,52
	Schaber komplett		100 x 160	A-68161	65,50	78,60
	Schaberblech			343411-9	27,10	32,52

\* 30% höhere Abtragsleistung, aufgrund der selbstschärfenden Eigenschaft in Verbindung mit der neuartigen Form (kein extra Nachschärfen notwendig). Deutlich längere Lebensdauer dank verdoppelter Länge des Spatens.

\*\* 40% höhere Abtragsleistung. Geeignet für schmale Fugen zwischen Fliesen, dank flachem Spaten. Weniger Fliesenbruch aufgrund seiner speziellen Form.



## HAMMERBOHRER-/MEISSELSETS GEEIGNET FÜR SDS-PLUS

### SDS-PLUS BOHRERSET 5-TEILIG



Inhalt	Bestell-Nr.	Preis (€) exkl. MwSt.	Preis (€) inkl. MwSt.
<b>Bohrer:</b> ø 5 x 110 mm ø 6 x 110 mm ø 8 x 110 mm ø 6 x 160 mm ø 8 x 160 mm	D-00795	4,80	5,76

### SDS-PLUS BOHRERSET 5-TEILIG



Inhalt	Bestell-Nr.	Preis (€) exkl. MwSt.	Preis (€) inkl. MwSt.
<b>Bohrer:</b> 2x ø 6 x 110 mm 2x ø 8 x 160 mm 1x ø 10 x 160 mm	B-55784	8,10	9,72

### SDS-PLUS BOHRERSET 5-TEILIG



Inhalt	Bestell-Nr.	Preis (€) exkl. MwSt.	Preis (€) inkl. MwSt.
<b>Bohrer:</b> ø 5,5 x 160 mm ø 6 x 160 mm ø 6,5 x 160 mm ø 8 x 160 mm ø 10 x 160 mm	B-57037	8,10	9,72

### SDS-PLUS MEISSELSET 5-TEILIG



Inhalt	Bestell-Nr.	Preis (€) exkl. MwSt.	Preis (€) inkl. MwSt.
<b>Meißel:</b> 2 x Spitzmeißel 250 mm 2 x Breitmeißel 20 x 250 mm 1 x Breitmeißel 40 x 250 mm	D-16368	32,60	39,12

## SDS-PLUS BOHRERSET / MEISSELSET 10-TEILIG

Inhalt	Bestell-Nr.	Preis (€) exkl. MwSt.	Preis (€) inkl. MwSt.
 <p><b>Bohrer:</b>            ø 6 x 110 mm            ø 8 x 160 mm            ø 10 x 210 mm            ø 10 x 460 mm            ø 12 x 210 mm            ø 12 x 460 mm            ø 16 x 460 mm            ø 20 x 460 mm</p> <p><b>Meißel:</b>            Spitzmeißel 250 mm            Flachmeißel 20 x 250 mm</p>	D-19174	44,30	53,16

## SDS-PLUS BOHRERSET / MEISSELSET 10-TEILIG

Inhalt	Bestell-Nr.	Preis (€) exkl. MwSt.	Preis (€) inkl. MwSt.
 <p><b>Bohrer:</b>            ø 5,5 x 110 mm            ø 6 x 110 mm            ø 7 x 160 mm            ø 8 x 160 mm            ø 10 x 210 mm            ø 10 x 460 mm            ø 16 x 460 mm            ø 20 x 460 mm</p> <p><b>Meißel:</b>            Spitzmeißel 250 mm            Flachmeißel 20 x 250 mm</p>	D-21191	44,30	53,16

## SDS-PLUS BOHRERSET / MEISSELSET 17-TEILIG

Inhalt	Bestell-Nr.	Preis (€) exkl. MwSt.	Preis (€) inkl. MwSt.
 <p><b>Bohrer:</b>            ø 5 x 110 mm            ø 6 x 110 mm            ø 6 x 160 mm            ø 8 x 110 mm            ø 8 x 160 mm            ø 8 x 210 mm            ø 10 x 110 mm            ø 10 x 160 mm            ø 10 x 210 mm            ø 12 x 160 mm            ø 12 x 260 mm            ø 14 x 260 mm</p> <p><b>Meißel:</b>            Spitzmeißel 140 mm            Spitzmeißel 250 mm            Flachmeißel 20 x 140 mm            Flachmeißel 20 x 250 mm            Breitmeißel 40 x 250 mm</p>	D-19180	47,00	56,40

## SDS-PLUS BOHRERSET / MEISSELSET 17-TEILIG

Inhalt	Bestell-Nr.	Preis (€) exkl. MwSt.	Preis (€) inkl. MwSt.
 <p><b>Bohrer:</b>            ø 5 x 110 mm            ø 5,5 x 110 mm            ø 6 x 110 mm            ø 6 x 160 mm            ø 7 x 160 mm            ø 8 x 110 mm            ø 8 x 160 mm            ø 8 x 210 mm            ø 10 x 110 mm            ø 10 x 160 mm            ø 10 x 210 mm            ø 14 x 260 mm</p> <p><b>Meißel:</b>            Spitzmeißel 140 mm            Spitzmeißel 250 mm            Flachmeißel 20 x 140 mm            Flachmeißel 20 x 250 mm            Breitmeißel 40 x 250 mm</p>	D-21200	44,30	53,16



## SDS-PLUS BOHRERSET/MEISSELSET IN ROLLTASCHE 17-TEILIG

Inhalt		Bestell-Nr.	Preis (€) exkl. MwSt.	Preis (€) inkl. MwSt.
<b>Bohrer:</b> ø 5 x 110 mm ø 5,5 x 110 mm ø 6 x 110 mm ø 6 x 160 mm ø 7 x 160 mm ø 8 x 110 mm ø 8 x 160 mm ø 8 x 210 mm ø 10 x 110 mm ø 10 x 160 mm ø 10 x 210 mm ø 14 x 260 mm	<b>Meißel:</b> Spitzmeißel 140 mm Spitzmeißel 250 mm Flachmeißel 20 x 140 mm Flachmeißel 20 x 250 mm Breitmeißel 40 x 250 mm	D-53073	39,20	47,04



## MAKPAC SDS-PLUS BOHRERSET/MEISSELSET I 17-TEILIG

Inhalt		Bestell-Nr.	Preis (€) exkl. MwSt.	Preis (€) inkl. MwSt.
<b>Bohrer:</b> ø 5 x 110 mm ø 5,5 x 110 mm ø 5,5 x 160 mm ø 6 x 110 mm ø 6 x 160 mm ø 7 x 110 mm ø 7 x 160 mm ø 8 x 110 mm ø 8 x 160 mm ø 8 x 210 mm ø 10 x 160 mm ø 10 x 210 mm ø 14 x 260 mm	<b>Meißel:</b> Spitzmeißel 140 mm Spitzmeißel 250 mm Flachmeißel 20 x 140 mm Flachmeißel 20 x 250 mm Breitmeißel 40 x 250 mm	B-52059	72,50	87,00



## MAKPAC SDS-PLUS BOHRERSET/MEISSELSET II 17-TEILIG

Inhalt		Bestell-Nr.	Preis (€) exkl. MwSt.	Preis (€) inkl. MwSt.
<b>Bohrer:</b> ø 5 x 110 mm ø 5 x 160 mm ø 6 x 110 mm ø 6 x 160 mm ø 7 x 110 mm ø 7 x 160 mm ø 8 x 110 mm ø 8 x 210 mm ø 10 x 160 mm ø 10 x 210 mm ø 12 x 210 mm ø 14 x 260 mm	<b>Meißel:</b> Spitzmeißel 140 mm Spitzmeißel 250 mm Flachmeißel 20 x 140 mm Flachmeißel 20 x 250 mm Breitmeißel 40 x 250 mm	B-53877	68,80	82,56



 ZUBEHÖR

## ABSAUGSETS

	Beschreibung	Geeignet für Modelle	Bestell-Nr.	Preis (€) exkl. MwSt.	Preis (€) inkl. MwSt.
	Absaugset Bohrhämmer - ø 25 mm	HR2010/BHR200/BHR162/ DHR162/DHR164/DHR165	192176-8	56,10	67,32
	Absaugset Bohrhämmer - ø 25 mm	HR2450/F/T/HR2020/ HR2440/F/X/HR2470/HR2810/ HR2811/BHR261/BHR262/ BHR241/DHR241/BHR202/ DHR202/HR2650/HR2651	193472-7	47,00	56,40
	Wandabsaugset universal	bis Bohrer Ø 24mm	P-80488	15,60	18,72
	Staubdichtung zu Bohrhämmer Absaugset ø 25 mm		421396-0	1,80	2,16
	Staubschutzkappe zu Bohrhämmer Absaugset ø 25 mm		421384-7	2,10	2,52
	Absaugset	HR2432	122709-5	53,10	63,72
	Staubkappe lang flexibel	HR2631FT/HR2630T/ HR2611FT/HR2610T/HR2310T/ BHR243/DHR243/DHR283/ HR002G/HR004G	195180-6	7,10	8,52
	Staubkappe kurz flexibel	HR2641/HR2631F/HR2611F/ HR2610/HR2600/HR2300/ DHR263/DHR264/DHR280/ HR001G/HR003G	195173-3	8,70	10,44
	Staubkappe flexibel (erfordert Adapterset 194581-5)	HR140D/HR166D/DHR171/ HR1840/HR1841F	198376-8	10,00	12,00
	Adapterset zu Staubkappe flexibel	HR140D/HR166D/DHR171/ HR1840/HR1841F	194581-5	10,80	12,96
	Aktiver HEPA Absaugadapter (DX05) mit Reinigungsmechanismus	DHR182	199660-4	72,50	87,00
	Aktiver HEPA Absaugadapter (DX02)	BHR243/DHR243	195904-0	113,30	135,96
	Aktiver HEPA Absaugadapter (DX08)	DHR280	199581-0	137,70	165,24
	Aktiver HEPA Absaugadapter (DX09)	DHR283	199585-2	137,70	165,24
	Aktiver HEPA Absaugadapter (DX12) mit Reinigungsmechanismus	HR001G/HR003G	191E54-9	PaA	PaA
	Aktiver HEPA Absaugadapter (DX14) mit Reinigungsmechanismus	HR002G/HR004G	191E60-4	PaA	PaA
	HEPA Filterelement	DX03/HR2650/HR2651T DX05 DX01/DX02/DX06/DX07/ DX08/DX09/DX12/DX14/ HR2650/HR2651/HR2651T/ HR2661/HR2652/HR2653/ HR2653T/HR2663	196165-5 199596-7 199557-7	13,10 PaA 10,00	ET 15,72 PaA 12,00
	Staubschutzkappe für HEPA Absaugadapter	DX02	424474-5	1,20	1,44
	Staubbox für HEPA Absaugadapter	DX02	196162-1	23,50	ET 28,20

## STAUBSCHUTZKAPPEN



Beschreibung	Für Bohrer	Bestell-Nr.	Preis (€) exkl. MwSt.	Preis (€) inkl. MwSt.
Staubschutzkappe für Bohrer- und Meißelschaft	ø 6-14 mm	421342-3	2,40	2,88
	ø 10-18 mm	421664-1	3,30	3,96

## ADAPTER







Beschreibung	Bestell-Nr.	Preis (€) exkl. MwSt.	Preis (€) inkl. MwSt.
Adapter für Bohrfutter 1/2" - 20 UNF	122573-4	10,00	12,00
Bithalter SDS-PLUS, Industrierausführung mit C-Ringfeder	P-21646	9,30	11,16
Bithalter SDS-PLUS mit Schnellwechselfunktion, magnetisch	B-57548	4,40	5,28





## WECHSELBOHRFUTTER

	Beschreibung	Geeignet für Modelle	Bestell-Nr.	Preis (€) exkl. Mwst.	Preis (€) inkl. Mwst.
	Schnellwechselfutter (Bohren) Heavy Duty Ausführung mit Sperring	HR2450T/HR2470T/HR2810T/ HR2811FT/BHR261T/BHR262T/ BHR243/DHR243/HR2610T/HR2611FT/ DHR264/HR2631FT/HR2630T	196173-6	108,20	129,84
	Schnellwechselfutter (Bohren)	HR2450T/HR2470T/HR2810T/ HR2811FT/BHR261T/BHR262T/ BHR243/DHR243/HR2610T/HR2611FT/ DHR264/HR2631FT/HR2630T/ HR2651T/HR2653T	194079-2	56,10	67,32
		DHR283, HR002G	199139-5	44,30	53,16
		HR3210FCT	194568-7	80,60	96,72
	Schnellwechselfutter (SDS-PLUS)	HR2450T/HR2470T/HR2810T/ HR2811FT/BHR261T/BHR262T/ BHR243/DHR243/HR2610T/HR2611FT/ DHR264/HR2631FT/HR2630T/ HR2651T/HR2653T	194080-7	30,60	36,72
		DHR283, HR002G	199138-7	14,10	ET 16,92
		HR3210FCT	194578-4	92,90	111,48
	SDS-PLUS Schaft mit Zahnkranz- futter zum Aufstecken	Alle SDS-PLUS Bohrhämmer	122574-2*	37,00	44,40

\* Bohrfutterschlüssel nicht im Umfang enthalten. Passende Bestellnr. 763432-9





## GEEIGNET FÜR SDS-MAX



## HAMMERBOHRER ZENTRO MAX GEEIGNET FÜR SDS-MAX

- Dreiteilige Hartmetall-Bohrerspitze mit einzigartiger Schneidgeometrie
- Verstärkte HM-Scheide
- Zentrierspitze
- Angefaste Seitenkanten
- Verschleißindikator
- Kurze, konische Spiralwindungen
- Extrem robuste Lötstellen
- Patentiertes verstärktes Nutdesign
- Hohes Aufnahmevermögen
- Spezielle Oberflächenbehandlung

Die Durchmesser 12–15 mm werden als 2-Schneider geliefert.



Bohrer Ø (mm)	Gesamtlänge (mm)	Arbeitslänge (mm)	Bestell-Nr.	Preis (€) exkl. MwSt.	Preis (€) inkl. MwSt.
12,0	540	400	P-17049	44,30	53,16
12,0	690	550	P-17055	62,30	74,76
14,0	340	200	P-17077	37,00	44,40
14,0	540	400	P-17083	44,30	53,16
15,0	340	200	P-17108	39,20	47,04
15,0	540	400	P-17114	47,00	56,40
16,0	540	400	P-77746	47,00	56,40
16,0	940	800	P-77752	68,80	82,56
16,0	1320	1180	P-77768	152,00	182,40
18,0	340	200	P-77774	41,80	50,16
18,0	540	400	P-77780	47,00	56,40
18,0	940	800	P-77796	72,50	87,00
18,0	1320	1180	P-77805	159,20	191,04
20,0	320	200	P-77811	44,30	53,16
20,0	520	400	P-77827	50,00	60,00
20,0	920	800	P-77833	76,50	91,80
20,0	1320	1200	P-77849	167,30	200,76
22,0	320	200	P-77855	47,00	56,40
22,0	520	400	P-77861	53,10	63,72
22,0	920	800	P-77877	84,70	101,64
22,0	1320	1200	P-77883	175,50	210,60
24,0	320	200	P-77899	50,00	60,00
24,0	520	400	P-77908	56,10	67,32
25,0	320	200	P-77914	50,00	60,00
25,0	520	400	P-77920	56,10	67,32
25,0	920	800	P-77936	84,70	101,64
25,0	1320	1200	P-77942	183,60	220,32
26,0	520	400	P-77958	62,30	74,76

Bohrer Ø (mm)	Gesamtlänge (mm)	Arbeitslänge (mm)	Bestell-Nr.	Preis (€) exkl. MwSt.	Preis (€) inkl. MwSt.
28,0	370	250	P-77964	56,10	67,32
28,0	570	450	P-77970	62,30	74,76
28,0	670	550	P-77986	80,60	96,72
28,0	920	800	P-77992	98,00	117,60
28,0	1320	1200	P-78003	191,80	230,16
30,0	370	250	P-78019	59,20	71,04
30,0	570	450	P-78025	65,50	78,60
32,0	370	250	P-78031	62,30	74,76
32,0	570	450	P-78047	76,50	91,80
32,0	920	800	P-78053	113,30	135,96
32,0	1320	1200	P-78069	200,00	240,00
35,0	370	250	P-78075	76,50	91,80
35,0	570	450	P-78081	84,70	101,64
35,0	670	550	P-78097	103,10	123,72
37,0	370	250	P-78106	84,70	101,64
37,0	570	450	P-78112	98,00	117,60
37,0	920	800	P-78128	144,90	173,88
38,0	370	250	P-78134	88,80	106,56
38,0	570	450	P-78140	103,10	123,72
40,0	370	250	P-78156	103,10	123,72
40,0	570	450	P-78162	124,50	149,40
40,0	920	800	P-78178	167,30	200,76
40,0	1320	1200	P-78184	238,70	286,44
45,0	570	450	P-78190	175,50	210,60
45,0	920	800	P-78209	218,30	261,96
50,0	570	450	P-78215	200,00	240,00
52,0	570	450	P-78221	209,10	250,92



## BOHRER GEEIGNET FÜR SDS-MAX

Standardbohrer



Bohrer Ø (mm)	Gesamt-länge (mm)	Arbeits-länge (mm)	Bestell-Nr.	Preis (€) exkl. MwSt.	Preis (€) inkl. MwSt.
12,0	340	200	D-33875	9,30	11,16
12,0	540	400	D-33881	13,40	16,08
14,0	340	200	D-33897	11,60	13,92
14,0	540	400	D-33906	14,40	17,28
15,0	340	200	D-33912	13,40	16,08
15,0	540	400	D-33928	16,70	20,04
16,0	340	200	D-33934	15,60	18,72
16,0	540	400	D-33940	18,90	22,68
18,0	340	200	D-33956	17,80	21,36
18,0	540	400	D-33962	20,00	24,00
20,0	340	200	D-33978	20,00	24,00
20,0	540	400	D-33984	22,50	27,00
22,0	340	200	D-33990	22,50	27,00
22,0	540	400	D-34001	25,50	30,60
24,0	340	200	D-34017	25,50	30,60

Bohrer Ø (mm)	Gesamt-länge (mm)	Arbeits-länge (mm)	Bestell-Nr.	Preis (€) exkl. MwSt.	Preis (€) inkl. MwSt.
24,0	540	400	D-34023	28,70	34,44
25,0	340	200	D-34039	25,50	30,60
25,0	540	400	D-34045	28,70	34,44
28,0	370	250	D-34051	25,50	30,60
28,0	570	450	D-34067	37,00	44,40
30,0	370	250	D-34073	28,70	34,44
30,0	570	450	D-34089	39,20	47,04
32,0	370	250	D-34095	32,60	39,12
32,0	570	450	D-34104	44,30	53,16
35,0	370	250	D-34110	44,30	53,16
35,0	570	450	D-34126	50,00	60,00
38,0	570	450	D-34148	62,30	74,76
40,0	370	250	D-34154	59,20	71,04
40,0	570	450	D-34160	72,50	87,00



## ABSAUGBOHRKRONEN GEEIGNET FÜR SDS-MAX

- Hammerbohrer mit integrierter Absaugung
- Besonders staubarmes Bohren
- Hohe Effizienz und schneller Bohrfortschritt
- Perfekter Bohrstaubabtransport
- Längere Standzeit durch kühleren Bohrkopf
- Schlauchanschluss Ø 38 mm



Bohrer Ø (mm)	Gesamtlänge (mm)	Bestell-Nr.	Preis (€) exkl. MwSt.	Preis (€) inkl. MwSt.
12	325	B-64381	65,50	78,60
14	360	B-64397	68,80	82,56
16	360	B-64406	72,50	87,00
16	600	B-64428	144,90	173,88
18	360	B-64412	84,70	101,64
20	600	B-64440	159,20	191,04

Bohrer Ø (mm)	Gesamtlänge (mm)	Bestell-Nr.	Preis (€) exkl. MwSt.	Preis (€) inkl. MwSt.
24	600	B-64462	167,30	200,76
25	600	B-64478	167,30	200,76
28	600	B-64484	183,60	220,32
30	600	B-64509	191,80	230,16
32	600	B-64521	200,00	240,00
35	600	B-64543	209,10	250,92



## DREHCONNECT VERLÄNGERUNGSSYSTEM

Anwendung mit Verlängerung + Adapter + Bohrwerkzeug







Beschreibung	Größe (mm)	Bestell-Nr.	Preis (€) exkl. MwSt.	Preis (€) inkl. MwSt.
Verlängerung	320	P-53920	28,70	34,44
	750	P-53936	37,00	44,40
	1.100	P-53942	50,00	60,00
Adapter	Ø 30 x 190	P-53914	191,80	230,16





# MEISSEL UND ZUBEHÖR GEEIGNET FÜR SDS-MAX

	Typ	Beschreibung	Größe (mm)	Bestell-Nr.	Preis (€) exkl. MwSt.	Preis (€) inkl. MwSt.
	Spitzmeißel	Für allgemeine Meißel- und Aufbrucharbeiten von Mauerwerk, Beton und losem Gestein	280	P-16237	8,70	10,44
		Kostengünstige Alternative zu Artikel oben jedoch weniger Standzeit	300	D-34176	5,70	6,84
		Für allgemeine Meißel- und Aufbrucharbeiten von Mauerwerk, Beton und losem Gestein	400	P-16243	10,80	12,96
		Kostengünstige Alternative zu Artikel oben jedoch weniger Standzeit	400	D-34182	6,60	7,92
Selbstschärfend	Spitzmeißel <b>selbstschärfend</b>	Für allgemeine Meißel- und Aufbrucharbeiten von Mauerwerk, Beton und losem Gestein	400	B-64266*	15,60	18,72
Selbstschärfend gedreht	Spitzmeißel <b>selbstschärfend gedreht</b>	Wie B-64266 jedoch durch die gedrehte Spitze noch mehr Abbruchleistung	400	B-23064	17,80	21,36
	Spitzmeißel	Für allgemeine Meißel- und Aufbrucharbeiten von Mauerwerk, Beton und losem Gestein	600	P-16259	16,70	20,04
		Kostengünstige Alternative zu Artikel oben jedoch weniger Standzeit	600	D-34198	9,30	11,16
	Flachmeißel	Für allgemeine Meißel- und Aufbrucharbeiten von Mauerwerk, Beton und losem Gestein	25 x 280	P-16265	8,70	10,44
		Kostengünstige Alternative zu Artikel oben jedoch weniger Standzeit	25 x 300	D-34207	5,30	6,36
		Für allgemeine Meißel- und Aufbrucharbeiten von Mauerwerk, Beton und losem Gestein	25 x 400	P-16271	10,80	12,96
		Kostengünstige Alternative zu Artikel oben jedoch weniger Standzeit	25 x 400	D-34213	6,60	7,92
		Für allgemeine Meißel- und Aufbrucharbeiten von Mauerwerk, Beton und losem Gestein	25 x 600	P-16287	16,70	20,04
Selbstschärfend	Flachmeißel <b>selbstschärfend</b>	Für allgemeine Meißel- und Aufbrucharbeiten von Mauerwerk, Beton und losem Gestein	25 x 400	B-64272	15,60	18,72
	Breitmeißel	Für universelles Abtragen von Materialien größeren Umfangs	50 x 360	P-16302	16,70	20,04
		Kostengünstige Alternative zu Artikel oben jedoch weniger Standzeit	50 x 400	D-34235	7,60	9,12
		Für universelles Abtragen von Materialien größeren Umfangs	80 x 300	P-16318	22,50	27,00
		Kostengünstige Alternative zu Artikel oben jedoch weniger Standzeit	80 x 300	D-34241	13,40	16,08
Selbstschärfend	Breitmeißel <b>selbstschärfend</b>	Für universelles Abtragen von Materialien größeren Umfangs	50 x 380	B-64288	18,90	22,68

\* 30% höhere Abtragsleistung, aufgrund der selbstschärfenden Eigenschaft in Verbindung mit der neuartigen Form (kein extra Nachschärfen notwendig) Deutlich längere Lebensdauer, dank verdoppelter Länge des Spatens.

	Typ	Beschreibung	Größe (mm)	Bestell-Nr.	Preis (€) exkl. MwSt.	Preis (€) inkl. MwSt.
	Fliesenmeißel	Zum Abschlagen von Fliesen geeignet. Die flache Schneide minimiert das Brechen von Fliesen	50 x 300	P-16324	25,50	30,60
	Hohlmeißel	Zum Stemmen von schmalen Kanälen in Beton	26 x 300	P-16293	25,50	30,60
	Spatenmeißel	Für allgemeine Garten- und Landwirtschaftsarbeiten, zum Graben in Lehm, verdichtetem Kies und Schlamm, für breitflächige allgemeine Straßenarbeiten.	100 x 400	P-23721	50,00	60,00
	Flügelmeißel	Für das Bearbeiten von Kalksandstein, Ziegeln und Bimsstein. Ideal für variable Kanaltiefe durch Gleiterführung.	35 x 380	P-16330	53,10	63,72
	Fugenmeißel	Zum Entfugen, Herausnehmen von intakten Mauersteinen, Entfernen von Kacheln und Verputzlagen	38 x 280	P-16346	56,10	67,32
	Stockerplatte (7x7 Zähne)	Für Aufrauharbeiten bei der Sanierung von Beton und Asphalt	60 x 60	P-03947	76,50	91,80
	Aufnahmeschaft für Stockerplatte		250	P-16352	27,10	32,52





## HAMMERBOHRER-/ MEISSELSETS GEEIGNET FÜR SDS-MAX

### SDS-MAX ZENTRO COMBI SET II 5-TEILIG GEEIGNET FÜR SDS-MAX

Inhalt	Bestell-Nr.	Preis (€) exkl. MwSt.	Preis (€) inkl. MwSt.
 <p><b>Bohrer:</b>                      ø 20 x 520 mm                      ø 25 x 520 mm                      ø 32 x 570 mm</p> <p><b>Meißel:</b>                      1 x Spitzmeißel 400 mm                      1 x Breitmeißel 25 x 400mm</p>	P-52445	191,80	230,16

### BOHRERSET 3-TEILIG GEEIGNET FÜR SDS-MAX - STANDARDBOHRER

Inhalt	Bestell-Nr.	Preis (€) exkl. MwSt.	Preis (€) inkl. MwSt.
 <p><b>Bohrer:</b>                      Ø 16 x 340                      Ø 18 x 340                      Ø 20 x 340</p>	D-40587	39,20	47,04

### BOHRER UND MEISSELSET 7-TEILIG GEEIGNET FÜR SDS-MAX - STANDARDBOHRER

Inhalt	Bestell-Nr.	Preis (€) exkl. MwSt.	Preis (€) inkl. MwSt.
 <p><b>Bohrer:</b>                      ø 18 x 540 mm                      ø 20 x 540 mm                      ø 22 x 540 mm                      ø 25 x 540 mm</p> <p><b>Meißel:</b>                      1 x Spitzmeißel 400 mm                      1 x Flachmeißel 25 x 400 mm                      1 x Breitmeißel 50 x 400 mm</p>	D-40571	113,30	135,96

### MEISSELSET 3-TEILIG GEEIGNET FÜR SDS-MAX

Inhalt	Bestell-Nr.	Preis (€) exkl. MwSt.	Preis (€) inkl. MwSt.
 <p><b>Meißel:</b>                      1 x Spitzmeißel 400 mm                      1 x Flachmeißel 25 x 400 mm                      1 x Breitmeißel 50 x 400 mm</p>	D-40543	39,20	47,04

### MEISSELSET „HIGH QUALITY“ 4-TEILIG GEEIGNET FÜR SDS-MAX

Inhalt	Bestell-Nr.	Preis (€) exkl. MwSt.	Preis (€) inkl. MwSt.
 <p><b>Meißel:</b>                      1 x Spitzmeißel 280 mm                      1 x Spitzmeißel 400 mm                      1 x Flachmeißel 25 x 280 mm                      1 x Flachmeißel 25 x 400 mm</p>	P-18013	80,60	96,72

### MEISSELSET 5-TEILIG GEEIGNET FÜR SDS-MAX

Inhalt	Bestell-Nr.	Preis (€) exkl. MwSt.	Preis (€) inkl. MwSt.
 <p><b>Meißel:</b>                      2 x Flachmeißel 25 x 400 mm                      3 x Spitzmeißel 400 mm</p>	D-40618	50,00	60,00



## MEISSELSET 6-TEILIG GEEIGNET FÜR SDS-MAX

Inhalt	Bestell-Nr.	Preis (€) exkl. MwSt.	Preis (€) inkl. MwSt.
 <p><b>Bohrer:</b> 2 x Spitzmeißel 400 mm 2 x Flachmeißel 25 x 400 mm 1 x Breitmeißel 50 x 400 mm 1 x Breitmeißel 80 x 300 mm</p>	D-40565	62,30	74,76

## MEISSELSET 10-TEILIG GEEIGNET FÜR SDS-MAX

Inhalt	Bestell-Nr.	Preis (€) exkl. MwSt.	Preis (€) inkl. MwSt.
 <p><b>Bohrer:</b> 5 x Flachmeißel 25 x 400 mm 5 x Spitzmeißel 400 mm</p>	D-35324-10	62,30	74,76

## ZUBEHÖR GEEIGNET FÜR SDS-MAX BOHRHAMMER

### ABSAUGSET KOMPLETT

Beschreibung	Geeignet für Modelle	Bestell-Nr.	Preis (€) exkl. MwSt.	Preis (€) inkl. MwSt.
 <p>Absaugset – Bohren und Stemmen</p>	HR4002/HR4001C/HR4011C/ HR4501C/HR4511C	195866-2	92,90	111,48
 <p>Absaugstück – Stemmen</p>		424472-9	4,30	ET 5,16
 <p>Absaugstück – Bohren</p>		453118-0	2,60	ET 3,12
 <p>Verbindungsstück zu Absaugstück – Bohren</p>	453118-0	453115-6	2,00	ET 2,40
 <p>Absaugset – Bohren und Stemmen</p>	HR5202C/HR5212C	196858-4	80,60	96,72
 <p>Absaugset – Stemmen</p>	Alle Bohr- und Stemmhämmer mit L-Bauform (Siehe Bild)	196571-4*	92,90	111,48
 <p>Haltergelenk</p>	DHR400	458101-2	2,00	ET 2,40
 <p>Absaugset – Bohren und Stemmen</p>	DHR400/HR4003C/HR4013C	199142-6	76,50	91,80

\* in Kombination mit DHR400 wird Haltergelenk 458101-2 benötigt

Weitere Ersatzteile auf Anfrage erhältlich

## ADAPTER SDS-MAX AUF SDS-PLUS



Beschreibung	Bestell-Nr.	Preis (€) exkl. MwSt.	Preis (€) inkl. MwSt.
Adapter SDS-MAX auf SDS-PLUS	P-17027	72,50	87,00

## SCHNELLSPANN-BOHRFUTTER



Beschreibung	Geeignet für Modelle	Bestell-Nr.	Preis (€) exkl. MwSt.	Preis (€) inkl. MwSt.
SDS-MAX Schaft mit Schnellspan-Bohrfutter	Alle SDS-MAX Bohrhämmer	122829-5	56,10	67,32

## GROSSE KEILWELLE B-TYP

Geeignet für Modelle:  
HR3520B/HR3850B/HR5000



## HAMMERBOHRER 4 SCHNEIDER (SOLANGE VORRAT REICHT)



Bohrer Ø (mm)	Gesamtlänge (mm)	Arbeitslänge (mm)	Bestell-Nr.	Preis (€) exkl. MwSt.	Preis (€) inkl. MwSt.
12,0	530	400	P-03327	50,00	60,00
16,0	380	250	P-03040	56,10	67,32
18,0	530	400	P-13895	59,20	71,04
19,0	380	250	P-03078	56,10	67,32
19,0	700	570	P-03090	88,80	106,56
20,0	380	250	P-03109	56,10	67,32
20,0	680	550	P-03121	76,50	91,80
28,0	680	550	P-03218	103,10	123,72
32,0	380	250	P-03246	80,60	96,72
38,0	380	250	P-03296	98,00	117,60
40,0	530	400	P-03361*	152,00	182,40
45,0	530	400	P-03383*	159,20	191,04

\* Wird als 2-Schneider geliefert

## ZUBEHÖR FÜR GROSSE KEILWELLE



Beschreibung	Bestell-Nr.	Preis (€) exkl. MwSt.	Preis (€) inkl. MwSt.
Adapter 240 mm für Hammerbohrer Hilti TE52-92 und SDS-MAX	P-02303	152,00	182,40

## 13 MM MAKITA-SECHSKANT

Geeignet für Modelle:  
8035NB/HR3510/HR3520/HR3850



### HAMMERBOHRER 4 SCHNEIDER (SOLANGE VORRAT REICHT)











Bohrer Ø (mm)	Gesamtlänge (mm)	Arbeitslänge (mm)	Bestell-Nr.	Preis (€) exkl. MwSt.	Preis (€) inkl. MwSt.
18,0	280	130	P-02808	37,00	44,40
18,0	550	400	P-02814	53,10	63,72
19,0	280	130	P-02820	41,80	50,16
22,0	905	755	P-02886	108,20	129,84
25,0	280	130	P-02892	47,00	56,40
25,0	905	755	P-02917	113,30	135,96
28,0	905	755	P-02945	130,60	156,72

## 17 MM MAKITA-SECHSKANT

Geeignet für Modelle:  
HM0810T/M8600



### MEISSEL UND ZUBEHÖR

	Typ	Beschreibung	Größe (mm)	Bestell-Nr.	Preis (€) exkl. MwSt.	Preis (€) inkl. MwSt.
	Spitzmeißel		280	P-13035	15,60	18,72
	Flachmeißel	Für allgemeine Meißel- und Aufbrucharbeiten von Mauerwerk, Beton und losem Gestein	450	P-13041	20,00	24,00
	Flachmeißel		17 x 280	P-13057	16,70	20,04
	Flachmeißel		17 x 450	P-13063	21,30	25,56
	Spatenmeißel	Für Garten- und Landwirtschaftsarbeiten, verdichteten Kies und Schlamm, für breitflächige Straßenarbeiten	110 x 400	P-13085	76,50	91,80
	Aufnahmeschaft für Stockerplatte		200	P-03969	47,00	56,40
	Stockerplatte (7x7 Zähne)	Für Aufrauharbeiten bei der Sanierung von Beton und Asphalt	60 x 60	P-03947	76,50	91,80
	Stampfer inkl. Aufnahmeschaft	Zum Verdichten von Erdreich, Kies, Sand und Schüttgut	ø 140	798225-5	92,90	111,48











## 19 MM MAKITA-SECHSKANT (SOLANGE VORRAT REICHT)

Geeignet für Modelle:  
HK1800/HK1810







	Typ	Beschreibung	Größe (mm)	Bestell-Nr.	Preis (€) exkl. MwSt.	Preis (€) inkl. MwSt.
	Spitzmeißel	Für allgemeine Meißel- und Aufbrucharbeiten von Mauerwerk, Beton und losem Gestein	220	P-13340	15,60	18,72
	Breitmeißel	Für allgemeine Meißel- und Aufbrucharbeiten von Mauerwerk, Beton und losem Gestein	30 x 150	P-13356	21,30	25,56
			50 x 150	P-13362	25,50	30,60
	Hohlmeißel	Zum Stemmen von schmalen Kanälen in Beton	20 x 170	798297-0	28,70	34,44
	Schaber		100 x 160	122431-4	92,90	111,48
	Putzmeißel		30 x 190	P-05496	20,00	24,00
			50 x 190	P-05474	27,10	32,52
	Staubschutzkappe			423154-0	0,90	1,08



## 19 MM MEISSELSCHAFT MIT ABGEDREHTEM BUND B-TYP (SOLANGE VORRAT REICHT)

Geeignet für Modelle:  
HM0810B



	Typ	Beschreibung	Größe (mm)	Bestell-Nr.	Preis (€) exkl. MwSt.	Preis (€) inkl. MwSt.
	Spatenmeißel	Für Garten- und Landwirtschaftsarbeiten, verdichteten Kies und Schlamm, für breitflächige Straßenarbeiten	110 x 400	P-13172	65,50	78,60
	Hohlmeißel	Zum Stemmen von schmalen Kanälen in Beton	26 x 300	P-13194	47,00	56,40
	Stockerplatte (7x7 Zähne)	Für Aufrauharbeiten bei der Sanierung von Beton und Asphalt	60 x 60	P-03947	76,50	91,80
	Aufnahmeschaft für Stockerplatte		200	P-03997	44,30	53,16

**19 MM MEISSELSCHAFT OHNE ABGEDREHTEM BUND B-TYP  
(SOLANGE VORRAT REICHT)**Geeignet für Modelle:  
HM1200B

	Typ	Beschreibung	Größe (mm)	Bestell-Nr.	Preis (€) exkl. Mwst.	Preis (€) inkl. Mwst.
	Spitzmeißel	Für allgemeine Meißel- und Aufbrucharbeiten von Mauerwerk, Beton und losem Gestein	400	P-05620	17,80	21,36
			600	P-05614	24,00	28,80
	Flachmeißel	Für allgemeine Meißel- und Aufbrucharbeiten von Mauerwerk, Beton und losem Gestein	25 x 400	P-05636	15,60	18,72
	Breitmeißel	Für universelles Abtragen von Materialien größeren Umfangs	60 x 300	P-05664	30,60	36,72
	Hohlmeißel	Zum Stemmen von schmalen Kanälen in Beton	140 x 350	P-05670	56,10	67,32
	Spatenmeißel	Für Garten- und Landwirtschaftsarbeiten, verdichteten Kies und Schlamm, für breitflächige Straßenarbeiten	22 x 300	P-05658	25,50	30,60
	Aufnahmeschaft für Stockerplatte		270	P-03953	28,70	34,44
	Stockerplatte (7x7 Zähne)	Für Aufrauharbeiten bei der Sanierung von Beton und Asphalt	60 x 60	P-03947	76,50	91,80





**21 MM MAKITA-SECHSKANT (SOLANGE VORRAT REICHT)**Geeignet für Modelle:  
HM1200

	Typ	Beschreibung	Größe (mm)	Bestell-Nr.	Preis (€) exkl. Mwst.	Preis (€) inkl. Mwst.
	Spitzmeißel	Für allgemeine Meißel- und Aufbrucharbeiten von Mauerwerk, Beton und losem Gestein	600	P-13390	25,50	30,60
	Flachmeißel	Für allgemeine Meißel- und Aufbrucharbeiten von Mauerwerk, Beton und losem Gestein	26 x 600	P-13421	25,50	30,60
	Aufnahmeschaft für Stockerplatte		200	P-03975	50,00	60,00
	Stockerplatte (7x7 Zähne)	Für Aufrauharbeiten bei der Sanierung von Beton und Asphalt	60 x 60	P-03947	76,50	91,80

## 28 MM MEISSELSCHAFT B-TYP

Geeignet für Modelle:  
HM1812/HM1802/HM1810/HM1801/HM1307CB/HM1304B



Typ	Beschreibung	Größe (mm)	Bestell-Nr.	Preis (€) exkl. MwSt.	Preis (€) inkl. MwSt.
 Spitzmeißel	Für allgemeine Meißel- und Aufbrucharbeiten von Mauerwerk, Beton und losem Gestein	400	P-05692	30,60	36,72
	Kostengünstige Alternative zu Artikel oben jedoch weniger Standzeit	410	D-17631	17,80	21,36
 Selbstschärfend Spitzmeißel <b>selbstschärfend</b>	Für allgemeine Meißel- und Aufbrucharbeiten von Mauerwerk, Beton und losem Gestein	400	B-10372*	27,10	32,52
 Flachmeißel	Für allgemeine Meißel- und Aufbrucharbeiten von Mauerwerk, Beton und losem Gestein	29 x 400	P-05723	28,70	34,44
 Breitmeißel	Für universelles Abtragen von Materialien größeren Umfangs.	80 x 400	P-05701	56,10	67,32
 Spatenmeißel	Für allgemeine Garten- und Landwirtschaftsarbeiten, zum Graben in Lehm, verdichtetem Kies und Schlamm, für breitflächige allgemeine Straßenarbeiten.	125 x 400	P-05717	80,60	96,72

\* 30% höhere Abtragsleistung, aufgrund der selbstschärfenden Eigenschaft in Verbindung mit der neuartigen Form (kein extra Nachschärfen notwendig)

## ABSAUGSET



Beschreibung	Geeignet für Modelle	Bestell-Nr.	Preis (€) exkl. MwSt.	Preis (€) inkl. MwSt.
Absaugset - Stemmen	HM1802/HM1812	197148-8	62,30	74,76





## 30 MM MAKITA-SECHSKANT

Geeignet für Modelle:  
HM1317C/HM1307C/HM1304



Typ	Beschreibung	Größe (mm)	Bestell-Nr.	Preis (€) exkl. MwSt.	Preis (€) inkl. MwSt.
Spitzmeißel		400	P-05549	32,60	39,12
Spitzmeißel <b>selbstschärfend</b>	Für allgemeine Meißel- und Aufbrucharbeiten von Mauerwerk, Beton und losem Gestein	400	B-10388*	34,70	41,64
Spitzmeißel		700	P-05561	44,30	53,16
		1000	P-05577	68,80	82,56
Flachmeißel	Für allgemeine Meißel- und Aufbrucharbeiten von Mauerwerk, Beton und losem Gestein	32 x 400	P-13487	30,60	36,72
		32 x 700	P-05583	53,10	63,72
		32 x 1000	P-05599	68,80	82,56
Breitmeißel	Für universelles Abtragen von Materialien größeren Umfangs	115 x 400	P-13518	80,60	96,72
Spatenmeißel	Für Garten- und Landwirtschaftsarbeiten, verdichteten Kies und Schlamm, für breitflächige Straßenarbeiten	125 x 400	P-05555	88,80	106,56
Stampfer inkl. Aufnahmeschäfte	Zum Verdichten von Erdreich, Kies, Sand und Schüttgut	ø 200	A-31485	124,50	149,40
Staubschutzkappe für Bohrer, Meißel und Aufnahmeschäfte		120 mm	P-05446	4,80	5,76

\* 30% höhere Abtragsleistung, aufgrund der selbstschärfenden Eigenschaft in Verbindung mit der neuartigen Form (kein extra Nachschärfen notwendig)

## 30 MM MAKITA-SECHSKANT SPEZIELL FÜR HM1400

Geeignet für Modelle:  
HM1400



Typ	Beschreibung	Größe (mm)	Bestell-Nr.	Preis (€) exkl. MwSt.	Preis (€) inkl. MwSt.
Spitzmeißel		400	P-05549	32,60	39,12
Spitzmeißel <b>selbstschärfend</b>	Für allgemeine Meißel- und Aufbrucharbeiten von Mauerwerk, Beton und losem Gestein	400	B-10388*	34,70	41,64
Spitzmeißel		700	P-05561	44,30	53,16
		1000	P-05577	68,80	82,56
Flachmeißel	Für allgemeine Meißel- und Aufbrucharbeiten von Mauerwerk, Beton und losem Gestein	32 x 400	P-13502	30,60	36,72
Breitmeißel	Für universelles Abtragen von Materialien größeren Umfangs	115 x 400	P-13493	76,50	91,80
Spatenmeißel	Für Garten- und Landwirtschaftsarbeiten, verdichteten Kies und Schlamm, für breitflächige Straßenarbeiten.	125 x 400	P-05608	84,70	101,64
Stampfer inkl. Aufnahmeschäfte	Zum Verdichten von Erdreich, Kies, Sand und Schüttgut	ø 200	A-31485	124,50	149,40
Staubschutzkappe für Bohrer, Meißel und Aufnahmeschäfte		120 mm	P-05446	4,80	5,76

\* 30% höhere Abtragsleistung, aufgrund der selbstschärfenden Eigenschaft in Verbindung mit der neuartigen Form (kein extra Nachschärfen notwendig)

## HOHLBOHR- UND FRÄSKRONEN

### LEICHT-HAMMERBOHRKRONEN GEEIGNET FÜR SDS-PLUS

Die leichte Bauart dieser Hammerbohrkrone hat den Anwendungsbereich der Bohrhämmer geeignet für SDS-PLUS wesentlich erweitert. Der hauptsächliche Einsatzbereich liegt im Handwerker- und Heimwerkerbereich bei Installationen im Mauerwerk und in modernen, leichten Baustoffen.



Beschreibung	Ø (mm)	Bestell-Nr.	Preis (€) exkl. MwSt.	Preis (€) inkl. MwSt.
Leichtbohrkronen	40	P-26191	53,10	63,72
	50	P-26200	59,20	71,04
	65	P-26216	62,30	74,76
	80	P-26222	65,50	78,60
Zentrierbohrer für Bohrkronen (8x120 mm)		P-64347	5,30	6,36
Aufnahmeschaft für Bohrkronen (SDS-Plus / M16)		P-67745	21,30	25,56

### HOHLBOHRKRONEN

Die Makita-Hohlbohrkronen sind bestens für den Einsatz in Beton, Mauerwerk und Naturstein geeignet. Der Bohrkronen-Kranz ist bewehrt mit symmetrisch angeordneten, starken Spezialzähnen aus Hartmetall. Direktes Umsetzen der Schlagenergie bewirkt einen raschen Bohrfortschritt. Die wirkungsvolle Außenspirale minimiert Reibungsverluste und gewährleistet eine hohe Standzeit. Hohlbohrkrone mit 1:8 Innenkonus. Aufnahmeschaft mit 1:8 Außenkonus und 1:20 Innenkonus für Zentrierbohrer.



Beschreibung	Ø (mm)	Bestell-Nr.	Preis (€) exkl. MwSt.	Preis (€) inkl. MwSt.
Hohlbohrkrone	40	P-03779	92,90	111,48
	50	P-03785	103,10	123,72
	65	P-03791	118,40	142,08
	80	P-03800	137,70	165,24
	90	P-03816	159,20	191,04
	100	P-03822	183,60	220,32
	125	P-16374	248,90	298,68

### HOHLBOHRKRONEN ZUBEHÖR

Beschreibung	Größe (mm)	Bestell-Nr.	Preis (€) exkl. MwSt.	Preis (€) inkl. MwSt.
Zentrierbohrer für Bohrkronen	11 x 120	P-03838	8,70	10,44
Auswurfkeil für Bohrkronen	140	P-03763	8,10	9,72
Aufnahmeschaft SDS-MAX	180	P-16994	47,00	56,40
	450	P-17005	65,50	78,60
Aufnahmeschaft Makita 13 mm Sechskantaufnahme	185	P-03729	41,80	50,16
	450	P-03735	59,20	71,04

## FRÄSKRONEN





Die Leistungsmerkmale der Beton-Fräskrone:

- Schnelle Montage, da es ein einteiliges Werkzeug ist
- Ausbohren des gesamten Kerndurchmessers, kein Ausstemmen notwendig
- Einteilige Konstruktion überträgt Schlagenergie ohne Dämpfungsverluste auf das Werkzeug
- Bohrtiefe je nach Schaftlänge variabel
- Gerades, rundes Bohrloch und flacher Bohrgrund
- Deutlich verbesserte Bohrleistung als mit Hohlbohrkronen und Vollbohrern beim Durchbohren von Armierungen



Beschreibung	Ø (mm)	Bestell-Nr.	Preis (€) exkl. MwSt.	Preis (€) inkl. MwSt.
Fräskrone inkl. Gewindebolzen	35	P-04008	130,60	156,72
	40	P-03844	144,90	173,88
	50	P-03850	175,50	210,60
	55	P-04014	191,80	230,16
	60	P-04020	200,00	240,00
	68	P-03866	218,30	261,96
	80	P-03872	273,40	328,08
	90	P-04036	331,50	397,80

## FRÄSKRONEN ZUBEHÖR

Beschreibung	Größe (mm)	Bestell-Nr.	Preis (€) exkl. MwSt.	Preis (€) inkl. MwSt.
 Ratioverlängerung für Fräskronen	280	P-03925	98,00	117,60
 Aufnahmeschaft SDS-MAX	185	P-03888	62,30	74,76
 Gewindebolzen	60	P-03931	14,40	17,28
 Aufnahmeschaft Große Keilwelle	175	P-03894	50,00	60,00
 Aufnahmeschaft Makita 13 mm Sechskantaufnahme	160	P-03903	50,00	60,00



## DURCHBRUCHBOHRER GEEIGNET FÜR SDS-MAX

Beschreibung	Durchmesser (mm)	Gesamtlänge (mm)	Bestell-Nr.	Preis (€) exkl. MwSt.	Preis (€) inkl. MwSt.
Durchbruchbohrer	45	550	B-57635	183,60	220,32
	45	990	B-57641	218,30	261,96
	55	550	B-57657	209,10	250,92
	55	990	B-57663	248,90	298,68
	65	550	B-57679	228,50	274,20
	65	990	B-57685	261,20	313,44
	80	550	B-57691	261,20	313,44
	80	990	P-21973	369,30	443,16





## SERVICE BOXEN

Speziell auf jedes Modell abgestimmt enthalten Makita Service Boxen die wichtigsten Verschleißteile wie etwa:

- Kohlebürsten
- O-Ringe
- Getriebefett
- Kolbenringe



## FÜR BOHRHÄMMER

Geeignet für Modelle	Bestell-Nr.	Preis (€) exkl. MwSt.	Preis (€) inkl. MwSt.
8035NB	193232-7*	24,00	28,80
BHR162/DHR162	195208-0	12,50	15,00
BHR200	183919-9	10,80	12,96
BHR202/DHR202/BHR241/DHR241	195193-7	13,40	16,08
DHR243	195834-5	12,50	15,00
BHR261/BHR262	195189-8	13,40	16,08
HR1830	188389-7	10,80	12,96
HR2010 (Drehverriegelung)	193396-7	13,40	16,08
HR2010 (Gleitverriegelung)	193395-9	15,60	18,72
HR2020/ HR2021/ HR2022/ HR2432/ HR2440/F/ HR2441/ HR2442/ HR2445/ HR2450/F/FT/T/ HR2451/ HR2452/ HR2453/ HR2454/ HR2455	193606-2	18,90	22,68
HR2230/HR2460/HR2470/T	195263-2	14,40	17,28
HR2300/HR2600/HR2610	195105-0	13,40	16,08
HR2310T/HR2610T	195106-8	13,40	16,08
HR2611FT	195108-4	12,50	15,00
HR2400 (Drehverriegelung)	193387-8	21,30	25,56
HR2400 (Gleitverriegelung)	193386-0	22,50	27,00
HR2410/HR2420/HR2430/HR2431	193388-6**	14,40	17,28
HR2410 (Hilti 2-Nut)/HR2420 (Hilti 2-Nut)	193389-4	13,40	16,08
HR2510	193404-4	17,80	21,36
HR2800/HR2810/T/HR2811FT	195206-4	13,40	16,08
HR3000C	193390-9	21,30	25,56
HR3200C/HR3210FCT/C	195199-5	21,30	25,56
HR3520	193280-6	28,70	34,44
HR3550C	193406-0	25,50	30,60
HR3540C/HR3541C	195192-9	18,90	22,68
HR3850/B	193281-4	34,70	41,64
HR4000C	193283-0	27,10	32,52
HR4001C/HR4002/HR4010C/HR4011C	195195-3	25,50	30,60
HR4003C/HR4013C	196532-4	28,70	34,44
HR4500C	193407-8	27,10	32,52
HR4501C/HR4510C/HR4511C	195210-3	22,50	27,00
HR5000	193284-8	22,50	27,00
HR5001C	193392-5	28,70	34,44
HR5201C/HR5210C/HR5211C	195191-1	27,10	32,52
HR5212C	196865-7	32,60	39,12

\* Solange Vorrat reicht



\*\* HR2410 auch in 2-Nut erhältlich.

## FÜR STEMMHÄMMER

Geeignet für Modelle	Bestell-Nr.	Preis (€) exkl. MwSt.	Preis (€) inkl. MwSt.
HK0500	193397-5	16,70	20,04
HK1800/HK1810	193394-1	15,60	18,72
HK1820/L	195194-5	18,90	22,68
HM0810/T/B	193242-4	27,10	32,52
HM0830/T	188048-3	13,40	16,08
HM0860C	195204-8	32,60	39,12
HM0870C/HM0871C	195113-1	28,70	34,44
HM1100/C	193243-2	17,80	21,36
HM1130/C	193405-2	25,50	30,60
HM1200/B	193244-0	27,10	32,52
HM1202C	193391-7	27,10	32,52
HM1203C/HM1205C/HM1213C/HM1214C	195114-9	32,60	39,12
HM1303/B	193393-3	22,50	27,00
HM1304/B	183614-1	28,70	34,44
HM1305	183952-1	10,80	12,96
HM1307C/17/C/CB	195103-4	22,50	27,00
HM1400	193399-1	47,00	56,40
HM1500	193403-6	30,60	36,72
HM1800	193402-8	30,60	36,72
HM1801/1810	188015-8	20,00	24,00

## SONSTIGES ZUBEHÖR

## FETT

Beschreibung	Bestell-Nr.	Preis (€) exkl. MwSt.	Preis (€) inkl. MwSt.
 Getriebefett (30cc)	P-08361-50	3,30	3,96
 Fett für Bohrer-und Meiselschaft	198993-4	7,10	8,52

## TRANSPORTKARREN



Geeignet für Modelle	Bestell-Nr.	Preis (€) exkl. MwSt.	Preis (€) inkl. MwSt.
HM1801/HM1802/HM1810/HM1812	D-54972	118,40	142,08







## HOLZBOHRER

## SCHLANGENBOHRER

Der Schlangenbohrer ist besonders geeignet für tiefe Bohrlöcher und erzielt aufgrund der speziellen Geometrie ein sehr sauberes und schnelles Bohrerergebnis.  
Bestens geeignet für Hart-, Weich-, Leim-, Massiv-, Stirnhölzer und Balken.

## SCHLANGENBOHRER MIT ABGEFLACHTEM SCHAFT



Bohrer Ø (mm)	Gesamtlänge (mm)	Arbeitslänge (mm)	Stk./Pkg.	Bestell-Nr.	Preis (€) exkl. MwSt.	Preis (€) inkl. MwSt.
6,0	200	130	1	D-07238	2,40	2,88
6,0	250	180	1	D-07331	2,70	3,24
8,0	200	130	1	D-07244	2,70	3,24
8,0	250	180	1	D-07347	3,00	3,60
8,0	400	230	1	D-07434	5,30	6,36
8,0	450	370	1	D-07559	7,10	8,52
10,0	200	130	1	D-07250	3,30	3,96
10,0	250	180	1	D-07353	3,30	3,96
10,0	400	230	1	D-07440	5,70	6,84
10,0	450	370	1	D-07565	7,10	8,52
12,0	200	130	1	D-07266	3,60	4,32
12,0	250	180	1	D-07369	3,60	4,32
12,0	400	230	1	D-07456	6,60	7,92
12,0	450	370	1	D-07571	8,10	9,72
14,0	200	130	1	D-07272	4,00	4,80
14,0	250	180	1	D-07375	4,40	5,28
14,0	400	230	1	D-07462	7,10	8,52
14,0	450	370	1	D-07587	8,70	10,44
16,0	200	130	1	D-07288	4,40	5,28
16,0	250	180	1	D-07381	4,80	5,76
16,0	400	230	1	D-07478	8,10	9,72
16,0	450	370	1	D-07593	10,80	12,96

Bohrer Ø (mm)	Gesamtlänge (mm)	Arbeitslänge (mm)	Stk./Pkg.	Bestell-Nr.	Preis (€) exkl. MwSt.	Preis (€) inkl. MwSt.
18,0	200	130	1	D-07294	4,80	5,76
18,0	250	180	1	D-07397	5,30	6,36
18,0	400	230	1	D-07484	10,00	12,00
18,0	450	370	1	D-07602	11,60	13,92
20,0	200	130	1	D-07303	4,80	5,76
20,0	250	180	1	D-07406	6,10	7,32
20,0	400	230	1	D-07490	10,80	12,96
20,0	450	370	1	D-07618	13,40	16,08
22,0	200	130	1	D-07319	5,70	6,84
22,0	250	180	1	D-07412	6,60	7,92
22,0	400	230	1	D-07509	11,60	13,92
22,0	450	370	1	D-07624	15,60	18,72
24,0	200	130	1	D-07325	6,60	7,92
24,0	250	180	1	D-07428	7,60	9,12
24,0	400	230	1	D-07515	14,40	17,28
24,0	450	370	1	D-07630	16,70	20,04
26,0	400	230	1	D-07521	15,60	18,72
26,0	450	370	1	D-07646	17,80	21,36
28,0	400	230	1	D-07537	17,80	21,36
28,0	450	370	1	D-07652	21,30	25,56
30,0	400	230	1	D-07543	21,30	25,56
30,0	450	370	1	D-07668	24,00	28,80

## SCHLANGENBOHRER LANG MIT ABGEFLACHTEM SCHAFT



Bohrer Ø (mm)	Gesamtlänge (mm)	Stk./Pkg.	Bestell-Nr.	Preis (€) exkl. MwSt.	Preis (€) inkl. MwSt.
8,0	600	1	P-58497	14,40	17,28
10,0	600	1	P-58506	17,80	21,36
12,0	600	1	P-58512	17,80	21,36
14,0	600	1	P-58528	20,00	24,00
16,0	600	1	P-58534	21,30	25,56
18,0	600	1	P-58540	25,50	30,60
20,0	600	1	P-58556	30,60	36,72
22,0	600	1	P-58562	32,60	39,12

Bohrer Ø (mm)	Gesamtlänge (mm)	Stk./Pkg.	Bestell-Nr.	Preis (€) exkl. MwSt.	Preis (€) inkl. MwSt.
24,0	600	1	P-58578	34,70	41,64
26,0	600	1	P-58584	44,30	53,16
28,0	600	1	P-58590	47,00	56,40
30,0	600	1	P-58609	53,10	63,72
32,0	600	1	P-58615	56,10	67,32
34,0	600	1	P-58621	76,50	91,80
36,0	600	1	P-58637	80,60	96,72

## SCHLANGENBOHRER MIT 1/4" SECHSKANTSCHAFT



Bohrer Ø (mm)	Gesamtlänge (mm)	Arbeitslänge (mm)	Stk./Pkg.	Bestell-Nr.	Preis (€) exkl. MwSt.	Preis (€) inkl. MwSt.
6,0	200	130	1	D-15992	4,80	5,76
8,0	200	130	1	D-16003	4,80	5,76
10,0	200	130	1	D-16019	4,80	5,76
12,0	200	130	1	D-16025	5,30	6,36
14,0	200	130	1	D-16031	5,70	6,84

Bohrer Ø (mm)	Gesamtlänge (mm)	Arbeitslänge (mm)	Stk./Pkg.	Bestell-Nr.	Preis (€) exkl. MwSt.	Preis (€) inkl. MwSt.
16,0	200	130	1	D-16047	7,10	8,52
18,0	200	130	1	D-16053	8,10	9,72
20,0	200	130	1	D-16069	8,70	10,44
21,0	200	130	1	D-16075	8,70	10,44

## SELBSTEINZIEHENDE HOLZBOHRKRONEN

Selbsteinziehende Holzbohrkronen sind die erste Wahl für Installateure, Elektriker und andere Berufsgruppen, welche oft Löcher für Rohre oder Leitungen bohren müssen. Äußerst robust fräst sich die Bohrkronen schnell und ohne Mühe durch das Holz. Ein abgeflachter Sechskantschaft verhindert ein Durchrutschen im Bohrfutter. Die Bohrer sind leicht nachzuschärfen und werden mit Ersatzbohrspitze geliefert.



Bohr Ø (mm)	Gesamtlänge (mm)	Schaft Ø (mm)	Bestell-Nr.	Preis (€) exkl. MwSt.	Preis (€) inkl. MwSt.
25	127	11	D-29935	10,80	12,96
28	127	11	D-29957	12,50	15,00
32	127	11	D-29963	14,40	17,28
35	127	11	D-29979	15,60	18,72
38	127	11	D-29985	16,70	20,04
45	127	11	D-29991	18,90	22,68
51	127	11	D-30003	21,30	25,56

Bohr Ø (mm)	Gesamtlänge (mm)	Schaft Ø (mm)	Bestell-Nr.	Preis (€) exkl. MwSt.	Preis (€) inkl. MwSt.
54	127	11	D-30019	24,00	28,80
57	127	11	D-30025	28,70	34,44
65	127	11	D-30031	32,60	39,12
76	127	11	D-30047	47,00	56,40
92	127	11	D-56518	56,10	67,32
117	127	11	D-56524	68,80	82,56

## FLACHFRÄSBOHRER MIT ABGEFLACHTEM SCHAFT

Punktgenaues Bohren durch Zentrierspitze. Die beiden Hauptschneider sorgen für einen schälenden Schnitt. Die konischen Seitenschneiden verhindern das Steckenbleiben im Holz. Der Bohrer gewährleistet einen schnellen Schnitt in Hart- und Weichholz.



Bohrer Ø (mm)	Gesamtlänge (mm)	Arbeitslänge (mm)	Stk./Pkg.	Bestell-Nr.	Preis (€) exkl. MwSt.	Preis (€) inkl. MwSt.
6,0	150	120	1	D-07674	1,20	1,44
8,0	150	120	1	D-07680	1,20	1,44
10,0	150	120	1	D-07696	1,50	1,80
12,0	150	120	1	D-07705	1,20	1,44
14,0	150	120	1	D-07711	1,50	1,80
15,0	150	120	1	D-07727	1,50	1,80
16,0	150	120	1	D-07733	1,50	1,80
18,0	150	120	1	D-07749	1,50	1,80
20,0	150	120	1	D-07755	1,50	1,80
22,0	150	120	1	D-07761	1,80	2,16

Bohrer Ø (mm)	Gesamtlänge (mm)	Arbeitslänge (mm)	Stk./Pkg.	Bestell-Nr.	Preis (€) exkl. MwSt.	Preis (€) inkl. MwSt.
24,0	150	120	1	D-07777	1,80	2,16
25,0	150	120	1	D-07783	1,80	2,16
26,0	160	130	1	D-07799	2,10	2,52
28,0	160	130	1	D-07808	2,40	2,88
30,0	160	130	1	D-07814	2,40	2,88
32,0	160	130	1	D-07820	2,70	3,24
34,0	160	130	1	D-07836	2,70	3,24
35,0	160	130	1	D-07842	2,70	3,24
36,0	160	130	1	D-07858	2,70	3,24

## SPIRALBOHRER

Spiralbohrer mit Zentrierspitze und 2 Schulter-schneiden für exakte und splitterfreie Bohrungen in Hart- und Weichholz.

## SPIRALBOHRER MIT RUNDSCHAFT



Bohrer Ø (mm)	Gesamtlänge (mm)	Arbeitslänge (mm)	Bestell-Nr.	Preis (€) exkl. MwSt.	Preis (€) inkl. MwSt.
3,0	60	33	D-07026	0,90	1,08
4,0	75	43	D-07032	0,90	1,08
5,0	85	52	D-07048	0,90	1,08
6,0	95	57	D-07054	0,90	1,08
6,0	315	160	D-07157	2,70	3,24
7,0	110	69	D-07060	0,90	1,08
8,0	115	75	D-07076	1,20	1,44
8,0	315	160	D-07163	3,00	3,60
9,0	125	81	D-07082	1,20	1,44
10,0	135	87	D-07098	1,20	1,44
10,0	315	160	D-07179	3,30	3,96

Bohrer Ø (mm)	Gesamtlänge (mm)	Arbeitslänge (mm)	Bestell-Nr.	Preis (€) exkl. MwSt.	Preis (€) inkl. MwSt.
12,0	155	101	D-07107	1,80	2,16
12,0	315	160	D-07185	4,40	5,28
14,0	170	108	D-07113	2,10	2,52
14,0	315	160	D-07191	5,30	6,36
16,0	180	105	D-07129	2,70	3,24
16,0	315	160	D-07200	6,60	7,92
18,0	200	120	D-07135	4,00	4,80
18,0	315	160	D-07216	8,70	10,44
20,0	200	130	D-07141	4,40	5,28
20,0	315	160	D-07222	10,00	12,00



## SPIRALBOHRER MIT 1/4" SECHSKANTSCHAFT



Bohrer Ø (mm)	Gesamtlänge (mm)	Bestell-Nr.	Preis (€) exkl. MwSt.	Preis (€) inkl. MwSt.
2,0	69	D-62387	1,20	1,44
3,0	75	D-15861	1,20	1,44
4,0	90	D-15877	1,20	1,44
5,0	100	D-15883	1,20	1,44
6,0	110	D-15899	1,50	1,80

Bohrer Ø (mm)	Gesamtlänge (mm)	Bestell-Nr.	Preis (€) exkl. MwSt.	Preis (€) inkl. MwSt.
8,0	115	D-15908	1,80	2,16
10,0	130	D-15914	2,10	2,52
12,0	150	D-15920	2,40	2,88
15,0	160	D-15936	3,00	3,60

## METALLBOHRER

### HSS BOHRER

Leistungsstarker Standardbohrer aus HSS. Geeignet für normale Bohrarbeiten in gängige Metalle. DIN 338, Spitzwinkel 118°

### HSS-BOHRER MIT RUNDSCHAFT



Bohrer Ø (mm)	Gesamtlänge (mm)	Stk./Pkg.	Bestell-Nr.	Preis (€) exkl. MwSt.	Preis (€) inkl. MwSt.
1,50	40	1	D-09656	0,90	1,08
1,50	40	10	D-06236	2,40	2,88
1,75	46	10	D-06242	2,70	3,24
2,00	49	1	D-09662	0,90	1,08
2,00	49	10	D-06258	3,00	3,60
2,25	53	10	D-06264	3,30	3,96
2,50	57	1	D-09678	0,90	1,08
2,50	57	10	D-06270	3,60	4,32
2,75	61	10	D-06286	4,00	4,80
3,00	61	1	D-09684	0,90	1,08
3,00	61	10	D-06292	4,80	5,76
3,25	65	10	D-06301	5,70	6,84
3,50	70	1	D-09690	1,20	1,44
3,50	70	10	D-06317	5,70	6,84
3,75	70	10	D-06323	6,10	7,32
4,00	75	1	D-09709	1,20	1,44
4,00	75	10	D-06339	7,60	9,12
4,25	75	10	D-06345	7,60	9,12
4,50	80	1	D-09715	1,50	1,80
4,50	80	10	D-06351	7,60	9,12
4,75	80	10	D-06367	10,80	12,96
5,00	86	1	D-09721	1,50	1,80
5,00	86	10	D-06373	9,30	11,16
5,25	86	10	D-06389	10,00	12,00
5,50	93	1	D-09737	1,80	2,16
5,50	93	10	D-06395	12,50	15,00
5,75	93	10	D-06404	10,80	12,96
6,00	93	1	D-09743	1,80	2,16
6,00	93	10	D-06410	14,40	17,28
6,25	101	10	D-06426	16,70	20,04
6,50	101	1	D-09759	2,10	2,52
6,50	101	10	D-06432	16,70	20,04
6,75	101	10	D-06448	16,70	20,04

Bohrer Ø (mm)	Gesamtlänge (mm)	Stk./Pkg.	Bestell-Nr.	Preis (€) exkl. MwSt.	Preis (€) inkl. MwSt.
7,00	109	1	D-09765	2,40	2,88
7,00	109	10	D-06454	22,50	27,00
7,25	109	10	D-06460	20,00	24,00
7,50	109	1	D-09771	2,70	3,24
7,50	109	10	D-06476	18,90	22,68
7,75	117	10	D-06482	20,00	24,00
8,00	117	1	D-09787	3,00	3,60
8,00	117	10	D-06498	25,50	30,60
8,25	117	5	D-06507	10,80	12,96
8,50	117	1	D-09793	3,30	3,96
8,50	117	5	D-06513	16,70	20,04
8,75	125	5	D-06529	14,40	17,28
9,00	125	1	D-09802	4,00	4,80
9,00	125	5	D-06535	18,90	22,68
9,25	125	5	D-06541	16,70	20,04
9,50	125	1	D-09818	4,80	5,76
9,50	125	5	D-06557	20,00	24,00
9,75	133	5	D-06563	17,80	21,36
10,00	133	1	D-09824	5,30	6,36
10,00	133	5	D-06579	25,50	30,60
10,25	133	5	D-06585	18,90	22,68
10,50	133	1	D-09830	5,30	6,36
10,50	133	5	D-06591	20,00	24,00
11,00	142	1	D-09846	6,10	7,32
11,00	142	5	D-06600	30,60	36,72
11,50	142	1	D-09852	6,10	7,32
11,50	142	5	D-06616	22,50	27,00
12,00	151	1	D-09868	7,60	9,12
12,00	151	5	D-06622	34,70	41,64
12,50	151	1	D-09874	8,10	9,72
12,50	151	5	D-06638	32,60	39,12
13,00	151	1	D-09880	9,30	11,16
13,00	151	5	D-06644	34,70	41,64

## HSS-G BOHRER (HIGH QUALITY)

Hochqualitativer HSS-G Bohrer für Profianforderungen. Spitzwinkel 130° - Kreuzanschliff nach DIN 1412C  
Geeignet für Stahl, Stahlguss legiert und unlegiert bis < 950 N/mm<sup>2</sup> Zugfestigkeit, NE-Metalle, Edelstahl und Aluminium.

## HSS-G BOHRER (HIGH QUALITY) MIT ABGEFLACHTEM SCHAFT



Bohrer Ø (mm)	Gesamt-länge (mm)	Stk./Pkg.	Bestell-Nr.	Preis (€) exkl. MwSt.	Preis (€) inkl. MwSt.
1,0	34	10	P-60545-10	5,30	6,36
1,5	40	10	P-60567-10	6,10	7,32
2,0	49	10	P-60589-10	6,60	7,92
2,5	57	10	P-60604-10	6,10	7,32
3,0	61	10	P-60626-10	7,10	8,52
3,5	70	10	P-60648-10	9,30	11,16
4,0	75	10	P-60660-10	10,80	12,96
4,5	80	10	P-60682-10	11,60	13,92
5,0	86	10	P-60707-10	15,60	18,72
5,5	93	10	P-60729-10	16,70	20,04
6,0	93	10	P-60741-10	18,90	22,68
6,5	101	10	P-60763-10	22,50	27,00
7,0	109	10	P-60785-10	25,50	30,60

Bohrer Ø (mm)	Gesamt-länge (mm)	Stk./Pkg.	Bestell-Nr.	Preis (€) exkl. MwSt.	Preis (€) inkl. MwSt.
7,5	109	10	P-60800-10	28,70	34,44
8,0	117	10	P-60822-10	32,60	39,12
8,5	117	10	P-60844-10	39,20	47,04
9,0	125	10	P-60850-10	44,30	53,16
9,5	125	10	P-60866-10	47,00	56,40
10,0	133	10	P-60872-10	56,10	67,32
10,5	133	5	P-60888-5	32,60	39,12
11,0	142	5	P-60894-5	68,80	82,56
11,5	142	5	P-60903-5	34,70	41,64
12,0	151	5	P-60919-5	44,30	53,16
12,5	151	5	P-60925-5	72,50	87,00
13,0	151	5	P-60931-5	50,00	60,00

Unser 25-teiliges HSS-G-Bohrerset P-60969 finden Sie auf Seite 188!

## HSS-G BOHRER (HIGH QUALITY) LANG MIT ABGEFLACHTEM SCHAFT



Bohrer Ø (mm)	Gesamt-länge (mm)	Stk./Pkg.	Bestell-Nr.	Preis (€) exkl. MwSt.	Preis (€) inkl. MwSt.
1,0	56	10	P-62496-10	8,70	10,44
1,5	70	10	P-62505-10	10,00	12,00
2,0	85	10	P-62511-10	10,80	12,96
2,5	95	10	P-62527-10	11,60	13,92
3,0	100	10	P-62533-10	12,50	15,00
3,5	112	10	P-62549-10	16,70	20,04
4,0	119	10	P-62555-10	18,90	22,68
4,5	126	10	P-62561-10	21,30	25,56
5,0	132	10	P-62577-10	27,10	32,52
5,5	139	10	P-62583-10	27,10	32,52
6,0	139	10	P-62599-10	30,60	36,72
6,5	148	10	P-62608-10	39,20	47,04
7,0	156	10	P-62614-10	37,00	44,40

Bohrer Ø (mm)	Gesamt-länge (mm)	Stk./Pkg.	Bestell-Nr.	Preis (€) exkl. MwSt.	Preis (€) inkl. MwSt.
7,5	156	10	P-62620-10	47,00	56,40
8,0	165	10	P-62636-10	62,30	74,76
8,5	165	5	P-62642-5	32,60	39,12
9,0	175	5	P-62658-5	34,70	41,64
9,5	175	5	P-62664-5	44,30	53,16
10,0	184	5	P-62670-5	53,10	63,72
10,5	184	5	P-62686-5	53,10	63,72
11,0	195	5	P-62692-5	62,30	74,76
11,5	195	5	P-62701-5	65,50	78,60
12,0	205	5	P-62717-5	80,60	96,72
12,5	205	5	P-62723-5	80,60	96,72
13,0	205	5	P-62739-5	88,80	106,56

## HSS / HSS-G COBALT BOHRER

HSS und HSS-G Bohrer mit Kobaltlegierung. Der Kobaltanteil sorgt für eine höhere Warmhärtebeständigkeit. Geeignet für legierte und unlegierte Stähle, Edelstahl, Gusseisen, Aluminium, Aluminiumlegierungen, Kupfer, Messing und Bronze.

### HSS-COBALT (5%) MIT RUNDSCHAFT

Standard HSS Kobalt 5% Bohrer. DIN338 und DIN1412C. Spitzwinkel 135°.

Bohrer Ø (mm)	Gesamt-länge (mm)	Stk./Pkg.	Bestell-Nr.	Preis (€) exkl. MwSt.	Preis (€) inkl. MwSt.
1,5	40	1	D-17289	1,20	1,44
2,0	49	1	D-17295	1,20	1,44
2,5	57	1	D-17304	1,50	1,80
3,0	61	1	D-17310	1,50	1,80
3,2	65	1	D-17326	1,50	1,80
3,5	70	1	D-17332	1,50	1,80
4,0	75	1	D-17348	1,80	2,16
4,5	80	1	D-17354	2,10	2,52
5,0	86	1	D-17360	2,10	2,52
5,5	93	1	D-17376	2,40	2,88
6,0	93	1	D-17382	2,70	3,24
6,5	101	1	D-17398	3,00	3,60
7,0	109	1	D-17407	4,00	4,80



Bohrer Ø (mm)	Gesamt-länge (mm)	Stk./Pkg.	Bestell-Nr.	Preis (€) exkl. MwSt.	Preis (€) inkl. MwSt.
7,5	109	1	D-17413	4,40	5,28
8,0	117	1	D-17429	5,30	6,36
8,5	117	1	D-17435	6,10	7,32
9,0	125	1	D-17441	6,10	7,32
9,5	125	1	D-17457	7,10	8,52
10,0	133	1	D-17463	8,10	9,72
10,5	133	1	D-17479	9,30	11,16
11,0	142	1	D-17485	10,80	12,96
11,5	142	1	D-17491	12,50	15,00
12,0	151	1	D-17500	13,40	16,08
12,5	151	1	D-17516	13,40	16,08
13,0	151	1	D-17522	15,60	18,72

Unser 25-teiliges HSS-Cobalt (5%) - Bohrer-Set P-61824 finden Sie auf Seite 188!

### HSS-G COBALT (5%) LANG (HIGH QUALITY) MIT RUNDSCHAFT

Hochqualitativer HSS-G Kobalt 5% Bohrer nach DIN 340 für Profiansprüche. Spitzwinkel 130° - Kreuzanschliff DIN 1412C. Stähle bis < 1200 N/mm<sup>2</sup> Zugfestigkeit

Bohrer Ø (mm)	Gesamt-länge (mm)	Stk./Pkg.	Bestell-Nr.	Preis (€) exkl. MwSt.	Preis (€) inkl. MwSt.
1,0	56	10	P-62745-10	14,40	17,28
1,5	70	10	P-62751-10	14,40	17,28
2,0	85	10	P-62767-10	17,80	21,36
2,5	95	10	P-62773-10	20,00	24,00
3,0	100	10	P-62789-10	22,50	27,00
3,5	112	10	P-62795-10	28,70	34,44
4,0	119	10	P-62804-10	37,00	44,40
4,5	126	10	P-62810-10	34,70	41,64
5,0	132	10	P-62826-10	41,80	50,16
5,5	139	10	P-62832-10	41,80	50,16
6,0	139	10	P-62848-10	44,30	53,16
6,5	148	10	P-62854-10	56,10	67,32
7,0	156	10	P-62860-10	68,80	82,56



Bohrer Ø (mm)	Gesamt-länge (mm)	Stk./Pkg.	Bestell-Nr.	Preis (€) exkl. MwSt.	Preis (€) inkl. MwSt.
7,5	156	10	P-62876-10	72,50	87,00
8,0	165	5	P-62882-5	50,00	60,00
8,5	165	5	P-62896-5	56,10	67,32
9,0	175	5	P-62907-5	65,50	78,60
9,5	175	5	P-62913-5	76,50	91,80
10,0	184	5	P-62929-5	84,70	101,64
10,5	184	5	P-62935-5	98,00	117,60
11,0	195	5	P-62941-5	103,10	123,72
11,5	195	5	P-62957-5	118,40	142,08
12,0	205	5	P-62963-5	130,60	156,72
12,5	205	5	P-62979-5	137,70	165,24
13,0	205	5	P-62985-5	144,90	173,88

### HSS-G COBALT (8%) (HIGH QUALITY) MIT ABGEFLACHEM SCHAFT

Hochqualitativer HSS-G Kobalt 8% Bohrer nach DIN 338 für Profiansprüche. Spitzwinkel 130° - Kreuzanschliff DIN 1412C. Stähle bis < 1400 N/mm<sup>2</sup> Zugfestigkeit

Bohrer Ø (mm)	Gesamt-länge (mm)	Stk./Pkg.	Bestell-Nr.	Preis (€) exkl. MwSt.	Preis (€) inkl. MwSt.
1,0	34	10	P-61846-10	10,80	12,96
1,5	40	10	P-61868-10	11,60	13,92
2,0	49	10	P-61880-10	12,50	15,00
2,5	57	10	P-61905-10	14,40	17,28
3,0	61	10	P-61927-10	18,90	22,68
3,5	70	10	P-61949-10	15,60	18,72
4,0	75	10	P-61961-10	20,00	24,00
4,5	80	10	P-61983-10	21,30	25,56
5,0	86	10	P-62000-10	22,50	27,00
5,5	93	10	P-62022-10	25,50	30,60
6,0	93	10	P-62044-10	34,70	41,64
6,5	101	10	P-62066-10	30,60	36,72
7,0	109	10	P-62088-10	32,60	39,12



Bohrer Ø (mm)	Gesamt-länge (mm)	Stk./Pkg.	Bestell-Nr.	Preis (€) exkl. MwSt.	Preis (€) inkl. MwSt.
7,5	109	10	P-62094-10	47,00	56,40
8,0	117	10	P-62103-10	56,10	67,32
8,5	117	10	P-62119-10	59,20	71,04
9,0	125	10	P-62125-10	72,50	87,00
9,5	125	10	P-62131-10	80,60	96,72
10,0	133	10	P-62147-10	84,70	101,64
10,5	133	5	P-62153-5	53,10	63,72
11,0	142	5	P-62169-5	62,30	74,76
11,5	142	5	P-62175-5	65,50	78,60
12,0	151	5	P-62181-5	68,80	82,56
12,5	151	5	P-62197-5	80,60	96,72
13,0	151	5	P-62206-5	84,70	101,64



## HSS-TITANIUM BOHRER

Eigenschaften und Vorteile von TiN (Titannitrid)

TiN (Titannitrid) ist eine chemische Verbindung von Titan und Stickstoff und besitzt gute Reibungseigenschaften. Daher ist es für Anwendungen mit besonders geringem Verschleiß interessant.

**Die Legierung zeichnet sich durch folgende positive Eigenschaften aus:**

- hohe Lebensdauer
- sehr große Härte und Korrosionsbeständigkeit
- erhöhte Bohrgeschwindigkeit
- kein Festkleben der Späne an der Schneide

Geeignet für Edelstahl, legierte und unlegierte Stähle und Gusseisen.

## HSS-G-TiN BOHRER MIT RUNDSCHAFT

HSS-G TiN Bohrer DIN 338 Spitzwinkel 135°  
< 900 N/mm<sup>2</sup> Zugfestigkeit bei Stählen



Bohrer Ø (mm)	Gesamt-länge (mm)	Stk./Pkg.	Bestell-Nr.	Preis (€) exkl. MwSt.	Preis (€) inkl. MwSt.
1,0	34	10	P-60981-10	4,40	5,28
1,5	40	10	P-61008-10	4,80	5,76
2,0	49	10	P-61020-10	5,30	6,36
2,5	57	10	P-61042-10	5,70	6,84
3,0	61	10	P-61064-10	7,10	8,52
3,5	70	10	P-61086-10	50,00	60,00
4,0	75	10	P-61101-10	11,60	13,92
4,5	80	10	P-61123-10	11,60	13,92
5,0	86	10	P-61145-10	13,40	16,08
5,5	93	10	P-61167-10	15,60	18,72
6,0	93	10	P-61189-10	15,60	18,72
6,5	101	10	P-61204-10	16,70	20,04
7,0	109	10	P-61226-10	20,00	24,00

Bohrer Ø (mm)	Gesamt-länge (mm)	Stk./Pkg.	Bestell-Nr.	Preis (€) exkl. MwSt.	Preis (€) inkl. MwSt.
7,5	109	10	P-61248-10	22,50	27,00
8,0	117	10	P-61260-10	25,50	30,60
8,5	117	10	P-61282-10	27,10	32,52
9,0	125	10	P-61298-10	28,70	34,44
9,5	125	10	P-61307-10	32,60	39,12
10,0	133	10	P-61313-10	44,30	53,16
10,5	133	5	P-61329-5	24,00	28,80
11,0	142	5	P-61335-5	27,10	32,52
11,5	142	5	P-61341-5	28,70	34,44
12,0	151	5	P-61357-5	32,60	39,12
12,5	151	5	P-61367-5	34,70	41,64
13,0	151	5	P-61379-5	37,00	44,40

## HSS-TiN BOHRER MIT 1/4" SECHSKANTSCHAFT

HSS TiN Bohrer DIN1412C, Spitzwinkel 135°



Bohrer Ø (mm)	Stk./Pkg.	Bestell-Nr.	Preis (€) exkl. MwSt.	Preis (€) inkl. MwSt.
3,0	1	D-14928	1,50	1,80
3,2	1	D-14934	1,50	1,80
3,3	1	D-16081	1,50	1,80
4,0	1	D-14940	1,50	1,80
4,1	1	D-16483	1,80	2,16
4,2	1	D-14956	1,80	2,16

Bohrer Ø (mm)	Stk./Pkg.	Bestell-Nr.	Preis (€) exkl. MwSt.	Preis (€) inkl. MwSt.
5,0	1	D-14962	1,80	2,16
6,0	1	D-14978	2,40	2,88
8,0	1	D-15827	4,80	5,76
10,0	1	D-15833	7,10	8,52
12,0	1	D-15849	11,60	13,92
13,0	1	D-15855	13,40	16,08

## HSS-NIETBOHRER

### HSS NIETBOHRER MIT 1/4" SECHSKANTSCHAFT



Bohrer Ø (mm)	Stk./Pkg.	Bestell-Nr.	Preis (€) exkl. MwSt.	Preis (€) inkl. MwSt.
3,3	10	B-56437	8,70	10,44



## HSS-G DOPPELBOHRER

HSS-G Doppelbohrer ideal für Karosseriebau oder zum Bohren von Blindnietenlöchern.  
Spitzwinkel 135°.



Durchmesser (mm)	Gesamt-länge (mm)	Stk./Pkg.	Bestell-Nr.	Preis (€) exkl. MwSt.	Preis (€) inkl. MwSt.
2,0	38	10	B-26652	4,00	4,80
3,0	46	10	B-26668	4,40	5,28
3,1	49	10	B-26674	4,80	5,76
3,2	49	10	B-26680	5,30	6,36
3,3	49	10	B-26696	6,10	7,32
3,5	52	10	B-26705	5,70	6,84
3,8	55	10	B-26711	6,60	7,92
4,0	55	10	B-26727	6,60	7,92
4,1	55	10	B-26733	7,10	8,52
4,2	55	10	B-26749	7,60	9,12

Durchmesser (mm)	Gesamt-länge (mm)	Stk./Pkg.	Bestell-Nr.	Preis (€) exkl. MwSt.	Preis (€) inkl. MwSt.
4,3	55	10	B-26755	8,10	9,72
4,5	58	10	B-26761	8,70	10,44
4,8	62	10	B-26777	9,30	11,16
4,9	62	10	B-26783	10,00	12,00
5,0	62	10	B-26799	10,80	12,96
5,1	62	10	B-26808	11,60	13,92
5,2	62	10	B-26814	11,60	13,92
5,5	66	10	B-26820	11,60	13,92
6,0	66	10	B-26836	13,40	16,08

## STUFENBOHRER

### STUFENBOHRER HSS-G MIT SPIRALNUT

Geeignet für legierte und unlegierte Stähle, Edelstahl, Aluminium, Gußeisen.  
Stähle < 800 N/mm<sup>2</sup> Zugfestigkeit.



Bohrer Ø (mm)	Stk./Pkg.	Bestell-Nr.	Preis (€) exkl. MwSt.	Preis (€) inkl. MwSt.
4-12	1	P-69892	24,00	28,80
4-20	1	P-69901	37,00	44,40
4-30	1	P-69917	76,50	91,80

### STUFENBOHRER HSS-CO-TI ALN SPIRALNUT

Geeignet für legierte und unlegierte Stähle, Edelstahl, Aluminium, Gußeisen und Messing.  
Stähle < 1400 N/mm<sup>2</sup> Zugfestigkeit.



Bohrer Ø (mm)	Stk./Pkg.	Bestell-Nr.	Preis (€) exkl. MwSt.	Preis (€) inkl. MwSt.
4-12	1	P-69967	32,60	39,12
4-20	1	P-69973	53,10	63,72
4-30	1	P-69989	118,40	142,08

## KEGELSENKER

### KEGELSENKER DIN335 90° HSS



Bohrer Ø (mm)	Stk./Pkg.	Bestell-Nr.	Preis (€) exkl. MwSt.	Preis (€) inkl. MwSt.
4,3	1	P-73514	4,40	5,28
5,3	1	P-73520	4,40	5,28
6,3	1	P-73536	4,80	5,76
8,3	1	P-73542	5,30	6,36
9,4	1	P-73558	6,60	7,92
10,4	1	P-73564	6,60	7,92
12,4	1	P-73570	8,10	9,72
16,5	1	P-73586	12,50	15,00

### KEGELSENKER DIN335 90° HSS - COBALT



Bohrer Ø (mm)	Stk./Pkg.	Bestell-Nr.	Preis (€) exkl. MwSt.	Preis (€) inkl. MwSt.
6,3	1	P-73601	9,30	11,16
8,3	1	P-73617	10,80	12,96
10,4	1	P-73623	13,40	16,08
12,4	1	P-73639	15,60	18,72
16,5	1	P-73645	22,50	27,00

## GLAS-/FLIESENBOHRER

## GLASBOHRER MIT 1/4" SECHSKANTSCHAFT

Bohrer mit HM-Spitze geeignet für Glas und Fliesen.



Bohrer Ø (mm)	Gesamt-länge (mm)	Stk./Pkg.	Bestell-Nr.	Preis (€) exkl. MwSt.	Preis (€) inkl. MwSt.
4,0	65	1	D-15942	2,70	3,24
5,0	65	1	D-15958	2,70	3,24
6,0	65	1	D-15964	3,00	3,60
8,0	70	1	D-15970	3,00	3,60
10,0	80	1	D-15986	3,60	4,32

## FLIESENBOHRER



Aufnahme-schaft Ø (mm)	Durchmesser (mm)	max. Drehzahl min-1	Bestell-Nr.	Preis (€) exkl. MwSt.	Preis (€) inkl. MwSt.
13	6	3.000	B-51823	37,00	44,40
13	8	3.000	B-51839	39,20	47,04
13	10	3.000	B-51845	39,20	47,04

## STEIN / BETONBOHRER

## STEINBOHRER MIT RUNDSCHAFT

Standard Steinbohrer mit HM-Spitze. Bestens geeignet für Naturstein und Mauerwerk. Spitzwinkel 130°.



Bohrer Ø (mm)	Gesamt-länge (mm)	Stk./Pkg.	Bestell-Nr.	Preis (€) exkl. MwSt.	Preis (€) inkl. MwSt.
4,0	70	1	D-05234	0,90	1,08
5,0	85	1	D-05240	1,20	1,44
6,0	100	1	D-05256	1,20	1,44
6,0	150	1	D-05262	1,20	1,44
8,0	110	1	D-05290	1,20	1,44
8,0	150	1	D-05309	1,20	1,44
10,0	150	1	D-05321	1,20	1,44

Bohrer Ø (mm)	Gesamt-länge (mm)	Stk./Pkg.	Bestell-Nr.	Preis (€) exkl. MwSt.	Preis (€) inkl. MwSt.
12,0	150	1	D-05343	1,50	1,80
12,0	600	1	D-17728	4,80	5,76
13,0	150	1	D-05359	1,80	2,16
14,0	150	1	D-05365	1,80	2,16
15,0	150	1	D-05371	1,80	2,16
16,0	600	1	D-17734	5,70	6,84

## STEIN / BETONBOHRER

Profi Steinbohrer mit schlagzäher HM-Präzisionsschneide DIN 8039. Geeignet für Naturstein, Mauerwerk und Beton. Spitzwinkel 130°.



Bohrer Ø (mm)	Gesamt-länge (mm)	Stk./Pkg.	Bestell-Nr.	Preis (€) exkl. MwSt.	Preis (€) inkl. MwSt.
3,0	60	1	P-59592	1,20	1,44
4,0	75	1	P-59601	1,20	1,44
5,0	85	1	P-59617	1,50	1,80
6,0	100	1	P-59623	1,50	1,80
6,0	200	1	P-59754	2,70	3,24
6,0	400	1	P-59798	3,60	4,32
7,0	100	1	P-59639	1,80	2,16
8,0	120	1	P-59645	1,80	2,16
8,0	200	1	P-59760	3,30	3,96
8,0	400	1	P-59807	4,40	5,28
9,0	120	1	P-59651	1,80	2,16
10,0	120	1	P-59667	2,40	2,88
10,0	200	1	P-59776	3,60	4,32
10,0	400	1	P-59813	5,30	6,36
11,0	150	1	P-59673	3,00	3,60
12,0	200	1	P-59782	4,80	5,76
12,0	400	1	P-59829	6,60	7,92

Bohrer Ø (mm)	Gesamt-länge (mm)	Stk./Pkg.	Bestell-Nr.	Preis (€) exkl. MwSt.	Preis (€) inkl. MwSt.
12,0	600	1	P-59922	12,50	15,00
13,0	150	1	P-59695	4,40	5,28
14,0	150	1	P-59704	4,80	5,76
14,0	400	1	P-59835	8,10	9,72
14,0	600	1	P-59938	18,90	22,68
16,0	150	1	P-59710	5,70	6,84
16,0	400	1	P-59841	10,80	12,96
16,0	600	1	P-59944	24,00	28,80
18,0	160	1	P-59726	10,00	12,00
18,0	400	1	P-59857	12,50	15,00
18,0	600	1	P-59950	28,70	34,44
20,0	160	1	P-59732	12,50	15,00
20,0	400	1	P-59863	14,40	17,28
20,0	600	1	P-59966	34,70	41,64
22,0	160	1	P-59748	15,60	18,72
22,0	400	1	P-59879	16,70	20,04
25,0	400	1	P-59885	18,90	22,68



## UNIVERSALBOHRER MIT SECHSKANTSCHAFT

Profisteinbohrer ideal für Beton, Ziegel, Keramik und Steingut, aber auch Holz und Nichteisenmetalle



Bohrer Ø (mm)	Gesamtlänge (mm)	Bestell-Nr.	Preis (€) exkl. MwSt.	Preis (€) inkl. MwSt.
4	75	P-23145	2,40	2,88
5	80	P-23151	2,40	2,88
6	95	P-23173	2,40	2,88

Bohrer Ø (mm)	Gesamtlänge (mm)	Bestell-Nr.	Preis (€) exkl. MwSt.	Preis (€) inkl. MwSt.
8	115	P-23204	2,70	3,24
10	115	P-23226	3,60	4,32

## BOHRER SETS

### HOLZBOHRER SETS

### HOLZBOHRER-SET MIT 1/4" SECHSKANTSCHAFT



Inhalt	Bestell-Nr.	Preis (€) exkl. MwSt.	Preis (€) inkl. MwSt.
<b>Bohrer:</b> 2, 3, 3, 4, 5, 6, 8 mm	D-62371	5,30	6,36



### METALLBOHRER SETS

### 170-TEILIGES HSS-BOHRERSET



Inhalt	Bestell-Nr.	Preis (€) exkl. MwSt.	Preis (€) inkl. MwSt.
<b>Bohrer:</b> 1 – 8 mm in 0,5 Schritten à 10 Stück 8,5 – 10 mm in 0,5 Schritten à 5 Stück	D-30564	218,30	261,96

### 25-TEILIGES HSS-G-BOHRERSET (HIGH QUALITY)



Inhalt	Bestell-Nr.	Preis (€) exkl. MwSt.	Preis (€) inkl. MwSt.
<b>Bohrer:</b> 1 - 13 mm in 0,5 mm Schritten à 1 Stück	P-60969	88,80	106,56

### 25-TEILIGES HSS-COBALT (5%) BOHRERSET (HIGH QUALITY)



Inhalt	Bestell-Nr.	Preis (€) exkl. MwSt.	Preis (€) inkl. MwSt.
<b>Bohrer:</b> 1 – 13 mm in 0,5 mm Schritten à 1 Stück	P-61824	113,30	135,96

## 19-TEILIGES HSS-TIN BOHRERSET



Inhalt	Bestell-Nr.	Preis (€) exkl. MwSt.	Preis (€) inkl. MwSt.
<b>Bohrer:</b> 1,5 - 2 - 2,5 - 3 mm à 2 Stk. 3,2 - 3,5 - 4 - 4,5 - 4,8 - 5 - 5,5 - 6 - 6,5 - 7 - 8 - 10 mm à 1 Stk.	B-67795	25,50	30,60

## 13-TEILIGES HSS-R BOHRERSET



Inhalt	Bestell-Nr.	Preis (€) exkl. MwSt.	Preis (€) inkl. MwSt.
<b>Bohrer:</b> 1,5 - 6,5 mm in 0,5 mm Schritten à 1 Stück 3,2 mm, 4,8 mm	D-54075	13,40	16,08

## 5-TEILIGES HSS-BOHRERSET



Inhalt	Bestell-Nr.	Preis (€) exkl. MwSt.	Preis (€) inkl. MwSt.
<b>Bohrer:</b> 4, 5, 6, 8, 10 mm	D-30508	15,60	18,72



## 3-TEILIGES TIN STUFENBOHRER SET



Inhalt	Bestell-Nr.	Preis (€) exkl. MwSt.	Preis (€) inkl. MwSt.
<b>TiN Stufenbohrer:</b> 4-12, 4-20, 4-32 mm	D-41872	108,20	129,84

## STEINBOHRER SETS

## 5-TEILIGES STEINBOHRERSET MIT RUNDSCHAFT



Inhalt	Bestell-Nr.	Preis (€) exkl. MwSt.	Preis (€) inkl. MwSt.
<b>Bohrer:</b> 4, 5, 6, 8, 10 mm	D-05175	4,40	5,28

## 5-TEILIGES PROFI-UNIVERSALBOHRERSET MIT SECHSKANTSCHAFT



Inhalt	Bestell-Nr.	Preis (€) exkl. MwSt.	Preis (€) inkl. MwSt.
<b>Bohrer:</b> 4, 5, 6, 8, 10 mm	P-23802	15,60	18,72
<b>Ideal für Beton, Ziegel, Keramik und Steingut, aber auch geeignet für Holz und Nichteisenmetalle</b>			

## GEMISCHTE BOHRER SETS

### 18-TEILIGES METALL-/STEIN-/HOLZBOHRERSET



Inhalt	Bestell-Nr.	Preis (€) exkl. MwSt.	Preis (€) inkl. MwSt.
<b>Bohrer:</b> HSS: 4, 5, 6, 7, 8, 10 mm Holz: 4, 5, 6, 7, 8, 10 mm Stein: 4, 5, 6, 7, 8, 10 mm	B-49432	34,70	41,64

### 21-TEILIGES METALL-/STEIN-/HOLZBOHRERSET



Inhalt	Bestell-Nr.	Preis (€) exkl. MwSt.	Preis (€) inkl. MwSt.
<b>Bohrer:</b> HSS: 2×3, 2×4, 5, 6, 8 mm Holz: 2×3, 2×4, 5, 6, 8 mm Stein: 2×3, 2×4, 5, 6, 8 mm	B-44884	27,10	32,52

### 9-TEILIGES METALL-/STEIN-/HOLZBOHRER SET



Inhalt	Bestell-Nr.	Preis (€) exkl. MwSt.	Preis (€) inkl. MwSt.
<b>Bohrer:</b> HSS-TiN Bohrer: 5, 6, 8 mm Steinbohrer: 5, 6, 8 mm Holzbohrer: 5, 6, 8 mm	D-08660	9,30	11,16

### 5-TEILIGES METALL-/STEIN-/HOLZBOHRER SET 1/4" SECHSKANTSCHAFT



Inhalt	Bestell-Nr.	Preis (€) exkl. MwSt.	Preis (€) inkl. MwSt.
<b>Bohrer:</b> HSS-TiN: 5, 6 mm Holz: 5, 6 mm Stein: 6 mm	D-23759	10,00	12,00





## 5-TEILIGES METALL-/HOLZBOHRER SET 1/4" SECHSKANTSCHAFT



Inhalt	Bestell-Nr.	Preis (€) exkl. Mwst.	Preis (€) inkl. Mwst.
<b>Bohrer:</b>  HSS-TiN: 5, 6, 8 mm Holz: 5, 6 mm	D-20769	8,70	10,44



## BOHRER/BIT SETS

## 200-TEILIGES BOHRER- UND BITSET



Inhalt	Bestell-Nr.	Preis (€) exkl. Mwst.	Preis (€) inkl. Mwst.
<b>Bits:</b> 50 mm Länge: 1xPH0 1xPH1 2xPH2 1xPH3 1xPZ0 3xPZ1 5xPZ2 1xPZ3 1xPZ4 3xT10 2xT15 2xT20 2xT25 1xT30 3xT40 Innensechskant: 3, 4, 5, 6, 7 25 mm Länge: 1xPH0 2xPH1 10xPH2 2xPH3 1xPZ0 2xPZ1 10xPZ2 2xPZ3 2xT10 2xT15 2xT20 2xT25 10xT30 1xT40 Innensechskant: 2x3, 2x4, 2x5, 2x6, 2x8 Schlitzbit: 2xS0,5 - 2xS0,6 - 2xS0,8 - 2xS1,0 - 2xS1,2  1 x Schnellwechsel Bithalter 50 mm 1 x Schraubendreher Bithalter 1 x Spitzzange 1 x Seitenschneider 1 x LED Taschenlampe 1 x Cuttermesser (inkl. 8 Klingen) 1 x Maßband 1 x Wasserwaage	<b>Bohrer:</b> HSS-TiN: 1 - 1,5 - 2,0 - 2,5 - 3,0 - 3,2 - 3,5 - 4,0 - 4,5 - 5,0 - 5,5 - 6,0 - 6,5 - 7,0 - 8,0 - 10,0 mm Holz: 3, 4, 5, 6, 7, 8, 10 mm Stein: 3, 4, 5, 6, 7, 8, 10, 8x300, 10x300 mm Flachfräsbohrer: 8, 15, 20 mm Steckschlüssel: 5 - 5,5 - 6 - 7 - 8 - 9 - 10 - 11 - 12 13 Nüsse: 5, 6, 7, 8, 9, 10, 11, 13 Lochsägen: 32, 38, 45, 54, 68 Tiefenbegrenzer: 3, 5, 8, 10 mm  1 x Versenker 1 x Körner 1 x Flexible Welle 1 x Bohrschablone 1 x Rollgabelschlüssel	D-37194	152,00 182,40

**MACCESS**

## 104-TEILIGES BOHRER- UND BITSET



Inhalt	Bestell-Nr.	Preis (€) exkl. Mwst.	Preis (€) inkl. Mwst.
<b>Bits:</b> 50 mm Länge: 1xPH2 1xPH3 1xPH4 1xPZ2 1xPZ3 1xPZ4 1xT20 1xT25 1xT30 1xT40 Innensechskant: 3, 4, 5, 6 Schlitzbit: 5,5 - 6,5 - 2x8 25 mm Länge: 2xPH1 3xPH2 3xPH3 2xPH4 2xPZ1 3xPZ2 3xPZ3 2xPZ4 3xT20 3xT25 2xT30 2xT40 Innensechskant: 3, 4, 5, 6 Schlitzbit: 2x5, 3x6, 8  1 x Bithalter 50 mm 1 x Schnellwechsel Bithalter 50 mm 1 x Schraubendreher Bithalter	<b>Bohrer:</b> HSS-TiN: 1,5 - 2,0 - 2,5 - 3,0 - 3,5 - 4,0 - 4,5 - 5,0 - 5,5 - 6,0 - 6,5 - 7,0 - 8,0 - 10,0 mm Holz: 3, 4, 5, 6, 7, 8, 10 mm Stein: 3, 4, 5, 6, 8 mm Flachfräsbohrer: 8, 15, 20 mm Steckschlüssel: 8, 10, 12, 13  1 x Versenker 1 x Tiefenbegrenzer 1 x Cuttermesser 1 x 3,5 m Maßband 1 x Wasserwaage	D-31778	80,60 96,72

**MACCESS**

## 34-TEILIGES BOHRER- UND BITSET



Inhalt	Bestell-Nr.	Preis (€) exkl. MwSt.	Preis (€) inkl. MwSt.
<b>Bits:</b> 25 mm Länge: 1xPH1 1xPH2 1xPH3 1xPH4 1xPZ1 1xPZ2 1xPZ3 1xPZ4 1xT20 1xT25 1xT30 Schlitzbit: 1xS1,0 - 1xS1,2 - 1xS1,6 1 x Versenker 1 x Bithalter 50 mm	D-36980	25,50	30,60
<b>Bohrer:</b> Stein: 4, 5, 6, 7, 8 mm Holz: 4, 5, 6, 7, 8 mm Metall: 2 - 5 mm; in 0,5 mm Schritten à 1 Stück Steckschlüssel: 7, 8, 10			

**MACCESS**

## 102-TEILIGES BOHRER- UND BITSET



Inhalt	Bestell-Nr.	Preis (€) exkl. MwSt.	Preis (€) inkl. MwSt.
<b>Bits:</b> 25 mm Länge: 2xPZ0 2xPZ1 2xPZ2 2xPZ3 1xPH0 1xPH1 1xPH2 1xPH3 1xT10 1xT15 1xT20 1xT25 1xT27 1xT30 1xT35 1xT40 Schlitzbit: 3, 4, 5, 6 Innensechskant: 3 - 2x4 - 5 - 5,5 - 2x6 - 7 50 mm Länge: 1xPZ1 2xPZ2 1xPZ3 1xPH1 1xPH2 1xPH3 Schlitzbit: 3, 4, 5, 6 Innensechskant: 3, 4, 5 1 x 60 mm magnetischer Bithalter 1 x Schraubendreher Bithalter 2 x Schraubhilfe 1 x Versenker	P-52037	50,00	60,00
<b>Bohrer:</b> Holz: 3, 4, 5, 6, 7, 8 mm Flachfräsbohrer: 12, 16, 19 mm Stein: 4 - 5,5 - 7 - 8 - 10 mm HSS-TiN: 1 - 1,5 - 2 - 2,5 - 3 - 3,5 - 4 / 4,2 - 4,5 - 5 - 5,5 - 6 mm Steckschlüssel: 5, 6, 7, 8, 9, 10, 11, 5/32", 7/32", 1/4", 9/32", 5/16", 3/8", 7/16" Lochsägen: 32, 38, 45, 54 1 x Zentrierbohrer für Lochsägen 1 x Körner 1 x 3,5 m Maßband 1 x Wasserwaage			

## 77-TEILIGES BOHRER- UND BITSET 5ER PACK IM AUFSTELLER



Inhalt	Bestell-Nr.	Preis (€) exkl. MwSt.	Preis (€) inkl. MwSt.
<b>Bits:</b> 50 mm Länge: 1xPZ1 1xPZ2 1xPZ3 1xPH1 1xPH2 1xPH3 1xT20 1xT25 Schlitzbit: 1x1 1x1,2 25 mm Länge: 1xPZ0 2xPZ1 2xPZ2 2xPZ3 1xPH0 2xPH1 2xPH2 2xPH3 Schlitzbit: 1x0,8 2x1,0 1x1,2 2xT10 2xT15 2xT20 1xT25 2xT30 1xT40 Innensechskant: 3 4 5 6	D-47226-5	218,30	261,96
<b>Bohrer:</b> Holz: 4, 5, 6, 8, 10 mm Stein: 3, 4, 5, 6, 8, 10 mm HSS-R: 1,5 - 6,5 mm in 0,5 mm Schritten à 1 Stück; 8 mm Flachfräsbohrer: 12, 16, 22 mm Steckschlüssel: 5, 6, 7, 8, 10, 13 1 x Magnetischer Bithalter 60 mm 1 x Durchmesserschablone 1 x Versenker			



## 33-TEILIGES BOHRER- UND BITSET



Inhalt	Bestell-Nr.	Preis (€) exkl. MwSt.	Preis (€) inkl. MwSt.
<b>Bits:</b> 25 mm Länge 1xPH1 1xPH2 1xPH3 1xPZ1 1xPZ2 1xT20 1xT25 Schlitzbit 1xS4 1xS6 1xS7 1x Versenker 1x Bithalter 50 mm	B-49389	25,50	30,60
<b>Bohrer:</b> Stein: 4, 5, 6, 7, 8 mm Holz: 3, 4, 5, 6, 7, 8 mm Metall: 2,0, 2x 3,0, 3,3, 4,0, 4,2, 5,0 mm Steckschlüssel: 7, 8, 10			

## 22-TEILIGES BOHRER- UND BITSET



Inhalt	Bestell-Nr.	Preis (€) exkl. MwSt.	Preis (€) inkl. MwSt.
<b>Bits:</b> 25 mm Länge: 1xPH1 1xPH2 1xPH3 1xPZ1 1xPZ2 1xPZ3 Schlitzbit: 3, 5, 6 1 x Bithalter 60 mm	P-44002	13,40	16,08
<b>Bohrer:</b> HSS: 3, 4, 5, 6, 8 mm Stein: 4, 5, 6, 8 mm Holz: 4 - 5 - 6,5 mm			

## 42-TEILIGES BOHRER-UND BITSET MIT 1/4" SECHSKANTSCHAFT



Inhalt	Bestell-Nr.	Preis (€) exkl. MwSt.	Preis (€) inkl. MwSt.
<b>Bits:</b> 50 mm Länge: PH0 PH1 PH2 PH3 PZ0 PZ1 3 x PZ2 PZ3 TX10 TX15 TX20 TX25 TX27 TX30 TX40 TX45 Schlitz: 0,5x4 - 0,8x5,5 - 1,2x6,5mm Innensechskant: H3, H4, H5, H6 100 mm Länge: 1 x PH2 1 x PZ2	D-58877	30,60	36,72
<b>Bohrer</b> mit 6-kant 1/4" Aufnahme: HSS: 2,5 - 3,0 - 4,0 - 5,0 - 6,0 mm Stecknüsse 6-kant 1/4": 5, 6, 7, 8, 10, 11, 13 Adapter 1/4" Nuss auf Sechskant 1/4" magnetischer Bithalter Bitmagazin Kunststoff			





## BOHRER/BIT SETS IM MAKPAC-KOFFER

## 116-TEILIGES BOHRER- UND BITSET IM MAKPAC-KOFFER

Inhalt		Bestell-Nr.	Preis (€) exkl. MwSt.	Preis (€) inkl. MwSt.
<b>Bits:</b> 25 mm Länge: 4xPH1, 4xPH2, 3xPH3 4xPZ1, 4xPZ2, 3xPZ3 Schlitzbit: 3x4,5, 4x5,5, 4x6,5 Sechskant: 2xH2, 2xH2,5, 2xH3, 3xH4, 4xH5, 4xH6 Torx: 3xTX10, 4xTX15, 4xTX20, 4xTX25, 4xTX30, 2xTX40 Steckschlüssel: 1x4, 2x5, 2x6, 1x7, 2x8, 1x9, 2x10, 1x11mm	<b>Bohrer:</b> HSS: 1,5 - 2 - 2,5 - 3 - 3,5 - 4 - 4,5 - 5 - 6mm Holz: 3 - 4 - 5 - 6 - 8 - 10mm Stein: 3 - 4 - 5 - 6 - 8 - 10mm LED-Taschenlampe Ratschenschraubendreher, Maßband Schnellw. Bithalter Cuttermesser	B-49884	130,60	156,72



## 96-TEILIGES BOHRER- UND BITSET IM MAKPAC-KOFFER

Inhalt		Bestell-Nr.	Preis (€) exkl. MwSt.	Preis (€) inkl. MwSt.
<b>Bits:</b> 25 mm Länge: 2xPH0, 2xPH1, 4xPH2, 2xPH3 2xPZ0, 2xPZ1, 4xPZ2, 2xPZ3 Schlitzbit: 2x4, 2x4,5, 2x5,5, 2x6,5 Sechskant: 2xH3, 2xH4, 2xH5, 2xH6 Torx: 2xTX10, 4xTX15, 4xTX20, 4xTX25, 2xTX27, 4xTX30, 2xTX40 Torx-TR: 2xST10, 2xST15, 2xST20, 2xST25, 2xST27, 2xST30, 2xST40	<b>Bohrer:</b> HSS: 3 - 4 - 5 - 6 - 8 - 10 mm Holz: 3 - 4 - 5 - 6 - 8 - 10 mm Stein: 3 - 4 - 5 - 6 - 8 - 10 mm Faustschraubendreher Ratschenschraubendreher Maßband Magn. Bithalter Cuttermesser	B-49725	124,50	149,40



## 69-TEILIGES BOHRER- UND BITSET IM MAKPAC-KOFFER

Inhalt		Bestell-Nr.	Preis (€) exkl. MwSt.	Preis (€) inkl. MwSt.
<b>Bits:</b> 50 mm Länge: 5 x PH2 5 x PZ2 25 mm Länge: PH0 PH1 PH2 PH3 PZ0 PZ1 PZ2 PZ3 Schlitzbit: 4 - 4,5, - 5,5 - 6,5 Sechskant: 10, 15, 20, 25, 27, 30, 40 H3, H4, H5, H6 Torx: TX10, TX15, TX20, TX25, TX30, TX40 Stecknüsse 6-kant 1/4": 6, 8, 10, 12, 13	<b>Bohrer:</b> HSS-G: 3,0 - 4,0 - 5,0 - 6,0 - 8,0 mm Holz: 3,0 - 4,0 - 5,0 - 6,0 - 8,0 mm Stein: 5,0 - 6,0 - 8,0 - 10 mm Flachfräsbohrer: 16,0 - 20,0 mm Magnetischer Bithalter Schnellwechselfutter	B-49638	84,70	101,64





## 66-TEILIGES BOHRER- UND BITSET IM MAKPAC-KOFFER

Inhalt	Bestell-Nr.	Preis (€) exkl. MwSt.	Preis (€) inkl. MwSt.
<p><b>Bits:</b></p> <p>50 mm Länge: 5 x PH2 5 x PZ2</p> <p>25 mm Länge: 1xPH0 1xPH1 1xPH2 1xPH3 1xPZ0 1xPZ1 1xPZ2 1xPZ3</p> <p>Schlitzbit: 4 - 4,5, - 5,5 - 6,5</p> <p>Sechskant: 10, 15, 20, 25, 27, 30, 40</p> <p>H3, H4, H5, H6</p> <p>Torx: TX10, TX15, TX20, TX25, TX30, TX40</p> <p>Stecknüsse 6-kant 1/4": 6, 8, 10, 12, 13</p>	B-43044	84,70	101,64
<p><b>Bohrer:</b></p> <p>HSS: 4,0 - 5,0 - 6,0 - 8,0 - 10,0 mm</p> <p>Holz: 4,0 - 5,0 - 6,0 - 8,0 - 10,0 mm</p> <p>Flachfräsbohrer: 16,0 - 20 - 25 mm</p> <p>Magnetischer Bithalter Schnellwechselfutter</p>			



## 56-TEILIGES BOHRER- UND BITSET IM MAKPAC-KOFFER

Inhalt	Bestell-Nr.	Preis (€) exkl. MwSt.	Preis (€) inkl. MwSt.
<p><b>Bits:</b></p> <p>50 mm Länge: PH0 PH1 PH2 PH3 PZ0 PZ1 PZ2 PZ3</p> <p>Sechskant: H3, H4, H5, H6</p> <p>Torx: 1x TX10, 2x TX15, 3x TX20, 2x TX25, 1x TX27, 2x TX30, 1x TX40</p> <p>Bitset mit 50 mm Bits 5x PH2, 5x PZ2</p> <p>100 mm Bits 3 x PZ2, 3 x PH2</p> <p>Stecknüsse 6-kant 1/4": 6, 8, 10, 12, 13</p>	B-53768	103,10	123,72
<p><b>Bohrer</b> mit 1/4" Sechskantschaft:</p> <p>HSS-TiN: 3,0 - 3,5 - 4,0 - 5,0 - 6,0 - 8,0 mm</p> <p>Holz: 3,0 - 4,0 - 5,0 - 6,0 - 8,0 mm</p>			



**MAKPAC-Koffer  
und -Zubehör finden  
Sie auf Seite 416!**

## LOCHSÄGEN

## EZYCHANGE LOCHSÄGEN

HSS Bi-Metal Ezychange Lochsägen.

Nur ein Schnellwechsel-Adapter für alle Durchmesser von 16 - 152 mm.

Dies erlaubt einen sehr schnellen, werkzeuglosen und sicheren Wechsel von Zentrierbohrer und Bohrkronen.



Die Lochsäge besteht aus HSS Bi-Metall mit 8% Kobalt gepaart mit einer fortschrittlichen Zahngeometrie. Dadurch wird eine lange Lebensdauer und hohe Schnittgeschwindigkeit in Metall, Edelstahl, Aluminium, Holz und Kunststoff gewährleistet.



# Ezychange

Durchmesser (mm)	in Metall (min <sup>-1</sup> )	in Kupfer (min <sup>-1</sup> )	in Aluminium (min <sup>-1</sup> )	in Edelstahl (min <sup>-1</sup> )	in Holz (min <sup>-1</sup> )	Bestell-Nr.	Preis (€) exkl. MwSt.	Preis (€) inkl. MwSt.
16	530	730	825	275	3.000	B-11265	7,10	8,52
17	500		750	250	3.000	B-31706	8,70	10,44
19	460	600	690	230	3.000	B-11271	6,60	7,92
20	440	580	675	220	3.000	B-11287	7,60	9,12
22	390	520	585	195	3.000	B-11293	8,10	9,72
24	370	490	555	185	2.700	B-11302	7,60	9,12
25	350	470	525	175	2.700	B-11318	8,70	10,44
27	325		480	160	2.700	B-31712	10,00	12,00
29	300	400	450	150	2.700	B-11324	10,00	12,00
30	285	380	425	145	2.400	B-11330	10,00	12,00
32	275	360	410	140	2.400	B-11346	10,00	12,00
35	250	330	375	125	2.400	B-11352	10,80	12,96
38	230	300	345	115	2.400	B-11368	10,80	12,96
40	210	280	315	105	2.100	B-16754	12,50	15,00
41	210	280	315	105	2.100	B-11374	12,50	15,00
44	195	260	295	95	2.100	B-11380	12,50	15,00
46	190		285	95	2.100	B-31734	13,40	16,08
48	180	240	270	90	2.100	B-11396	13,40	16,08
51	170	230	255	85	2.000	B-11405	13,40	16,08
52	165		240	80	2.000	B-31740	14,40	17,28
56	155	205	240	80	2.000	B-31756	15,60	18,72
57	150	200	225	75	2.000	B-11411	14,40	17,28
60	140	190	220	70	2.000	B-11427	14,40	17,28
64	135	180	205	65	1.850	B-11433	14,40	17,28
65	135	180	205	65	1.850	B-16760	15,60	18,72
68	130	170	190	65	1.800	B-11449	16,70	20,04
70	125	160	185	60	1.800	B-11455	16,70	20,04
73	120		180	60	1.800	B-31762	18,90	22,68
76	115	150	170	55	1.800	B-11461	17,80	21,36
79	110		165	55	1.500	B-31778	21,30	25,56
83	105	140	155	50	1.500	B-11477	20,00	24,00
92	90	120	140	45	1.200	B-11483	21,30	25,56
102	85	110	130	40	1.000	B-11499	22,50	27,00
105	85	110	130	40	1.000	B-11508	25,50	30,60
127	80	110	120	40	1.000	B-11514	37,00	44,40
152	65	90	90	30	800	B-11520	47,00	56,40

## EZYCHANGE LOCHSÄGEN ZUBEHÖR

	Beschreibung	Bestell-Nr.	Preis (€) exkl. Mwst.	Preis (€) inkl. Mwst.
	Ezychange Adapter inkl. HSS-G Zentrierbohrer	B-11536	25,50	30,60
	Ezychange SDS-PLUS Adapter ohne Zentrierbohrer	B-31902	27,10	32,52
	HSS-G Zentrierbohrer	B-11542	6,60	7,92

## EZYCHANGE LOCHSÄGEN-SETS

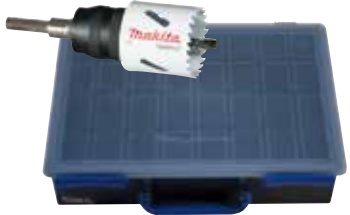
	Beschreibung	Durchmesser (mm)	Bestell-Nr.	Preis (€) exkl. Mwst.	Preis (€) inkl. Mwst.
	Ezychange Set Installateur 1 inkl. Adapter und Zentrierbohrer	19, 22, 29, 38, 44, 57	B-11966	137,70	165,24
	Ezychange Set Elektriker (klein) inkl. Adapter und Zentrierbohrer	16, 20, 25, 32, 40, 51	B-11972	118,40	142,08
	Ezychange Set Elektriker inkl. Adapter und Zentrierbohrer	22, 35, 44, 57, 68	B-11293-E2	84,70	101,64

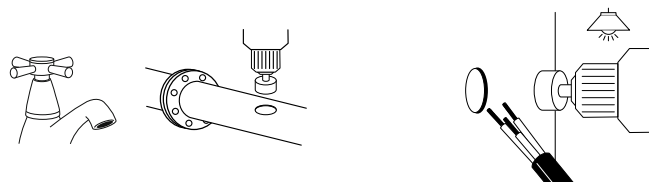
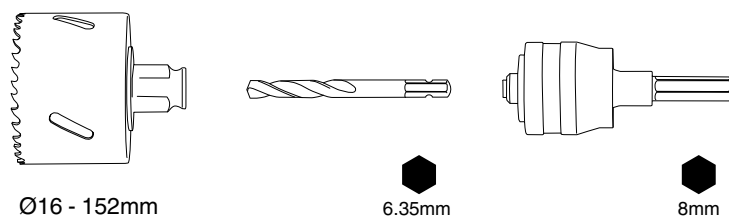
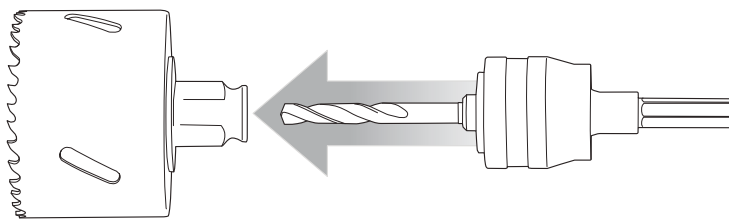

## STANDARD LOCHSÄGEN

HSS Bi-Metall Lochsägen.

Zum Bohren in Stahl, rostfreiem Stahl, Buntmetalle, Kunststoffe, Holz und Gipskarton.



Durchmesser (mm)	Bestell-Nr.	Preis (€) exkl. MwSt.	Preis (€) inkl. MwSt.
16	D-16994	3,30	3,96
19	D-17005	3,30	3,96
20	D-17251	3,60	4,32
22	D-17011	4,00	4,80
24	D-17027	4,00	4,80
25	D-17033	4,00	4,80
29	D-17267	4,80	5,76
32	D-17049	5,30	6,36
35	D-17055	5,30	6,36
38	D-17061	5,30	6,36
40	D-17273	6,10	7,32
44	D-17077	6,60	7,92
51	D-17083	7,10	8,52
54	D-24876	7,60	9,12
57	D-17099	7,60	9,12
60	D-25688	7,60	9,12
65	D-24882	8,70	10,44
68	D-17108	9,30	11,16
70	D-25694	9,30	11,16
76	D-17114	10,00	12,00
80	D-33869	10,00	12,00
83	D-17120	10,00	12,00
92	D-17136	11,60	13,92
105	D-17142	13,40	16,08
127	D-17158	16,70	20,04
152	D-17164	20,00	24,00





## LOCHSÄGEN ZUBEHÖR



Beschreibung	Bestell-Nr.	Preis (€) exkl. MwSt.	Preis (€) inkl. MwSt.
Adapter 16–29 mm inkl. Zentrierbohrer	D-17170	4,00	4,80
Adapter 32–152 mm inkl. Zentrierbohrer	D-17186	7,10	8,52
Adapter SDS-PLUS 16–29 mm ohne Zentrierbohrer	D-17603	4,80	5,76
Adapter SDS-PLUS 32–152 mm ohne Zentrierbohrer	D-17619	8,10	9,72
Zentrierbohrer 75 mm	D-17192	2,70	3,24

## LOCHSÄGEN-SETS



Beschreibung	Durchmesser (mm)	Bestell-Nr.	Preis (€) exkl. MwSt.	Preis (€) inkl. MwSt.
Lochsägeset Elektriker (klein) inkl. Adapter und Zentrierbohrer	16, 20, 25, 32, 40, 51	D-16944	37,00	44,40
Lochsägeset Elektriker (groß) inkl. Adapter und Zentrierbohrer	20, 25, 32, 40, 51, 65	D-24898	41,80	50,16
Lochsägeset Installateur 1 inkl. Adapter und Zentrierbohrer	19, 22, 29, 38, 44, 57	D-16938	39,20	47,04
Lochsägeset 1 inkl. Adapter und Zentrierbohrer	22, 25, 29, 32	D-33641	24,00	28,80







## DIAMANT-LOCHSÄGEN

geeignet für Ziegel, Marmor, Kalkstein, keramische Fliesen



Durchmesser (mm)	Bestell-Nr.	Preis (€) exkl. MwSt.	Preis (€) inkl. MwSt.
16	B-45995	17,80	21,36
19	B-46006	20,00	24,00
25	B-46012	27,10	32,52
30	B-46028	32,60	39,12
32	B-46034	34,70	41,64
35	B-46040	39,20	47,04
38	B-46056	41,80	50,16
45	B-46062	50,00	60,00
50	B-46078	56,10	67,32
53	B-46084	56,10	67,32
57	B-46090	62,30	74,76
64	B-46109	68,80	82,56
68	B-53914	80,60	96,72





## DIAMANT-LOCHSÄGEN ZUBEHÖR

Beschreibung	Bestell-Nr.	Preis (€) exkl. MwSt.	Preis (€) inkl. MwSt.
 Zentrierbohrer	B-46121	6,10	7,32
 Aufnahme mit Rundschaft 182 mm	B-46137	10,80	12,96
 Aufnahme mit SDS-PLUS 182 mm	B-52700	13,40	16,08
 Aufnahme mit Rundschaft 182 mm inkl. Zentrierbohrer	B-46115	14,40	17,28
 Aufnahme mit SDS-PLUS 182 mm inkl. Zentrierbohrer	B-52691	16,70	20,04







## KERNBOHRMASCHINEN

## DBM080 / DBM130 / DBM131

	Beschreibung	Größe (mm)	Bestell-Nr.	Preis (€) exkl. Mwst.	Preis (€) inkl. Mwst.
	Absaugadapter (Passt auf alle Makita Absauggeräte - Geräte mit Filterreinigung empfohlen)	M18 - M16	P-41872	130,60	156,72
	Adapter	M18 - M16	P-45082	41,80	50,16
	Zentrierstab	60	P-41888	28,70	34,44
		420	P-41903	103,10	123,72
	Scheibe für Zentrierstab	68	P-41919	3,00	3,60
		76	P-45098	4,00	4,80
		82	P-41931	4,00	4,80
		112	P-41969	7,60	9,12
		132	P-41981	10,00	12,00
	Bohrständer		P-40082	668,10	801,72

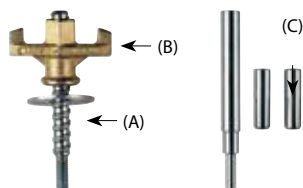
## DBM230

	Beschreibung	Größe (mm)	Bestell-Nr.	Preis (€) exkl. Mwst.	Preis (€) inkl. Mwst.
	Bohrkronen Verlängerung	300	P-41626	88,80	106,56
		500	P-41648	124,50	149,40
	Adapter 5/4" auf 1/2"		P-41676	65,50	78,60
	Bohrständer		P-54190	1,00	1,20
Befestigungsset P-40098 	Befestigungsset für Bohrständer; enthält: Wandanker, Flügelmutter, 2 x Dübel, Eintreiber und Beilagscheibe		P-40098	39,20	47,04
	Wandanker (A)		P-41735	15,60	18,72
	Flügelmutter (B)		P-41713	8,70	10,44
	Dübel (C)		P-41741	2,10	2,52
	Wasserabsaugung inkl. Gummiadapter		P-54178	261,20	313,44
	Gummiadapter für Ring		P-54184	30,60	36,72

## DIAMANT-BOHRKRONEN FÜR TROCKENBETRIEB AUFNAHME M16

Z.B. geeignet für DBM080/DBM130/DBM131



Durchmesser (mm)	Tiefe (mm)	Bestell-Nr.	Preis (€) exkl. MwSt.	Preis (€) inkl. MwSt.
68	60	P-41997	152,00	182,40
82	60	P-42008	167,30	200,76
68	150	P-42014	159,20	191,04
76	150	P-42020	175,50	210,60
82	150	P-42036	191,80	230,16
112	150	P-42042	200,00	240,00
132	150	P-42058	228,50	274,20
68	400	P-42064	183,60	220,32
76	400	P-42070	191,80	230,16
82	400	P-42086	200,00	240,00
112	400	P-42092	248,90	298,68
132	400	P-42101	261,20	313,44

## DIAMANT-BOHRKRONEN FÜR NASSBETRIEB AUFNAHME 5/4" UNC

Z.B. geeignet für DBM230



Durchmesser (mm)	Tiefe (mm)	Bestell-Nr.	Preis (€) exkl. MwSt.	Preis (€) inkl. MwSt.
62	400	P-65816	200,00	240,00
78	400	P-41056	175,50	210,60
92	400	P-41090	191,80	230,16
102	400	P-41115	316,20	379,44
112	400	P-41143	300,90	361,08
117	400	P-41159	238,70	286,44
122	400	P-65822	238,70	286,44
132	400	P-65838	331,50	397,80
152	400	P-41171	369,30	443,16
162	400	P-41187	331,50	397,80
182	400	P-41202	349,90	419,88
212	400	P-41224	432,50	519,00
225	400	P-41230	457,00	548,40





## MAGNET-KERNBOHRMASCHINEN

## BOHRER MIT 19 MM WELDONSCHAFT

M2 HSS Bohrer geeignet für Stahl, Stahlguß, Bleche, Bunt- und Leichtmetalle.



Durchmesser (mm)	Länge (mm)	Bestell-Nr.	Preis (€) exkl. MwSt.	Preis (€) inkl. MwSt.
12	30	12S	20,00	24,00
13	30	13S	22,50	27,00
14	30	14S	24,00	28,80
15	30	15S	24,00	28,80
16	30	16S	25,50	30,60
17	30	17S	27,10	32,52
18	30	18S	27,10	32,52
19	30	19S	27,10	32,52
20	30	20S	28,70	34,44
22	30	22S	32,60	39,12
24	30	24S	34,70	41,64
26	30	26S	41,80	50,16
28	30	28S	47,00	56,40
30	30	30S	50,00	60,00
32	30	32S	53,10	63,72
34	30	34S	59,20	71,04
36	30	36S	62,30	74,76
38	30	38S	62,30	74,76
40	30	40S	80,60	96,72
42	30	42S	80,60	96,72
44	30	44S	84,70	101,64
46	30	46S	98,00	117,60
48	30	48S	103,10	123,72
50	30	50S	108,20	129,84

## SONSTIGES ZUBEHÖR



Beschreibung	Bestell-Nr.	Preis (€) exkl. MwSt.	Preis (€) inkl. MwSt.
Zentrierstift - für punktgenaues Ansetzen des Bohrers	PILOTS	8,10	9,72

## RÜHRGERÄTE

## RÜHRER

Beschreibung	Durchmesser (mm)	Länge (mm)	Menge (kg)	Aufnahme	Bestell-Nr.	Preis (€) exkl. MwSt.	Preis (€) inkl. MwSt.
Rondenrührer	85	400	10-15	Sechskantschaft für herkömmliche Bohrfutter	P-02331	12,50	15,00
	120	590	15-30	M14	P-22012	21,30	25,56
Wendelrührer	90	400	7-10	Sechskantschaft für herkömmliche Bohrfutter	P-02347	12,50	15,00
	100	600	10-15	M14	P-76766	18,90	22,68
	140	590	15-30	M14	P-22040	27,10	32,52
Mischrührer	100	590	5-15	Sechskantschaft für herkömmliche Bohrfutter	P-02353	34,70	41,64
Mischrührer negativ	120	590	15-25	M14	P-22056	32,60	39,12



**Rondenrührer** für:  
Ausgleichsmassen, Bitumenbeschichtung, Farben, Haftgrund, Spachtelmassen, Vergussmasse



**Wendelrührer** für:  
Baukleber, Estrich, Fertigmörtel, Fliesenkleber, Fugenmörtel, Klebemörtel, Putze, Spachtelmassen, Wärmedämmputze



**Mischrührer** für:  
Ausgleichsmasse, Baukleber, Beton, Estrich, Fertigmörtel, Klebemörtel, Nivelliermassen, Mörtel aller Art, Putze, Wärmedämmputze



**Mischrührer negativ** für:  
Dispersionen, Farben, Gipskalkmörtel, Wärmedämmputz.  
Mischwirkung nach unten



## ADAPTER RÜHRER



Beschreibung	Maschinen	Bestell-Nr.	Preis (€) exkl. MwSt.	Preis (€) inkl. MwSt.
1/2" x 20 UNF auf M14	z.B. 6013B, DS4011, DS4010	P-22062	10,00	12,00
5/8" x 16 UNF auf M14	z.B. DA6301	P-02325	10,00	12,00
Für M14 Rührer	UT2204	324929-9	13,40	16,08

## UT1305/DUT130



Beschreibung	Bestell-Nr.	Preis (€) exkl. MwSt.	Preis (€) inkl. MwSt.
Adapter mit Innengewinde M12	323962-8	8,10	9,72
Adapter mit Innengewinde M14	326649-1	8,70	10,44
Gewindeschaft 570 mm für M12-Aufnahme, Edelstahl	A-43751	18,90	22,68
Rührblatt Ø 165 mm	165757-1	15,60	18,72
Rührblatt Ø 150 mm	A-43686	27,10	32,52
Rührblatt Ø 130 mm	A-43670	11,60	13,92
Schraube zur Fixierung von Rührblättern M8	251686-5	1,50	1,80

## STAHLDRAHTBÜRSTEN MIT AUFNAHMESCHAFT

### TOPFBÜRSTEN - GEWELT

Geeignet zum Entrosten, Putzen von Schalungsbrettern, Entgraten und Abtragen von Beschichtungen und Lacken.



Bürsten Ø (mm)	Draht Ø (mm)	max. Drehzahl min <sup>-1</sup>	Aufnahmeschaft Ø (mm)	Bestell-Nr.	Preis (€) exkl. MwSt.	Preis (€) inkl. MwSt.
38	0,3	4.500	6	D-39908	1,80	2,16
50	0,3	4.500	6	D-39914	1,80	2,16
63	0,3	4.500	6	D-39920	2,10	2,52
75	0,3	4.500	6	D-39936	2,40	2,88
80	0,3	4.500	6	D-39942	2,70	3,24

### SCHEIBENBÜRSTE - GEWELT

Geeignet zum Entrosten, Reinigen, Abtragen von Beschichtungen und Lacken an schwer zugänglichen Stellen.



Bürsten Ø (mm)	Draht Ø (mm)	max. Drehzahl min <sup>-1</sup>	Aufnahmeschaft Ø (mm)	Bestell-Nr.	Preis (€) exkl. MwSt.	Preis (€) inkl. MwSt.
38	0,3	4.500	6	D-39958	1,80	2,16
50	0,3	4.500	6	D-39964	1,80	2,16
63	0,3	4.500	6	D-39970	1,80	2,16
75	0,3	4.500	6	D-39986	2,10	2,52
100	0,3	4.500	6	D-39992	2,40	2,88

### PINSELBÜRSTE - GEWELT

Geeignet zum Entrosten, Entfernen von Zunder und Rückständen, Entgraten, Abtragen von Beschichtungen und Lacken auf engem Raum.



Bürsten Ø (mm)	Draht Ø (mm)	max. Drehzahl min <sup>-1</sup>	Aufnahmeschaft Ø (mm)	Bestell-Nr.	Preis (€) exkl. MwSt.	Preis (€) inkl. MwSt.
12	0,3	4.500	6	D-40004	1,50	1,80
19	0,3	4.500	6	D-40010	1,80	2,16
25	0,3	4.500	6	D-40026	2,10	2,52
30	0,3	4.500	6	D-40032	2,10	2,52

### 4-TLG. BÜRSTENSET - GEWELT













Inhalt	Bestell-Nr.	Preis (€) exkl. MwSt.	Preis (€) inkl. MwSt.
<b>Scheibenbürsten</b> Ø 75 mm Ø 100 mm <b>Topfbürsten</b> Ø 63 mm Ø 75 mm	D-65729	6,60	7,92



## BOHRFUTTER









## ZAHNKRANZ-BOHRFUTTER

	Bohrfutter- spannweite (mm)	Bohrfutter- aufnahme	Geeignet für Modelle	Bestell-Nr.	Preis (€) exkl. MwSt.	Preis (€) inkl. MwSt.
	0,5-6,5	3/8"-24 UNF	6501/DP2010	192887-5	14,40	17,28
	1,5-13	1/2"-20 UNF	HP2050/HP2050H/HP2070/DS4010/ DS4011/DS4012	193822-6*	32,60	39,12
	1,5-13	1/2"-20 UNF	HP1630/HP1640/6300-4/6013	P-04329*	22,50	27,00
	1,5-13	5/8"-16 UNF	DA6301	192883-3	50,00	60,00
	2,0-13	1/2"-20 UNF	6305	192877-8	39,20	47,04
	1,5-10	fixe Spindel	DA3010/BDA350/BDA340	763174-5	37,00	44,40
	1,5-10	fixe Spindel	DA330D	766018-8	27,10	32,52
	1,5-10	fixe Spindel	DA332D	763245-8	25,50	30,60
	2,0-13	fixe Spindel	DA4000LR	193318-7	56,10	67,32
	2,0-13	fixe Spindel	DDA460	763250-5	30,60	36,72

\* Inkl. Bohrfutterschlüssel









## SSB FÜR MASCHINEN OHNE SPINDELARRETIERUNG

Schnellspan-Bohrfutter für Maschinen ohne einer Spindelarrretierung

	Bohrfutter- spannweite (mm)	Bohrfutter- aufnahme	Geeignet für Modelle	Bestell-Nr.	Preis (€) exkl. MwSt.	Preis (€) inkl. MwSt.
	0,8-6,5	3/8"-24 UNF	6501X/DP2011	193203-4	44,30	53,16
	0,8-10	3/8"-24 UNF	6408/DA3011/DA312/6095/ DA391/6413	192016-0	27,10	32,52
	1,0-10	3/8"-24 UNF	6096/6019	193601-2	37,00	44,40
	1,5-10	3/8"-24 UNF	6510LVR	193924-8	24,00	28,80
	1,0-10	1/2"-20 UNF	DP3003	193226-2	39,20	47,04
	1,5-13	1/2"-20 UNF	HP1631/HP1641	196193-0	23,50	28,20
	1,5-13	1/2"-20 UNF	HP2051/HP2051H/HP2071/DP4011	194254-0	39,20	47,04
	1,5-13	1/2"-20 UNF	DP4001/DP4003/ DP4700/6347/6337/6317	763158-3	32,60	39,12

## SSB FÜR MASCHINEN MIT SPINDELARRETIERUNG

Schnellspan-Bohrfutter für Maschinen ausgestattet mit einer Spindelarretierung

	Bohrfutter-spannweite (mm)	Bohrfutter-aufnahme	Geeignet für Modelle	Bestell-Nr.	Preis (€) exkl. MwSt.	Preis (€) inkl. MwSt.
	0,8-10	1/2"-20 UNF	BDF343/DDF343/BHP343/ DHP343/6281/6271/6261/DF347D/ HP347D/DF457D/HP457D	196309-7	11,60	13,92
	0,8-10	3/8"-24 UNF	DF332D/HP332D/DF333D/HP333D	763238-5	10,00	12,00
	0,8-10	3/8"-24 UNF	DF330D/HP330D/BDA341/DDA341/ BDA351/DDA351/DF331D/HP331D/ DA333D	763228-8	7,60	9,12
	0,8-10	1/2"-20 UNF	8291/8281/8271	196310-2	14,40	17,28
	1,5-13	1/2"-20 UNF	BDF453/DDF453/BHP453/ DHP453/6391/8391/6381/8381	196306-3	15,60	18,72
	1,5-13	1/2"-20 UNF	BDF451/BHP451/BDF441/BHP441/ BDF444/BDF454/BHP444/BHP454	763196-5	32,60	39,12
	1,5-13	1/2"-20 UNF	DDF483/DHP483	763241-6	22,50	27,00
	1,5-13	1/2"-20 UNF	BDF448/DDF448/BHP448/DHP448/ BDF458/DDF458/BHP458/DHP458/ DHP481/DDF481	763248-2	21,30	25,56
	1,5-13	1/2"-20 UNF	8413D/BDF450/BDF452/BHP450/ BHP452/BDF440/BDF442/BDF446/ DDF446/BHP440/BHP442/BHP446/ DHP446/BHP456/DHP456/BDF456/ DDF456/BDF459/DDF459/BHP459/ DHP459/DDF480/DHP480/DDF484/ DDF485/DHP485/DHP484/DDF470/ DHP470/DDF482/DHP482	766027-7	16,70	20,04

## BOHRFUTTER FÜR 1/4" SECHSKANTAUFNAHME

	Bohrfutter-spannweite (mm)	Bohrfutter-aufnahme	Geeignet für Modelle	Bestell-Nr.	Preis (€) exkl. MwSt.	Preis (€) inkl. MwSt.
	0,5-10	1/4 Sechskant-aufnahme	Alle Modelle mit 1/4 Sechskant-aufnahme z.B. DF030	P-04379	32,60	39,12

## BOHRFUTTERSCHLÜSSEL



Geeignet für Bohrfutter	Bestell-Nr.	Preis (€) exkl. MwSt.	Preis (€) inkl. MwSt.
763161-4 / 192552-6 / 193822-6 / 193067-6 / 763142-8	763448-4	1,80	2,16
192887-5 / 763079-9	763418-3	1,50	1,80
P-04329 / 192877-8 / 192883-3 / 193318-7	763432-9	2,40	2,88
763174-5 / 763245-8 / 766018-8	763415-9	2,40	2,88

## HALTER FÜR BOHRFUTTERSCHLÜSSEL



Geeignet für Bohrfutterschlüssel	Bestell-Nr.	Preis (€) exkl. MwSt.	Preis (€) inkl. MwSt.
763432-9	410102-8	0,90	1,08
763418-3	418163-2	0,90	1,08

## WINKELBOHRMASCHINE DA4000LR



Beschreibung	Bestell-Nr.	Preis (€) exkl. MwSt.	Preis (€) inkl. MwSt.
Verlängerungs-Set	193317-9	228,50	274,20





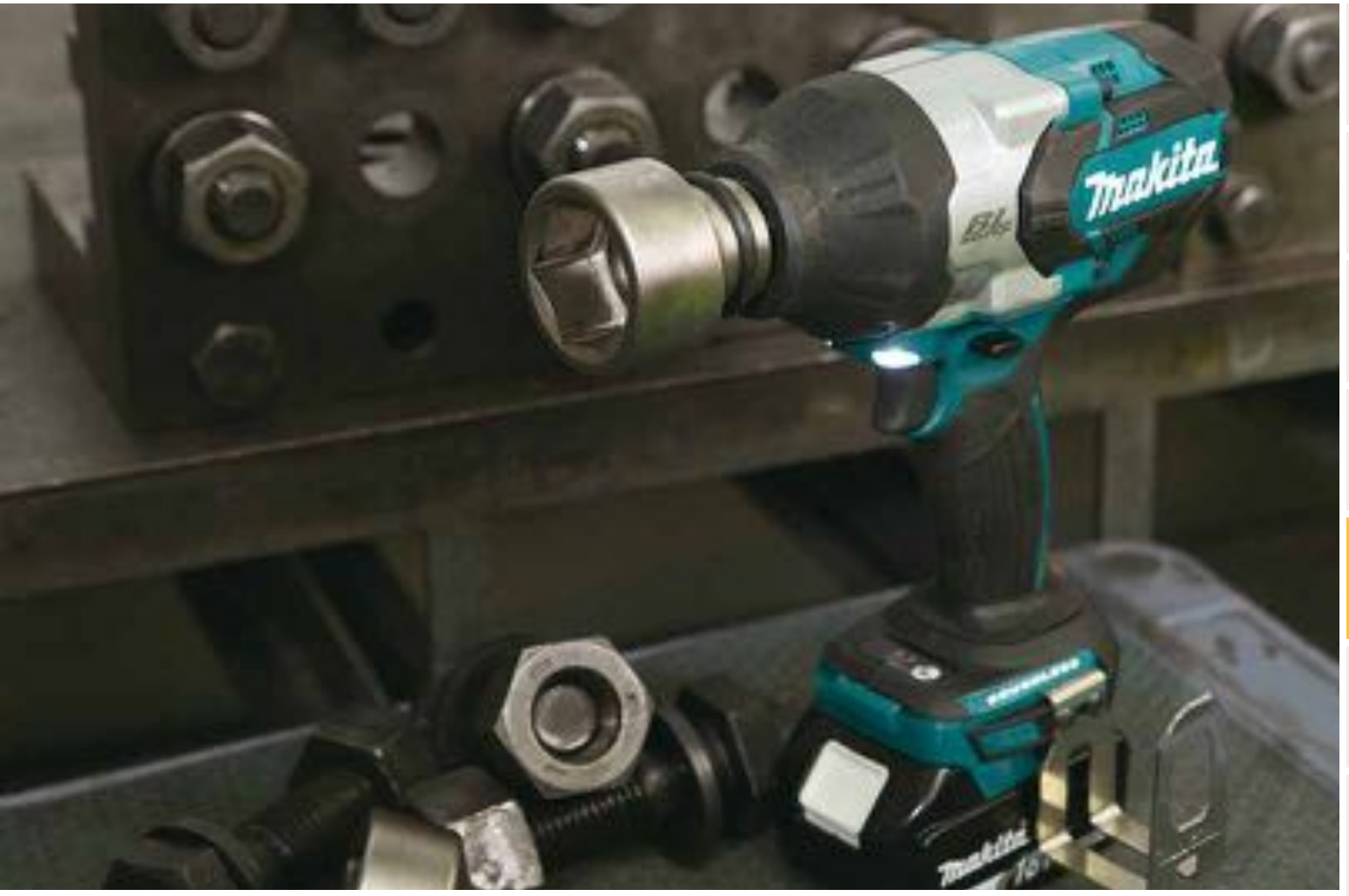

**IMPACT**

Impact driver's accessory series

**BLACK**

Mit besonderem Augenmerk auf Schlagschrauber entwickelt, sind die Bits der IMPACT BLACK Serie universell einsetzbar und halten hohen Belastungen stand.

Die Serie umfasst die wichtigsten Größen und überzeugt durch ein ausgezeichnetes Preis-Leistungs-Verhältnis.

**IMPACT BLACK BITS**

Schlagschrauberfeste Bits mit hoher Torsionsfestigkeit.  
Schwarze Oberflächenbeschichtung gegen Korrosion, Kunststoffring mit Logo

**TORX BITS 25 MM**

Typ	Stk./Pkg.	Bestell-Nr.	Preis (€) exkl. MwSt.	Preis (€) inkl. MwSt.
T15	2	B-63666	1,50	1,80
T20	2	B-63672	1,50	1,80
T25	2	B-63688	1,50	1,80
T30	2	B-63694	1,50	1,80
T40	2	B-63703	1,50	1,80

**PHILLIPS KREUZSCHLITZBITS 25 MM**

Typ	Stk./Pkg.	Bestell-Nr.	Preis (€) exkl. MwSt.	Preis (€) inkl. MwSt.
PH1	2	B-63600	1,50	1,80
PH2	2	B-63616	1,50	1,80
PH3	2	B-63622	1,50	1,80

**POZIDRIV KREUZSCHLITZBITS 25 MM**

Typ	Stk./Pkg.	Bestell-Nr.	Preis (€) exkl. MwSt.	Preis (€) inkl. MwSt.
PZ1	2	B-63638	1,50	1,80
PZ2	2	B-63644	1,50	1,80
PZ3	2	B-63650	1,50	1,80

**TORX BITS 50 MM**

Typ	Stk./Pkg.	Bestell-Nr.	Preis (€) exkl. MwSt.	Preis (€) inkl. MwSt.
T15	2	B-63775	2,10	2,52
T20	2	B-63781	2,10	2,52
T25	2	B-63797	2,10	2,52
T30	2	B-63806	2,10	2,52
T40	2	B-63812	2,10	2,52

## PHILLIPS KREUZSCHLITZBITS 50 MM



Typ	Stk./Pkg.	Bestell-Nr.	Preis (€) exkl. Mwst.	Preis (€) inkl. Mwst.
PH1	2	B-63719	2,10	2,52
PH2	2	B-63725	2,10	2,52
PH3	2	B-63731	2,10	2,52

## POZIDRIV KREUZSCHLITZBITS 50 MM



Typ	Stk./Pkg.	Bestell-Nr.	Preis (€) exkl. Mwst.	Preis (€) inkl. Mwst.
PZ1	2	B-63747	2,10	2,52
PZ2	2	B-63753	2,10	2,52
PZ3	2	B-63769	2,10	2,52

## STECKSCHLÜSSELBITS MAGNETISCH



Größe (SW)	Stk./Pkg.	Bestell-Nr.	Preis (€) exkl. Mwst.	Preis (€) inkl. Mwst.
6	1	B-66824	2,10	2,52
8	1	B-66830	2,10	2,52
10	1	B-66846	2,10	2,52
13	1	B-66852	2,10	2,52

## BITHALTER MAGNETISCH



Beschreibung	Länge (mm)	Bestell-Nr.	Preis (€) exkl. Mwst.	Preis (€) inkl. Mwst.
Magnetischer Bithalter	60	B-66793	3,00	3,60

## BITHALTER MIT SCHNELLWECHSELFUNKTION



Beschreibung	Länge (mm)	Bestell-Nr.	Preis (€) exkl. Mwst.	Preis (€) inkl. Mwst.
Bithalter mit Bajonett	60	B-66802	4,00	4,80

## ADAPTER



Beschreibung	Bestell-Nr.	Preis (€) exkl. Mwst.	Preis (€) inkl. Mwst.
1/4" auf 3/8"	B-66868	2,70	3,24
1/4" auf 1/2"	B-66874	2,70	3,24

# IMPACT BLACK BITSETS

## 35-TEILIGES IMPACT BLACK SET



Inhalt	Bestell-Nr.	Preis (€) exkl. MwSt.	Preis (€) inkl. MwSt.
<p><b>Bits Länge 25 mm:</b> 1 x PH1, 3 x PH2, 1 x PH3, 1 x PZ1, 3 x PZ2, 1 x PZ3 1 x T15, 2 x T20, 2 x T25, 1 x T30</p> <p><b>Bits Länge 50 mm:</b> 1 x PH1, 2 x PH2, 1 x PH3, 1 x PZ1, 2 x PZ2, 1 x PZ3 1 x T15, 1 x T20, 2 x T25, 1 x T30, 1 x SL 0,8x5,5</p> <p><b>Magnetische Stecknüsse:</b> je 1 x SW6 mm / SW8 mm / SW10 mm / SW13 mm 1 x magnetischer Bithalter L = 60 mm</p>	B-66880	32,60	39,12

## 33-TEILIGES IMPACT BLACK SET



Inhalt	Bestell-Nr.	Preis (€) exkl. MwSt.	Preis (€) inkl. MwSt.
<p><b>Bits Länge 25 mm:</b> 1 x PH1, 3 x PH2, 1 x PH3, 1 x PZ1, 3 x PZ2, 1 x PZ3 1 x T15, 2 x T20, 2 x T25, 1 x T30</p> <p><b>Bits Länge 50 mm:</b> 1 x PH2, 1 x PZ2 1 x T15, 1 x T20, 1 x T25, 1 x T30</p> <p><b>HSS-Bohrer mit 1/4" Sechskantschaft:</b> je 1 x 2,5 / 3,0 / 3,5 / 4,0 / 4,5 / 5,0 mm</p> <p><b>Magnetische Stecknüsse:</b> je 1 x SW 6 mm / SW 8 mm / SW 10 mm 1 x magnetischer Bithalter L = 60 mm 1 x Bithalter mit Schraubenführung L = 80 mm</p>	B-66896	34,70	41,64





## BITS

## TORX BITS 25 MM NACH DIN 3126



Typ	Stk./Pkg.	Bestell-Nr.	Preis (€) exkl. Mwst.	Preis (€) inkl. Mwst.
T10	10	P-06323	11,60	13,92
T15	10	P-06339	11,60	13,92
T20	10	P-06345	11,60	13,92
T25	10	P-06351	11,60	13,92
T27	10	P-06367	14,40	17,28
T30	10	P-06373	14,40	17,28
T40	10	P-06389	14,40	17,28

## PHILLIPS KREUZSCHLITZBITS 25 MM NACH DIN 3126



Typ	Stk./Pkg.	Bestell-Nr.	Preis (€) exkl. Mwst.	Preis (€) inkl. Mwst.
PH1	10	P-06030	8,10	9,72
PH2	10	P-06052	8,10	9,72
PH3	10	P-06074	8,10	9,72

## POZIDRIV KREUZSCHLITZBITS 25 MM NACH DIN 3126



Typ	Stk./Pkg.	Bestell-Nr.	Preis (€) exkl. Mwst.	Preis (€) inkl. Mwst.
PZ1	10	P-06096	8,10	9,72
PZ2	10	P-06111	8,10	9,72
PZ3	10	P-06133	8,10	9,72

## SCHLITZBITS 25 MM NACH DIN 3126



Typ	Stk./Pkg.	Bestell-Nr.	Preis (€) exkl. Mwst.	Preis (€) inkl. Mwst.
Schlitzbit 0,6 x 4,5	10	P-06177	13,40	16,08
Schlitzbit 0,8 x 5,5	10	P-06199	13,40	16,08
Schlitzbit 1,0 x 5,5	10	P-06214	13,40	16,08
Schlitzbit 1,2 x 8,0	10	P-06242	15,60	18,72

## TORX BITS 50 MM NACH DIN 3126



Typ	Stk./Pkg.	Bestell-Nr.	Preis (€) exkl. Mwst.	Preis (€) inkl. Mwst.
T10	3	P-72590	8,70	10,44
T15	3	P-72609	8,70	10,44
T20	3	P-72615	8,70	10,44
T25	3	P-72621	8,70	10,44
T30	3	P-72643	8,70	10,44
T40	3	P-72659	8,70	10,44

## PHILLIPS KREUZSCHLITZBITS 50 MM NACH DIN 3126



Typ	Stk./Pkg.	Bestell-Nr.	Preis (€) exkl. MwSt.	Preis (€) inkl. MwSt.
PH1	10	P-06046	24,00	28,80
PH2	10	P-06068	24,00	28,80
PH3	10	P-06080	24,00	28,80

## POZIDRIV KREUZSCHLITZBITS 50 MM NACH DIN 3126



Typ	Stk./Pkg.	Bestell-Nr.	Preis (€) exkl. MwSt.	Preis (€) inkl. MwSt.
PZ1	10	P-06105	24,00	28,80
PZ2	10	P-06127	24,00	28,80
PZ3	10	P-06149	24,00	28,80

## SCHLITZBITS 50 MM NACH DIN 3126



Typ	Stk./Pkg.	Bestell-Nr.	Preis (€) exkl. MwSt.	Preis (€) inkl. MwSt.
Schlitzbit 0,5 x 3,0	10	P-06155	34,70	41,64
Schlitzbit 0,6 x 3,5	10	P-06161	27,10	32,52
Schlitzbit 0,8 x 4,0	10	P-06183	34,70	41,64
Schlitzbit 1,0 x 5,5	10	P-06208	34,70	41,64
Schlitzbit 1,2 x 6,5	10	P-06220	34,70	41,64



## PHILLIPS KREUZSCHLITZBITS LANG NACH DIN 3126



Typ	Länge (mm)	Stk./Pkg.	Bestell-Nr.	Preis (€) exkl. MwSt.	Preis (€) inkl. MwSt.
PH2	90	1	B-57788	1,50	1,80
	150	1	B-57847	2,10	2,52



## TORSION DOPPELKREUZSCHLITZBITS 85 MM



Typ	Länge (mm)	Stk./Pkg.	Bestell-Nr.	Preis (€) exkl. MwSt.	Preis (€) inkl. MwSt.
PH2	85	3	B-12326	11,60	13,92
PZ2	85	3	B-12790	12,50	15,00
	85	18	B-16259	59,20	71,04
PZ3	85	3	B-20731	13,40	16,08

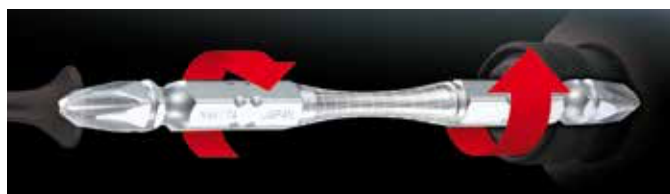

### Torsion Bits: Die neue Generation von Schraub-Bits.

Ideal für dauerhaftes, drehmomentlastiges Arbeiten mit Schlagschraubern.

PHILLIPS DOPPELKREUZSCHLITZBITS 65 MM



Typ	Länge (mm)	Stk./Pkg.	Bestell-Nr.	Preis (€) exkl. MwSt.	Preis (€) inkl. MwSt.
PH2	45	3	798308-1	7,60	9,12
	65	10	P-20781	15,60	18,72
PH3	45	3	798310-4*	7,60	9,12

\* Solange Vorrat reicht

PHILLIPS DOPPELKREUZSCHLITZBITS 65 MM IN BITBOX

Typ	Länge (mm)	Stk./Pkg.	Bestell-Nr.	Preis (€) exkl. MwSt.	Preis (€) inkl. MwSt.
PH2	65	100	D-31669	50,00	60,00



POZIDRIV DOPPELKREUZSCHLITZBITS 65 MM IN BITBOX

Typ	Länge (mm)	Stk./Pkg.	Bestell-Nr.	Preis (€) exkl. MwSt.	Preis (€) inkl. MwSt.
PZ2	65	100	D-34914	50,00	60,00

PHILLIPS TROCKENBAUBIT



Typ	Länge (mm)	Stk./Pkg.	Bestell-Nr.	Preis (€) exkl. MwSt.	Preis (€) inkl. MwSt.
PH2	30	1	D-61690	3,30	3,96











WINKELSCHRAUBAUFSATZ

- Aufnahme und Schaft 1/4"
- Metallgehäuse
- Präzisionslager
- überträgt Drehmoment bis 60 Nm
- Kopf kann in 13 Positionen geschwenkt werden
- integriertes Magazin für Bits
- kompakte Abmessungen
- sehr leicht



Beschreibung	Bestell-Nr.	Preis (€) exkl. MwSt.	Preis (€) inkl. MwSt.
Winkelschraubaufsatz 1/4"	P-90629	39,20	47,04

## BITHALTER

	Beschreibung	Größe (mm)	Bestell-Nr.	Preis (€) exkl. MwSt.	Preis (€) inkl. MwSt.
	Bithalter mit Schnellwechselfunktion – robuste Ausführung	60	P-54075	16,70	20,04
	Bithalter mit Schnellwechselfunktion – schlanke Ausführung	60	B-52467	3,60	4,32
	Bithalter mit Dauermagnet	60	B-52445	2,70	3,24
	Bithalter mit Dauermagnet lang	75	P-05985	10,00	12,00
	Bithalter lang mit Dauermagnet und C-Ringfeder	150	B-57750	4,40	5,28
		300	B-57766	6,10	7,32
	Bithalter magn. mit Schiebehülse zur Schraubenstabilisierung	80	B-48751	3,00	3,60
	Bithalter magn. mit Schiebehülse zur Schraubenstabilisierung inkl. 25-tlg. Bitset	80	B-48773*	15,60	18,72
	Bithalter magn. mit Schiebehülse zur Schraubenstabilisierung	120	B-48767	3,27	3,92
	Bithalter magn. mit Schiebehülse zur Schraubenstabilisierung inkl. 25-tlg. Bitset	120	B-48789*	12,50	15,00
	Flexible Welle mit 1/4" Bitaufnahme	200	B-29072	5,70	6,84
		300	B-29094	7,10	8,52

\* Inklusive jeweils 5 Stk. PH2, PZ2, T20, T25, T30





## BITSETS

## 11-TEILIGES BITSET IM KUNSTSTOFFHALTER



Inhalt	Bestell-Nr.	Preis (€) exkl. MwSt.	Preis (€) inkl. MwSt.
<b>Bits:</b> je 1 Stück PH1, PH2, PH3 je 1 Stück PZ1, PZ2, PZ3 je 1 Stück T15, T20, T25, T30 1 Stück magnet. Bithalter	D-64995	7,60	9,12

## 11-TEILIGES BITSET IM KUNSTSTOFFHALTER



Inhalt	Bestell-Nr.	Preis (€) exkl. MwSt.	Preis (€) inkl. MwSt.
<b>Bits:</b> 1 Stück PH2 je 1 Stück PZ1, PZ2, PZ3 je 1 Stück T20, T25, T30, T40 je 1 Stück HEX 4, HEX 5 1 Stück magnet. Bithalter	D-65006	7,60	9,12

## 11-TEILIGES BITSET



Inhalt	Bestell-Nr.	Preis (€) exkl. MwSt.	Preis (€) inkl. MwSt.
<b>Bits:</b> 1xPH1 1xPH2 1xPH3 1xPZ1 1xPZ2 1xPZ3 1xT15 1xT20 1xT25 1xT30 1 x Bithalter	D-30651	8,70	10,44

## 11-TEILIGES BITSET (DISPLAY BEINHALTET 12 BOXEN)



Inhalt	Bestell-Nr.	Preis (€) exkl. MwSt.	Preis (€) inkl. MwSt.
12 Stk. D-30651	D-30651-12	80,60	96,72

## 21-TEILIGES RATSCHEN-BITSET



Inhalt	Bestell-Nr.	Preis (€) exkl. MwSt.	Preis (€) inkl. MwSt.
Stecknüsse: 5, 6, 8, 10, 12, 13 mm Ratsche Magnetischer Bithalter Stecknussadapter 1/4" T20, T25, T30 PH1, PH2, PH3 PZ1, PZ2 H4, H6 Schlitz: 5,5 / 6,5	B-54081	34,70	41,64

## 22-TEILIGES BITSET MIT KARABINER

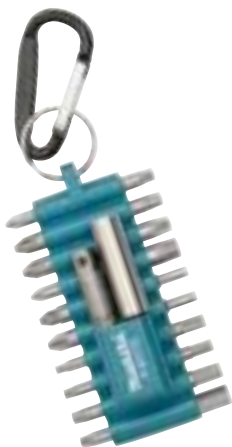

Inhalt	Bestell-Nr.	Preis (€) exkl. MwSt.	Preis (€) inkl. MwSt.
<b>Bits:</b> 1xPH1 2xPH2 1xPZ1 2xPZ2 1xT10 1xT15 2xT20 2xT25 1xT30 1xT40 2xH3 2xH4 1xH5 1xH6 Stecknussadapter 1/4" 1x magnet. Bithalter	P-81175	10,00	12,00

## 31-TEILIGES BITSET



Inhalt	Bestell-Nr.	Preis (€) exkl. MwSt.	Preis (€) inkl. MwSt.
<b>Bits:</b> Schlitzbit: 4 / 5,5 / 6,5 2xPH1 4xPH2 1xPH3 2xPZ1 5xPZ2 1xPZ3 2xT10 2xT15 2xT20 3xT25 2xT30 1xT40 1xBithalter	D-30667	10,00	12,00

## 31-TEILIGES BITSET (DISPLAY BEINHaltet 12 BOXEN)



Inhalt	Bestell-Nr.	Preis (€) exkl. MwSt.	Preis (€) inkl. MwSt.
12 Stk. D-30667	D-30667-12	108,20	129,84

## 31-TEILIGES BITSET „PROFI“



Inhalt	Bestell-Nr.	Preis (€) exkl. MwSt.	Preis (€) inkl. MwSt.
<b>Bits:</b> 2xPH1 4xPH2 2xPH3 2xPZ1 4xPZ2 2xPZ3 1xT8 2xT10 2xT15 2xT20 3xT25 1xT27 2xT30 1xT40 1 x Bithalter	P-73374	15,60	18,72

## 31-TEILIGES BITSET AKKUGEHÄUSE



Inhalt	Bestell-Nr.	Preis (€) exkl. MwSt.	Preis (€) inkl. MwSt.
<b>Bits:</b> PH0, PH1, 4x PH2, PH3 PZ0, PZ1, 4x PZ2, PZ3 T10, T15, 2x T20, 2x T25, T27, T30, T40 H3, H4, H5, H6 SL4,5 / SL5,5 / SL6,5 1 x Magnetbithalter	B-68317	18,90	22,68



Größe und Form entsprechen einem 18 V Akku der LXT-Serie, passt daher perfekt in ein freies Akku-Fach im Werkzeugkoffer

## 31-TEILIGES BITSET AKKUGEHÄUSE (DISPLAY BEINHALTET 12 BOXEN)



Inhalt	Bestell-Nr.	Preis (€) exkl. MwSt.	Preis (€) inkl. MwSt.
12 Stk. B-68317	E-00022	167,30	200,76

## 47-TEILIGES BITSET MIT RATSCHENSCHRAUBENDREHER



Inhalt	Bestell-Nr.	Preis (€) exkl. MwSt.	Preis (€) inkl. MwSt.
Ratschenschraubendreher R+L Magnetischer Bithalter mit Schnellwechselfunktion Stecknussbit: 5, 6, 7, 8, 9, 10, 11 mm Je 2x T10, T15, T20, T25, T30, T40 Je 2x PH1, PH2, PH3 Je 2x PZ1, PZ2, PZ3 Je 1x H2, H2,5, H3 Je 2x H4, H5, H6 Je 2x SL4,5 / SL5,5 / SL6,5	B-36170	34,70	41,64

## 47-TEILIGES BITSET MIT RATSCHENSCHRAUBENDREHER (DISPLAY BEINHALTET 10 BOXEN)



Inhalt	Bestell-Nr.	Preis (€) exkl. MwSt.	Preis (€) inkl. MwSt.
10 Stk. B-36170	B-36170-10	316,20	379,44

## STECKSCHLÜSSEL

### STECKSCHLÜSSEL 50 MM – MAGNETISCH



Größe (SW)	Länge (mm)	Stk./Pkg.	Bestell-Nr.	Preis (€) exkl. MwSt.	Preis (€) inkl. MwSt.
6	50	1	B-38691	5,30	6,36
8	50	1	B-38716	5,30	6,36
10	50	1	B-38722	5,70	6,84
12	50	1	B-38738	6,10	7,32
13	50	1	B-38744	6,60	7,92

### STECKSCHLÜSSEL 50–65 MM NACH DIN 3126



Größe (SW)	Länge (mm)	Stk./Pkg.	Bestell-Nr.	Preis (€) exkl. MwSt.	Preis (€) inkl. MwSt.
3/8"	50	1	P-06264	6,60	7,92
3/8"	65	1	P-06018*	13,40	16,08
5/16"	65	1	P-06024*	13,40	16,08
1/4"	65	1	P-05991*	13,40	16,08
5,5	55	1	P-06270	6,60	7,92
7	55	1	P-06286	6,60	7,92
8	55	1	P-06292	6,60	7,92
10	65	1	P-06002*	13,40	16,08

\* mit starkem Dauermagnet

### STECKSCHLÜSSEL NUR FÜR 6951



Größe (SW)	Länge (mm)	Stk./Pkg.	Bestell-Nr.	Preis (€) exkl. MwSt.	Preis (€) inkl. MwSt.
10	50	1	P-06301	8,10	9,72
13	50	1	P-06317	10,80	12,96
17	55	1	P-38548	14,40	17,28

### 5-TEILIGES STECKNUSSET



Inhalt	Bestell-Nr.	Preis (€) exkl. MwSt.	Preis (€) inkl. MwSt.
<b>Steckschlüssel mit 1/4" Sechskant:</b> SW 6, 8, 10, 12, 13 mm	B-39154	9,30	11,16

### 4-TEILIGES STECKNUSSET



Inhalt	Bestell-Nr.	Preis (€) exkl. MwSt.	Preis (€) inkl. MwSt.
<b>Steckschlüssel mit 1/4" Sechskant:</b> SW 8, 10, 12, 13 mm	B-57554	4,40	5,28



## STECKSCHLÜSSEL MIT HOHEM LANGSCHAFT

Ideal geeignet für Montagen mit Gewindestangen

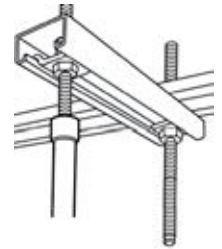

Größe (SW)	Länge (mm)	Stk./Pkg.	Bestell-Nr.	Preis (€) exkl. Mwst.	Preis (€) inkl. Mwst.
10	75	1	B-52526	17,80	21,36
	150	1	B-52532	20,00	24,00
	300	1	B-52548	22,50	27,00
	500	1	B-52554	37,00	44,40
	700	1	B-52560	44,30	53,16
13	75	1	B-52576	20,00	24,00
	150	1	B-52582	22,50	27,00
	300	1	B-52598	24,00	28,80
	500	1	B-52607	37,00	44,40
	700	1	B-52613	44,30	53,16
17	75	1	B-52629	18,90	22,68
	150	1	B-52635	21,30	25,56
	300	1	B-52641	24,00	28,80
	500	1	B-52657	39,20	47,04
	700	1	B-52663	44,30	53,16

## GEWINDESTANGENEINSCHRAUB-BIT (SOLANGE VORRAT REICHT)



Beschreibung	Geeignet für	Bestell-Nr.	Preis (€) exkl. Mwst.	Preis (€) inkl. Mwst.
zum schnellen Eindrehen von Gewindestangen, 3-teiliges Set	M6, M8, M10	B-42999	44,30	53,16

## SCHLAGSCHRAUBENDREHER



Makita Schlagschraubendreher lösen durch eine 12° Torsionsbewegung nahezu jede Schraube mit verschlissenem, abgenutztem Kopf. Sie können auch als einfacher Schraubendreher verwendet werden.



Typ	Länge (mm)	Bestell-Nr.	Preis (€) exkl. Mwst.	Preis (€) inkl. Mwst.
PH2	125	B-42438	16,70	20,04
PH3	150	B-42444	18,90	22,68
PZ2	125	B-42450	16,70	20,04
PZ3	150	B-42466	18,90	22,68

# MAGAZINSCHRAUBER

## BITS

### PHILLIPS KREUZSCHLITZBITS PH2



Länge (mm)	Durchmesser (mm)	Stk./Pkg.	Geeignet für Modelle	Bestell-Nr.	Preis (€) exkl. MwSt.	Preis (€) inkl. MwSt.
110	6	10	6830/6831	P-13552	39,20	47,04
127	6	10	6832/6833/6835DWA	P-13568	44,30	53,16
141	6	10	6834	P-21593	50,00	60,00
157	5	3	6842/BFR540/DFR540/ BFR550/DFR550	P-67795	17,80	21,36
177	5	3	6844/BFR750/DFR750	P-67804	20,00	24,00
141	5	10	6834	P-66254	50,00	60,00
117	5	10	BFR440/DFR440	P-66232	44,30	53,16
127	5	10	6833/6836/6835DWD	P-66248	44,30	53,16

### POZIDRIV KREUZSCHLITZBITS PZ2



Länge (mm)	Durchmesser (mm)	Stk./Pkg.	Geeignet für Modelle	Bestell-Nr.	Preis (€) exkl. MwSt.	Preis (€) inkl. MwSt.
110	6	10	6830/6831	P-13574	41,80	50,16
127	6	10	6832/6833/6835DWA	P-13580	44,30	53,16
141	6	10	6834	P-21618	50,00	60,00
157	5	3	6842/6843/BFR540/DFR540/ BFR550/DFR550	P-67773	17,80	21,36
177	5	3	6844/BFR750/DFR750	P-67789	20,00	24,00
141	5	10	6834	P-66282	50,00	60,00
117	5	10	BFR440/DFR440	P-66260	44,30	53,16
127	5	10	6833/6836/6835DWD	P-66276	44,30	53,16



GEGURTETE SCHRAUBEN



	Typ	Größe (mm)	Beschreibung	Stk./Pkg.	Bestell-Nr.	Preis (€) exkl. MwSt.	Preis (€) inkl. MwSt.
	PH	3,9 x 25	Schnellbauschrauben, phosphatiert, Feingewinde	1.000	F-30913	17,80	21,36
	PH	3,9 x 35		1.000	F-31153	20,00	24,00
	PH	3,9 x 41	Schnellbauschrauben Grobgewinde für Holz phosphatiert	1.000	P-04139	34,70	41,64
	PH	3,9 x 55		1.000	P-13546	39,20	47,04
	PH	3,9 x 30	Faserplattenschrauben mit Fräsrippen phosphatiert	1.000	P-04145	41,80	50,16
	PH	3,9 x 45		1.000	P-31382	39,20	47,04
	PH	3,9 x 35	Schnellbau-Bohrschrauben (TEKS) phosphatiert	1.000	P-04151	30,60	36,72
	PH	4,2 x 40	Holzbauschrauben mit Vierkantnagelspitze gelb verzinkt	1.000	P-04167	39,20	47,04
	PH	4,2 x 55		Holzbauschrauben mit Vierkantnagelspitze verzinkt	1.000	F-31214	39,20
	PZ	4,5 x 75	Spanplattenschrauben, korrosionsgeschützt mit Senkkopf. Für Spanplatten auf Holzunterkonstruktionen	500	P-13225	50,00	60,00
	PZ	4,0 x 35	Spanplattenschrauben Teilgewinde verzinkt	1.000	P-31413	39,20	47,04
	PZ	4,0 x 40		Spanplattenschrauben verzinkt	1.000	F-31780	37,00

MAGAZINSCHRAUBAUFSATZ

zum Umrüsten eines herkömmlichen Trockenbauschraubers zur Verwendung von gegurteten Schrauben

	Beschreibung	Geeignet für Modelle	Geeignet für Schraubenlängen	Bestell-Nr.	Preis (€) exkl. MwSt.	Preis (€) inkl. MwSt.
	Magazinschraubenaufsatz inkl. 2 Spezialbits PH2	DFS250/DFS452/FS2300/FS4000/FS4300/FS6300R	25-55 mm	191G73-7	98,00	117,60
	Spezialbit PH2 (5 Stk.)	Magazinschraubenaufsatz 191G73-7	25-55 mm	199155-7	41,80	50,16



## GRIFFVERLÄNGERUNG



Geeignet für Modelle	Bestell-Nr.	Preis (€) exkl. MwSt.	Preis (€) inkl. MwSt.
6830/6832/6833/6834	192501-3*	62,30	74,76
6840/6841/6841R/6842/6843/6844/6845/BFR440/DFR440/BFR540/DFR540/BFR550/DFR550/BFR750/DFR750	194500-1*	88,80	106,56

\* Verlängerung von 600 bis 700 mm ausziehbar (Gesamtlänge inkl. Maschine 890 bis 990 mm)

## TROCKENBAUSCHRAUBER



### FÜHRUNGSHÜLSEN

Beschreibung	Geeignet für Modelle	Bestell-Nr.	Preis (€) exkl. MwSt.	Preis (€) inkl. MwSt.
1 Führungshülse für Steckschlüsseinsätze (ø 15,5 mm x 45mm)	6827/FS2700/DFS251	322069-7	9,30	11,16
2 Führungshülse für 45-mm-Einsätze (ø 12 mm x 30 mm)	6827/FS2700	322070-2	6,10	7,32
3 Führungshülse für 50-mm-Einsätze (ø 12 mm x 42 mm)	6805BV/6827/FS2700	322120-3	6,10	7,32

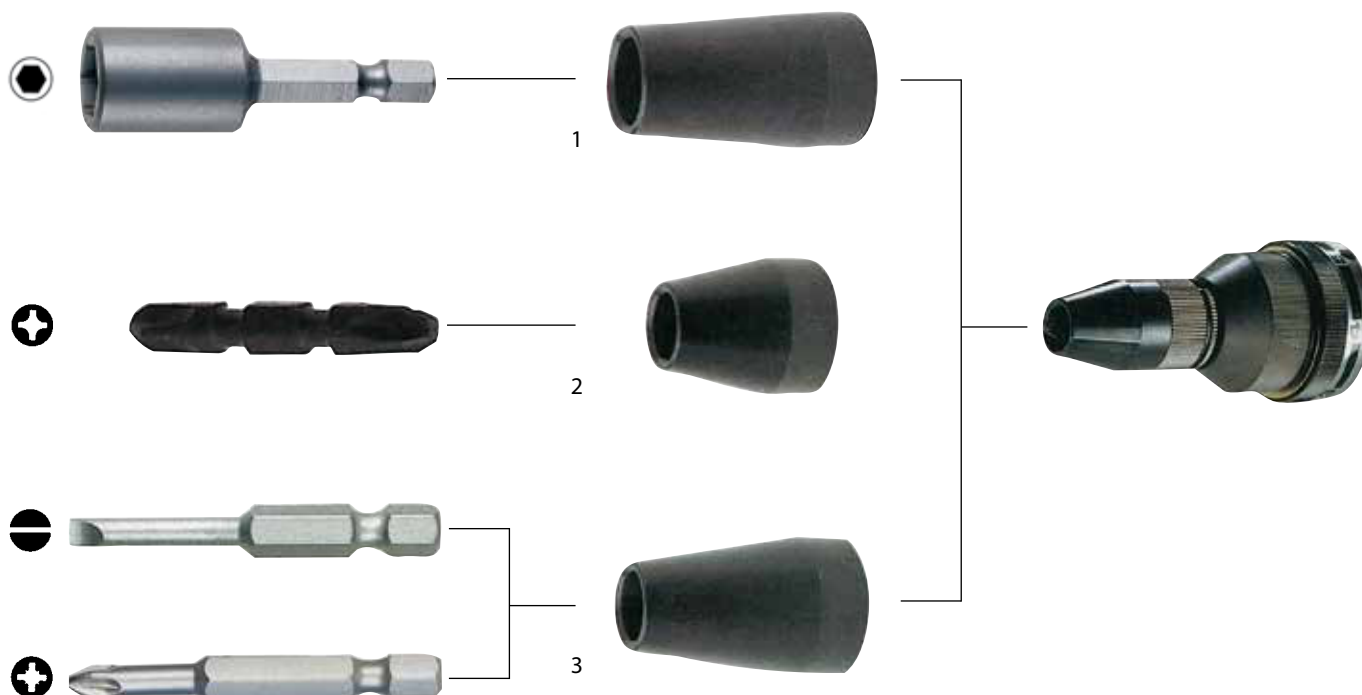



TIEFENANSCHLÄGE UND ZUBEHÖR



TIEFENANSCHLÄGE

Beschreibung	Geeignet für Modelle	Bestell-Nr.	Preis (€) exkl. MwSt.	Preis (€) inkl. MwSt.
Tiefenanschlag kurz für 60 mm Bithalter	DFS452, BFS451, DFS451, FS2300, FS4000, FS4300, FS6300R	197025-4	8,10	9,72
	6822	151561-4	12,50	15,00
	BFS440, DFS440, BFS450, DFS450	318307-3	7,10	8,52
Tiefenanschlag lang, speziell für schwer erreichbare Stellen für 76 mm Bithalter	DFS452, BFS451, DFS451, FS2300, FS4000, FS4300, FS6300R	197024-6	7,60	9,12

BITHALTER



Beschreibung	Größe (mm)	Bestell-Nr.	Preis (€) exkl. MwSt.	Preis (€) inkl. MwSt.
Bithalter mit Dauermagnet - für Tiefenanschlag kurz	60	784811-8	4,00	4,80
Bithalter mit Dauermagnet - für Tiefenanschlag lang	76	784801-1	2,40	2,88
für DFS452 mit Autofeed-Aufsatz, Ph2, 5 Stück		199155-7	41,80	50,16

PHILLIPS KREUZSCHLITZBITS 25 MM NACH DIN 3126



Typ	Stk./Pkg.	Bestell-Nr.	Preis (€) exkl. MwSt.	Preis (€) inkl. MwSt.
PH2	10	P-06052	8,10	9,72
PH3	10	P-06074	8,10	9,72



# SCHLAGSCHRAUBER



## SCHLAGNÜSSE

Größe	Schraubentyp	Schlüsselweite	Länge (mm)	Bestell-Nr.	Preis (€) exkl. MwSt.	Preis (€) inkl. MwSt.	
1/2"	M8	13	38	134825-1	4,40	5,28	
	M8	13	52	134827-7	5,70	6,84	
	M10	17	38	134829-3	4,40	5,28	
	M10	17	52	134830-8	5,70	6,84	
	M12	19	38	134831-6	4,80	5,76	
	M12	19	52	134832-4	5,70	6,84	
			21	38	134838-2	5,30	6,36
			21	52	134833-2	6,10	7,32
	M14	22	38	134851-0	5,70	6,84	
	M14	22	52	134834-0	6,60	7,92	
	M16	24	45	134841-3	7,10	8,52	
	M16	24	52	134836-6	7,10	8,52	
	M18	27	50	134844-7	8,70	10,44	
	M18	27	78	134845-5	12,50	15,00	
	M20	30	50	134846-3	8,70	10,44	
	M20	30	78	134847-1	10,80	12,96	
	3/4"	M10	17	50	A-85494	9,30	11,16
		M12	19	50	A-85519	9,30	11,16
M14		22	52	A-85553	9,30	11,16	
M16		24	52	A-85575	9,30	11,16	
			26	134853-6	9,30	11,16	
M18		27	52	134855-2	10,00	12,00	
M18		27	95	134856-0	24,00	28,80	
M20		30	52	134857-8	10,00	12,00	
M20		30	95	134858-6	18,90	22,68	
M20		32	52	134871-4	10,80	12,96	
M22		32	95	134859-4	20,00	24,00	
M22		36	56	134862-5	12,50	15,00	
1"	M24	36	95	134863-3	24,00	28,80	
	7/8"	35	80	134864-1	24,00	28,80	
	M24	36	80	134865-9	25,50	30,60	
	M27	41	80	134872-2	25,50	30,60	

## SCHLAGNUSS ZUBEHÖR



Beschreibung	Bestell-Nr.	Preis (€) exkl. MwSt.	Preis (€) inkl. MwSt.
O-Ring für 3/4" Schlagnüsse	213506-1	0,30	ET 0,36
O-Ring für 1/2" Schlagnüsse	213643-1	0,50	ET 0,60
Sicherungsstift für 3/4" Schlagnüsse	256282-4	0,80	ET 0,96
Sicherungsstift für 1/2" Schlagnüsse	268057-9	0,80	ET 0,96

## SCHLAGNUSS-SETS

## 12-TEILIGES NUSSET MIT NORMAL- UND LANGSCHAFTNÜSSEN



Inhalt	Bestell-Nr.	Preis (€) exkl. MwSt.	Preis (€) inkl. MwSt.
<b>9 Nüsse 1/2" L = 38 mm</b> SW: 10/11/13/15/17/19/21/22/24 mm <b>3 Nüsse 1/2" L = 150 mm</b> SW: 17/19/21 mm	P-90576	72,50	87,00

## 9-TLG. SCHLAGNUSSET 1/2" IN DER KUNSTSTOFFBOX



Inhalt	Bestell-Nr.	Preis (€) exkl. MwSt.	Preis (€) inkl. MwSt.
Nuss 8, 10, 13, 16, 17, 18, 19, 21, 24 mm inkl. O-Ring und Stift	D-41517	44,30	53,16

## 9-TLG. SCHLAGNUSSET 1/2" IN DER KUNSTSTOFFBOX



Inhalt	Bestell-Nr.	Preis (€) exkl. MwSt.	Preis (€) inkl. MwSt.
Zöllig: 5/16", 11/16", 3/4" Metrisch: 8, 10, 13, 17, 19, 21 mm	P-46953	34,70	41,64

## 9-TLG. SCHLAGNUSSET 1/2" IM KUNSTSTOFFHALTER



Inhalt	Bestell-Nr.	Preis (€) exkl. MwSt.	Preis (€) inkl. MwSt.
Nuss 8, 10, 12, 13, 14, 15, 17, 18 mm Adapter 1/4" Hex auf 1/2"	B-54645	22,50	27,00

## 9-TLG. SCHLAGNUSSET 3/8" IM KUNSTSTOFFHALTER



Inhalt	Bestell-Nr.	Preis (€) exkl. MwSt.	Preis (€) inkl. MwSt.
Nuss 8, 10, 12, 13, 14, 15, 17, 18 mm Adapter 1/4" Hex auf 3/8"	B-54651	20,00	24,00

## TIEFENANSCHLAG

Geeignet für Modelle:

DTD170, DTD154, DTD153D, DTD130, BTD130, DTD133, BTD133, DTD134, BTD134, DTD136, DTD137, BTD136, DTD140, BTD140, DTD141, DTD146, BTD146, DTD147, BTD147, DTD148, DTD152, DTP130, BTP132, DTP140, BTP140, DTP141, BTP141, DTD152, DTS130, BTS130, 6980FD, TD0101F



Beschreibung	Bestell-Nr.	Preis (€) exkl. MwSt.	Preis (€) inkl. MwSt.
Einstellbarer Tiefenanschlag für Schlagschrauber	194280-9	30,60	36,72

## VERLÄNGERUNGEN UND ADAPTER

Beschreibung	Größe	Länge (mm)	Bestell-Nr.	Preis (€) exkl. MwSt.	Preis (€) inkl. MwSt.
Verlängerung mit Stift und O-Ring	1/2"	75	B-55728	4,00	4,80
	1/2"	150	B-55712	5,70	6,84
	1/2"	250	B-55706	7,60	9,12
	3/4"	150	134997-2	47,00	56,40
Gelenkstück	1/2"	84	134877-2	68,80	82,56
	3/4"	84	134998-0	103,10	123,72
Bitaufnahme 1/4" Sechskant mit Federringsicherung, mit Stift und O-Ring	1/2" auf 1/4"		134873-0	37,00	44,40
Bitaufnahme 1/4" Sechskant mit Schnellwechselfunktion	3/8" auf 1/4"		P-05963*	41,80	50,16
	1/2" auf 1/4"		P-05941	41,80	50,16
O-Ring für P-05941	1/2"		P-21559	3,00	3,60
Sicherungsstift für P-05941	1/2"		P-21565	2,10	2,52
Flexible Welle speziell für Schlagschrauber mit 1/4" Sechskant-Aufnahme	1/4" auf 1/4"	300	B-51867	30,60	36,72
Adapter von 1/4" Sechskant auf 3/8" Vierkant	3/8"	50	B-54667	1,80	2,16
Adapter von 1/4" Sechskant auf 1/2" Vierkant	1/2"	50	B-54673	2,40	2,88
Adapter von 1/4" Sechskant auf 1/2" Vierkant	1/2"	150	B-57744	7,60	9,12

\* Passend für Winkelschrauber 6704DW



## ERDBOHRER



Erdbohrer für Schlagschrauber mit 3/4"-Aufnahme zum effizienten, kräfteschonenden und zügigen Bohren von Löchern für Pflanzstangen, Weidezäune, Stützstangen für Jungpflanzen, Bodenproben etc. Benötigt immer 3/4" Buchsenset B-54380.

Durchmesser (mm)	Länge (mm)	Arbeitslänge (mm)	Bestell-Nr.	Preis (€) exkl. MwSt.	Preis (€) inkl. MwSt.
20	600	530	B-54346	175,50	210,60
25	600	530	B-54352	183,60	220,32
30	600	530	B-54368	209,10	250,92
35	600	530	B-54374	238,70	286,44
40	600	530	B-57576	331,50	397,80

## ERDBOHRER ZUBEHÖR



Beschreibung	Bestell-Nr.	Preis (€) exkl. MwSt.	Preis (€) inkl. MwSt.
3/4" Buchsenset	B-54380	41,80	50,16
Stift zu Buchsenset B-54380	B-54396	4,80	5,76
O-Ring zu Buchsenset B-54380	B-54405	0,90	1,08

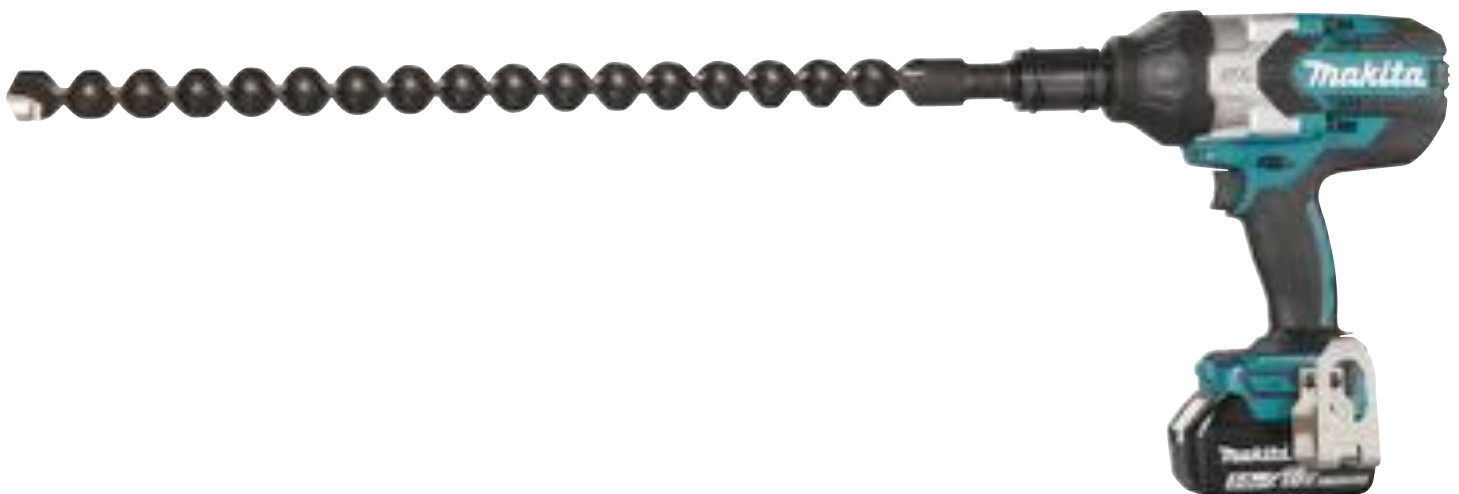







## X-LOCK SYSTEM

Zubehör für Winkelschleifer mit X-LOCK Werkzeugaufnahme.  
Für sekundenschnellen werkzeuglosen Wechsel.  
X-LOCK Scheiben in Ø 115 und 125 mm sind auch für Winkelschleifer mit M14-Aufnahme geeignet.



Scheibe rastet beim Aufstecken von selbst ein



Einfaches Lösen der Scheibe per Hebel

## TRENNSCHEIBEN



Scheiben Ø (mm)	Scheibenstärke (mm)	Form	Materialtyp	Spezifikation	Stk./Pkg.	Bestell-Nr.	Preis (€) exkl. MwSt.	Preis (€) inkl. MwSt.
100	1,2	gerade	Edelstahl	A60T	1	E-00505	1,80	2,16
115	1,2	gerade	Edelstahl	A60T	1	E-00387	1,80	2,16
125	1,2	gerade	Edelstahl	A60T	1	E-00418	2,10	2,52

## SCHRUPPSCHEIBEN



Scheiben Ø (mm)	Scheibenstärke (mm)	Form	Materialtyp	Spezifikation	Stk./Pkg.	Bestell-Nr.	Preis (€) exkl. MwSt.	Preis (€) inkl. MwSt.
100	6	gekröpft	Stahl	A36P	1	E-00480	1,50	1,80
	6	gekröpft	Edelstahl	WA36N	1	E-00496	1,80	2,16
115	6	gekröpft	Stahl	A36P	1	E-00365	1,80	2,16
	6	gekröpft	Edelstahl	WA36N	1	E-00371	2,10	2,52
125	6	gekröpft	Stahl	A36P	1	E-00393	2,10	2,52
	6	gekröpft	Edelstahl	WA36N	1	E-00402	2,70	3,24



DIAMANTTRENNSCHEIBEN



Scheiben Ø (mm)	Scheibenstärke (mm)	Form	Materialtyp	Spezifikation	Stk./Pkg.	Bestell-Nr.	Preis (€) exkl. MwSt.	Preis (€) inkl. MwSt.
125	2,5	Segment	Beton, Stein, Ziegel	gerade	1	E-02076	PaA	PaA



# DIAMANTTRENNSCHEIBEN



Universal Premium 3D-Diamantgitter-Scheibe für den professionellen Einsatz. Mit neuer „Stealth-Technologie“ für weniger Vibration und niedrige Geräuschemissionen. Schnelle und saubere Schnitte. Für Nass- und Trockenschnitt.



Semi-professionelle Diamantscheibe mit 3D-Diamantgitter-Struktur. Schnelle Schnitte und lange Lebensdauer. Für Nass- und Trockenschnitt.



3D-Diamantgitter-Struktur. Schnelle Schnitte oder lange Lebensdauer. Lasergeschweißte Segmente. Für Nass- und Trockenschnitt.



**3DDG:** Moderne und fortschrittliche Produktion im Bereich des Diamant-Segments. Durch eine dreidimensionale Anordnung sind die Diamanten gleichmäßig in ein Raster eingearbeitet.

30% mehr Lebensdauer & 50% schneller



Stealth-Technologie: Schwingungen und Geräusche werden stark reduziert! Das verstärkte Blattzentrum und zusätzliche Kühllöcher ermöglichen einen schnelleren und komfortablen Schnitt.

## Die Verpackungskodierung

### Segment-Typ:

DS: Diamant Segment  
DT: Diamant Turbo  
DC: Diamant Continous  
DA: Diamant Asphalt

### Bohrungsdurchmesser

in mm  
22: 22,23  
25: 25,4



### Blatt-Typ:

Q: Quasar  
C: Comet  
N: Nebula

Blattdurchmesser  
in mm

### Besonderheiten:

R: Rapide  
C: Kühlluftschlitze  
V: verstärkter Blattkern  
X: 3D-Diamant-Struktur  
S: Stealth Technologie

Material	Quasar	Comet	Nebula
Granit	**	**	*
Harte Klinkerziegel	**	**	*
Harte Tonziegel	***	***	*
Pflastersteine	***	***	*
Tonrohre	****	****	*
Harter Brandstein	****	****	*
Ton-Dachziegel	*****	****	*
Mittelharte Brandsteine	*****	****	**
Harter Schiefer	*****	****	**
Terrazzo-Platten	*****	****	**
Armierter Beton	*****	****	***
Kalkstein	*****	****	***
Beton-T-Träger	*****	****	***
Beton-Randstein	*****	****	***
Waschbetonplatten	*****	***	***
Betonschweller	*****	***	***
Beton-Ziegel	*****	***	***
Weiche Brandsteine	****	**	**
Weicher Schiefer	****	**	**
Beton-Dachziegel	***	**	**
Harter Sandstein	***	*	*
Weicher Sandstein	**	*	*
Estrich	**	*	*
Asphalt über Beton	**	*	*

## Diamantscheiben für die professionelle Anwendung

Das Makita Cosmos System wurde für alle Anwendungsfälle von professionellen Nutzern entwickelt und erfüllt höchste Ansprüche.

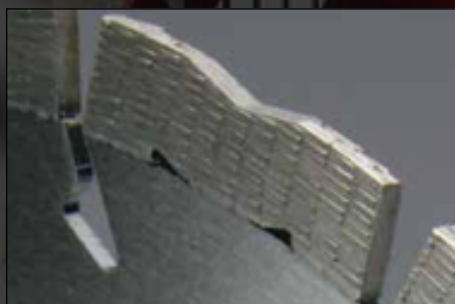

Neues Segmentdesign



Kühlschlitz



Verstärkte Blattaufnahme

### QUASAR COOL - REDUZIERTER VIBRATION, HOHE STANDZEIT FÜR SEHR SAUBERE SCHNITTE



Geeignet für: Universellen Einsatz, schneidet nahezu jedes Material.



Scheiben Ø (mm)	Bohrungs Ø (mm)	Makita ID Code	Segmenthöhe (mm)	Ring Ø (mm)	Beschreibung	Bestell-Nr.	Preis (€) exkl. MwSt.	Preis (€) inkl. MwSt.
230	22,23	QDS23022VXS	12		3DDG, Stealth, für alle Materialien	B-12712	130,60	156,72
350	25,4	QDS35025VXS	12			B-13465	200,00	240,00
400	25,40	QDS40025XS	12		3DDG, Stealth, Kühlschlitz, für alle Materialien	B-13471	248,90	298,68

### COMET COOL RAPIDE - SEHR SCHNELLE SCHNITTE



Geeignet für: Beton, weicher Ziegel, Schiefer, Zementziegel, Kalksandstein.



Scheiben Ø (mm)	Bohrungs Ø (mm)	Makita ID Code	Segmenthöhe (mm)	Ring Ø (mm)	Beschreibung	Bestell-Nr.	Preis (€) exkl. MwSt.	Preis (€) inkl. MwSt.
115	22,23	CDS11522RC	10			B-12762	44,30	53,16
125	22,23	CDS12522RC	10	20	Kühlungsschlitz, harte Materialien	B-12778	44,30	53,16
150	22,23	CDS15022RC	10			B-27187	62,30	74,76
180	22,23	CDS18022RC	10			B-27193	80,60	96,72
230	22,23	CDS23022RCX	10			B-12784	108,20	129,84
300	20	CDS30020RCX	10		3DDG, Kühlungsschlitz, harte Materialien	B-13546	159,20	191,04
350	25,4	CDS35025RCX	10	20		B-13552	191,80	230,16
400	25,4	CDS40025RCX	10	20		B-13568	228,50	274,20

## COMET CONTINOUS RIM - SEHR SCHNELLE UND PRÄZISE SCHNITTE FÜR HARTE MATERIALIEN



Geeignet für: Keramik, Porzellan, Wand- und Bodenfliesen aus Marmor oder Schiefer.



Scheiben Ø (mm)	Bohrungs Ø (mm)	Makita ID Code	Segmenthöhe (mm)	Ring Ø (mm)	Beschreibung	Bestell-Nr.	Preis (€) exkl. MwSt.	Preis (€) inkl. MwSt.
80	15	CDC8015	5		geschlossener Rand, saubere Schnitte	B-13063	25,50	30,60
115	22,23	CDC11522	5			B-13085	27,10	32,52
125	22,23	CDC12522	5	20		B-13091	30,60	36,72

## COMET ASPHALT



Geeignet für: Asphalt, Kalksandstein, Bodenfliesen, Frischbeton, allgemeine Baustellenmaterialien.



Scheiben Ø (mm)	Bohrungs Ø (mm)	Makita ID Code	Segmenthöhe (mm)	Ring Ø (mm)	Beschreibung	Bestell-Nr.	Preis (€) exkl. MwSt.	Preis (€) inkl. MwSt.
300	20	CDA30020	10		Segmentierter Rand, für Asphalt, Frischbeton	B-13269	175,50	210,60
350	25,4	CDA35025	10	20		B-13275	209,10	250,92

## NEBULA



Geeignet für: Beton, Ziegel, Sandstein, Kalkstein, bewehrten Beton



Scheiben Ø (mm)	Bohrungs Ø (mm)	Makita ID Code	Segmenthöhe (mm)	Ring Ø (mm)	Beschreibung	Bestell-Nr.	Preis (€) exkl. MwSt.	Preis (€) inkl. MwSt.
125	22,23	NDS12522	10		Lasergeschweißt	B-53992	18,90	22,68
230	22,23	NDS23022	10			B-54025	30,60	36,72
300	20	NDS30020	10		Lasergeschweißt, für Benzin-Trennschleifer, Nass/Trockenschnitt	B-54031	56,10	67,32
350	25,40	NDS35025	10	20		B-54053	68,80	82,56
400	25,40	NDS40025	10			B-54069	88,80	106,56

## SEGMENTIERTE DIAMANTTRENNSCHEIBE FÜR BENZIN-TRENNSCHLEIFER

Geeignet für: Beton



Scheiben Ø (mm)	Bohrungs Ø (mm)	Segmenthöhe (mm)	Ring Ø (mm)	Bestell-Nr.	Preis (€) exkl. MwSt.	Preis (€) inkl. MwSt.
300	25,4	7,5	20	D-56982*	68,80	82,56
350	25,4	7,5	20	D-56998*	88,80	106,56
400	25,4	7,5	20	D-57009*	103,10	123,72

\*Trockenschnitt möglich



## MODELLBEZOGENE SCHEIBEN

### Qualitätsstufe ★★★

Diese Qualitätsstufe gewährleistet höchste Effizienz in Schnittgeschwindigkeit und Standzeit. Optimal für die häufige und anspruchsvolle Anwendung.

### Qualitätsstufe ★★

Diese Qualitätsstufe bietet leistungsstarke, hochwertige Produkte für den professionellen Gebrauch bei optimal ausgewogenem Preis-/Leistungsverhältnis.

## Spezialdiamanttrennscheiben für Nasschnitt für Diamantschneider 4101RH

- Gesinterte Diamantscheibe ohne neutrale Zone.
- Durchgehendes Segment für sauberen Schnitt ohne Ausbrechen der Schnittkante.



QS	Scheiben Ø (mm)	Bohrungs Ø (mm)	Segmentbreite (mm)	Segmenthöhe (mm)	Segmentart	Bestell-Nr.	Preis (€) exkl. MwSt.	Preis (€) inkl. MwSt.
★★★	110	20	2	5	normal	B-22034	30,60	36,72
★★	125	20	1,9	5,5	normal	B-21951	34,70	41,64

## Spezialdiamanttrennscheibe für Nasschnitt für Modell CC300D/CC301D und 4190DW/4191DWA

- Normales Segment für sauberen Schnitt ohne Ausbrechen der Schneidkanten.
- Gewelltes Segment für sehr hohe Schnittgeschwindigkeit ohne Ausbrechen der Kanten.
- Geeignet für Glas und Fliesen.



QS	Scheiben Ø (mm)	Bohrungs Ø (mm)	Segmentbreite (mm)	Segmenthöhe (mm)	Segmentart	Bestell-Nr.	Preis (€) exkl. MwSt.	Preis (€) inkl. MwSt.
★★	85	15	1,8	5	normal	B-21098	37,00	44,40
	85	15	2,0	5,2	gewellt	B-22040	56,10	67,32

## DIAMANTSCHLEIFSCHEIBEN MIT DÄMPFUNG

2 Gummidämpfer absorbieren die Vibrationen und dämpfen sämtliche Schläge an der Scheibe ab. Die Maschine ist damit deutlich länger und angenehmer zu halten. Der Schleifvorgang ist sanfter, schneller und effizienter als mit herkömmlichen ungedämpften Scheiben.

- Zum Entgraten, Säubern und Planschleifen auf Sichtbetonflächen
- Auch zum Schleifen von Natursteinen geeignet
- Turbo-Segment für die feine und schnelle Endbearbeitung
- Boomerang-Segment für gleichmäßige und saubere Flächen



Scheiben Ø (mm)	Bohr Ø (mm)	Segmentart	Bestell-Nr.	Preis (€) exkl. MwSt.	Preis (€) inkl. MwSt.
125	M14	Boomerang Segment	B-48555	98,00	117,60
	M14	Turbosegment	B-49993	108,20	129,84

## DIAMANTSCHLEIFSCHEIBEN OHNE DÄMPFUNG



Scheiben Ø (mm)	Bohr Ø (mm)	Segmentart	Bestell-Nr.	Preis (€) exkl. MwSt.	Preis (€) inkl. MwSt.
115	22,23	doppeltes Radialsegment	D-62315	20,00	24,00
	22,23	Turbo	D-62343	22,50	27,00
180	22,23	Bogen einreihig	P-40652	209,10	250,92

## SÄGEBLÄTTER FÜR METALL-TRENNSÄGEN

### SPEZIAL - METALL



Die neu entwickelten Metallsägeblätter sorgen für noch schönere und schnellere Schnitte als bisher.

Ein neu zusammengesetzter Hartmetall-Werkstoff, kombiniert mit einzigartigem Zahndesign sorgt für eine ausgezeichnete Bruchresistenz.

Makita Metallsägeblätter halten bis zu 30 mal länger als Metalltrennscheiben.

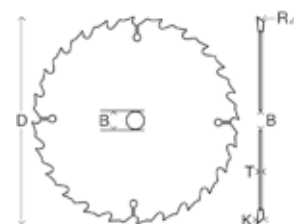

Blatt Ø (mm) (D)	ID Nummer	Schneidestärke (mm) (K)	Bohr Ø (mm) (B)	Zähne	Blattstärke (mm) (T)	Winkel° (R)	Ring Ø (mm)	Zahnform	max. Drehzahl	Material-Typ	Bestell-Nr.	Preis (€) exkl. MwSt.	Preis (€) inkl. MwSt.
136	MCCS13630E	1,5	20	30	1,2	0		MTCG	4.500	Metall	B-10615	50,00	60,00
	MCCS13650E	1,4	20	50	1,1	-15		ATB	4.500	Metall	B-21973	53,10	63,72
150		1,5	20	32	1,2			MTCG	4.680	Metall	B-46296	32,60	39,12
		1,4	20	52	1,1	-15		ATB	4.680	Metall	B-47008	47,00	56,40
185	MCS18536G	1,9	30	36	1,5			ATB	5.800	Metall	B-09743	65,50	78,60
	MCS18538G	2,0	30	38	1,6			MTCG	5.800	Metall	B-09759	59,20	71,04
	MCS18548G	2,0	30	48	1,6			MTCG	5.800	Metall	B-09787	65,50	78,60
	MCS18548G	1,85	30	48	1,5			SMTCG	5.800	Metall	B-23329*	92,90	111,48
	MCS18556G	1,8	30	56	1,5			SMTCG	5.800	Metall	B-23363*	103,10	123,72
	MCS18570G	1,7	30	70	1,3	-10		FTG	5.800	Metall	B-09771	65,50	78,60
305	MCS30560F	2,1	25,4	60	1,7			TCG	2.000	Weichstahl	B-09765	130,60	156,72
	MCS30578F	2,3	25,4	78	2	-5		MTCG	2.000	Für dünnwandigen Weichstahl	B-09793	175,50	210,60

\* extra langlebig

**SPEZIAL - EDELSTAHL**

Extra für Edelstahl ausgelegte Sägeblätter sorgen für erhöhte Lebensdauer.

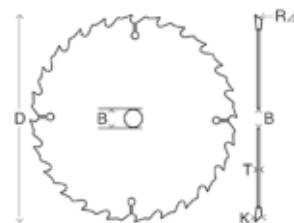

Blatt Ø (mm) (D)	ID Nummer	Schneidestärke (mm) (K)	Bohr Ø (mm) (B)	Zähne	Blattstärke (mm) (T)	Winkel° (R)	Ring Ø (mm)	Zahnform	max. Drehzahl	Material-Typ	Bestell-Nr.	Preis (€) exkl. MwSt.	Preis (€) inkl. MwSt.
136	MCCS13656E	1,1	20	56	0,95			SMTCG	4.500	Edelstahl	B-23086	56,10	67,32
150		1,1	20	60	0,95			SMTCG	4.680	Edelstahl	B-47014	53,10	63,72
185	MCSF18564GL	1,6	30	64	1,3			SMTCG	5.160	Edelstahl	B-31669	130,60	156,72
305	MCS305100F	1,95	25,4	100	1,65	-3		SMTCG	2.000	Edelstahl	B-23123	261,20	313,44

**SPEZIAL - ALUMINIUM**

Sägeblätter für Handkreis-, Tischkreis-, Kapp- und Gehrungssägen und mit ausgezeichneter Schnittperformance in Alu, Kupfer, Blech, Bronze und andere nicht-eisenhaltige Metalle. Die Sägeblätter sind desweiteren sehr gut zum Schneiden von Plastik und Laminatböden geeignet.

Geben Sie regelmäßig Wachs auf die Schneiden, um sie vor Gratbildung zu schützen.

Extra dünn, perfekt ausgerichteter Grundkörper aus Stahl für exakten Geradeauslauf.

Exzellentes Schneidverhalten in nicht eisenhaltige Metalle wegen speziellem Zahnprofil.

Ausgezeichnete Schnittleistung in Laminatböden.

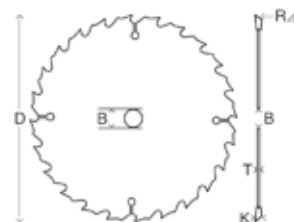

Blatt Ø (mm) (D)	ID Nummer	Schneidestärke (mm) (K)	Bohr Ø (mm) (B)	Zähne	Blattstärke (mm) (T)	Winkel° (R)	Ring Ø (mm)	Zahnform	max. Drehzahl	Material-Typ	Bestell-Nr.	Preis (€) exkl. MwSt.	Preis (€) inkl. MwSt.
160	CSA16060E	2,4	20	60	1,8	0		TCG	9.540	Aluminium	B-09553	37,00	44,40
	CSA16060G	2,4	30	60	1,8	0	20	TCG	9.540	Aluminium	B-09569	39,20	47,04
180	CSA18060G	2,4	30	60	1,8		15,88/20	TCG	8.480	Aluminium	B-09575	47,00	56,40
190	CSA19060G	2,4	30	60	1,8		15,88/20	TCG	8.040	Aluminium	B-09597	59,20	71,04
	MSA19060E	2,0	20	60	1,4	-5		TCG	8.040	Aluminium	B-09612	53,10	63,72
200	TSA20064G	2,8	30	64	2,2			TCG	7.630	Aluminium	B-09690	59,20	71,04
216	MSA21664G	2,2	30	64	1,6	-5		TCG	7.070	Aluminium	B-09628	56,10	67,32
235	CSA23580G	2,4	30	80	1,8			TCG	6.500	Aluminium	B-09606	68,80	82,56
	MSA25080G	2,4	30	80	1,8	-5		TCG	6.110	Aluminium	B-09634	62,30	74,76
250	TSA25080G	2,8	30	80	2,2			TCG	6.110	Aluminium	B-09709	84,70	101,64
	MSA250100G	2,4	30	100	1,8	-5		TCG	6.110	Aluminium	B-09640	62,30	74,76
260	MSA26080G	2,3	30	80	1,8	-5		TCG	5.870	Aluminium	B-09656	62,30	74,76
	TSA26080G	2,8	30	80	2,2			TCG	5.870	Aluminium	B-09715	84,70	101,64
260	MSA260100G	2,3	30	100	1,6	-5		TCG	5.870	Aluminium	B-09662	65,50	78,60
	TSA30080G	2,8	30	80	2,2			TCG	5.090	Aluminium	B-09721	103,10	123,72
305	MSA30580G	2,3	30	80	1,8	-5		TCG	5.000	Aluminium	B-09678	84,70	101,64
	MSA305100G	2,3	30	100	1,8	-5		TCG	5.000	Aluminium	B-09684	92,90	111,48
350	TSA350100G	3,2	30	100	2,6			TCG	4.360	Aluminium	B-09737	130,60	156,72
355		3,0	30	120	2,4	-5	25	TCG	4.360	Aluminium	B-12522	167,30	200,76

# Erklärung zu Trennscheiben



Bestell-Nr.   
 Maße   
 Max. Drehzahl min<sup>-1</sup>   
 OSA Kennzeichnung (Sicherheitsstandard)

EN-Norm   
 Sicherheitshinweise

Anwendungsgebiet

Farbcode

- Blau: Metall
- Gold: Edelstahl
- Grün: Mauerwerk
- Silber: Aluminium

Spezifikation

Hersteller Nachweis

## Was bedeutet die Spezifikation?



### Schleifmittel

Normalkorund:

A



Siliziumkarbid:

C



Weißkorund:

WA



Zirkon

Z



### Körnung

24 36 60 80 120

Grob



Fein



### Härtegrad der Trennscheibe

Je näher zu A = weicher   
 Je näher zu Z = härter

Weiche Trennscheibe ► Hartes Werkstück   
 Harte Trennscheibe ► Weiches Werkstück

sehr weich	weich	mittel	hart	sehr hart
A - G	H - K	L - O	P - S	T - Z



### Art des Bindemittels

Kunstharzgebunden/Faserverstärkt = BF

## Zeichenerklärung

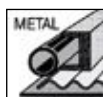

Metall



Buntmetalle



Aluminium



Edelstahl

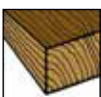

Hart- / Weichholz



Holz mit Nägeln



Stein



Keramik



Glas

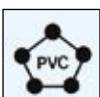

PVC



Nassschnitt



Ziegel



# Scheibentypen



## Schruppscheibe (gekröpft)

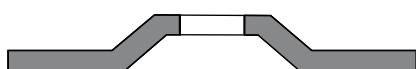

Scheiben Ø: 115 mm ~ 230 mm  
Stärke: 6,0 mm

## Trennscheibe dünn/ extra dünn (flach)



Scheiben Ø: 115 mm ~ 230 mm  
Stärke: 0,8 mm ~ 2,0 mm

## Trennscheibe (flach)



Scheiben Ø: 115 mm ~ 230 mm  
Stärke: 2,5 mm ~ 3,0 mm

# TRENNSCHEIBEN

## TRENNSCHEIBEN STAHL UND EDELSTAHL EXTRA DÜNN

- Trennscheibe ideal für Akku-Winkelschleifer
- Weniger Funkenflug



Scheiben Ø (mm)	Bohrungs Ø (mm)	Scheibenstärke (mm)	Stk./Pkg.	max. Drehzahl min <sup>-1</sup>	Geeignet für Modelle	Bestell-Nr.	Preis (€) exkl. Mwst.	Preis (€) inkl. Mwst.
115	22,23	0,8	1	13.300	115 mm Winkelschleifer	B-45727	1,80	2,16
	22,23	0,8	1	13.300	115 mm Winkelschleifer	B-46947*	1,80	2,16
125	22,23	0,8	12	12.250	125 mm Winkelschleifer	B-45733-12	22,50	27,00
	22,23	0,8	1	12.250	125 mm Winkelschleifer	B-46953*	2,10	2,52

\* Gekröpfte Ausführung

## TRENNSCHEIBEN STAHL UND EDELSTAHL DÜNN

- Dünne mittelharte Hochleistungstrennscheibe
- Speziell für rostfreie, dünnwandige Materialien wie Rohre, Profile, Bleche, Drähte
- Niedrige Maschinenbelastung, geringerer Materialverbrauch, kraftsparend
- Besonders hohe Schnittleistung bei optimaler Standzeit



Scheiben Ø (mm)	Bohrungs Ø (mm)	Scheibenstärke (mm)	Körnung	Stk./Pkg.	max. Drehzahl min <sup>-1</sup>	Geeignet für Modelle	Bestell-Nr.	Preis (€) exkl. Mwst.	Preis (€) inkl. Mwst.
100	16,0	1,0	A60T	1	15.300	100 mm Winkelschleifer	B-12201	1,50	1,80
115	22,23	1,0	A60T	1	13.300	115 mm Winkelschleifer	B-12217	1,50	1,80
	22,23	1,6	A36S	1	13.300	115 mm Winkelschleifer	B-45755	1,80	2,16
125	22,23	1,0	A60T	1	12.250	125 mm Winkelschleifer	B-12239	1,80	2,16
150	22,23	1,6	A60T	1	10.200	150 mm Winkelschleifer	B-12251	1,80	2,16
180	22,23	1,6	A60T	1	8.500	180 mm Winkelschleifer	B-12267	1,80	2,16
	22,23	1,8	A36S	1	8.500	180 mm Winkelschleifer	B-60458	1,50	1,80
230	22,23	1,9	A60T	1	6.650	230 mm Winkelschleifer	B-12273	3,30	3,96
	22,23	2	A36S	1	6.650	230 mm Winkelschleifer	B-60464	2,70	3,24

## TRENNSCHEIBEN FÜR METALL

- Kaltgepresste, kunstharzgebundene Trennscheibe
- Universalscheibe, in allen Bereichen der Metallbearbeitung anwendbar (Stahl, Guss)
- Hohe Schnittleistung bei guter Standzeit



Scheiben Ø (mm)	Bohrungs Ø (mm)	Scheibenstärke (mm)	Stk./Pkg.	max. Drehzahl min <sup>-1</sup>	Spezifikation	Geeignet für Modelle	Bestell-Nr.	Preis (€) exkl. MwSt.	Preis (€) inkl. MwSt.
115	22,23	2,5	1	13.300	A30R	115 mm Winkelschleifer	A-85307	1,20	1,44
	22,23	1,6	1	13.300	A46U	115 mm Winkelschleifer	B-14102*	1,50	1,80
125	22,23	2,5	1	12.230	A30R	125 mm Winkelschleifer	A-85313	1,50	1,80
	22,23	1,6	1	12.230	A46U	125 mm Winkelschleifer	B-35134*	1,50	1,80
180	22,23	2,5	1	8.580	A30R	180 mm Winkelschleifer	A-85329	1,80	2,16
230	22,23	2,5	1	6.680	A30R	230 mm Winkelschleifer	A-85335	2,70	3,24
355	25,4	3,0	5	3.800	A36P	Trennschleifer 2414NB/ EN/LW1400/LW1401/ DLW140	B-10665-5**	22,50	27,00
	25,4	3,0	5	3.800	A30P		B-16891-5***	32,60	39,12

\* Nur für Stahl    \*\* Trennscheibe für feinen Schnitt    \*\*\* Trennscheibe für groben Schnitt

## TRENNSCHEIBEN FÜR ALUMINIUM



Scheiben Ø (mm)	Bohrungs Ø (mm)	Scheibenstärke (mm)	Stk./Pkg.	max. Drehzahl min <sup>-1</sup>	Spezifikation	Bestell-Nr.	Preis (€) exkl. MwSt.	Preis (€) inkl. MwSt.
125	22,23	1,0	1	12.230	A60T	B-45331	1,80	2,16
230	22,23	19	1	6.680	A60T	B-45369	3,30	3,96

## TRENNSCHEIBEN FÜR ZIEGEL UND STEIN

- Kaltgepresste, kunstharzgebundene Trennscheibe
- Universalscheibe zur Bearbeitung von Ziegel, Natur- und Kunststein, Schiefer, Marmor, NE-Metalle
- Hohe Schnittleistung bei hoher Standzeit



Scheiben Ø (mm)	Bohrungs Ø (mm)	Scheibenstärke (mm)	Stk./Pkg.	max. Drehzahl min <sup>-1</sup>	Geeignet für Modelle	Bestell-Nr.	Preis (€) exkl. MwSt.	Preis (€) inkl. MwSt.
115	22,23	3,0	1	13.300	115 mm Winkelschleifer	A-85357	1,50	1,80
125	22,23	3,0	1	12.230	125 mm Winkelschleifer	A-85363	1,80	2,16
180	22,23	3,0	1	8.580	180 mm Winkelschleifer	A-85379	2,40	2,88
230	22,23	3,0	1	6.680	230 mm Winkelschleifer	A-85385	3,60	4,32
305	25,4	3,5	1	5.010	Winkelschneider 4112HS	A-89735	8,10	9,72

## VAKUUM-GELÖTETE DIAMANT-TRENNSCHEIBE

- geeignet für Stahl, Edelstahl, Nichteisenmetalle, PVC, faserverstärkte Kunststoffe, Mörtel, Beton
- Trockenschnitt
- lange Lebensdauer
- geringer Funkenflug



Scheiben Ø (mm)	Bohrungs Ø (mm)	Scheibenstärke (mm)	Stk./Pkg.	Bestell-Nr.	Preis (€) exkl. MwSt.	Preis (€) inkl. MwSt.
115	22,23	1,3	1	B-53687	39,20	47,04
125	22,23	1,3	1	B-53693	41,80	50,16
180	22,23	1,6	1	B-53702	68,80	82,56
230	22,23	1,6	1	B-53718	113,30	135,96

## VAKUUM-GELÖTETE DIAMANT-TRENNSCHEIBEN RESCUE-CUT

- geeignet für Stahl, Nichteisenmetalle, Holz, PVC, Glas, faserverstärkte Kunststoffe, Ziegel, Faserzement, Beton mit Bewehrung
- Trockenschnitt
- lange Standzeit
- für Berge- und Rettungseinsätze



Scheiben Ø (mm)	Bohrungs Ø (mm)	Scheibenstärke (mm)	max. Drehzahl min <sup>-1</sup>	Bestell-Nr.	Preis (€) exkl. Mwst.	Preis (€) inkl. Mwst.
125	22,23	2,8	12.250	B-55310	50,00	60,00
230	22,23	3,1	6.650	B-55326	98,00	117,60
350	25,4	3,4	5.500	B-55348	183,60	220,32

## SCHRUPPSCHEIBEN FÜR METALL

Bei den Makita-Schruppscheiben handelt es sich um mittelharte Universalscheiben für den Einsatz in allen Bereichen der Metallverarbeitung. Die Schruppscheiben besitzen eine grobe Körnung und werden dann verwendet, wenn hohe Abtragsleistungen gefordert sind. Das Schliffbild ist entsprechend grob.

Anwendungsgebiete für Schruppscheiben sind z.B. das Verputzen von Schweißnähten, Putzen von Gussstücken, Kanten- und Flächenschliff, Bearbeiten von Kehlnähten, Wurzelnahtbearbeitung oder Entgraten.

## SCHRUPPSCHEIBEN FÜR METALL (PROFI)

Kaltgepresste, kunstharzgebundene, mittelharte Universalschruppscheibe für die allgemeine Stahlbearbeitung, z.B. Entgraten, Kanten- und Flächenschliff.

Ein besonderer Vorteil ist die hohe Abtragsleistung bei optimaler Standzeit.



Scheiben Ø (mm)	Bohrungs Ø (mm)	Scheibenstärke (mm)	Stk./ Pkg.	max. Drehzahl min <sup>-1</sup>	Geeignet für Modelle	Bestell-Nr.	Preis (€) exkl. Mwst.	Preis (€) inkl. Mwst.
115	22,23	6,0	1	13.300	115 mm Winkelschleifer	A-80927	1,50	1,80
125	22,23	6,0	1	12.230	125 mm Winkelschleifer	A-80933	1,50	1,80
150	22,23	6,0	1	10.190	150 mm Winkelschleifer	A-84981	2,10	2,52
180	22,23	6,0	1	8.580	180 mm Winkelschleifer	A-80949	2,10	2,52
230	22,23	6,0	1	6.680	230 mm Winkelschleifer	A-80955	4,00	4,80

## SCHRUPPSCHEIBEN FÜR METALL

Mittelharte Universalschruppscheibe für die allgemeine Stahlbearbeitung von Normalstahl, z.B. zum Entgraten, Kanten- und Flächenschliff.



Scheiben Ø (mm)	Bohrungs Ø (mm)	Scheibenstärke (mm)	Stk./ Pkg.	max. Drehzahl min <sup>-1</sup>	Geeignet für Modelle	Bestell-Nr.	Preis (€) exkl. Mwst.	Preis (€) inkl. Mwst.
115	22,23	6,0	1	13.290	115 mm Winkelschleifer	D-18459	1,20	1,44
125	22,23	6,0	1	12.200	125 mm Winkelschleifer	D-18465	1,50	1,80

## SCHRUPPSCHEIBEN FÜR EDELSTAHL



Scheiben Ø (mm)	Bohrungs Ø (mm)	Scheibenstärke (mm)	Stk./ Pkg.	max. Drehzahl min <sup>-1</sup>	Geeignet für Modelle	Bestell-Nr.	Preis (€) exkl. MwSt.	Preis (€) inkl. MwSt.
100	16,0	6,0	1	13.690	100 mm Winkelschleifer	A-80852	1,50	1,80
115	22,23	6,0	1	13.290	115 mm Winkelschleifer	A-80640	1,80	2,16
125	22,23	6,0	1	12.200	125 mm Winkelschleifer	A-80656	2,70	3,24
150	22,23	6,0	1	10.200	150 mm Winkelschleifer	A-80846	2,40	2,88
180	22,23	6,0	1	8.500	180 mm Winkelschleifer	A-80880	3,00	3,60
230	22,23	6,0	1	6.650	230 mm Winkelschleifer	A-80896	4,80	5,76

## SCHRUPPSCHEIBEN FÜR ALUMINIUM



Scheiben Ø (mm)	Bohrungs Ø (mm)	Scheibenstärke (mm)	Stk./ Pkg.	max. Drehzahl min <sup>-1</sup>	Geeignet für Modelle	Bestell-Nr.	Preis (€) exkl. MwSt.	Preis (€) inkl. MwSt.
115	22,23	6,0	1	13.300	115 mm Winkelschleifer	B-14560	2,10	2,52
125	22,23	6,0	1	12.250	125 mm Winkelschleifer	B-17653	2,10	2,52
180	22,23	6,0	1	8.500	180 mm Winkelschleifer	B-14576	3,00	3,60
230	22,23	6,0	1	6.650	230 mm Winkelschleifer	B-14582	5,30	6,36

## FLEXIBLE SCHRUPPSCHEIBEN

- Vibrationsgedämpfte Schrupscheibe
- Zur Verwendung mit Akku-Winkelschleifern empfohlen
- Bis zu 70% mehr Materialabtrag mit einer Akkuladung



Scheiben Ø (mm)	Bohrungs Ø (mm)	Scheibenstärke (mm)	Stk./ Pkg.	max. Drehzahl min <sup>-1</sup>	Geeignet für Modelle	Bestell-Nr.	Preis (€) exkl. MwSt.	Preis (€) inkl. MwSt.
115	22,23	4,0	1	13.300	115 mm Winkelschleifer	B-49775	2,10	2,52
125	22,23	4,0	1	12.250	125 mm Winkelschleifer	B-53110	3,00	3,60

## 2IN1 TRENN- UND SCHRUPPSCHEIBEN

- Multifunktionsscheibe zum Trennen und Schruppen



Scheiben Ø (mm)	Bohrungs Ø (mm)	Scheibenstärke (mm)	Stk./ Pkg.	max. Drehzahl min <sup>-1</sup>	Geeignet für Modelle	Bestell-Nr.	Preis (€) exkl. MwSt.	Preis (€) inkl. MwSt.
115	22,23	2,0	1	13.300	115 mm Winkelschleifer	B-50360	1,80	2,16
125	22,23	2,2	1	12.250	125 mm Winkelschleifer	B-51655	2,40	2,88



# FÄCHERSCHEIBEN

## FÄCHERSCHEIBEN - STAHL „CORUNDUM“

Das Schleifmittel Korund eignet sich besonders für das Bearbeiten von weichem Stahl. Diese Schleifscheibe ist sowohl für das grobe Abschleifen als auch für die Endbearbeitung und das Polieren optimal. Die Schleifblätter sind fächerartig überlappend auf einer hochwertigen Glasfaserscheibe angebracht.

Die wichtigsten Vorteile dieser Fächerscheibe sind:

- hohe und konstante Abtragskapazität, kühler Schliff
- hohe Oberflächengüte
- hohe Lebensdauer
- geringe Geräusentwicklung

**Anwendungsgebiete:**

- Rostentfernung
- Gusssäuberung
- Abfasen
- Planschleifen
- Rost-/Kittentfernung
- Endbearbeitung

**Geeignetes Material:**

- Aluminium
- weiche Nichteisen-Metalle und Legierung
- verschiedenste Baustähle
- Plastik
- Holz
- Gusseisen



Scheiben Ø (mm)	Bohrungs Ø (mm)	Körnung	Stk./Pkg.	max. Drehzahl min <sup>-1</sup>	Geeignet für Modelle	Bestell-Nr.	Preis (€) exkl. MwSt.	Preis (€) inkl. MwSt.
115	22,23	40	1	13.300	115 mm Winkelschleifer	P-65137	3,00	3,60
	22,23	60	1	13.300	115 mm Winkelschleifer	P-65143	3,00	3,60
	22,23	80	1	13.300	115 mm Winkelschleifer	P-65159	3,00	3,60
	22,23	120	1	13.300	115 mm Winkelschleifer	P-65165	3,00	3,60
125	22,23	40	1	12.000	125 mm Winkelschleifer	P-65171	3,60	4,32
	22,23	60	1	12.000	125 mm Winkelschleifer	P-65187	3,60	4,32
	22,23	80	1	12.000	125 mm Winkelschleifer	P-65193	3,60	4,32
	22,23	120	1	12.000	125 mm Winkelschleifer	P-65202	3,60	4,32
150	22,23	40	1	10.200	150 mm Winkelschleifer	P-65218	5,30	6,36
	22,23	60	1	10.200	150 mm Winkelschleifer	P-65224	5,30	6,36
	22,23	80	1	10.200	150 mm Winkelschleifer	P-65230	5,30	6,36
	22,23	120	1	10.200	150 mm Winkelschleifer	P-65246	5,30	6,36
180	22,23	40	1	8.600	180 mm Winkelschleifer	P-65252	7,10	8,52
	22,23	60	1	8.600	180 mm Winkelschleifer	P-65268	7,10	8,52
	22,23	80	1	8.600	180 mm Winkelschleifer	P-65274	7,10	8,52
	22,23	120	1	8.600	180 mm Winkelschleifer	P-65280	7,10	8,52

## FÄCHERSCHEIBEN - EDELSTAHL „ZIRKON“

Das Schleifmittel Zirkonkorund eignet sich besonders für den aggressiven Einsatz und höchste Beanspruchung und ist deshalb sowohl für das grobe Abschleifen als auch für die Endbearbeitung und das Polieren von hartem Stahl optimal. Die Schleifblätter sind fächerartig überlappend auf einer hochwertigen Glasfiberscheibe angebracht.

### Die wichtigsten Vorteile dieser Fächerscheibe sind:

- besonders hohe und konstante Abtragskapazität
- hohe Oberflächengüte
- hohe Lebensdauer
- geringe Geräusentwicklung

### Anwendungsgebiete:

- Entgraten
- Guss säuberung
- Abfasen
- Planschleifen
- Rost-/Kittentfernung
- Endbearbeitung

### Geeignetes Material:

- Edelstahl
- Nichteisen-Metalle und Legierung
- verschiedenste Baustähle
- Aluminium
- Holz
- Gusseisen



Scheiben Ø (mm)	Bohrungs Ø (mm)	Körnung	Stk./Pkg.	max. Drehzahl min <sup>-1</sup>	Geeignet für Modelle	Bestell-Nr.	Preis (€) exkl. MwSt.	Preis (€) inkl. MwSt.
115	22,23	40	1	13.300	115 mm Winkelschleifer	P-65458	3,00	3,60
	22,23	60	1	13.300	115 mm Winkelschleifer	P-65464	3,00	3,60
	22,23	80	1	13.300	115 mm Winkelschleifer	P-65470	3,00	3,60
	22,23	120	1	13.300	115 mm Winkelschleifer	P-65486	3,00	3,60
125	22,23	40	1	12.000	125 mm Winkelschleifer	P-65492	3,60	4,32
	22,23	60	1	12.000	125 mm Winkelschleifer	P-65501	3,60	4,32
	22,23	80	1	12.000	125 mm Winkelschleifer	P-65517	3,60	4,32
	22,23	120	1	12.000	125 mm Winkelschleifer	P-65523	3,60	4,32
150	22,23	40	1	10.200	150 mm Winkelschleifer	P-65539	5,70	6,84
	22,23	60	1	10.200	150 mm Winkelschleifer	P-65545	5,70	6,84
	22,23	80	1	10.200	150 mm Winkelschleifer	P-65551	5,70	6,84
	22,23	120	1	10.200	150 mm Winkelschleifer	P-65567	5,70	6,84
180	22,23	40	1	8.600	180 mm Winkelschleifer	P-65573	7,60	9,12
	22,23	60	1	8.600	180 mm Winkelschleifer	P-65589	7,60	9,12
	22,23	80	1	8.600	180 mm Winkelschleifer	P-65595	7,60	9,12
	22,23	120	1	8.600	180 mm Winkelschleifer	P-65604	7,60	9,12

## FÄCHERSCHEIBEN - STEIN „SILIZIUM KARBID“

Das Schleifmittel Silizium-Karbid besitzt eine harte, scharfkantige Struktur und eignet sich besonders zum Bearbeiten harter und zäher Werkstoffe mit geringer Zugfestigkeit.

Die Schleifblätter sind fächerartig überlappend auf einer hochwertigen Glasfiberscheibe angebracht.

### Die wichtigsten Vorteile dieser Fächerscheibe sind:

- hohe und konstante Abtragskapazität, kühler Schliff
- hohe Oberflächengüte
- hohe Lebensdauer
- geringe Geräuschentwicklung

### Anwendungsgebiete:

- Abfasen
- Planschleifen
- Flächen- und Kantenschliff
- Endbearbeitung

### Geeignetes Material:

- Stein
- Glas
- Keramik
- Kunststoff



Scheiben Ø (mm)	Bohrungs Ø (mm)	Körnung	Stk./Pkg.	max. Drehzahl min <sup>-1</sup>	Geeignet für Modelle	Bestell-Nr.	Preis (€) exkl. MwSt.	Preis (€) inkl. MwSt.
115	22,23	40	1	13.300	115 mm Winkelschleifer	P-65296	3,00	3,60
	22,23	60	1	13.300	115 mm Winkelschleifer	P-65305	3,00	3,60
	22,23	80	1	13.300	115 mm Winkelschleifer	P-65311	3,00	3,60
	22,23	120	1	13.300	115 mm Winkelschleifer	P-65327	3,00	3,60
125	22,23	40	1	12.000	125 mm Winkelschleifer	P-65333	3,60	4,32
	22,23	60	1	12.000	125 mm Winkelschleifer	P-65349	3,60	4,32
	22,23	80	1	12.000	125 mm Winkelschleifer	P-65355	3,60	4,32
	22,23	120	1	12.000	125 mm Winkelschleifer	P-65361	3,60	4,32
150	22,23	40	1	10.200	150 mm Winkelschleifer	P-65377	5,30	6,36
	22,23	60	1	10.200	150 mm Winkelschleifer	P-65383	5,30	6,36
	22,23	80	1	10.200	150 mm Winkelschleifer	P-65399	5,30	6,36
	22,23	120	1	10.200	150 mm Winkelschleifer	P-65408	5,30	6,36
180	22,23	40	1	8.600	180 mm Winkelschleifer	P-65414	7,10	8,52
	22,23	60	1	8.600	180 mm Winkelschleifer	P-65420	7,10	8,52
	22,23	80	1	8.600	180 mm Winkelschleifer	P-65436	7,10	8,52
	22,23	120	1	8.600	180 mm Winkelschleifer	P-65442	7,10	8,52

## FÄCHERSCHEIBEN - METALL, PVC, KUPFER "ALUMINIUMOXID"



Scheiben Ø (mm)	Bohrungs Ø (mm)	Körnung	Stk./ Pkg.	max. Drehzahl min <sup>-1</sup>	Geeignet für Modelle	Bestell-Nr.	Preis (€) exkl. MwSt.	Preis (€) inkl. MwSt.
115	22,23	A40	1	13.300	115 mm Winkelschleifer	D-63432	1,20	1,44
	22,23	A60	1	13.300	115 mm Winkelschleifer	D-63448	1,20	1,44
	22,23	A80	1	13.300	115 mm Winkelschleifer	D-63454	1,20	1,44
	22,23	A120	1	13.300	115 mm Winkelschleifer	D-63460	1,20	1,44
125	22,23	A40	1	12.000	125 mm Winkelschleifer	D-63476	1,50	1,80
	22,23	A60	1	12.000	125 mm Winkelschleifer	D-63482	1,50	1,80
	22,23	A80	1	12.000	125 mm Winkelschleifer	D-63498	1,50	1,80
	22,23	A120	1	12.000	125 mm Winkelschleifer	D-63507	1,50	1,80



# Erklärung zu Reinigungsscheiben



Farbe	Typ	Arbeitsfortschritt	Lebensdauer
Schwarz	Standard	100%	100%
Lila	Long Life	94%	130%

## Aufbau



### Speziell für harte Reinigungsarbeiten

#### Schleifmittel (Siliziumkarbid)

Vlies wird mit Siliziumkarbid überzogen. Dies gewährleistet einen hohen Wirkungsgrad bei gleichzeitig geringem Kraftaufwand.

#### Trägerteller

Der Trägerteller besteht aus einem Glasfaser- oder Nylongewebe, welches als Dämpfung agiert und vor Kratzern und Beschädigungen am Werkstück schützt.

## Merkmale

### Reinigungsscheiben erzielen sehr feine Oberflächen



Reinigungsscheibe

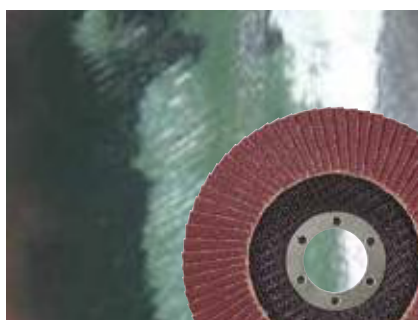

Fächerscheibe



Schruppscheibe

## Anwendung



Entfernen von Farbe



Entrosten



Entfernen von Verfärbungen

## REINIGUNGSSCHEIBEN

Trägerteller aus Glasfaser = Standardanwendungen

Trägerteller aus Nylon = Extra strapazierfähig



Scheiben Ø (mm)	Bohrungs Ø (mm)	Typ	Farbe	Trägerteller	Stk./Pkg.	Geeignet für Modelle	Bestell-Nr.	Preis (€) exkl. MwSt.	Preis (€) inkl. MwSt.
115	22,23	Standard	Schwarz	Glasfaser	1	115 mm Winkelschleifer	B-28977	9,30	11,16
	22,23	Long life	Lila	Glasfaser	1	115 mm Winkelschleifer	B-29016	9,30	11,16
	22,23	Standard	Schwarz	Nylon	1	115 mm Winkelschleifer	B-29050	11,60	13,92
	22,23	Long life	Lila	Nylon	1	115 mm Winkelschleifer	B-36251	12,50	15,00
125	22,23	Standard	Schwarz	Glasfaser	1	125 mm Winkelschleifer	B-28983	10,80	12,96
	22,23	Long life	Lila	Glasfaser	1	125 mm Winkelschleifer	B-29022	11,60	13,92
	22,23	Standard	Schwarz	Nylon	1	125 mm Winkelschleifer	B-29066	11,60	13,92
	22,23	Long life	Lila	Nylon	1	125 mm Winkelschleifer	B-36267	13,40	16,08



# FIBERSCHEIBEN „CORUNDUM“

Kunstharzgebundene, mit dem Schleifmittel Korund beschichtete Faserscheibe. Das Trägermaterial besteht aus besonders widerstandsfähiger Glasfaser. Für die Anwendung mit einem elastischen Schleifteller.

### Anwendungsgebiete:

- Entrosten und Reinigen von metallischen Oberflächen
- Abschleifen alter Lack- und Grundierungsschichten
- Einebnen von Schweißnähten und Graten, Kantenschliff
- Entgraten und Schleifen im Behälter- und Apparatebau



Scheiben Ø (mm)	Bohrungs Ø (mm)	Körnung	Stk./Pkg.	Geeignet für Modelle	Bestell-Nr.	Preis (€) exkl. MwSt.	Preis (€) inkl. MwSt.
115	13,0	16	5	115 mm Winkelschleifer	P-00854	5,30	6,36
	13,0	24	5	115 mm Winkelschleifer	P-00860	5,30	6,36
	13,0	36	5	115 mm Winkelschleifer	P-00876	5,30	6,36
	13,0	40	5	115 mm Winkelschleifer	P-00882	5,30	6,36
	13,0	50	5	115 mm Winkelschleifer	P-00898	5,30	6,36
	13,0	60	5	115 mm Winkelschleifer	P-00907	5,30	6,36
	13,0	80	5	115 mm Winkelschleifer	P-00913	5,30	6,36
	13,0	100	5	115 mm Winkelschleifer	P-00929	5,30	6,36
	13,0	120	5	115 mm Winkelschleifer	P-00935	5,30	6,36
125	13,0	24	5	125 mm Winkelschleifer	P-00957	6,10	7,32
	13,0	36	5	125 mm Winkelschleifer	P-00963	6,10	7,32
	13,0	40	5	125 mm Winkelschleifer	P-00979	6,10	7,32
	13,0	60	5	125 mm Winkelschleifer	P-00985	6,10	7,32
	13,0	80	5	125 mm Winkelschleifer	P-00991	6,10	7,32
	13,0	100	5	125 mm Winkelschleifer	P-01002	6,10	7,32
180	13,0	120	5	125 mm Winkelschleifer	P-01018	6,10	7,32
	13,0	16	5	180 mm Winkelschleifer	P-01024	7,60	9,12
	13,0	24	5	180 mm Winkelschleifer	P-01030	7,60	9,12
	13,0	36	5	180 mm Winkelschleifer	P-01046	7,60	9,12
	13,0	40	5	180 mm Winkelschleifer	P-01052	7,60	9,12
	13,0	50	5	180 mm Winkelschleifer	P-01068	7,60	9,12
	13,0	60	5	180 mm Winkelschleifer	P-01074	7,60	9,12
	13,0	80	5	180 mm Winkelschleifer	P-01080	7,60	9,12
	13,0	100	5	180 mm Winkelschleifer	P-01096	7,60	9,12
	13,0	120	5	180 mm Winkelschleifer	P-01105	7,60	9,12

## SCHLEIFTELLER FÜR FIBERSCHEIBEN



Beschreibung	Durchmesser (mm)	Geeignet für Modelle	Bestell-Nr.	Preis (€) exkl. MwSt.	Preis (€) inkl. MwSt.
Schleifteller - elastisch inkl. Flansch	115	115 mm Winkelschleifer	P-05882	4,80	5,76
	125	125 mm Winkelschleifer	P-05898	5,70	6,84
	150	150 mm Winkelschleifer	P-05907	7,10	8,52
	180	180 mm Winkelschleifer	P-05913	6,60	7,92

## STAHLDRAHTBÜRSTEN FÜR WINKELSCHLEIFER

### Anwendungsgebiete der Stahldrahtbürsten:

- Entfernen von Lacken, Zunder, Rost, Schlacke
- Entfernen von Betonresten und Dichtmassen
- Entgraten und Verputzen von Schweißnähten
- Vorbereitung von Metallflächen vor dem Lackieren

### Besondere Vorteile:

- Hohe Steifigkeit der Drahtzöpfe, dadurch ergibt sich ein sehr hoher Bürsteeffekt
- Hohe Zugfestigkeit
- Ermöglicht hohe Drehzahlen
- Die Form der Stahldrahtkegel- und Scheibenbürsten erleichtert das Arbeiten an schwer zugänglichen Stellen (Innenkanten, Rillen, Nuten)

### STAHLDRAHTTOPFBÜRSTEN - GEZOPFT - INNENGEWINDE M14



Bürsten Ø (mm)	Draht Ø (mm)	Zopfzahl	max. Drehzahl min <sup>-1</sup>	Bestell-Nr.	Preis (€) exkl. MwSt.	Preis (€) inkl. MwSt.
60	0,5	16	12.500	D-24119	4,80	5,76
	0,5	18	12.500	D-24153	5,70	6,84
65	0,5	18	12.500	P-04488*	11,60	13,92
75	0,5	18	12.500	D-24131	4,80	5,76
100	0,5	26	8.500	D-29290	7,60	9,12
	0,5	26	8.500	P-04472*	21,30	25,56

\* High Quality Ausführung

### STAHLDRAHTSCHEIBENBÜRSTE - GEZOPFT - INNENGEWINDE M14



Bürsten Ø (mm)	Draht Ø (mm)	Zopfzahl	max. Drehzahl min <sup>-1</sup>	Bestell-Nr.	Preis (€) exkl. MwSt.	Preis (€) inkl. MwSt.
100	0,5	18	12.500	D-29555	4,40	5,28
115	0,5	20	12.500	D-29561	5,30	6,36
125	0,5	22	12.500	D-29577	6,60	7,92
150	0,5	24	9.000	D-45761	8,70	10,44
175	0,5	26	9.000	D-45777	11,60	13,92

### STAHLDRAHTKEGELBÜRSTEN - GEZOPFT - INNENGEWINDE M14



Bürsten Ø (mm)	Draht Ø (mm)	Zopfzahl	max. Drehzahl min <sup>-1</sup>	Bestell-Nr.	Preis (€) exkl. MwSt.	Preis (€) inkl. MwSt.
100	0,5	18	12.500	D-39861	4,40	5,28
	0,5	18	12.500	P-04494*	14,40	17,28
115	0,5	20	12.500	D-39883	4,80	5,76

\* High Quality Ausführung



**STAHLDRAHTKEGELBÜRSTEN - GEWELLT - INNENGEWINDE M14**



Bürsten Ø (mm)	Draht Ø (mm)	max. Drehzahl min <sup>-1</sup>	Bestell-Nr.	Preis (€) exkl. Mwst.	Preis (€) inkl. Mwst.
100	0,3	12.500	D-39827	4,00	4,80
115	0,3	12.500	D-39849	4,40	5,28

**STAHLDRAHTTOPFBÜRSTEN - GEWELLT - INNENGEWINDE M14**



Bürsten Ø (mm)	Draht Ø (mm)	max. Drehzahl min <sup>-1</sup>	Bestell-Nr.	Preis (€) exkl. Mwst.	Preis (€) inkl. Mwst.
60	0,3	12.500	D-24072	3,00	3,60
75	0,3	12.500	D-24094	3,60	4,32
100	0,3	8.500	D-29284	6,10	7,32

**STAHLDRAHTTOPFBÜRSTEN - GEWELLT - MESSING - INNENGEWINDE M14**



Bürsten Ø (mm)	Draht Ø (mm)	max. Drehzahl min <sup>-1</sup>	Bestell-Nr.	Preis (€) exkl. Mwst.	Preis (€) inkl. Mwst.
60	0,3	12.500	D-39746	3,00	3,60
75	0,3	12.500	D-39768	3,60	4,32
90	0,3	8.500	D-39780	4,40	5,28
100	0,3	8.500	D-39805	5,70	6,84

**DIAMANT-FLIESENBOHRKRONEN**

Geeignet für Winkelschleifer mit M14 Gewinde  
Zum Bearbeiten von Fliesen, Marmor und Granit





Aufnahme	Durchmesser (mm)	max. Drehzahl min <sup>-1</sup>	Bestell-Nr.	Preis (€) exkl. Mwst.	Preis (€) inkl. Mwst.
M14	12	12.000	D-61101	18,90	22,68
	14	12.000	D-44432	30,60	36,72
	16	12.000	D-44448	30,60	36,72
	20	12.000	D-44454	28,70	34,44
	22	12.000	D-44460	32,60	39,12
	25	12.000	D-44476	34,70	41,64
	27	12.000	D-44482	37,00	44,40
	30	12.000	D-44498	41,80	50,16
	32	12.000	D-44507	44,30	53,16
	35	12.000	D-44513	53,10	63,72
	38	12.000	D-44529	50,00	60,00
	40	12.000	D-44535	53,10	63,72
	45	12.000	D-44541	56,10	67,32
	51	12.000	D-44557	65,50	78,60
	60	12.000	D-44585	76,50	91,80
	67	12.000	D-44600	84,70	101,64
	68	12.000	D-44616	88,80	106,56
	70	12.000	D-44622	92,90	111,48
	75	12.000	D-44638	98,00	117,60
80	12.000	D-44644	103,10	123,72	
83	12.000	D-44650	108,20	129,84	

# SCHUTZHAUBEN FÜR WINKELSCHLEIFER



Modelle	SCHLEIFEN	Preis		SCHLEIFEN - Werkzeuglos verstellbar	Preis		TRENNEN	Preis	
		(€) exkl. Mwst.	(€) inkl. Mwst.		(€) exkl. Mwst.	(€) inkl. Mwst.		(€) exkl. Mwst.	(€) inkl. Mwst.
9557HN/HNR 9557HNRG	122891-0	6,90	ET 8,28	135107-4	2,60	ET 3,12	122910-2	4,30	ET 5,16
9558HN/HNR 9562CR 9562CVR	123099-9	3,90	ET 4,68	135108-2	4,30	ET 5,16	122911-0	4,70	ET 5,64
9564H	123098-1	3,50	ET 4,20	123144-0	5,90	ET 7,08	122910-2	4,30	ET 5,16
9565CR 9565CVR 9565H 9565PCV	123099-9	3,90	ET 4,68	135108-2	4,30	ET 5,16	122911-0	4,70	ET 5,64
9566CR				123146-6	6,40	ET 7,68	165486-6	31,98	ET 38,38
BGA/DGA450 BGA/DGA452	123098-1	3,50	ET 4,20	123144-0	5,90	ET 7,08	122910-2	4,30	ET 5,16
DGA504 DGA506 DGA511 DGA513 DGA514 DGA517	123099-9	3,90	ET 4,68	123144-0	5,90	ET 7,08	122911-0	4,70	ET 5,64
DGA519				347618-9	PaA	PaA	162708-5	PaA	PaA
GA4530 GA4530R GA4540 GA4540C GA4540R GA4541C GA4541R	123098-1	3,50	ET 4,20	135107-4	2,60	ET 3,12	122910-2	4,30	ET 5,16
GA5021 GA5021C	123099-9	3,90	ET 4,68	135108-2	4,30	ET 5,16	122911-0	4,70	ET 5,64
GA5030 GA5030R GA5040 GA5040C GA5040R GA5041C GA5041R	123099-9	3,90	ET 4,68	123145-8	5,90	ET 7,08	122911-0	4,70	ET 5,64
GA6021 GA6021C GA6040				123146-6	6,40	ET 7,68	165744-0	7,90	ET 9,48
180 mm Winkelschleifer: DGA700/701 GA70xx Serie	122889-7	5,90	ET 7,08	122846-5	7,40	ET 8,88	122914-4	9,80	ET 11,76
230 mm Winkelschleifer: DGA900/901 GA90xx Serie	122891-0	6,90	ET 8,28	122847-3	8,50	ET 10,20	122913-6	11,30	ET 13,56

## FLANSCH FÜR WINKELSCHLEIFER

	Beschreibung	Geeignet für Modelle	Bestell-Nr.	Preis (€) exkl. Mwst.	Preis (€) inkl. Mwst.
	Super-Flansch	Ø 115-230 mm	192227-7*	15,60	18,72
	Spannflansch	Ø 115-230 mm Maschinen ohne Motorbremse	224415-9	1,50	1,80
		Ø 115-230 mm Maschinen mit Motorbremse	224447-6	3,60	4,32
	Ezynut Flanschmutter	Ø 180 / 230 mm	195354-9**	50,00	60,00
	Super-Mutter	Ø 115-230 mm	196297-8***	17,80	21,36
	Flanschmutter	Ø 115 / 125 / 150 mm	224554-5	1,80	2,16
		Ø 180 / 230 mm	224543-0	1,80	2,16
	Spezialnuss zum Öffnen der Flanschmutter, Antrieb 1/2"	Ø 180 / 230 mm	194305-9	34,70	41,64

\* Trennscheibe lässt sich dank Superflansch leichter demontieren. Nicht geeignet für Modelle mit Motorbremse.

\*\* Nicht verwendbar in Kombination mit Superflansch

\*\*\* Trennscheibe lässt sich dank Supermutter leichter demontieren.

Weil die Supermutter im Gegensatz zum Superflansch außen auf der Scheibe sitzt nur bedingt zum Schruppen geeignet

## ABSAUGHAUBEN FÜR WINKELSCHLEIFER

	Beschreibung	Geeignet für Modelle	Bestell-Nr.	Preis (€) exkl. Mwst.	Preis (€) inkl. Mwst.
	Absaughaube Alu mit Eintauchfunktion, Abgang Ø 38 mm	115/125 mm Winkelschleifer	196845-3	80,60	96,72
		125mm X-Lock Winkelschleifer	191G05-4	PaA	PaA
	Absaughaube mit Eintauchfunktion, Abgang Ø 38 mm (erfordert Flansch 198678-2)	230 mm Winkelschleifer	198440-5	137,70	165,24
		Innerer Flansch speziell für Maschinen mit elektrischer Bremse	Absaughaube 198440-5	198678-2	4,70 ET
	Absaughaube, Abgang Ø 38 mm	180/230 mm Winkelschleifer	194044-1	228,50	274,20
	Absaughaube zur Verwendung mit Diamantschleifscheiben, Abgang Ø 38 mm	115/125 mm Winkelschleifer	195239-9	50,00	60,00
		180/230 mm Winkelschleifer	195385-8*	62,30	74,76
		Super-Flansch	Ø 115-230 mm	192227-7	15,60

\* darf nur mit Superflansch 192227-7 betrieben werden

## STAUBSCHUTZSETS



Beschreibung	Geeignet für Modelle	Bestell-Nr.	Preis (€) exkl. MwSt.	Preis (€) inkl. MwSt.
Staubschutzset für Winkelschleifer	9562CH/CVH/CR/CV, 9564H/CV, 9565H/C/CV/CVL/CR/CLR, 9566C/CV/CR	193903-6	13,40	16,08
	GA7020, GA9020, GA7030/S, GA7040S, GA9030/S, GA9040S	194289-1	3,60	4,32
	9565PCV	195446-4	9,30	11,16
Staubschutzset für Akku-Winkelschleifer	GA6040-/GA5041-/GA5040-/GA4541-/GA4540	198719-4	10,80	12,96
	DGA900/DGA700	457620-5	2,40	2,88

## GRIFFE

Standardgriff



AVT Griff



Griffverlegung



Gewinde	Beschreibung	Bestell-Nr.	Preis (€) exkl. MwSt.	Preis (€) inkl. MwSt.
M8	Standard	153489-2	1,50	1,80
	Vibrationsgedämpfter (AVT) Handgriff	194514-0	14,40	17,28
M14	Standard	152539-0	3,00	3,60
	Vibrationsgedämpfter (AVT) Handgriff	162264-5	14,40	17,28
	Griffpositionsverlegung für besseren Schwerpunkt beim Trennen	194684-5*	13,40	16,08

\* Artikel wird ohne Handgriff geliefert



## FÜHRUNGSSCHIENENADAPTER FÜR DIAMANTSCHNEIDER



Beschreibung	Geeignet für	Bestell-Nr.	Preis (€) exkl. MwSt.	Preis (€) inkl. MwSt.
Adapterplatte aus Kunststoff	4100KB/4100NH	198673-2	18,90	22,68

**Führungsschienen und passendes Zubehör finden Sie auf Seite 321!**

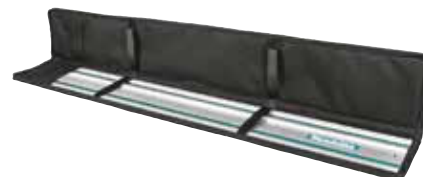

## BLECHSCHEREN UND KNABBER

	Beschreibung	Geeignet für Modelle	Bestell-Nr.	Preis (€) exkl. MwSt.	Preis (€) inkl. MwSt.
	Kerbstift	JN1601/BJN161/DJN161	A-83951	34,70	41,64
		JN3200/JN3201	792728-1	32,60	39,12
	Matritze	JN1601/BJN161/DJN161	A-15051	20,00	24,00
		JN3200/JN3201	792292-2	32,60	39,12
	Messersatz	JS1600/JS1602	191383-0	32,60	39,12
		JS1660/JS1601	792533-6	56,10	67,32
		JS1670/BSJ101/DJS101/JS1000	792536-0	53,10	63,72
		JS3200/JS3201	792287-5	39,20	47,04
	Schneidmesser	JS1660/JS1601	792534-4	76,50	91,80
		JS1670/BSJ101/DJS101/JS1000	792537-8	103,10	123,72
		BSJ130/DJS130	792744-3	59,20	71,04
	Seitliches Messer - rechts	BSJ130/DJS130	792742-7	53,10	63,72
	Seitliches Messer - links	BSJ130/DJS130	792743-5	53,10	63,72
	Einstelllehre	JS1660	762013-6	3,60	4,32
		JS3200/JS3201	762007-1	2,70	3,24



# Erklärung zu Schleifpapier

## Aufbau

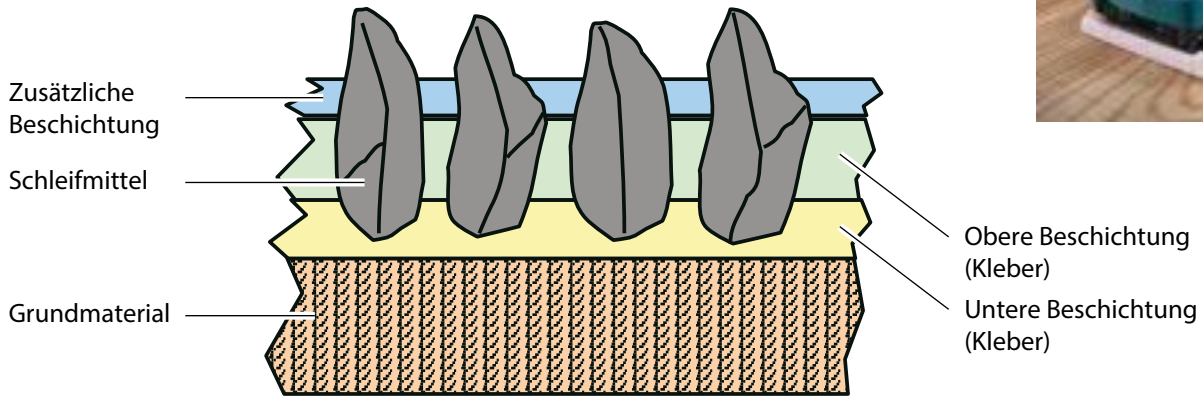

## Schleifmittel

Material Typ	Korund	Siliziumkarbid	Zirkon
Abbildung			
Abkürzung	A & WA	C	Z
Anwendung	Holz, Metall, etc.	Stein, Druckguss, Glas, etc.	Stahl, Faserplatten, etc.

## Korngröße

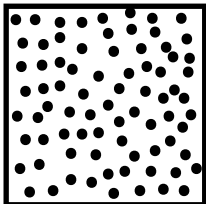
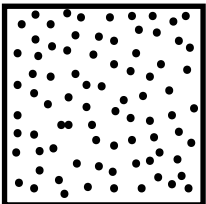
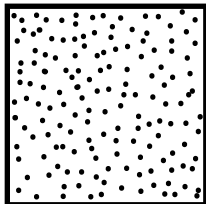
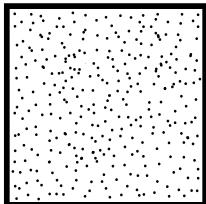
Körnung	Grob	Mittel	Fein	Extra fein
	- 80	80 - 120	120 - 400	400 -
Abbildung				

## BANDSCHLEIFER

### SCHLEIFPAPIERE FÜR BANDSCHLEIFER

#### Gewebeschleifbänder 76 x 457 mm

Geeignet für: Buntmetalle, Kunststoffe, Holz, Holz mit Nägeln, Metall, Stein

Geeignet für Modelle: 9910/9911



Körnung	Stk./Pkg.	Bestell-Nr.	Preis (€) exkl. MwSt.	Preis (€) inkl. MwSt.
40	5	P-37091	8,70	10,44
60	5	P-37100	8,70	10,44
80	5	P-37116	8,70	10,44
100	5	P-37122	8,70	10,44
120	5	P-37138	8,70	10,44
150	5	P-37144	8,70	10,44
240	5	P-37150	8,70	10,44
40/80/120	je 1 Stk. / Körnung	P-37166	5,30	6,36

#### Gewebeschleifbänder 76 x 610 mm

Geeignet für: Buntmetalle, Kunststoffe, Holz, Holz mit Nägeln, Metall, Stein

Geeignet für Modelle: 9920/9924DB



Körnung	Stk./Pkg.	Bestell-Nr.	Preis (€) exkl. MwSt.	Preis (€) inkl. MwSt.
40	5	P-37312	10,80	12,96
	25	P-51144	47,00	56,40
60	5	P-37328	10,80	12,96
	25	P-51150	47,00	56,40
80	5	P-37334	10,80	12,96
	25	P-51164	47,00	56,40
100	5	P-37340	10,80	12,96
	25	P-51172	47,00	56,40
120	5	P-37356	10,80	12,96
	25	P-51188	47,00	56,40
150	5	P-37362	10,80	12,96
	25	P-51194	47,00	56,40
240	5	P-37378	10,80	12,96
	25	P-51203	47,00	56,40

#### Gewebeschleifbänder 76 x 533 mm

Geeignet für: Buntmetalle, Kunststoffe, Holz, Holz mit Nägeln, Metall, Stein

Geeignet für Modelle: 9903



Körnung	Stk./Pkg.	Bestell-Nr.	Preis (€) exkl. MwSt.	Preis (€) inkl. MwSt.
40	5	P-37172	9,30	11,16
	25	P-37247	39,20	47,04
	50	P-43393	65,50	78,60
60	5	P-37188	9,30	11,16
	25	P-37253	39,20	47,04
	50	P-43402	65,50	78,60
80	5	P-37194	9,30	11,16
	25	P-37269	39,20	47,04
	50	P-43418	65,50	78,60
100	5	P-37203	9,30	11,16
	25	P-37275	39,20	47,04
	50	P-43424	65,50	78,60
120	5	P-37219	9,30	11,16
	25	P-37281	39,20	47,04
	50	P-43430	65,50	78,60
150	5	P-37225	9,30	11,16
	25	P-37297	39,20	47,04
	50	P-43446	65,50	78,60
240	5	P-37231	9,30	11,16
	25	P-37306	39,20	47,04
	50	P-43452	65,50	78,60

#### Gewebeschleifbänder 100 x 610 mm

Geeignet für: Buntmetalle, Kunststoffe, Holz, Holz mit Nägeln, Metall, Stein

Geeignet für Modelle: 9924DB/9402/9403/9404



Körnung	Stk./Pkg.	Bestell-Nr.	Preis (€) exkl. MwSt.	Preis (€) inkl. MwSt.
40	5	P-36887	11,60	13,92
	25	P-36952	47,00	56,40
	50	P-43468	88,80	106,56
60	5	P-36893	11,60	13,92
	25	P-36968	47,00	56,40
	50	P-43474	88,80	106,56
80	5	P-36902	11,60	13,92
	25	P-36974	47,00	56,40
	50	P-43480	80,60	96,72
100	5	P-36918	11,60	13,92
	25	P-36980	47,00	56,40
	50	P-43496	88,80	106,56
120	5	P-36924	11,60	13,92
	25	P-36996	47,00	56,40
	50	P-43505	88,80	106,56
150	5	P-36930	11,60	13,92
	25	P-37007	47,00	56,40
	50	P-43511	88,80	106,56
240	5	P-36946	11,60	13,92
	25	P-37013	47,00	56,40
	50	P-43527	88,80	106,56



## Gewebeschleifbänder 100 x 620 mm

Geeignet für: Buntmetalle, Kunststoffe, Holz, Holz mit Nägeln, Metall, Stein

Geeignet für Modelle: 9924DB



Körnung	Stk./Pkg.	Bestell-Nr.	Preis (€) exkl. MwSt.	Preis (€) inkl. MwSt.
40	5	P-37029	11,60	13,92
60	5	P-37035	11,60	13,92
80	5	P-37041	11,60	13,92
100	5	P-37057	11,60	13,92
120	5	P-37063	11,60	13,92
150	5	P-37079	11,60	13,92
240	5	P-37085	11,60	13,92

## Gewebeschleifbänder 100 x 560 mm

Geeignet für: Buntmetalle, Kunststoffe, Holz, Holz mit Nägeln, Metall, Stein

Geeignet für Modelle: AEG/DEWALT/RYOBI/ELU/HAFFNER



Körnung	Stk./Pkg.	Bestell-Nr.	Preis (€) exkl. MwSt.	Preis (€) inkl. MwSt.
40	5	P-36740	10,80	12,96
60	5	P-36756	10,80	12,96
80	5	P-36762	10,80	12,96
	25	P-36837	39,20	47,04
100	5	P-36778	10,80	12,96
	5	P-36784	10,80	12,96
120	25	P-36859	39,20	47,04
150	5	P-36790	10,80	12,96
	5	P-36809	10,80	12,96
240	25	P-36871	39,20	47,04

## STAHLPLATTEN

Robuste Grundplatte



Geeignet für Modelle	Bestell-Nr.	Preis (€) exkl. MwSt.	Preis (€) inkl. MwSt.
9910/9911	345503-0	3,50	ET 4,20
9924DB	341705-6	2,00	ET 2,40
9401/9402	342328-3	1,70	ET 2,04

## KORKPLATTEN

Weiche Auflagefläche für schonende Schleifvorgänge



Geeignet für Modelle	Bestell-Nr.	Preis (€) exkl. MwSt.	Preis (€) inkl. MwSt.
9903	423312-8	1,40	ET 1,68
9924DB	423035-8	2,00	ET 2,40
9920	423313-6	2,00	ET 2,40
9404	423314-4	2,30	ET 2,76
9401/9402/9403	421093-8	2,30	ET 2,76

## GRAPHITPLATTEN

Auflagefläche mit verbesserter Gleitfähigkeit



Geeignet für Modelle	Bestell-Nr.	Preis (€) exkl. MwSt.	Preis (€) inkl. MwSt.
9903	423315-2	2,30	ET 2,76
9924DB	423036-6	2,30	ET 2,76
9920	423316-0	2,90	ET 3,48
9404	423317-8	3,90	ET 4,68
9403	421648-9	3,20	ET 3,84
9401/9402	A-86262	2,90	ET 3,48

## STAHLPLATTEN / KORKPLATTEN SETS

Geeignet für Modelle	Bestell-Nr.	Preis (€) exkl. MwSt.	Preis (€) inkl. MwSt.
9903	151749-6	3,50	ET 4,20
9920	151750-1	3,90	ET 4,68
9404	151751-9	4,70	ET 5,64
9403	150980-1	4,30	ET 5,16



## STAUBSÄCKE



Geeignet für Modelle	Bestell-Nr.	Preis (€) exkl. MwSt.	Preis (€) inkl. MwSt.
9910/9911	122548-3	8,70	10,44
9404/9920/9903	122591-2	14,40	17,28
9924DB/9900B	122296-4	14,40	17,28
9403	122562-9	14,40	17,28

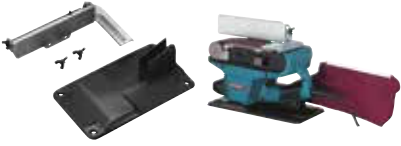

## SONSTIGES ZUBEHÖR BANDSCHLEIFER

	Beschreibung	Geeignet für Modelle	Bestell-Nr.	Preis (€) exkl. MwSt.	Preis (€) inkl. MwSt.
	Schraubzwingen/Pair	9910/9911	192694-6	50,00	60,00
	Ständer für Bandschleifer	9902/9903/9404/9920	193055-3	103,10	123,72
		9924DB	STEX122299	144,90	173,88
		9901	122353-8	62,30	74,76
	Standfuß für Bandschleifer	9402	342332-2	3,30	3,96
	Schleifrahmen	9920	193071-5	113,30	135,96
		9404	193072-3	103,10	123,72
		9903	193070-7	108,20	129,84

## EXZENTERSCHLEIFER & POLIERSCHLEIFER

### SCHLEIFPAPIERE FÜR EXZENTERSCHLEIFER

#### Schleifpapiere Ø 125 mm (Klett, 8 Loch)

Geeignet für: Buntmetalle, Kunststoffe, Holz, Holz mit Nägeln, Metall, Stein

Geeignet für Modelle: BO5010/BO5012/BO5030/  
BO5031/BO5020/BO5021/  
BO5041/BBO180/DBO180



Körnung	Stk./Pkg.	Bestell-Nr.	Preis (€) exkl. MwSt.	Preis (€) inkl. MwSt.
40	10	P-43533	4,40	5,28
	50	P-43620	18,90	22,68
60	10	P-43549	4,40	5,28
	50	P-43636	18,90	22,68
80	10	P-43555	4,40	5,28
	50	P-43642	18,90	22,68
100	10	P-43561	4,40	5,28
	50	P-43658	18,90	22,68
120	10	P-43577	4,40	5,28
	50	P-43664	18,90	22,68
180	10	P-43583	4,40	5,28
	50	P-43670	18,90	22,68
240	10	P-43599	4,40	5,28
	50	P-43686	18,90	22,68
320	10	P-43608	4,40	5,28
	50	P-43692	18,90	22,68
400	10	P-43614	4,40	5,28
	50	P-43701	18,90	22,68

#### Schleifpapiere Lack Ø 125 mm (Klett, 8 Loch)

Geeignet für: Lacke und Farben, Buntmetalle, Kunststoffe, Holz, Holz mit Nägeln, Metall, Stein

Geeignet für Modelle: BO5010/BO5012/BO5030/  
BO5031/BO5020/BO5021/  
BO5041/BBO180/DBO180



Körnung	Stk./Pkg.	Bestell-Nr.	Preis (€) exkl. MwSt.	Preis (€) inkl. MwSt.
40	10	P-33342	4,00	4,80
	50	P-37384	16,70	20,04
60	10	P-33358	4,00	4,80
	50	P-37390	16,70	20,04
80	10	P-33364	4,00	4,80
	50	P-37409	16,70	20,04
100	10	P-33370	4,00	4,80
	50	P-37415	16,70	20,04
120	10	P-33386	4,00	4,80
	50	P-37421	16,70	20,04
180	10	P-33392	4,00	4,80
	50	P-37437	16,70	20,04
240	10	P-33401	4,00	4,80
	50	P-37443	16,70	20,04
320	10	P-33417	4,00	4,80
	50	P-37459	16,70	20,04
400	10	P-33423	4,00	4,80
	50	P-37465	16,70	20,04

## Schleifpapiere Ø 150 mm (Klett, 6 Loch)

Geeignet für: Buntmetalle, Kunststoffe, Holz, Holz mit Nägeln, Metall, Stein

Geeignet für Modelle: BO6030/BO6040/BO6050



Körnung	Stk./Pkg.	Bestell-Nr.	Preis (€) exkl. MwSt.	Preis (€) inkl. MwSt.
40	10	P-37471	6,10	7,32
	50	P-37568	27,10	32,52
60	10	P-37487	6,10	7,32
	50	P-37574	27,10	32,52
80	10	P-37493	6,10	7,32
	50	P-37580	27,10	32,52
100	10	P-37502	6,10	7,32
	50	P-37596	27,10	32,52
120	10	P-37518	6,10	7,32
	50	P-37605	27,10	32,52
180	10	P-37524	6,10	7,32
	50	P-37611	27,10	32,52
240	10	P-37530	6,10	7,32
	50	P-37627	27,10	32,52
320	10	P-37546	6,10	7,32
	50	P-37633	27,10	32,52
400	10	P-37552	6,10	7,32
	50	P-37649	27,10	32,52

## Schleifpapiere Lack Ø 150 mm (Klett, 6 Loch)

Geeignet für: Lacke und Farben, Buntmetalle, Kunststoffe, Holz, Holz mit Nägeln, Metall, Stein

Geeignet für Modelle: BO6030/BO6040/BO6050



Körnung	Stk./Pkg.	Bestell-Nr.	Preis (€) exkl. MwSt.	Preis (€) inkl. MwSt.
40	10	P-37655	6,10	7,32
	50	P-37742	27,10	32,52
60	10	P-37661	6,10	7,32
	50	P-37758	27,10	32,52
80	10	P-37677	6,10	7,32
	50	P-37764	27,10	32,52
100	10	P-37683	6,10	7,32
	50	P-37770	27,10	32,52
120	10	P-37699	6,10	7,32
	50	P-37786	27,10	32,52
180	10	P-37708	6,10	7,32
	50	P-37792	27,10	32,52
240	10	P-37714	6,10	7,32
	50	P-37801	27,10	32,52
320	10	P-37720	6,10	7,32
	50	P-37817	27,10	32,52
400	10	P-37736	6,10	7,32
	50	P-37823	27,10	32,52

## Schleifpapiere Ø 150 mm (Klett, 8 + 1 Loch)

Geeignet für: Buntmetalle, Kunststoffe, Holz, Holz mit Nägeln, Metall, Stein

Geeignet für Modelle: BO6030/BO6040/BO6050



Körnung	Stk./Pkg.	Bestell-Nr.	Preis (€) exkl. MwSt.	Preis (€) inkl. MwSt.
40	10	P-31918	6,10	7,32
	50	P-32574	27,10	32,52
60	10	P-31924	6,10	7,32
	50	P-32580	27,10	32,52
80	10	P-31930	6,10	7,32
	50	P-32596	27,10	32,52
100	10	P-31946	6,10	7,32
	50	P-32605	27,10	32,52
120	10	P-31952	6,10	7,32
	50	P-32611	27,10	32,52
150	10	P-31968	6,10	7,32
180	10	P-31974	6,10	7,32
	50	P-32633	27,10	32,52
220	10	P-31980	6,10	7,32
240	10	P-31996	6,10	7,32
320	10	P-32007	6,10	7,32
	50	P-32661	27,10	32,52
400	10	P-32013	6,10	7,32
	50	P-32677	27,10	32,52

## Schleifpapiere Lack Ø 150 mm (Klett, 8 + 1 Loch)

Geeignet für: Lacke und Farben, Buntmetalle, Kunststoffe, Holz, Holz mit Nägeln, Metall, Stein

Geeignet für Modelle: BO6030/BO6040/BO6050



Körnung	Stk./Pkg.	Bestell-Nr.	Preis (€) exkl. MwSt.	Preis (€) inkl. MwSt.
40	10	P-37839	6,10	7,32
	50	P-37948	27,10	32,52
60	10	P-37845	6,10	7,32
	50	P-37954	27,10	32,52
80	10	P-37851	6,10	7,32
	50	P-37960	27,10	32,52
100	10	P-37867	6,10	7,32
	50	P-37976	27,10	32,52
120	10	P-37873	6,10	7,32
	50	P-37982	27,10	32,52
150	10	P-37889	6,10	7,32
180	10	P-37895	6,10	7,32
	50	P-37998	27,10	32,52
220	10	P-37904	6,10	7,32
240	10	P-37910	6,10	7,32
	50	P-38009	27,10	32,52
320	10	P-37926	6,10	7,32
	50	P-38015	27,10	32,52
400	10	P-37932	6,10	7,32
	50	P-38021	27,10	32,52











## SCHLEIFTELLER

	Beschreibung	Durchmesser (mm)	Geeignete Modelle	Bestell-Nr.	Preis (€) exkl. MwSt.	Preis (€) inkl. MwSt.
	Schleifteller - Klett	123	BO5010/BO5012/BO5030/ BO5031/BO5020/BO5021/ BO5041/BBO180/DBO180	743081-8	15,60	18,72
	Hart/polieren - Klett	130	BO6050	197317-1	41,80	50,16
	Hart/grobe Schleifarbeiten - Klett	150	BO6030/BO6040	196685-9	34,70	41,64
	Weich/alle Schleifarbeiten - Klett	150	BO6030/BO6040	196684-1	41,80	50,16
	Superweich/feinster Schliff - Klett	150	BO6030/BO6040	196686-7	39,20	47,04
	Hart/grobe Schleifarbeiten - Klett	150	BO6050	197315-5	47,00	56,40
	Weich/alle Schleifarbeiten - Klett	150	BO6050	197314-7	47,00	56,40
	Superweich/feinster Schliff - Klett	150	BO6050	197316-3	47,00	56,40
	Adapter für Gewinde	M14 auf 5/8"	Alle Modelle	D-56960	15,60	18,72
	Schleifteller - Klett	125	PO5000C	197922-4	53,10	63,72
		150	PO6000C/DPO600	197928-2	56,10	67,32
		165	9227CB/9237CB	743053-3	18,90	22,68
	Schleifteller - Klett	115	9565CVL/CVR/SA5040C	743060-6	17,80	21,36
		120	9565CVL/ CVR/ 9237CB/ 9207SPB/ 9227CB/ SA7000C	P-21777	9,30	11,16
	Schleifteller - elastisch inkl. Flansch	115	115 mm Winkelschleifer	P-05882	4,80	5,76
		125	125 mm Winkelschleifer	P-05898	5,70	6,84
		150	150 mm Winkelschleifer	P-05907	7,10	8,52
		180	180 mm Winkelschleifer	P-05913	6,60	7,92
	Schleifteller - weich	150	GV6010	743033-9	18,90	22,68
	Gummiteller	150	GV6010	743025-8	4,80	5,76
	Senkkopfschraube		Gummiteller 743025-8	265812-0	0,90	1,08
	Flanschscheibe		Gummiteller 743025-8	253951-8	1,50	1,80











## POLIERHAUBEN / SCHWÄMME

	Beschreibung	Durchmesser (mm)	Geeignet für Modelle	Bestell-Nr.	Preis (€) exkl. MwSt.	Preis (€) inkl. MwSt.
	Klett-Polierhaube zum Hochglanzpolieren von Wachs	140	BO5012 / BO5031 / BO5021 / BO5041	794560-9	24,00	28,80
		150	BO6030, BO6050, DPO500, DPO600, PO6000C	199424-6	24,00	28,80
	Klett-Schaumgummiteller zum Auftragen von Wachs	123	BO5012 / BO5031 / BO5021 / BO5041	794558-6	18,90	22,68
	Klett-Filzteller zum Entfernen von Wachs	125	BO5012 / BO5031 / BO5021 / BO5041	196152-4	24,00	28,80
		150	BO6030, BO6050, DPO500, DPO600, PO6000C	193288-0	20,00	24,00
	Polierhaube	125	mit Schleifteller Ø 125mm	197897-7	12,50	15,00
	Polierhaube - Klett passend für Schleifteller - Klett: 743053-3	180	PV7000C/9207SPB/9227CB/9237CB/SA7000C	192629-7	18,90	22,68
	Polierhaube	180	9207SPB/SA7000C	794176-0	21,30	25,56
	Klett Schwamm weiß - dichter stabiler Schwamm zum Bearbeiten von 2-Schicht-Farbsystemen	150	BO6040/BO6050/9565CVL/9207SPB/9237CB/9227CB/SA7000C/PO6000/DPO600	P-21727	12,50	15,00
	Klett-Schwamm blau - weicher Schwamm zum Bearbeiten von Zellstoffen, Acryl usw.	150	BO6040/BO6050/9565CVL/9207SPB/9237CB/9227CB/SA7000C/PO6000/DPO600	P-21733	10,00	12,00
	Klett-Schwamm orange - fester Schwamm für Polier- und Mischanforderungen / geringe Dicke für schwierige Stellen	150	BO6040/BO6050/9565CVL/9207SPB/9237CB/9227CB/SA7000C/PO6000/DPO600	P-21749	10,00	12,00
	Schaumgummiteller zum Auftragen von Wachs	150	PO6000C/DPO600	197894-3	20,00	24,00
	Lammfellhaube mit 5/8" Aufnahme	230	Universal	D-56954	24,00	28,80

## STAUBSÄCKE / -HALTER / -BOXEN

	Beschreibung	Geeignet für Modelle	Bestell-Nr.	Preis (€) exkl. MwSt.	Preis (€) inkl. MwSt.
	Staubbox inkl. Papiersack - Passender Filtersack: 168557-8 / Passendes Papiersack Set: 194746-9		135246-0	6,60	7,92
	5 Stk. Papierstaubsäcke - Passend zu Staubbox 135246-0	BO4565/BO4555/BO4557/ BO3700/BO3710/BO3711/ BO5030/BO5031/BO5041/ BBO180/DBO180	194746-9	4,40	5,28
	1 Stk. Gewebestaubsack - Passend zu Staubbox 135246-0		168557-8	2,10	2,52
	Papiersackhalter inkl. Papiersack (lang) - Passender Staubsack ist 193293-7		193294-5	16,70	20,04
		9046/BO4900V/BO6030/BO5021			
	5 Stk. Papierstaubsäcke (lang) - Passend für Staubsackhalter 193294-5		193293-7	6,10	7,32

## HALTEGRIFFE

	Beschreibung	Geeignet für Modelle	Bestell-Nr.	Preis (€) exkl. MwSt.	Preis (€) inkl. MwSt.
	Griff	BO5041	125779-3	7,10	8,52
		PO6000C	144163-3	5,30	6,36

## FIBERSCHEIBEN "CORUNDUM"

	Scheiben Ø (mm)	Bohrungs Ø (mm)	Körnung	Stk./Pkg.	Geeignet für Modelle	Bestell-Nr.	Preis (€) exkl. MwSt.	Preis (€) inkl. MwSt.
	125	13,0	24	5	125 mm Winkelschleifer	P-00957	6,10	7,32
		13,0	36	5		P-00963	6,10	7,32
		13,0	40	5		P-00979	6,10	7,32
		13,0	60	5		P-00985	6,10	7,32
		13,0	80	5		P-00991	6,10	7,32
		13,0	100	5		P-01002	6,10	7,32
		13,0	120	5		P-01018	6,10	7,32
	180	13,0	16	5	180 mm Winkelschleifer	P-01024	7,60	9,12
		13,0	24	5		P-01030	7,60	9,12
		13,0	36	5		P-01046	7,60	9,12
		13,0	40	5		P-01052	7,60	9,12
		13,0	50	5		P-01068	7,60	9,12
		13,0	60	5		P-01074	7,60	9,12
		13,0	80	5		P-01080	7,60	9,12
		13,0	100	5	P-01096	7,60	9,12	
		13,0	120	5	P-01105	7,60	9,12	

## SCHLEIFPAPIER - KLETT

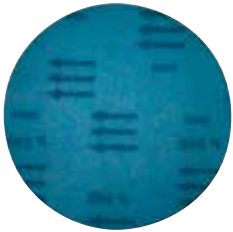

Scheiben Ø (mm)	Körnung	Stk./Pkg.	Modell	Bestell-Nr.	Preis (€) exkl. MwSt.	Preis (€) inkl. MwSt.
180	K40	10	PV7000C / 9207SPB / 9227CB / SA7000C	P-33439	8,70	10,44
	K60	10		P-38037	8,70	10,44
	K80	10		P-33445	8,70	10,44
	K100	10		P-38043	8,70	10,44
	K120	10		P-33451	8,70	10,44
	K240	10		P-38059	8,70	10,44
	K320	10		P-38065	8,70	10,44
	K360	10		P-38071	8,70	10,44
	K400	10		P-38087	8,70	10,44
K500	10	P-38093	8,70	10,44		

## AKKU-LANGHALSSCHLEIFER

### SCHLEIFPAPIER

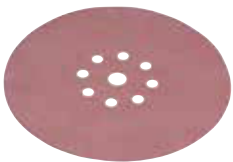

Körnung	Stk./Pkg.	Bestell-Nr.	Preis (€) exkl. MwSt.	Preis (€) inkl. MwSt.
40K trocken	25	B-68389	30,60	36,72
80K trocken	25	B-68395	28,70	34,44
120K trocken	25	B-68404	25,50	30,60
150K trocken	25	E-02375	25,50	30,60
180K trocken	25	B-68410	25,50	30,60
220K trocken	25	E-02381	25,50	30,60
320K trocken	25	B-68426	25,50	30,60

### SCHLEIFTELLER



Beschreibung	Geeignet für Modell	Bestell-Nr.	Preis (€) exkl. MwSt.	Preis (€) inkl. MwSt.
standard 220 mm		199938-5	68,80	82,56
weich 210 mm	DSL800	199939-3	68,80	82,56
mittel 210 mm		199940-8	68,80	82,56



## SCHWINGSCHLEIFER

### SCHLEIFPAPIERE FÜR SCHWINGSCHLEIFER

#### Schleifpapiere 114 x 140 mm (ungelocht)

Geeignet für: Buntmetalle, Kunststoffe, Holz, Holz mit Nägeln, Metall, Stein



Geeignet für Modelle: BO4555/BO4556/BO4557

Körnung	Stk./Pkg.	Bestell-Nr.	Preis (€) exkl. MwSt.	Preis (€) inkl. MwSt.
40	10	P-36398	3,00	3,60
60	10	P-32904	3,00	3,60
	50	P-36441	10,80	12,96
80	10	P-36407	3,00	3,60
100	10	P-32910	3,00	3,60
	50	P-36463	10,80	12,96
120	10	P-32926	3,00	3,60
	50	P-36479	10,80	12,96
150	10	P-32932	3,00	3,60
	50	P-36485	10,80	12,96
180	10	P-36413	3,00	3,60
240	10	P-36429	3,00	3,60

#### Schleifpapiere Lack 114 x 140 mm (ungelocht)

Geeignet für: Lacke und Farben, Buntmetalle, Kunststoffe, Holz, Holz mit Nägeln, Metall, Stein



Geeignet für Modelle: BO4555/BO4556/BO4557

Körnung	Stk./Pkg.	Bestell-Nr.	Preis (€) exkl. MwSt.	Preis (€) inkl. MwSt.
40	10	P-36516	4,00	4,80
60	10	P-36522	4,00	4,80
	50	P-36603	15,60	18,72
80	10	P-36538	4,00	4,80
	50	P-36619	15,60	18,72
100	10	P-36544	4,00	4,80
	50	P-36625	15,60	18,72
120	10	P-36550	4,00	4,80
	50	P-36647	15,60	18,72
150	10	P-36566	4,00	4,80
	50	P-36647	15,60	18,72
180	10	P-36572	4,00	4,80
	50	P-36669	15,60	18,72
240	10	P-36588	4,00	4,80
	50	P-36669	15,60	18,72

#### Schleifpapiere 114 x 102 mm (Klett, 6 Loch)

Geeignet für: Buntmetalle, Kunststoffe, Holz, Holz mit Nägeln, Metall, Stein



Geeignet für Modelle: BO4555/BO4565

Körnung	Stk./Pkg.	Bestell-Nr.	Preis (€) exkl. MwSt.	Preis (€) inkl. MwSt.
40	10	P-33087	4,00	4,80
	50	P-42416	15,60	18,72
60	10	P-33093	4,00	4,80
	50	P-42422	15,60	18,72
80	10	P-33102	4,00	4,80
	50	P-42438	15,60	18,72
100	10	P-33118	4,00	4,80
	50	P-42444	15,60	18,72
120	10	P-33124	4,00	4,80
	50	P-42450	15,60	18,72
150	10	P-33130	4,00	4,80
	50	P-42466	15,60	18,72
180	10	P-33146	4,00	4,80
	50	P-42472	15,60	18,72
240	10	P-33152	4,00	4,80
	50	P-42488	15,60	18,72
320	10	P-33168	4,00	4,80
	50	P-42494	15,60	18,72

#### Schleifpapiere Lack 114 x 102 mm (Klett, 6 Loch)

Geeignet für: Lacke und Farben, Buntmetalle, Kunststoffe, Holz, Holz mit Nägeln, Metall, Stein



Geeignet für Modelle: BO4555/BO4565

Körnung	Stk./Pkg.	Bestell-Nr.	Preis (€) exkl. MwSt.	Preis (€) inkl. MwSt.
40	10	P-35807	4,80	5,76
	50	P-42503	18,90	22,68
60	10	P-35813	4,80	5,76
	50	P-42519	18,90	22,68
80	10	P-35829	4,80	5,76
	50	P-42525	18,90	22,68
100	10	P-35835	4,80	5,76
	50	P-42531	18,90	22,68
120	10	P-35841	4,80	5,76
	50	P-42547	18,90	22,68
150	10	P-35857	4,80	5,76
	50	P-42553	18,90	22,68
180	10	P-35863	4,80	5,76
	50	P-42569	18,90	22,68
240	10	P-35879	4,80	5,76
	50	P-42575	18,90	22,68
320	10	P-35885	4,80	5,76
	50	P-42581	18,90	22,68



## Schleifpapier 95 x 95 x 95 mm (Klett, 6 Loch)

Geeignet für: Buntmetalle, Kunststoffe, Holz, Holz mit Nägeln, Metall, Stein

Geeignet für Modelle: BO4565



Körnung	Stk./Pkg.	Bestell-Nr.	Preis (€) exkl. MwSt.	Preis (€) inkl. MwSt.
40	10	P-33255	3,30	3,96
	50	P-42597	13,40	16,08
60	10	P-33261	3,30	3,96
	50	P-42606	13,40	16,08
80	10	P-33277	3,30	3,96
	50	P-42612	13,40	16,08
100	10	P-33283	3,30	3,96
	50	P-42628	13,40	16,08
120	10	P-33299	3,30	3,96
	50	P-42634	13,40	16,08
150	10	P-33308	3,30	3,96
	50	P-42640	13,40	16,08
180	10	P-33314	3,30	3,96
	50	P-42656	13,40	16,08
240	10	P-33320	3,30	3,96
	50	P-42662	13,40	16,08
320	10	P-33336	3,30	3,96
	50	P-42678	13,40	16,08

## Schleifpapier Lack 95 x 95 x 95 mm (Klett, 6 Loch)

Geeignet für: Lacke und Farben, Buntmetalle, Kunststoffe, Holz, Holz mit Nägeln, Metall, Stein

Geeignet für Modelle: BO4565



Körnung	Stk./Pkg.	Bestell-Nr.	Preis (€) exkl. MwSt.	Preis (€) inkl. MwSt.
40	10	P-42684	3,30	3,96
	50	P-42771	13,40	16,08
60	10	P-42690	3,30	3,96
	50	P-42787	13,40	16,08
80	10	P-42709	3,30	3,96
	50	P-42793	13,40	16,08
100	10	P-42715	3,30	3,96
	50	P-42802	13,40	16,08
120	10	P-42721	3,30	3,96
	50	P-42818	13,40	16,08
150	10	P-42737	3,30	3,96
	50	P-42824	13,40	16,08
180	10	P-42743	3,30	3,96
	50	P-42830	13,40	16,08
240	10	P-42759	3,30	3,96
	50	P-42846	13,40	16,08
320	10	P-42765	3,30	3,96
	50	P-42852	13,40	16,08

## Schleifpapiere 100 x 240 mm (Klett, 10 Loch)

Geeignet für: Buntmetalle, Kunststoffe, Holz, Holz mit Nägeln, Metall, Stein

Geeignet für Modelle: BO4563



Körnung	Stk./Pkg.	Bestell-Nr.	Preis (€) exkl. MwSt.	Preis (€) inkl. MwSt.
40	10	P-42868	5,30	6,36
	50	P-42949	22,50	27,00
60	10	P-42874	5,30	6,36
	50	P-42955	22,50	27,00
80	10	P-42880	5,30	6,36
	50	P-42961	22,50	27,00
100	10	P-42896	5,30	6,36
	50	P-42977	22,50	27,00
120	10	P-42905	5,30	6,36
	50	P-42983	22,50	27,00
150	10	P-42911	5,30	6,36
180	10	P-42927	5,30	6,36
240	10	P-42933	5,30	6,36
	50	P-43016	22,50	27,00

## Schleifpapiere 93 x 228 mm (ungelocht)

Geeignet für: Buntmetalle, Kunststoffe, Holz, Holz mit Nägeln, Metall, Stein

Geeignet für Modelle: 9036/BO3700/BO3710/BO3711



Körnung	Stk./Pkg.	Bestell-Nr.	Preis (€) exkl. MwSt.	Preis (€) inkl. MwSt.
40	10	P-36136	2,70	3,24
	50	P-36186	10,00	12,00
60	10	P-32948	2,70	3,24
	50	P-36192	10,00	12,00
80	10	P-36142	2,70	3,24
	50	P-36201	10,00	12,00
100	10	P-32954	2,70	3,24
	50	P-36217	10,00	12,00
120	10	P-36158	2,70	3,24
	50	P-36223	10,00	12,00
150	10	P-32960	2,70	3,24
	50	P-36239	10,00	12,00
180	10	P-36164	2,70	3,24
	50	P-36245	10,00	12,00
240	10	P-36170	2,70	3,24
	50	P-36251	10,00	12,00

## Schleifpapiere 93 x 228 mm (8 Loch)

Geeignet für: Buntmetalle, Kunststoffe, Holz, Holz mit Nägeln, Metall, Stein

Geeignet für Modelle: BO3700/BO3710/BO3711



Körnung	Stk./Pkg.	Bestell-Nr.	Preis (€) exkl. MwSt.	Preis (€) inkl. MwSt.
40	10	P-31837	3,00	3,60
	50	P-36055	10,80	12,96
60	10	P-31843	3,00	3,60
	50	P-36061	10,80	12,96
80	10	P-31859	3,00	3,60
	50	P-36077	10,80	12,96
100	10	P-31865	3,00	3,60
	50	P-36083	10,80	12,96
120	10	P-36011	3,00	3,60
	50	P-36099	10,80	12,96
150	10	P-36027	3,00	3,60
	50	P-36108	10,80	12,96
180	10	P-36033	3,00	3,60
	50	P-36114	10,80	12,96
240	10	P-36049	3,00	3,60
	50	P-36120	10,80	12,96

## Schleifpapiere 93 x 185 mm (Klett, 8 Loch)

Geeignet für: Buntmetalle, Kunststoffe, Holz, Holz mit Nägeln, Metall, Stein

Geeignet für Modelle: BO3700/BO3710/BO3711



Körnung	Stk./Pkg.	Bestell-Nr.	Preis (€) exkl. MwSt.	Preis (€) inkl. MwSt.
40	10	P-31871	4,00	4,80
	50	P-35938	16,70	20,04
60	10	P-31887	4,00	4,80
	50	P-35944	16,70	20,04
80	10	P-31893	4,00	4,80
	50	P-35950	16,70	20,04
100	10	P-31902	4,00	4,80
	50	P-35966	16,70	20,04
120	10	P-35891	4,00	4,80
	50	P-35972	16,70	20,04
150	10	P-35900	4,00	4,80
	50	P-35988	16,70	20,04
180	10	P-35916	4,00	4,80
	50	P-35994	16,70	20,04
240	10	P-35922	4,00	4,80
	50	P-36005	16,70	20,04

## Schleifpapiere 115 x 280 mm (ungelocht)

Geeignet für: Buntmetalle, Kunststoffe, Holz, Holz mit Nägeln, Metall, Stein

Geeignet für Modelle: BO4900V/9046



Körnung	Stk./Pkg.	Bestell-Nr.	Preis (€) exkl. MwSt.	Preis (€) inkl. MwSt.
40	10	P-36267	3,60	4,32
	50	P-36310	15,60	18,72
60	10	P-32976	3,60	4,32
	50	P-36326	15,60	18,72
80	10	P-36273	3,60	4,32
	50	P-36332	15,60	18,72
100	10	P-32982	3,60	4,32
	50	P-36348	15,60	18,72
120	10	P-36289	3,60	4,32
	50	P-36354	15,60	18,72
150	10	P-32998	3,60	4,32
	50	P-36360	15,60	18,72
180	10	P-36295	3,60	4,32
	50	P-36376	15,60	18,72
240	10	P-36304	3,60	4,32
	50	P-36382	15,60	18,72

## Schleifpapiere 115x 280 mm (14 Loch)

Geeignet für: Buntmetalle, Kunststoffe, Holz, Holz mit Nägeln, Metall, Stein

Geeignet für Modelle: BO4900V/9046



Körnung	Stk./Pkg.	Bestell-Nr.	Preis (€) exkl. MwSt.	Preis (€) inkl. MwSt.
40	10	P-33009	3,60	4,32
	50	P-35645	15,60	18,72
60	10	P-33015	3,60	4,32
	50	P-35651	15,60	18,72
80	10	P-33021	3,60	4,32
	50	P-35667	15,60	18,72
100	10	P-33037	3,60	4,32
	50	P-35673	15,60	18,72
120	10	P-33043	3,60	4,32
	50	P-35689	15,60	18,72
150	10	P-33059	3,60	4,32
	50	P-35695	15,60	18,72
180	10	P-33065	3,60	4,32
	50	P-35704	15,60	18,72
240	10	P-33071	3,60	4,32
	50	P-35710	15,60	18,72

## Schleifpapiere 115 x 229 mm (Klett, 10 Loch)

Geeignet für: Buntmetalle, Kunststoffe, Holz,  
Holz mit Nägeln, Metall, Stein

Geeignet für Modelle: BO4900V/9046



Körnung	Stk./Pkg.	Bestell-Nr.	Preis (€) exkl. Mwst.	Preis (€) inkl. Mwst.
40	10	P-33174	5,70	6,84
	50	P-35726	25,50	30,60
60	10	P-33180	5,70	6,84
	50	P-35732	25,50	30,60
80	10	P-33196	5,70	6,84
	50	P-35748	25,50	30,60
100	10	P-33205	5,70	6,84
	50	P-35754	25,50	30,60
120	10	P-33211	5,70	6,84
	50	P-35760	25,50	30,60
150	10	P-33227	5,70	6,84
	50	P-35776	25,50	30,60
180	10	P-33233	5,70	6,84
	50	P-35782	25,50	30,60
240	10	P-33249	5,70	6,84
	50	P-35798	25,50	30,60

## Schleifpapiere 115 x 229 mm (Klett, 14 Loch)

Geeignet für: Buntmetalle, Kunststoffe, Holz,  
Holz mit Nägeln, Metall, Stein

Geeignet für Modelle: BO4900V/9046



Körnung	Stk./Pkg.	Bestell-Nr.	Preis (€) exkl. Mwst.	Preis (€) inkl. Mwst.
40	10	P-43022	6,10	7,32
	50	P-43103	25,50	30,60
60	10	P-43038	6,10	7,32
	50	P-43119	25,50	30,60
80	10	P-43044	6,10	7,32
	50	P-43125	25,50	30,60
100	10	P-43050	6,10	7,32
	50	P-43131	25,50	30,60
120	10	P-43066	6,10	7,32
	50	P-43147	25,50	30,60
150	10	P-43072	6,10	7,32
	50	P-43153	25,50	30,60
180	10	P-43088	6,10	7,32
	50	P-43169	25,50	30,60
240	10	P-43094	6,10	7,32
	50	P-43175	25,50	30,60

## Schleifpapier 80 x 133 mm (Klett, 8 Loch)



Körnung	Stk./Pkg.	Bestell-Nr.	Preis (€) exkl. Mwst.	Preis (€) inkl. Mwst.
40	10	P-42173	2,70	3,24
60	10	P-42189	2,70	3,24
80	10	P-42195	2,70	3,24
	50	P-42254	10,00	12,00
120	10	P-42204	2,70	3,24
	50	P-42260	10,00	12,00
180	10	P-42210	2,70	3,24
	50	P-42276	10,00	12,00
240	10	P-42226	2,70	3,24
	50	P-42282	10,00	12,00

## Schleifpapier 80 x 166 mm (Klett, 8 Loch)







Körnung	Stk./Pkg.	Bestell-Nr.	Preis (€) exkl. Mwst.	Preis (€) inkl. Mwst.
40	10	P-42298	2,70	3,24
60	10	P-42307	2,70	3,24
80	10	P-42313	2,70	3,24
120	10	P-42329	2,70	3,24
180	10	P-42335	2,70	3,24
240	10	P-42341	2,70	3,24

## STAUBSÄCKE / -HALTER / -BOXEN

	Beschreibung	Geeignet für Modelle	Bestell-Nr.	Preis (€) exkl. MwSt.	Preis (€) inkl. MwSt.
	Staubbox inkl. Papiersack - Passender Filtersack: 168557-8 / Passen- des Papiersack Set: 194746-9		135246-0	6,60	7,92
	5 Stk. Papierstaubsäcke - Passend zu Staubbox 135246-0	BO4565/BO4555/BO4557/ BO3700/BO3710/BO3711/ BO5030/BO5031/BO5041/ BBO180/DBO180	194746-9	4,40	5,28
	1 Stk. Gewebestaubsack - Passend zu Staubbox 135246-0		168557-8	2,10	2,52
	5 Stk. Papierstaubsäcke (kurz) - Staubsack passend für Staubsackhalter 193932-9	BO4565/BO4555/BO4557/BO3700/ BO3710/BO3711/BO5030/BO5031	193712-3	6,10	7,32
	Papiersackhalter inkl. Papiersack (lang) - Passender Staubsack ist 193293-7		193294-5	16,70	20,04
	5 Stk. Papierstaubsäcke (lang) - Passend für Staubsackhalter 193294-5	9046/BO4900V/BO6030/BO5021	193293-7	6,10	7,32

## SONSTIGES ZUBEHÖR SCHWINGSCHLEIFER

	Beschreibung	Geeignet für Modelle	Bestell-Nr.	Preis (€) exkl. MwSt.	Preis (€) inkl. MwSt.
	Spezial Grundplatte Klett	BO3700/BO3710/BO3711	194930-6	17,80	21,36
	Locherplatte 93 x 228 mm / 8 Loch	BO3700/BO3710/BO3711	192989-7	8,10	9,72
	Locherplatte 93 x 228 mm / 8 Loch	9036	163292-3	11,60	13,92
	Locherplatte 114 x 102 mm / 6 Loch	BO4555/BO4556/BO4557	450066-4	0,90	1,08
	Locherplatte 115 x 280 mm / 8 Loch	BO4900V/9046	192523-3	24,00	28,80





# ELEKTRONIKFEILEN

## SCHLEIFPAPIERE FÜR ELEKTRONIKFEILEN

### Gewebeschleifbänder 6 x 533 mm

Geeignet für: Buntmetalle, Kunststoffe, Holz, Holz mit Nägeln, Metall, Stein

Geeignet für Modelle: 9032



Körnung	Stk./Pkg.	Bestell-Nr.	Preis (€) exkl. MwSt.	Preis (€) inkl. MwSt.
40	5	P-43181	4,80	5,76
60	5	P-43197	4,80	5,76
80	5	P-43206	4,80	5,76
100	5	P-43212	4,80	5,76
120	5	P-43228	4,80	5,76
150	5	P-43234	4,80	5,76
240	5	P-43240	4,80	5,76

### Gewebeschleifbänder 9 x 533 mm

Geeignet für: Buntmetalle, Kunststoffe, Holz, Holz mit Nägeln, Metall, Stein

Geeignet für Modelle: 9032



Körnung	Stk./Pkg.	Bestell-Nr.	Preis (€) exkl. MwSt.	Preis (€) inkl. MwSt.
40	5	P-43256	5,30	6,36
60	5	P-43262	5,30	6,36
80	5	P-43278	5,30	6,36
100	5	P-43284	5,30	6,36
120	5	P-43290	5,30	6,36
150	5	P-43309	5,30	6,36
240	5	P-43315	5,30	6,36



### Gewebeschleifbänder 13 x 533 mm

Geeignet für: Buntmetalle, Kunststoffe, Holz, Holz mit Nägeln, Metall, Stein

Geeignet für Modelle: 9032



Körnung	Stk./Pkg.	Bestell-Nr.	Preis (€) exkl. MwSt.	Preis (€) inkl. MwSt.
40	5	P-43321	6,60	7,92
60	5	P-43337	6,60	7,92
80	5	P-43343	6,60	7,92
100	5	P-43359	6,60	7,92
120	5	P-43365	6,60	7,92
150	5	P-43371	6,60	7,92
240	5	P-43387	6,60	7,92

### Gewebeschleifbänder 30 x 533 mm

Geeignet für: Buntmetalle, Kunststoffe, Holz, Holz mit Nägeln, Metall, Stein

Geeignet für Modelle: 9031



Körnung	Stk./Pkg.	Bestell-Nr.	Preis (€) exkl. MwSt.	Preis (€) inkl. MwSt.
40	5	P-36675	4,40	5,28
60	5	P-36681	4,40	5,28
80	5	P-36697	4,40	5,28
100	5	P-36706	4,40	5,28
120	5	P-36712	4,40	5,28
150	5	P-36728	4,40	5,28
240	5	P-36734	4,40	5,28

### Gewebeschleifbänder 30 x 533 mm (Glas)

Geeignet für: Glas-Trockenschliff

Geeignet für Modelle: 9031



Körnung	Stk./Pkg.	Bestell-Nr.	Preis (€) exkl. MwSt.	Preis (€) inkl. MwSt.
40	5	P-01395	10,00	12,00
60	5	P-01404	10,00	12,00
80	5	P-01199	10,00	12,00
100	5	P-01208	10,00	12,00
120	5	P-01214	10,00	12,00
150	5	P-01220	10,00	12,00
180	5	P-01236	10,00	12,00

## SONSTIGES ZUBEHÖR ELEKTRONIKFEILEN

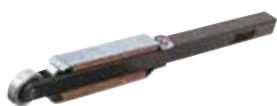

Beschreibung	Geeignet für Modelle	Bestell-Nr.	Preis (€) exkl. MwSt.	Preis (€) inkl. MwSt.
6 mm Führungsarm	9032	125157-7	84,70	101,64
9 mm Führungsarm	9032	125158-5	34,70	41,64
13 mm Führungsarm	9032	125159-3	76,50	91,80
Führungsschlitten	9032	193618-5	32,60	39,12

## SCHLEIFPAPIER AUF ROLLE



Körnung	Maße (mm/m)	Bestell-Nr.	Preis (€) exkl. MwSt.	Preis (€) inkl. MwSt.
40	120/5	P-38102	4,80	5,76
	120/50	P-38196	41,80	50,16
60	120/5	P-38118	4,80	5,76
	120/50	P-38205	41,80	50,16
80	120/5	P-38124	4,80	5,76
	120/50	P-38211	41,80	50,16
100	120/5	P-38130	4,80	5,76
	120/50	P-38227	41,80	50,16
120	120/5	P-38146	4,80	5,76
	120/50	P-38233	41,80	50,16
180	120/5	P-38152	4,80	5,76
	120/50	P-38249	41,80	50,16
240	120/5	P-38168	4,80	5,76
	120/50	P-38255	41,80	50,16
320	120/5	P-38174	4,80	5,76
	120/50	P-38261	41,80	50,16
400	120/5	P-38180	4,80	5,76
	120/50	P-38277	41,80	50,16

## SCHLEIFPAPIER FÜR PARKETTSCHLEIFMASCHINEN (SOLANGE VORRAT REICHT)

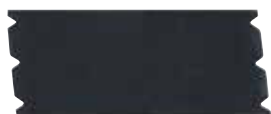

Körnung	Maße (mm)	Bestell-Nr.	Preis (€) exkl. MwSt.	Preis (€) inkl. MwSt.
24	203x476	P-43717	41,80	50,16
36	203x476	P-43723	34,70	41,64
40	203x476	P-43739	30,60	36,72
50	203x476	P-43745	25,50	30,60
60	203x476	P-43751	25,50	30,60
80	203x476	P-43767	25,50	30,60
100	203x476	P-43773	24,00	28,80
120	203x476	P-43789	24,00	28,80

## BODENSCHLEIFPAPIER (SOLANGE VORRAT REICHT)



Scheiben Ø (mm)	Körnung	Bohrungs Ø (mm)	Stk./Pkg.	Bestell-Nr.	Preis (€) exkl. MwSt.	Preis (€) inkl. MwSt.
180	K40	21	25	P-43826	12,50	15,00
	K50	21	25	P-43832	10,80	12,96
	K60	21	25	P-43848	10,80	12,96
	K120	21	25	P-43876	9,30	11,16

## BÜRSTENSCHLEIFER 9741

### SCHLEIFNYLON-BÜRSTE

Zum strukturieren von Weichholz und zur Nachbearbeitung von strukturierten Harthölzern. Zur Hervorhebung der Holzstruktur und Entfernung von vorhandenen Holzfasern. Zur optimalen Oberflächenvorbehandlung für Lack- und Beizarbeiten. Zur Herstellung eines Schliffbildes auf Edelstahl und Aluminium.



Körnung	Bestell-Nr.	Preis (€) exkl. MwSt.	Preis (€) inkl. MwSt.
60	P-04422	103,10	123,72
80	P-04438	103,10	123,72
	794384-3*	159,20	191,04
120	P-04444	103,10	123,72
180	P-04450	103,10	123,72

\* Längere Lebensdauer

### WALZENBÜRSTE MIT VLIES

Zum feinen Strukturieren von Edelstahl und Feinschliff von Holzoberflächen.



Körnung	Bestell-Nr.	Preis (€) exkl. MwSt.	Preis (€) inkl. MwSt.
80	P-18035	59,20	71,04
120	P-18041	59,20	71,04
180	P-18029	59,20	71,04

### WALZENBÜRSTE KOMBINIERT LEINEN / VLIES

Zum feinen Strukturieren von Edelstahl und Feinschliff von Holzoberflächen.



Körnung	Bestell-Nr.	Preis (€) exkl. MwSt.	Preis (€) inkl. MwSt.
80	P-18057	62,30	74,76
120	P-19233	62,30	74,76
180	P-19249	65,50	78,60

## SONSTIGE BÜRSTEN

	Beschreibung	Körnung	Bestell-Nr.	Preis (€) exkl. MwSt.	Preis (€) inkl. MwSt.
	Lamellenschleifbürste - Zum Schleifen von Oberflächen, Anschleifen von Farben etc.	40	P-01127	62,30	74,76
	Lamellenschleifbürste	80	P-01155	62,30	74,76
	Stahldrahtbürste vermessingt 0,3 mm - Zur Holzstrukturierung, sehr gut geeignet für hohen Abrieb auf Weich- und Hartholz, Entrosten und Reinigen		P-65648	108,20	129,84
	Stahldrahtbürste 0,3 mm - Zum Entrosten und Entlacken und zur Reinigung von Beton-Schalungsteilen		P-04400	113,30	135,96
	Fiberbürste - Zum Einarbeiten von Beizen und Lack und zum anschließenden Glätten		P-04416	88,80	106,56
	Baumwoll-Polierbürste - Zum Polieren von metallischen Oberflächen auch unter Zugabe von entsprechenden Polierpasten		794381-9	191,80	230,16

## SONSTIGES ZUBEHÖR BÜRSTENSCHLEIFER 9741

	Beschreibung	Bestell-Nr.	Preis (€) exkl. MwSt.	Preis (€) inkl. MwSt.
	Absaugstutzen für Bürstenschleifer	410899-9	1,80	2,16



# GERADSCHLEIFER

## SCHLEIFSTIFTE

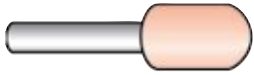

Beschreibung	Aufnahme Ø mm	Schleifkörper Ø mm	Stk./ Pkg.	Bestell-Nr.	Preis (€) exkl. MwSt.	Preis (€) inkl. MwSt.
Halbrund	3	5	10	794054-4	30,60	36,72
	3	6	10	794055-2	30,60	36,72

## HM-FRÄSSTIFTE

### Kopfformen



SA



SC



SF



SL



SM



## STANDARD

HM-Frässtift für raschen, effizienten, groben Materialabtrag. Einsatzbereich Eisen, Stahl und rostfreier Stahl.



	Kopfform	Abmessung (mm)	Geeignet für	Stk./Pkg.	Bestell-Nr.	Preis (€) exkl. MwSt.	Preis (€) inkl. MwSt.
	SA	10x20x6		1	B-52716	14,40	17,28
				10	B-52716-10	144,90	173,88
	SC	10x20x6		1	B-52744	14,40	17,28
				10	B-52744-10	137,70	165,24
	SF	10x20x6	alle Geradschleifer mit 6mm Spannzange	1	B-52772	14,40	17,28
				10	B-52772-10	137,70	165,24
	SL	10x25x6		1	B-52803	14,40	17,28
				10	B-52803-10	137,70	165,24
	SM	10x20x6		1	B-52831	14,40	17,28
				10	B-52831-10	137,70	165,24

## FEIN

HM-Frässtift für feine, glatte Oberflächen, geringe Vibrationen. Einsatzbereich Eisen, Stahl und rostfreier Stahl.



	Kopfform	Abmessung (mm)	Geeignet für	Stk./Pkg.	Bestell-Nr.	Preis (€) exkl. MwSt.	Preis (€) inkl. MwSt.
	SA	10x20x6		1	B-52722	14,40	17,28
				10	B-52722-10	144,90	173,88
	SC	10x20x6		1	B-52750	14,40	17,28
				10	B-52750-10	137,70	165,24
	SF	10x20x6	alle Geradschleifer mit 6mm Spannzange	1	B-52788	14,40	17,28
				10	B-52788-10	137,70	165,24
	SL	10x25x6		1	B-52819	14,40	17,28
				10	B-52819-10	137,70	165,24
	SM	10x20x6		1	B-52847	14,40	17,28
				10	B-52847-10	137,70	165,24





## NICHTEISEN-WERKSTOFFE

HM-Frässtift für raschen, groben Abtrag mit geringer Neigung zum Zusetzen der Fräsergeometrie. Einsatzbereich Nichteisenwerkstoffe und Kunststoff.



	Kopfform	Abmessung (mm)	Geeignet für	Stk./Pkg.	Bestell-Nr.	Preis (€) exkl. MwSt.	Preis (€) inkl. MwSt.
	SA	10x20x6		1	B-52738	14,40	17,28
				10	B-52738-10	144,90	173,88
	SC	10x20x6		1	B-52766	14,40	17,28
				10	B-52766-10	137,70	165,24
	SF	10x20x6	alle Geradschleifer mit 6mm Spannzange	1	B-52794	14,40	17,28
				10	B-52794-10	137,70	165,24
	SL	10x25x6		1	B-52825	14,40	17,28
				10	B-52825-10	137,70	165,24
	SM	10x20x6		1	B-52853	14,40	17,28
				10	B-52853-10	137,70	165,24

## SPANNZANGEN

	Beschreibung	Geeignet für Modelle	Bestell-Nr.	Preis (€) exkl. MwSt.	Preis (€) inkl. MwSt.
	Spannzange 3 mm	906/GD0601/GD0603	763627-4	12,50	15,00
	Spannzange 6 mm	906/GD0601/GD0603	763620-8	12,50	15,00
	Spannmutter	GD0603	763236-9	2,10	2,52
		GD0601	763664-8	3,60	4,32
	Spannzange 3 mm	GD0602/BGD800/DGD800	763669-8	20,00	24,00
	Spannzange 6 mm	GD0602/BGD800/DGD800	763670-3	15,60	18,72
	Spannzange 8 mm	GD0602/BGD800/DGD800	763671-1	20,00	24,00
	Spannmutter	GD0602/BGD800/DGD800	763668-0	3,30	3,96
		GD0800C/GD0801C/ GD0810C/GD0811C	763645-2	3,30	3,96
	Spannzange 3 mm inkl. Spannmutter	GD0800C/GD0801C/ GD0810C/GD0811C	193011-3	25,50	30,60
	Spannzange 6 mm inkl. Spannmutter	GD0800C/GD0801C/ GD0810C/GD0811C	193012-1	25,50	30,60
	Spannzange 8 mm inkl. Spannmutter	GD0800C/GD0801C/ GD0810C/GD0811C	192988-9	24,00	28,80

## SCHLEIFBÖCKE

### SCHLEIFSCHEIBEN



Größe (mm)	Körnung	Modell	Bestell-Nr.	Preis (€) exkl. MwSt.	Preis (€) inkl. MwSt.
150 x 6,4 x 12,7	A60	GB602/W	B-51895	10,00	12,00
150 x 16 x 12,7	WA60	GB602/W	B-51926	13,40	16,08
150 x 16 x 12,7	GC120	GB602/W	B-51932	24,00	28,80
205 x 19 x 15.88	WA60	GB801	B-51960	20,00	24,00
205 x 19 x 15.88	GC120	GB801	B-51976	34,70	41,64

## SONSTIGES ZUBEHÖR

Beschreibung	Bestell-Nr.	Preis (€) exkl. MwSt.	Preis (€) inkl. MwSt.
Schleifscheibenabzieher	A-47547	10,80	12,96

## ABZIEHSTEINE



Größe (mm)	Bestell-Nr.	Preis (€) exkl. MwSt.	Preis (€) inkl. MwSt.
150 x 70 x 20	794061-7	11,60	13,92
180 x 70 x 20	794060-9	11,60	13,92

## BETONSCHEIFER

Diamantschleifscheiben:

- Zum Entgraten, Säubern und Planschleifen auf Sichtbetonflächen
- Auch zum Schleifen von Natursteinen geeignet
- Scheiben mit Segmentblöcken für grobe Schleifarbeiten

- Glattes Segment für die feine Endbearbeitung
- Turbo-Segment für die feine und schnelle Endbearbeitung
- Boomerang-Segment für gleichmäßige und saubere Flächen
- 2 Segmentreihen für ebenmäßiges Schleifen



Scheiben Ø (mm)	Bohrungs Ø (mm)	Segmentbreite (mm)	Segmenthöhe (mm)	Segmentart	Farbe	max. Drehzahl min <sup>-1</sup>	Modell	Bestell-Nr.	Preis (€) exkl. MwSt.	Preis (€) inkl. MwSt.
110	15	13	5,4	glatt	silber	13.900	PC1100	792289-1	238,70	286,44
	22,23	6,7	2,2	Turbo-segment	Gold	12.200		B-50005	92,90	111,48
	22,23	13	4,2	Turbo-segment	Gold	12.250		D-66721	27,10	32,52
	22,23	13	4,2	glatt	silber	12.250		D-41464	56,10	67,32
125	22,23	14,2	4,2	glatt	gold	12.200	PC5000C/ PC5010C	B-12289	200,00	240,00
	22,23	6,9	5,2	Boomerang Segment	Gold	12.200		B-48583	88,80	106,56
	22,23	7,5	5,3	2 Segmentreihen	silber	12.250		D-41458	50,00	60,00
	22,23	8	5	2 Segmentreihen	gold	12.200		B-12295	113,30	135,96

## STEINPOLIERER PW5000CH

### DIAMANT POLIERSCHEIBEN



Beschreibung	Scheiben Ø (mm)	Korn	Farbe	Bestell-Nr.	Preis (€) exkl. MwSt.	Preis (€) inkl. MwSt.
Diamant / Polierscheibe	100	50	blau	D-15584	14,40	17,28
	100	100	gelb	D-15590	14,40	17,28
	100	200	Orange	D-15609	14,40	17,28
	100	400	Rot	D-15615	14,40	17,28
	100	800	Dunkelgrün	D-15621	14,40	17,28
	100	1500	Hellgrün	D-15637	14,40	17,28
	100	3000	Braun	D-15643	14,40	17,28
Polierscheibe für Glanzschliff	100	-	Grün	D-15659	21,30	25,56
Diamant / Polierscheiben und Polierscheibe für Glanzschliff im Set	100	50 bis 3000	-	D-15805*	108,20	129,84

\* 8 Stück, D-15584 bis D-15659

### SONSTIGES ZUBEHÖR PW5000CH



Beschreibung	Bestell-Nr.	Preis (€) exkl. MwSt.	Preis (€) inkl. MwSt.
Schleifteller Ø 100	743080-0	30,60	36,72
Trenntransformator	P-67016	621,20	745,44
Seitengriff	198043-5	7,10	8,52











## HOBELMESSER

	Beschreibung	Maße (mm)	Geeignet für Modelle	Stk./Pkg.	Bestell-Nr.	Preis (€) exkl. MwSt.	Preis (€) inkl. MwSt.
	HSS-Hobelmesser	82		2	D-16346	6,10	7,32
	HM Hobelmesser	82		2	D-07967	14,40	17,28
	HM Wendemesser	82	1902/N1923B/ 1923H/KP0810/C/ KP0800/BKP180/ DKP180/DKP181	2	D-07945	9,30	11,16
	HM Wendemesser	82		10	D-35302	44,30	53,16
	Set aus 2x Druckplatte massiv und 2x HM Wendemesser	82		2+2	D-07951	10,80	12,96
	HSS Hobelmesser	110	1911B	2	793008-8	17,80	21,36
	HM Hobelmesser	110		2	D-08822	22,50	27,00
	HSS-Hobelmesser	170	1806B	2	D-63666	24,00	28,80
	HSS Wendemesser	312	KP312S	2	B-02870	47,00	56,40
	Druckplatte für Wendemesser	312		1	345328-2	25,00	ET 30,00



## SONSTIGES ZUBEHÖR

	Beschreibung	Maße (mm)	Geeignet für Modelle	Bestell-Nr.	Preis (€) exkl. MwSt.	Preis (€) inkl. MwSt.
	Messer Einstelllehre	82	1902/1911B/N1923/1923H/ KP0810/C/KP0800/DKP180/ DKP181	123062-2	3,00	3,60
	Messerhalter zum Nachschärfen für HSS Messer	82	1902/N1923/1923H/ KP0810/C/KP0800/ BKP180/DKP180/DKP181	123004-6	3,00	3,60
		110	1911B	123055-9	3,60	4,32
		155	1806B	123006-2	5,70	6,84

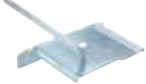
## ANSCHLÄGE

Beschreibung	Geeignet für Modelle	Bestell-Nr.	Preis (€) exkl. MwSt.	Preis (€) inkl. MwSt.	
	1806B	123053-3	12,50	15,00	
	1902/1911B	164371-0	7,10	8,52	
	N1923B/1923H	165259-7	9,30	11,16	
	KP0810/C; DKP181	122785-9	7,60	9,12	
	45° Anschlag (1 Stück)	KP0810/C; DKP181	122791-4	25,50	30,60
	Parallelanschlag	KP0800/BKP180/DKP180	165581-2	4,40	5,28

## ABSAUGUNG

Beschreibung	Geeignet für Modelle	Bestell-Nr.	Preis (€) exkl. MwSt.	Preis (€) inkl. MwSt.	
	LF1000/KP0800/KP0810/C/ BKP180/DKP180	416368-8	4,80	5,76	
	1923H	122354-6	12,50	15,00	
	N1923B	JPA122194	10,80	12,96	
	N1923B	152122-3	4,00	4,80	
	1902	191726-6	6,10	7,32	
	1911B	414468-8	3,30	3,96	
	1923H	192065-7	5,70	6,84	
	Saugschlauchadapter für Hobel (Zur Absaugung wird zusätzlich noch ein passender Spandeckel benötigt)	1806B/KP312S	181575-9	6,60	7,92
	Saugschlauchadapter für Hobel (Zur Absaugung wird zusätzlich noch ein passender Spandeckel benötigt. Bei Staubsauger 440 bitte O-Ring 213508-7 verwenden)	1902/1911B/1923B/1923H	JPA122275	5,70	6,84
	Saugschlauchadapter für Hobel	KP0800/BKP180/DKP180	451329-1	1,80	2,16

## STAUBSÄCKE

Beschreibung	Geeignet für Modelle	Bestell-Nr.	Preis (€) exkl. MwSt.	Preis (€) inkl. MwSt.
	1902	STEX122269	41,80	50,16
	1911B	196300-5	37,00	44,40
	N1923B	196299-4	39,20	47,04
	1923H	196298-6	41,80	50,16
	KP0810/C/KP0800/BKP180/DKP180	122793-0	18,90	22,68



## DICKENHOBEL 2012NB

	Beschreibung	Bestell-Nr.	Preis (€) exkl. MwSt.	Preis (€) inkl. MwSt.
	HSS Wendemesser 2Stk/Pkg.	793346-8	41,80	50,16
	HSS Messer 2Stk/Pkg.	793350-7	88,80	106,56
	Druckplatte für HSS Wendemesser 793346-8	343682-8	18,50	ET 22,20
	Druckplatte für HSS Messer 793350-7	343692-5	7,40	ET 8,88
	Einstellehre für 793346-8 und 793350-7	762016-0	3,30	3,96
	Innensechskantschlüssel 2,5 mm	783208-8	0,90	1,08
	Steckschlüssel 9 mm	782203-5	2,40	2,88
	Halter mit Dauermagnet für Messerwechsel	762014-4	4,40	5,28
	Absaughaube Ø außen 76 mm	193036-7	18,90	22,68

## ARBEITSTISCH 2012NB



Beschreibung	Geeignet für	Bestell-Nr.	Preis (€) exkl. MwSt.	Preis (€) inkl. MwSt.
Arbeitstisch zweistufig	Dickenhobel 2012NB sowie alle Makita Kapp- und Gehrungssägen	194043-3	92,90	111,48

## ABZIEHSTEINE



Größe (mm)	Bestell-Nr.	Preis (€) exkl. MwSt.	Preis (€) inkl. MwSt.
150 x 70 x 20	794061-7	11,60	13,92
180 x 70 x 20	794060-9	11,60	13,92









## TCT SÄGEBLÄTTER

Die Profi-Auswahl für alle Arten von Kreissägen.

### Professionelles Zubehör

Das Makita Zubehörprogramm ist eine Mischung aus bewährten und zuverlässigen Produkten, kombiniert mit ausgeklügelten Innovationen. Sorgfältig ausgewählt für die spezifischen Bedürfnisse des Profi-Anwenders.

Ursprünglich entwickelt als optimale Ergänzung des Makita Elektrowerkzeug-Programms, sind die meisten Makita Zubehöerteile gleichermaßen auch für die Produkte anderer Hersteller geeignet.



## TCT Sägeblatt-Programm

Eine komplette Auswahl an TCT Sägeblättern – entwickelt für Makita-Sägen und bestens geeignet für viele andere Mitbewerber.

Hergestellt aus hochqualitativem Stahl, produzieren Makita Sägeblätter sauberste Schnitte gepaart mit absolut zuverlässiger Leistung. Jeder Zahn ist perfekt feingeschliffen. Das bedeutet weniger Ausreißen des Materials und garantiert eine saubere Schnittkante.

Das breite Angebot besteht aus 5 verschiedenen Spezifikationen für transportable und stationäre Sägen.

Makita produziert Zubehör höchster Qualität, welches in Kombination mit Profi-Elektrowerkzeug eine effiziente und bewährte Lösung für jede Anforderung darstellt.

**MForce:** Sägeblätter mit revolutionärem Zahndesign. Mehrere Schneiden pro Zahn, um schnelle und saubere Schnitte zu erzielen.

**Makforce:** ein umfangreiches Programm von Qualitäts-Sägeblättern, ausgelegt für transportable Sägen. Hartmetallbestückt und mit verlängerter Lebensdauer.

**Makblade Plus:** dämpft Vibrationen und sorgt für leisen Lauf des Sägeblattes. Premium-Sägeblätter für Tischkreis-, Kapp- und Gehrungssägen.

**Makblade:** eine Auswahl an Sägeblättern für netz- und akkubetriebene Kreissägen, geeignet für alle Hersteller und Modelle. Entwickelt für saubere Schnittführung und hohe Lebensdauer.

**Spezial-Sägeblätter:** für spezielle Anwendungen, Maschinen und Materialien. Die eingebetteten Zähne eignen sich beispielsweise für Holz mit Nägeln und Astlöchern, Aluminium und Stahl, Akku-Sägen oder Tauchsägen.

## Erklärung des Makita ID Code

		Art des Schnittes	Sägeblattdurchmesser Ø mm	Bohrungsdurchmesser Ø mm	
		C = Grob M = Mittel F = Fein XF = Extra fein		A = 10 mm B = 15 mm C = 15,88 mm D = 16 mm E = 20 mm F = 25,4 mm G = 30 mm	
CSCX23024GL					
<b>Sägeblatt-Typ</b> IMS = Kapp- und Gehrungssäge CS = Handkreissäge TS = Tischkreissäge BSS = Speziell für BSS610/DSS610 CMS = Akku-Kapp- und Gehrungssäge CC = Akku-Handkreissäge CCP = Akku-Tauchsäge CSP = Tauchsäge MCS = Metallkreissäge		<b>Sägeblatt-Spezialtypen</b> X = MForce E = Eingebettete Schneiden A = Aluminium		<b>Anzahl der Zähne</b>	<b>Spezial-Eigenschaften</b> L = Laserschlitz für ruhigen Lauf

### Beispiele:

MSXF305100GL: Kapp- und Gehrungssäge - Extra feiner Schnitt - 305 mm Blattdurchmesser - 100 Zähne - 30 mm Bohrdurchmesser - Laserschlitz  
 CCM15024A: Akku-Handkreissäge - Mittlerer Schnitt - 150 mm Blattdurchmesser - 24 Zähne - 10 mm Bohrdurchmesser  
 TSA20064G: Tischkreissäge - Aluminium - 200 mm Blattdurchmesser - 64 Zähne - 30 mm Bohrdurchmesser



## TCT SÄGEBLÄTTER – ZAHNFORMEN



### ATB

(Alternating Top Bevel)

Die mit Abstand am häufigsten vorkommende Zahnform

**Einsatzzweck:** Hart- und Weichholz, Sperrholzplatten, Spanplatten

*Hi-ATB: Stärker abgeschrägter Zahnrückens; für extrem feine Schnitte, allerdings langsamerer Vorschub*



### ATAF

(Alternating Top Alternating Face)

Mit diesem Blatt sind feinere Querschnitte möglich.

**Einsatzzweck:** Beschichtete und furnierte Spanplatten, Plastikplatten, Hart- und Weichholz



### ATAFR

(Alternating Top Alternating Face + Raker)

Selbes Blatt wie ATAF, jedoch mit zusätzlichem Räumerzahn um den Schnitt sauber zu halten.

**Einsatzzweck:** Sehr saubere Schnitte, exakte Schnittkanten



### MFORCE

„M-style“ Zähne haben mehr Schneidkanten und erzielen dadurch einen sehr sauberen Schnitt.

Mit einem 24 Zahn „MForce“ Sägeblatt kann nahezu das selbe Ergebnis erreicht werden, welches Sie auch mit einem herkömmlichen 48 Zahn Sägeblatt erreichen würden.

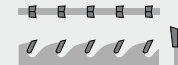

### FTG

(Flat Top Grind)

Grobes Schnittbild, für Rohzuschnitte.

**Einsatzzweck:** Auftrennen von Hart- und Weichholz



### TCG

(Triple Chip Grind)

Eine robuste Zahnform mit dem Hauptzweck harte Materialien zu schneiden. Die trapezförmigen Zähne in Verbindung mit Räumerzähnen bieten sehr lange Haltbarkeit im Vergleich zu scharfkantigen ATAF oder ATAB Sägeblättern.

**Einsatzzweck:** Aluminium, Laminat, Harthölzer und Verbundwerkstoffe wie CORIAN®



### MTCG

(Modified Triple Chip Grind)

Ähnlich wie TCG, jedoch nur wechselseitig angefast.

**Einsatzzweck:** Stahlprofile, Rohre, Bleche, usw.



### SMTCG

(Stainless Modified Triple Chip Grind)

Weiterentwickelte Version der MTCG Zahnform um gesteigerten Ansprüchen gerecht zu werden.

**Einsatzzweck:** Rostfreier Stahl, Sandwichpaneele, Stahlprofile, Rohre, Bleche, usw.



## TCT KREISSÄGEBLÄTTER

## MFORCE



## Für Handkreissägen

Ein revolutionär weiterentwickeltes Design, das neue Maßstäbe setzt. Eine größere Verschleißfläche und mehrere Schneidkanten bedeuten, dass die Lebensdauer des Sägeblattes verdoppelt wird. Eine schmale Zahnstärke reduziert die Reibung für leichteren Vorschub und schont dadurch den Motor. Doppelt so gutes Ergebnis gegenüber einem herkömmlichen Sägeblatt mit der halben Anzahl an Zähnen.

## Längere Lebensdauer

Die abgeschrägten Vorder- und Oberseiten des Schneidezahnes stellen 6 Schneidkanten dar. Eine größere Verschleißfläche bedeutet eine längere Lebensdauer des Sägeblattes.

## Schneller

Die abgeschrägte Zahnvorderseite hat zwei, im Winkel von 10° angeordnete Schneidflächen um einen dynamischeren Sägevorgang zu ermöglichen.

## Sauberer

„M-style“ Zähne haben mehr Schneidkanten und erzielen dadurch einen sehr sauberen Schnitt. Sie erreichen mit einem 24 Zahn „MForce“ Sägeblatt das selbe Ergebnis welches Sie auch mit einem herkömmlichen 48 Zahn Sägeblatt erreichen.

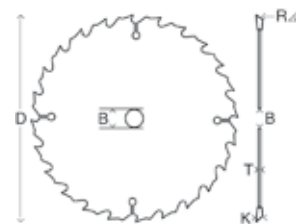

Blatt Ø (mm) (D)	ID Nummer	Schneide- stärke (mm) (K)	Bohr Ø (mm) (B)	Zäh- ne	Blatt- stärke (mm) (T)	Win- kel° (R)	Ring Ø (mm)	Zahn- form	Quer- schnitt	Längs- schnitt	max. Dreh- zahl	Material- Typ	Bestell- Nr.	Preis (€) exkl. Mwst.	Preis (€) inkl. Mwst.
165	CSCX16510E	2,0	20	10	1,2	15		M-FORCE	●	●	9.250	Holz	B-07886	16,70	20,04
	CSCX16510G	2,0	30	10	1,2	15		M-FORCE	●	●	9.250	Holz	B-07892	16,70	20,04
	CSCX16516E	2,0	20	16	1,2	15		M-FORCE	●	●	9.250	Holz	B-07901	16,70	20,04
	CSMX16524E	2,0	20	24	1,2	15		M-FORCE	●	●	9.250	Holz	B-08006	17,80	21,36
170	CSCX17016G	2,0	30	16	1,2	15	15,88	M-FORCE	●	●	8.980	Holz	B-07917	16,70	20,04
	CSMX17024G	2,0	30	24	1,2	15	15,88	M-FORCE	●	●	8.980	Holz	B-08012	16,70	20,04
180	CSCX18016E	2,0	20	16	1,2	15		M-FORCE	●	●	8.480	Holz	B-07923	16,70	20,04
	CSCX18016G	2,0	30	16	1,2	15		M-FORCE	●	●	8.480	Holz	B-07939	15,60	18,72
	CSMX18024E	2,0	20	24	1,2	15		M-FORCE	●	●	8.480	Holz	B-08028	21,30	25,56
	CSMX18024G	2,0	30	24	1,2	15		M-FORCE	●	●	8.480	Holz	B-08034	20,00	24,00
185	CSCX18516G	2,0	30	16	1,2	15	15,88/20	M-FORCE	●	●	8.250	Holz	B-07945	21,30	25,56
	CSMX18524G	2,0	30	24	1,2	15	15,88/20	M-FORCE	●	●	8.250	Holz	B-08040	21,30	25,56
190	CSCX19012C	2,0	15,88	12	1,2	15		M-FORCE	●	●	8.040	Holz	B-07951	14,40	17,28
	CSCX19012G	2,0	30	12	1,2	15	15,88/20	M-FORCE	●	●	8.040	Holz	B-07967	18,90	22,68
	CSMX19024G	2,0	30	24	1,2	15	15,88/20	M-FORCE	●	●	8.040	Holz	B-08056	21,30	25,56
	CSMX19024C	2,0	15,88	24	1,2	15		M-FORCE	●	●	8.040	Holz	B-08062	17,80	21,36
210	CSCX21016G	2,3	30	16	1,4	15		M-FORCE	●	●	7.300	Holz	B-07973	25,50	30,60
	CSMX21024G	2,3	30	24	1,4	15		M-FORCE	●	●	7.300	Holz	B-08078	27,10	32,52
	CSFX21040G	2,3	30	40	1,4	15		M-FORCE	●	●	7.300	Holz	B-08109	39,20	47,04
230	CSCX23018G	2,3	30	18	1,6	15		M-FORCE	●	●	6.640	Holz	B-07989	27,10	32,52
	CSMX23024G	2,3	30	24	1,6	15		M-FORCE	●	●	6.640	Holz	B-08084	34,70	41,64
	CSFX23040G	2,3	30	40	1,6	15		M-FORCE	●	●	6.640	Holz	B-08115	30,60	36,72
235	CSCX23520G	2,3	30	20	1,6	15	15,88/25	M-FORCE	●	●	6.500	Holz	B-07995	30,60	36,72
	CSMX23524G	2,3	30	24	1,6	15		M-FORCE	●	●	6.500	Holz	B-08090	30,60	36,72
	CSFX23540G	2,3	30	40	1,6	15	15,88/25	M-FORCE	●	●	6.500	Holz	B-08121	39,20	47,04

## MAKFORCE



## Für Handkreissägen

Ein umfangreiches Programm von Handkreissägeblätter für alle Hersteller und Modelle. Eine große Auswahl an verschiedenen Größen von 140 mm - 355 mm Durchmesser und 10 - 60 Zähnen. Vom groben Längsschnitt bis zum exakten Querschnitt ist jeder Bereich abgedeckt.

Voll gehärtete und exakt ausgerichtete Sägeblätter absorbieren Schläge und sorgen für Spurtreue.

HM-Schneiden der Extraklasse mit geringem Verschleiß für lange Lebensdauer.

Schmale Sägeblätter sorgen für geringen Verschleiß und gewährleisten einen sanften Vorschub.

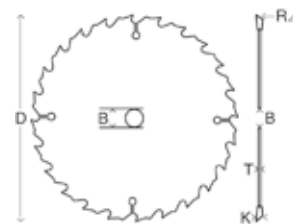

Blatt Ø (mm) (D)	ID Nummer	Schneide- stärke (mm) (K)	Bohr Ø (mm) (B)	Zäh- ne	Blatt- stärke (mm) (T)	Win- kel° (R)	Ring Ø (mm)	Zahn- form	Quer- schnitt	Längs- schnitt	max. Dreh- zahl	Material- Typ	Bestell- Nr.	Preis (€) exkl. Mwst.	Preis (€) inkl. Mwst.
140	CSC14018C	1,5	15,88	18	1,0	20		ATB	●	●	10.910	Holz	B-08137	21,30	25,56
150	CSM15024E	2,4	20	24	1,5	20		ATB	●	●	10.180	Holz	B-08280	25,50	30,60
	CSC16016E	2,4	20	16	1,5	20	15,88	ATB	●	●	9.540	Holz	B-08143	21,30	25,56
160	CSM16024E	2,4	20	24	1,5	20	15,88	ATB	●	●	9.540	Holz	B-08296	27,10	32,52
	CSM16040E	2,4	20	40	1,5	20	15,88	ATB	●	●	9.540	Holz	B-08420	30,60	36,72
	CSC16510E	2,0	20	10	1,4	20		FTG	●	●	9.250	Holz	B-08159	22,50	27,00
	CSC16510G	2,0	30	10	1,4	20		FTG	●	●	9.250	Holz	B-08165	20,00	24,00
165	CSM16524G	2,4	30	24	1,5	20		ATB	●	●	9.250	Holz	B-08305	25,50	30,60
	CSM16540G	2,4	30	40	1,5	20		ATB	●	●	9.250	Holz	B-08436	30,60	36,72
	CSC17016G	2,4	30	16	1,5	20	15,88	ATB	●	●	8.980	Holz	B-08171	14,40	17,28
170	CSM17024G	2,4	30	24	1,5	20	15,88	ATB	●	●	8.980	Holz	B-08311	27,10	32,52
	CSM17040G	2,4	30	40	1,5	20	15,88	ATB	●	●	8.980	Holz	B-08442	24,00	28,80
	CSC18016E	2,4	20	16	1,5	20		ATB	●	●	8.480	Holz	B-08187	18,90	22,68
	CSC18016G	2,4	30	16	1,5	20		ATB	●	●	8.480	Holz	B-08193	24,00	28,80
180	CSM18024E	2,4	20	24	1,5	20		ATB	●	●	8.480	Holz	B-08327	24,00	28,80
	CSM18024G	2,4	30	24	1,5	20		ATB	●	●	8.480	Holz	B-08333	27,10	32,52
	CSM18040E	2,4	20	40	1,5	20		ATB	●	●	8.480	Holz	B-08458	27,10	32,52
	CSM18040G	2,4	30	40	1,5	20		ATB	●	●	8.480	Holz	B-08464	30,60	36,72
	CSC18516C	1,8	15,88	16	1,2	20		ATB	●	●	8.250	Holz	B-08202	24,00	28,80
185	CSM18524C	1,8	15,88	24	1,2	20		ATB	●	●	8.250	Holz	B-08349	25,50	30,60
	CSM18540C	1,8	15,88	40	1,2	20		ATB	●	●	8.250	Holz	B-08470	28,70	34,44
	CSC19012C	2,2	15,88	12	1,4	20		FTG	●	●	8.040	Holz	B-08218	15,60	18,72
	CSC19012G	2,0	30	12	1,4	20	15,88/20	FTG	●	●	8.040	Holz	B-08224	22,50	27,00
	CSM19024G	2,2	30	24	1,4	20	15,88/20	ATB	●	●	8.040	Holz	B-08355	25,50	30,60
190	CSM19024C	2,2	15,88	24	1,4	20		ATB	●	●	8.040	Holz	B-08361	15,60	18,72
	CSM19040G	2,2	30	40	1,4	20	15,88/20	ATB	●	●	8.040	Holz	B-08486	32,60	39,12
	CSM19040C	2,2	15,88	40	1,4	20		ATB	●	●	8.040	Holz	B-08492	27,10	32,52
	CSXF19060G	2,2	30	60	1,4	15	15,88/20	ATAF	●	●	8.040	Holz	B-08551	32,60	39,12
	CSC21016G	2,4	30	16	1,6	20		ATB	●	●	7.300	Holz	B-08230	27,10	32,52
210	CSM21024G	2,4	30	24	1,6	20		ATB	●	●	7.300	Holz	B-08377	32,60	39,12
	CSM21040G	2,4	30	40	1,6	20		ATB	●	●	7.300	Holz	B-08501	34,70	41,64
	CSC23018G	2,6	30	18	1,6	20		ATB	●	●	6.640	Holz	B-08246	30,60	36,72
230	CSM23024G	2,3	30	24	1,6	20		ATB	●	●	6.640	Holz	B-08383	37,00	44,40
	CSM23040G	2,6	30	40	1,6	20		ATB	●	●	6.640	Holz	B-08517	37,00	44,40
	CSXF23060G	2,8	30	60	1,8	15		ATAF	●	●	6.640	Holz	B-08567	39,20	47,04
	CSC23518G	2,6	30	18	1,6	50		ATB	●	●	6.500	Holz	B-08252	37,00	44,40
	CSM23520G	2,3	30	20	1,6	20		ATB	●	●	6.500	Holz	B-08399	25,50	30,60
235	CSM23524G	2,3	30	24	1,6	20		ATB	●	●	6.500	Holz	B-08408	37,00	44,40
	CSM23540G	2,6	30	40	1,6	20		ATB	●	●	6.500	Holz	B-08523	37,00	44,40
	CSXF23560G	2,8	30	60	1,8	15		ATAF	●	●	6.500	Holz	B-08589	39,20	47,04
	CSC27024G	2,6	30	24	1,8	20		ATB	●	●	5.650	Holz	B-08268	41,80	50,16
270	CSM27040G	2,6	30	40	1,6	20		ATB	●	●	5.650	Holz	B-08539	56,10	67,32
	CSXF27060G	2,8	30	60	1,8	15	20	ATAF	●	●	5.650	Holz	B-08573	59,20	71,04
	CSC35524G	3,0	30	24	2,2	20		ATB	●	●	4.300	Holz	B-08274	62,30	74,76
355	CSM35540G	3,0	30	40	2,2	20		ATB	●	●	4.300	Holz	B-08414	76,50	91,80
	CSM35560G	3,0	30	60	2,2	20		ATB	●	●	4.300	Holz	B-08545	84,70	101,64
	CSXF35560G	2,8	30	60	1,8	15		ATAF	●	●	4.300	Holz	B-08595*	59,20	71,04

\* Solange Vorrat reicht

## MAKBLADE PLUS



**MAKBLADE PLUS**



## Für Tischkreis-, Kapp- und Gehrungssägen

Die "Makblade Plus" Sägeblätter für Kapp- und Gehrungssägen bzw. Tischkreissägen besitzen eine einzigartige, patentierte Technologie. Entwickelt um einen gedämpften und leisen Lauf zu gewährleisten. Ein kaum vibrierendes Sägeblatt ermöglicht eine exakte Schnitfführung und reduziert ein Verbiegen des Sägeblattes. Die HM bestückten Zähne haben dadurch eine erheblich längere Lebensdauer.

Die Verwendung eines speziellen Grundkörpers ermöglicht ein sehr schmales Sägeblatt und feinere Schnitte.

Vibrationsdämpfungssystem bestehend aus einer Kunstharzfällung in einem lasergeschnittenen Schlitz.

Speziell beschichtet für extrem wenig Reibung, sanften Vorschub und Schutz gegen Korrosion und Harz.

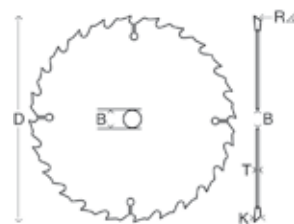

Blatt Ø (mm) (D)	ID Nummer	Schneide- stärke (mm) (K)	Bohr Ø (mm) (B)	Zäh- ne (mm) (T)	Blatt- stärke (mm) (T)	Win- kel° (R)	Ring Ø (mm)	Zahn- form	Quer- schnitt	Längs- schnitt	max. Dreh- zahl	Mate- rial- Typ	Bestell- Nr.	Preis (€) exkl. Mwst.	Preis (€) inkl. Mwst.
190	MSC19024EL	2,2	20	24	1,6	5		ATB	●		8.040	Holz	B-08604	41,80	50,16
	MSF19060EL	2,0	20	60	1,4	5		ATAF	●		8.040	Holz	B-08757	53,10	63,72
200	TSM20036GL	2,6	30	36	1,6	20		ATB	●	●	7.630	Holz	B-09802	80,60	96,72
	TSF20060GL	2,6	30	60	1,6	15		ATAFR	●	●	7.630	Holz	B-08822	80,60	96,72
216	MSC21624GL	2,4	30	24	1,6	5		ATB	●		7.070	Holz	B-08610	53,10	63,72
	MSM21648GL	2,4	30	48	1,6	5		ATAF	●		7.070	Holz	B-08632	68,80	82,56
	MSM21660GL	2,1	30	60	1,6	5		ATAF	●		7.070	Holz	B-08676	72,50	87,00
	MSXF21680GL	2,8	30	80	1,8	5		ATAF	●		7.070	Holz	B-08791	124,50	149,40
250	TSM25040GL	2,8	30	40	1,8	20		ATB	●	●	6.110	Holz	B-09818	98,00	117,60
	TSF25080GL	2,8	30	80	1,8	15		ATAFR	●	●	6.110	Holz	B-08838	118,40	142,08
255	MSC25532GL	2,3	30	32	1,8	5		ATB	●		5.990	Holz	B-08626	72,50	87,00
	MSM25540GL	2,4	30	40	1,8	5		ATAF	●		5.990	Holz	B-08648	76,50	91,80
	MSM25560GL	2,3	30	60	1,8	5		ATAF	●		5.990	Holz	B-08682	88,80	106,56
	MSF25572GL	2,4	30	72	1,8	5		ATAF	●		5.990	Holz	B-08763	92,90	111,48
260	MSM26040GL	2,3	30	40	1,8	5		ATAF	●		5.870	Holz	B-08654	76,50	91,80
	TSM26048GL	2,8	30	48	1,8	20		ATB	●	●	5.870	Holz	B-09824	108,20	129,84
	MSM26060GL	2,3	30	60	1,8	5		ATAF	●		5.870	Holz	B-08698	88,80	106,56
	MSM26070GL	2,3	30	70	1,8	5		ATAF	●		5.870	Holz	B-08707	76,50	91,80
	MSF26080GL	2,3	30	80	1,8	5		ATAF	●		5.870	Holz	B-08779	98,00	117,60
	TSF26080GL	2,8	30	80	1,8	15		ATAFR	●	●	5.870	Holz	B-08844	118,40	142,08
	MSXF260100GL	2,3	30	100	1,8	5		ATAF	●		5.870	Holz	B-08800	103,10	123,72
300	TSM30048GL	2,8	30	48	1,8	20		ATB	●	●	5.090	Holz	B-09830	98,00	117,60
	TSF300100GL	2,8	30	100	1,8	15		ATAFR	●	●	5.090	Holz	B-08850	137,70	165,24
305	MSM30540GL	2,3	30	40	1,8	5		ATAF	●		5.000	Holz	B-08660	98,00	117,60
	MSM30560GLA	2,6	30	60	2,0	5		ATAF	●		5.000	Holz	B-08729	124,50	149,40
	MSM30570GL	2,5	30	70	1,9			ATAF	●		5.000	Holz	B-08735	84,70	101,64
	MSF30580GL	2,3	30	80	1,8	5		ATAF	●		5.000	Holz	B-08785	113,30	135,96
	MSXF305100GL	2,3	30	100	1,8	5		ATAF	●		5.000	Holz	B-08816	130,60	156,72
350	TSM35056GL	3,5	30	56	2,5	20		ATB	●	●	4.360	Holz	B-09846	103,10	123,72
	TSF350100GL	3,0	30	100	2,0	15		ATAFR	●	●	4.360	Holz	B-08866	167,30	200,76
355	MSM35580GL	3,0	30	80	2,2	5		ATAF	●		4.300	Holz	B-08741	144,90	173,88



## MAKBLADE



## Für Kapp- und Gehrungssägen

Ein reichhaltiges Sortiment an Sägeblätter für Kapp- und Gehrungssägen alle Marken und Modelle. Auch für Akku Kapp- und Gehrungssägen geeignet.

Eine große Auswahl an verschiedenen Größen von 190 mm bis 305 mm Durchmesser und 24 bis 100 Zähne. Deckt vom groben Ablängen bis zum exakten Passschnitt alle Bereiche ab.

Voll gehärtete und exakt ausgerichtete Sägeblätter absorbieren Schläge und sorgen für Spurtreue.

Feingeschliffene, länger haltbare Schneiden reduzieren die Belastung. Dies kommt der Maschine und dem Sägeblatt zugute.

Schmale Sägeblätter sorgen für geringen Verschleiß und garantieren einen sanften Vorschub.

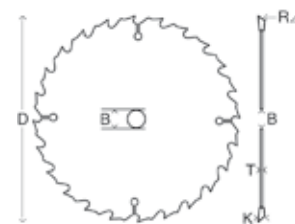

Blatt Ø (mm) (D)	ID Nummer	Schneide- stärke (mm) (K)	Bohr Ø (mm) (B)	Zäh- ne	Blatt- stärke (mm) (T)	Win- kel° (R)	Ring Ø (mm)	Zahn- form	Quer- schnitt	Längs- schnitt	max. Dreh- zahl	Mate- rial- Typ	Bestell- Nr.	Preis (€) exkl. Mwst.	Preis (€) inkl. Mwst.
190	MSC19024E	2,2	20	24	1,6	5		ATB	●		8.040	Holz	B-08894	25,50	30,60
	MSM19048E	2,2	20	48	1,6	5		ATB	●		8.040	Holz	B-08953	72,50	87,00
	MSF19060E	2,0	20	60	1,4	5		ATB	●		8.040	Holz	B-09042	44,30	53,16
216	MSC21624G	2,4	30	24	1,6	5		ATB	●		7.070	Holz	B-08903	37,00	44,40
	CMSM21640G	2,1	30	40	1,6	10		ATB	●		7.070	Holz	B-08872	53,10	63,72
	MSM21648G	2,4	30	48	1,6	5		ATB	●		7.070	Holz	B-08969	50,00	60,00
	MSF21660G	2,0	30	60	1,4	5		ATB	●		7.070	Holz	B-09058	44,30	53,16
250	MSXF21680G	2,8	30	100	1,8	5		ATB	●		7.070	Holz	B-09092	47,00	56,40
	MSC25032G	2,4	30	32	1,6	5		ATAF	●		6.110	Holz	B-08919	34,70	41,64
	MSM25048G	2,4	30	48	1,8	5		ATB	●		6.110	Holz	B-08975	47,00	56,40
	MSM25060G	2,3	30	60	1,8	5		ATB	●		6.110	Holz	B-09008	50,00	60,00
	MSF25072G	2,4	30	72	1,8	5		ATB	●		6.110	Holz	B-09064	47,00	56,40
	MSXF250100G	2,3	30	100	1,8	5		ATB	●		6.110	Holz	B-09101	53,10	63,72
255	MSC25532G	2,3	30	32	1,8	5		ATAF	●		5.990	Holz	B-08925	62,30	74,76
	CMSM25548G	2,1	30	48	1,6	10		ATB	●		5.990	Holz	B-08888	53,10	63,72
	MSM25560G	2,3	30	60	1,8	5		ATB	●		5.990	Holz	B-09014	47,00	56,40
260	TSC26024G	2,3	30	24	1,6	20		ATB	●	●	5.870	Holz	B-21989	37,00	44,40
	MSC26032G	2,3	30	32	1,8	5		ATAF	●		5.870	Holz	B-08931	47,00	56,40
	MSM26040G	2,3	30	40	1,8	5		ATB	●		5.870	Holz	B-08981	37,00	44,40
	MSM26060G	2,3	30	60	1,8	5		ATB	●		5.870	Holz	B-09020	44,30	53,16
	MSF26080G	2,3	30	80	1,8	5		ATB	●		5.870	Holz	B-09070	50,00	60,00
	MSXF260100G	2,3	30	100	1,8	5		ATB	●		5.870	Holz	B-09117	62,30	74,76
305	MSC30532G	2,3	30	32	1,8	5		ATAF	●		5.000	Holz	B-08947	56,10	67,32
	MSM30540G	2,3	30	40	1,8	5		ATB	●		5.000	Holz	B-08997	50,00	60,00
	MSM30560G	2,3	30	60	1,8	5		ATB	●		5.000	Holz	B-09036	59,20	71,04
	MSF30580G	2,3	30	80	1,8	5		ATB	●		5.000	Holz	B-09086	68,80	82,56
	MSXF305100G	2,3	30	100	1,8	5		ATB	●		5.000	Holz	B-09123	76,50	91,80
315	TSC31528G	2,8	30	28	2,0	20		ATB	●	●	4.850	Holz	B-46171	59,20	71,04
	TSM31548G	2,8	30	48	2,0	10		ATB	●	●	4.850	Holz	B-46187	68,80	82,56
	TSF31560G	2,8	30	60	2,0	10		ATB	●	●	4.850	Holz	B-46193	76,50	91,80

## SPEZIAL – AKKU-HANDKREISSÄGEN



### Für Akku-Handkreissägen

Premium Sägeblätter speziell für Akku Handkreissägen, schonen den Akku und schützen den Motor. Geeignet zur Holzbearbeitung und erhältlich für alle gängigen Modelle - natürlich in bewährter Makita Qualität!

Extra dünner, perfekt ausgerichteter Grundkörper aus Stahl für exakten Geradeauslauf.

Zahndesign für universelle Schnitte in Holz. Präzise feingeschliffene HM-Schneiden für einfache, reibungslose Schnitte und eine lange Lebensdauer.

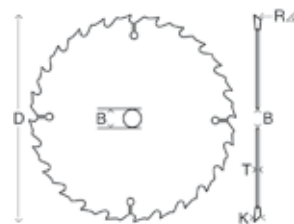

Blatt Ø (mm) (D)	ID Nummer	Schneidestärke (mm) (K)	Bohr Ø (mm) (B)	Zähne	Blattstärke (mm) (T)	Winkel° (R)	Ring Ø (mm)	Zahnform	Querschnitt	Längsschnitt	max. Drehzahl	Material-Typ	Bestell-Nr.	Preis (€) exkl. MwSt.	Preis (€) inkl. MwSt.
85	CCF8520B	1,0	15	20	0,7	10		ATB	●	●	2.240	Holz	B-16885	10,80	12,96
	CCM13624A	1,5	10	24	1,0	20		ATAF	●	●	4.500	Holz	B-09139	22,50	27,00
	CCM13624E	1,5	20	24	1,0	20		ATAF	●	●	4.500	Holz	B-21995	22,50	27,00
136	CCF13636A	1,5	10	36	1,0	18		ATAF	●	●	4.500	Holz	B-09210	24,00	28,80
	CCF13636E	1,5	20	36	1,0	18		ATAF	●	●	4.500	Holz	B-22006	25,50	30,60
	CCC13616E	1,5	20	16	1,0	20		ATAF	●	●	4.500	Holz	B-10643	24,00	28,80
150	CCM15024A	1,5	10	24	1,0	20		ATAF	●	●	2.500	Holz	B-09145	24,00	28,80
	CCF15040A	1,5	10	40	1,0	18		ATAF	●	●	2.500	Holz	B-09226	25,50	30,60
160	CCC16024E	1,5	20	24	1,0	20		ATAF	●	●	4.770	Holz	B-09151	22,50	27,00
	BSS16524E	1,5	20	24	1,0	20		ATAF	●	●	4.770	Holz	B-09173	22,50	27,00
	CCC16524A	1,5	10	24	1,0	20		ATAF	●	●	4.770	Holz	B-09189	22,50	27,00
165	CCM16540E	1,6	20	40	1,0	18		ATAF	●	●	4.770	Holz	B-09232	24,00	28,80
	BSS16540E	1,6	20	40	1,0	18		ATAF	●	●	4.770	Holz	B-09248	25,50	30,60
		1,6	20	55	1,1	20	-	ATB	●	●	9.250	Holz, MDF, Laminat	B-57059	39,20	47,04
190	CMSC19024E	1,9	20	24	1,9	-18		ATAF	●		3.000	Holz	B-21967*	25,50	30,60
	CCC19024G	2,0	30	24	1,4	20		ATAF	●	●	3.000	Holz	B-09195	25,50	30,60
190	CCM19040G	2,0	30	40	1,4	10		ATAF	●	●	3.000	Holz	B-09254	30,60	36,72

\* Speziell geeignet für Akku-Kappsägen (besonders dünner Schnitt)

## SPEZIAL – AKKU-TAUCHSÄGEN



## Für Akku-Tauchsägen

Extra dünne Sägeblätter speziell für Akku-Tauchsägen.

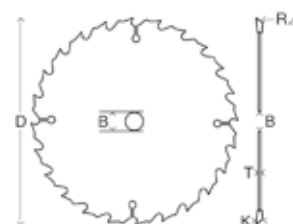

Blatt Ø (mm) (D)	ID Nummer	Schneide- stärke (mm) (K)	Bohr Ø (mm) (B)	Zäh- ne (mm) (T)	Blatt- stärke (mm) (T)	Win- kel° (R)	Ring Ø (mm)	Zahn- form	Quer- schnitt	Längs- schnitt	max. Dreh- zahl	Material- Typ	Bestell- Nr.	Preis (€) exkl. Mwst.	Preis (€) inkl. Mwst.
165	CCPM16528E	2,0	20	28	1,4	15	-	ATB	●	●	9.250	Holz	B-56699	41,80	50,16
	CCPF16548EL	1,85	20	48	1,25	8	-	ATB	●	●	9.250	Holz	B-56708	47,00	56,40
	CCPA16556EL	2,0	20	56	1,4	-3	-	TCG	●	●	9.250	Alu	B-56714	65,50	78,60
	CCPXF16560EL	2,0	20	60	1,4	5	-	Hi-ATB	●	●	9.250	Holz, MDF, Laminat	B-56720	56,10	67,32
	CCPXF16560EL	2,0	20	60	1,4	5	-	TCG	●	●	9.250	Holz, MDF	B-56736	56,10	67,32
	CCPF16548EL	2,0	20	48	1,4	5	-	TCG	●	●	9.250	CORIAN®	B-56742	65,50	78,60
			1,6	20	55	1,1	20	-	ATB	●	●	9.250	Holz, MDF, Laminat	B-57059	39,20

## SPEZIAL – AKKU-KAPPSÄGEN

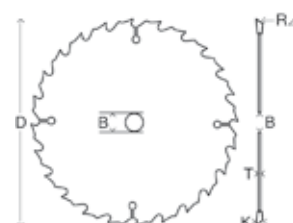

Blatt Ø (mm) (D)	ID Nummer	Schneide- stärke (mm) (K)	Bohr Ø (mm) (B)	Zäh- ne (mm) (T)	Blatt- stärke (mm) (T)	Win- kel° (R)	Ring Ø (mm)	Zahn- form	Quer- schnitt	Längs- schnitt	max. Dreh- zahl	Material- Typ	Bestell- Nr.	Preis (€) exkl. Mwst.	Preis (€) inkl. Mwst.
165		1,9	20	64	1,4	10		ATAF				Holz	B-56487	39,20	47,04
		1,8	20	60	1,2	5		TCG				Aluminium	B-56530	41,80	50,16
190	CMSC19024E	1,9	20	24	1,4	-18		ATAF			3.000	Holz	B-21967	25,50	30,60

## EFFICUT



### Für Akku-Handkreissägen, Akku-Kappsägen und Akku-Tauchsägen

Neu entwickeltes Zahndesign speziell für akkubetriebene Sägen, schont den Akku und schützt den Motor. Natürlich in bewährter Makita Qualität!

Neue Zahnform für geringeren Widerstand. Extra dünner, perfekt ausgerichteter Grundkörper aus Stahl für exakten Geradeauslauf.

Präzise feingeschliffene HM-Schneiden mit neuer Geometrie für reibungslose Schnitte und eine lange Akkulaufzeit.

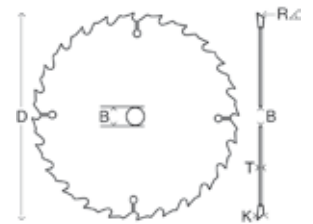

Blatt Ø (mm) (D)	ID Nummer	Schneide- stärke (mm) (K)	Bohr Ø (mm) (B)	Blatt- stärke (mm) (T)	Zäh- ne (D)	Win- kel° (R)	Zahn- form	max. Dreh- zahl (min <sup>-1</sup> )	Material- Typ	Geeignet für	Bezeich- nung	Bestell- Nr.	Preis (€) exkl. Mwst.	Preis (€) inkl. Mwst.
165	CCXF16525EL	1,45	20	1,0	25	23	ATAFR	9.250	Holz, MDF, Laminat	Akku-Handkreissägen	EFFICUT	B-62979	28,70	34,44
165	CCXF16556EL	1,45	20	1,0	56	23	ATAFR	9.250	Holz, MDF, Laminat	Akku-Handkreissägen, Akku-Tauchsägen, <b>lärmarmes Schnitt</b>	EFFICUT	B-57320	46,00	55,20
190	CCM19024G	1,45	30	1,0	24	23	ATAFR	8.040	Holz, MDF, Laminat	Akku-Handkreissägen	EFFICUT	B-64185	30,60	36,72
190	CCF19045G	1,45	30	1,0	45	23	ATAFR	8.040	Holz	Akku-Handkreissägen	EFFICUT	B-68622	32,60	39,12
260	CCXF26045EL	2,15	30	1,65	45	10	ATAFR	5.870	Holz, MDF, Laminat	Akku-Kappsägen	EFFICUT	B-64624	53,10	63,72
260	CMSF26060G	2,15	30	1,65	60	10	AFATR	5.870	Holz, MDF, Laminat	Akku Kappsägen	EFFICUT	B-67234	53,10	63,72
260	CMSXF26080G	2,15	30	1,65	80	10	ATAFR	5.870	Holz, MDF, Laminat	Akku-Kappsägen	EFFICUT	B-67240	62,30	74,76
305	CMSM30560G	2,15	30	1,65	60	10	ATAFR	5.000	Holz	Akku-Kappsägen	EFFICUT	B-67256	62,30	74,76
305	CMSF30580G	2,15	30	1,65	80	10	ATAFR	5.000	Holz	Akku-Kappsägen	EFFICUT	B-67262	76,50	91,80
305	CMSXF305100G	2,15	30	1,65	100	10	AFATR	5.000	Holz	Akku Kappsägen	EFFICUT	B-67278	84,70	101,64
136	MCCS13630E	1,1	20	0,95	30			4.500	Stahlprofile bis 3mm Wandstärke	Akku-Metallhandkreissäge	EFFICUT-Metal	B-69266	41,80	50,16
136	MCCS13645E	1,1	20	0,95	45			4.500	Stahl- u. Edelstahlprofile bis 3mm Wandstärke	Akku-Metallhandkreissäge	EFFICUT-Metal	B-69272	50,00	60,00
150	MCCS15033E	1,1	20	0,95	33			4.680	Stahlprofile bis 3mm Wandstärke	Akku-Metallhandkreissäge	EFFICUT-Metal	B-69288	41,80	50,16
150	MCCS15048E	1,1	20	0,95	48			4.680	Stahl- u. Edelstahlprofile bis 3mm Wandstärke	Akku-Metallhandkreissäge	EFFICUT-Metal	B-69294	50,00	60,00



## SPEZIAL – EINGEBETTETE SCHNEIDEN



## Für Handkreissägen

Entwickelt für Makita und andere Hersteller, zeichnen sich Sägeblätter mit eingebetteten Zähnen (auch Tiefzahn-Sägeblätter genannt) durch hervorragende Lebensdauer aus.

Tiefzahn - Sägeblätter besitzen eine sehr starke Verbindung zwischen Schneide und Sägeblattkörper.

Astlöcher, Nägel und Schrauben stellen für dieses Spezialsägeblatt keine Herausforderung dar. Speziell für altes Bauholz und Abrissarbeiten.

Schneidet Nägel und Knoten.

Extrem robust und langlebig.

Ausgedehnte Serviceintervalle und hohe Nutzbarkeit.

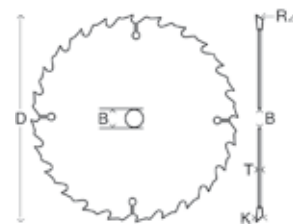

Blatt Ø (mm) (D)	ID Nummer	Schneide- stärke (mm) (K)	Bohr Ø (mm) (B)	Zäh- ne (mm) (T)	Blatt- stärke (mm) (T)	Win- kel° (R)	Ring Ø (mm)	Zahn- form	Quer- schnitt	Längs- schnitt	max. Dreh- zahl	Mate- rial- Typ	Bestell- Nr.	Preis (€) exkl. Mwst.	Preis (€) inkl. Mwst.
165	CSCE16516E	2,0	20	16	1,25	23		ATB	●	●	9.250	Holz	B-09329	32,60	39,12
	CSME16524E	2,0	20	24	1,25	23		ATB	●	●	9.250	Holz	B-09391	37,00	44,40
	CSME16540E	2,0	20	40	1,25	18		ATB	●	●	9.250	Holz	B-09472	50,00	60,00
185	CSCE18516C	2,0	15,88	16	1,25	25		ATB	●	●	8.250	Holz	B-09335	22,50	27,00
	CSCE18516G	2,0	30	16	1,25	25		ATB	●	●	8.250	Holz	B-09341	24,00	28,80
	CSME18524C	2,0	15,88	24	1,25	23		ATB	●	●	8.250	Holz	B-09400	22,50	27,00
	CSME18520G	2,0	30	20	1,25	25		ATB	●	●	8.250	Holz	B-09416	27,10	32,52
	CSME18540C	2,0	15,88	40	1,25	25		ATB	●	●	8.250	Holz	B-09488	32,60	39,12
	CSME18540G	2,0	30	40	1,25	25		ATB	●	●	8.250	Holz	B-09494	37,00	44,40
190	CSCE19016G	2,0	30	16	1,25	23		ATB	●	●	8.040	Holz	B-09357	25,50	30,60
	CSME19024G	2,0	30	24	1,25	23		ATB	●	●	8.040	Holz	B-09422	28,70	34,44
	CSME19040G	2,0	30	40	1,25	23		ATB	●	●	8.040	Holz	B-09503	41,80	50,16
210	CSCE21018G	1,9	30	18	1,4	23		ATB	●	●	7.300	Holz	B-09363	28,70	34,44
	CSME21024G	1,9	30	24	1,4	23		ATB	●	●	7.300	Holz	B-09438	47,00	56,40
235	CSCE23520G	2,3	30	20	1,6	25		ATB	●	●	6.500	Holz	B-09379	37,00	44,40
	CSME23524G	2,3	30	24	1,6	23		ATB	●	●	6.500	Holz	B-09444	41,80	50,16
	CSME23548G	2,3	30	48	1,6	18		ATB	●	●	6.500	Holz	B-09519	59,20	71,04
270	CSME27024G	2,6	30	24	1,8	23		ATB	●	●	5.650	Holz	B-09450	76,50	91,80
	CSME27040G	2,6	30	40	1,8	18		ATB	●	●	5.650	Holz	B-09525	88,80	106,56
	CSME27060G	2,6	30	60	1,8	18		ATB	●	●	5.650	Holz	B-09531	84,70	101,64
355	CSCE35524G	3,0	30	24	2,2	23		ATB	●	●	4.300	Holz	B-09385	103,10	123,72
	CSME35540G	3,0	30	40	2,2	23		ATB	●	●	4.300	Holz	B-09466	113,30	135,96
	CSME35560G	3,0	30	60	2,2	18		ATB	●	●	4.300	Holz	B-09547	113,30	135,96

## SPEZIAL – TAUCHSÄGEN



### Für Tauchsägen

Sägeblätter speziell entwickelt für Tauchsägen. Modelle für Holz und Aluminium verfügbar. Tauchsägeblätter sind ähnlich aufgebaut wie Makblade Sägeblätter inklusive dem patentierten Vibrationsdämpfungssystem. Dadurch läuft es ruhiger und taucht ohne Mühe in das Material ein.

Das Vibrationsdämpfungssystem besteht aus einer Kunstharzfällung in einem lasergeschnittenen Schlitz.

Die Verwendung eines speziellen Grundkörpers ermöglicht ein sehr schmales Sägeblatt und feinere Schnitte.

Modelle für Holz und Aluminium verfügbar.

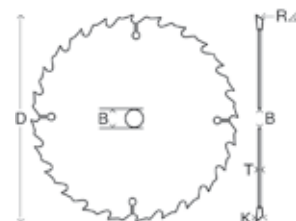

Blatt Ø (mm) (D)	ID Nummer	Schneide- stärke (mm) (K)	Bohr Ø (mm) (B)	Zäh- ne	Blatt- stärke (mm) (T)	Win- kel° (R)	Ring Ø (mm)	Zahn- form	Quer- schnitt	Längs- schnitt	max. Dreh- zahl	Material- Typ	Bestell- Nr.	Preis (€) exkl. Mwst.	Preis (€) inkl. Mwst.
160	CSP16028E	2,2	20	28	1,6	23		ATB	●	●	9.540	Holz	B-09260	37,00	44,40
	CSP16048E	2,2	20	48	1,6	8		ATB	●	●	9.540	Holz	B-09276	44,30	53,16
165	CSP16528E	2,2	20	28	1,6	23		ATB	●	●	9.250	Holz	B-09282	41,80	50,16
	CSP16548E	2,2	20	48	1,6	8		ATB	●	●	9.250	Holz	B-09298	50,00	60,00
	CSPX16556E	2,4	20	56	1,7	-3		TCG	●	●	9.250	Aluminium	B-09307	68,80	82,56
190	CSP19024G	2,2	30	24	2,2	20		ATB	●	●	8.250	Holz	B-19015	32,60	39,12

## SPEZIAL – LAMINAT



### Für Akku-Handkreissägen und Kappsägen

Speziell entwickelt zum Schneiden von Laminat. Für einen sauberen und sehr leisen Schnitt.

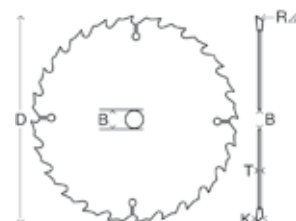

Blatt Ø (mm) (D)	ID Nummer	Schneide- stärke (mm) (K)	Bohr Ø (mm) (B)	Zähne	Blatt- stärke (mm) (T)	Winkel° (R)	Zahn- form	max. Dreh- zahl	Material- Typ	Bestell- Nr.	Preis (€) exkl. Mwst.	Preis (€) inkl. Mwst.
165	CCXF16552EL	1,45	20	52	1,0	10	TCG	4.770	Laminat	B-29452	68,80	82,56
190	MSXF19060GL	2,0	30	60	1,4	5	TCG	8.040	Laminat	B-29468	80,60	96,72
216	MSXF21672GL	2,5	30	72	1,8	5	TCG	7.070	Laminat	B-29474	144,90	173,88
250	MSXF25084GL	2,5	30	84	1,8	5	TCG	6.110	Laminat	B-29480	167,30	200,76
260	MSXF26084GL	2,5	30	84	1,8	5	TCG	5.870	Laminat	B-29496	167,30	200,76
305	MSXF30596GL	2,5	30	96	1,8	5	TCG	5.000	Laminat	B-29505	183,60	220,32

## SPEZIAL – BAUSTELLE



## Für Handkreissägen

Speziell entwickelt für grobe Einsätze auf Baustellen. Das Blatt verfügt über eingebettete Schneiden und ist äußerst robust ausgelegt.

Schneidet mühelos alle Arten von Holz inkl. Nägel und Betonrückstände.

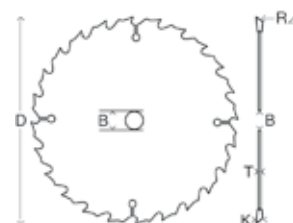

Blatt Ø (mm) (D)	ID Nummer	Schneide- stärke (mm) (K)	Bohr Ø (mm) (B)	Zäh- ne	Blatt- stärke (mm) (T)	Win- kel° (R)	Ring Ø (mm)	Zahn- form	Quer- schnitt	Längs- schnitt	max. Dreh- zahl	Material- Typ	Bestell- Nr.	Preis (€) exkl. Mwst.	Preis (€) inkl. Mwst.
190	CSCE19012G	2,6	30	12	1,6			FTG	●	●	8.040	Holz	B-13683	25,50	30,60
235	CSCE23516G	2,8	30	16	1,8			FTG	●	●	6.500	Holz	B-13699	30,60	36,72

## SPEZIAL – 2712

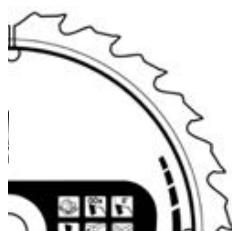

## Passendes Sägeblatt zu Tischkreissäge 2712

Robustes Blatt für schnelle Schnitte in alle Arten von Holz.

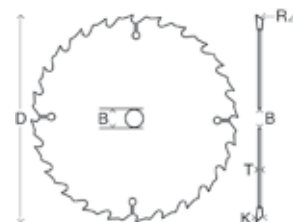

Blatt Ø (mm) (D)	ID Nummer	Schneide- stärke (mm) (K)	Bohr Ø (mm) (B)	Zähne	Blatt- stärke (mm) (T)	Winkel °	Zahn- form	max. Dreh- zahl	Material Typ	Bestell- Nr.	Preis (€) exkl. Mwst.	Preis (€) inkl. Mwst.
315		2,8	30	40	2,0	9	ATB	4.850	Holz	JM27170001	32,60	39,12

## SPEZIAL – SANDWICHPANELEE



### Für Handkreissägen

Spezielles Kaltschnittsägeblatt eigens entwickelt zum sauberen Auftrennen von Sandwichpaneelen.

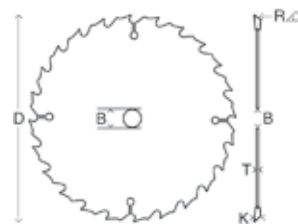

Blatt Ø (mm) (D)	ID Nummer	Schneidestärke (mm) (K)	Bohr Ø (mm) (B)	Zähne	Blattstärke (mm) (T)	Winkel° (R)	Ring Ø (mm)	Zahnform	max. Drehzahl	Material-Typ	Bestell-Nr.	Preis (€) exkl. MwSt.	Preis (€) inkl. MwSt.
165	CSF16542EL	1,75	20	42	1,4			SMTCG	9.250	Sandwichpaneelle, sauberer Schnitt, lärmarm	B-63133	56,10	67,32
235	CSF23550GL	2,2	30	50	1,8			SMTCG	6.500	Sandwichpaneelle	B-17675	80,60	96,72
270	CSF27060GL	2,4	30	60	2,0			SMTCG	5.650	Sandwichpaneelle	B-17681	124,50	149,40
355	CSF35580GL	2,6	30	80	2,2			SMTCG	4.300	Sandwichpaneelle	B-17697	159,20	191,04

## SPEZIAL – METALL



Die neu entwickelten Metallsägeblätter sorgen für noch schönere und schnellere Schnitte als bisher.

Ein neu zusammengesetzter Hartmetall-Werkstoff, kombiniert mit einziartigem Zahndesign sorgt für eine ausgezeichnete Bruchresistenz.

Makita Metallsägeblätter halten bis zu 30 mal länger als Metalltrennscheiben.

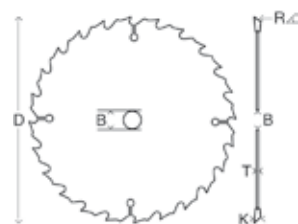

Blatt Ø (mm) (D)	ID Nummer	Schneidestärke (mm) (K)	Bohr Ø (mm) (B)	Zähne	Blattstärke (mm) (T)	Winkel° (R)	Ring Ø (mm)	Zahnform	max. Drehzahl	Material-Typ	Bestell-Nr.	Preis (€) exkl. MwSt.	Preis (€) inkl. MwSt.
136	MCCS13630E	1,5	20	30	1,2	0		MTCG	4.500	Metall	B-10615	50,00	60,00
	MCCS13650E	1,4	20	50	1,1	-15		ATB	4.500	Metall	B-21973	53,10	63,72
150		1,5	20	32	1,2			MTCG	4.680	Metall	B-46296	32,60	39,12
		1,4	20	52	1,1	-15		ATB	4.680	Metall	B-47008	47,00	56,40
185	MCS18536G	1,9	30	36	1,5			ATB	5.800	Metall	B-09743	65,50	78,60
	MCS18538G	2,0	30	38	1,6			MTCG	5.800	Metall	B-09759	59,20	71,04
	MCS18548G	2,0	30	48	1,6			MTCG	5.800	Metall	B-09787	65,50	78,60
	MCS18548G	1,85	30	48	1,5			SMTCG	5.800	Metall	B-23329*	92,90	111,48
	MCS18556G	1,8	30	56	1,5			SMTCG	5.800	Metall	B-23363*	103,10	123,72
	MCS18570G	1,7	30	70	1,3	-10		FTG	5.800	Metall	B-09771	65,50	78,60

\* extra langlebig



## SPEZIAL – ALUMINIUM



## Für Handkreis-, Tischkreis-, Kapp- und Gehrungssägen

Sägeblätter für Handkreis-, Tischkreis-, Kapp- und Gehrungssägen und mit ausgezeichneter Schnittleistung in Alu, Kupfer, Blech, Bronze und andere nicht-eisenhaltige Metalle. Die Sägeblätter sind des weiteren sehr gut zum Schneiden von Plastik und Laminatböden geeignet.

Geben Sie regelmäßig Wachs auf die Schneiden um sie vor Gratbildung zu schützen.

Extra dünn, perfekt ausgerichteter Grundkörper aus Stahl für exakten Geradeauslauf.

Exzellentes Schneidverhalten in nicht eisenhaltige Metalle wegen speziellem Zahnprofil.

Ausgezeichnete Schnittleistung in Laminatböden.

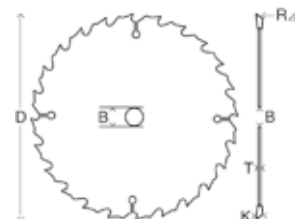

Blatt Ø (mm) (D)	ID Nummer	Schneidestärke (mm) (K)	Bohr Ø (mm) (B)	Zähne	Blattstärke (mm) (T)	Winkel° (R)	Ring Ø (mm)	Zahnform	max. Drehzahl	Material-Typ	Bestell-Nr.	Preis (€) exkl. MwSt.	Preis (€) inkl. MwSt.
136	CCA13650E	1,6	20	50	1,0	0		ATB	4.500	Aluminium	B-40294	50,00	60,00
150		1,6	20	52	1,0	0		ATB	4.680	Aluminium	B-47020	47,00	56,40
160	CSA16060E	2,4	20	60	1,8	0		TCG	9.540	Aluminium	B-09553	37,00	44,40
	CSA16060G	2,4	30	60	1,8	0	20	TCG	9.540	Aluminium	B-09569	39,20	47,04
180	CSA18060G	2,4	30	60	1,8		15,88/20	TCG	8.480	Aluminium	B-09575	47,00	56,40
185		2,2	30	40	1,4	5		M-Force	8.300	Aluminium	D-62103	10,00	12,00
190	CSA19060G	2,4	30	60	1,8		15,88/20	TCG	8.040	Aluminium	B-09597	59,20	71,04
	MSA19060E	2,0	20	60	1,4	-5		TCG	8.040	Aluminium	B-09612	53,10	63,72
200	TSA20064G	2,8	30	64	2,2			TCG	7.630	Aluminium	B-09690	59,20	71,04
216	MSA21664G	2,2	30	64	1,6	-5		TCG	7.070	Aluminium	B-09628	56,10	67,32
235	CSA23580G	2,4	30	80	1,8			TCG	6.500	Aluminium	B-09606	68,80	82,56
250	MSA25080G	2,4	30	80	1,8	-5		TCG	6.110	Aluminium	B-09634	62,30	74,76
	TSA25080G	2,8	30	80	2,2			TCG	6.110	Aluminium	B-09709	84,70	101,64
	MSA250100G	2,4	30	100	1,8	-5		TCG	6.110	Aluminium	B-09640	62,30	74,76
260	MSA26080G	2,3	30	80	1,8	-5		TCG	5.870	Aluminium	B-09656	62,30	74,76
	TSA26080G	2,8	30	80	2,2			TCG	5.870	Aluminium	B-09715	84,70	101,64
	MSA260100G	2,3	30	100	1,6	-5		TCG	5.870	Aluminium	B-09662	65,50	78,60
300	TSA30080G	2,8	30	80	2,2			TCG	5.090	Aluminium	B-09721	103,10	123,72
305	MSA30580G	2,3	30	80	1,8	-5		TCG	5.000	Aluminium	B-09678	84,70	101,64
	MSA305100G	2,3	30	100	1,8	-5		TCG	5.000	Aluminium	B-09684	92,90	111,48
350	TSA350100G	3,2	30	100	2,6			TCG	4.360	Aluminium	B-09737	130,60	156,72
355		3,0	30	120	2,4	-5	25	TCG	4.360	Aluminium	B-12522	167,30	200,76

## SPEZIAL – EDELSTAHL

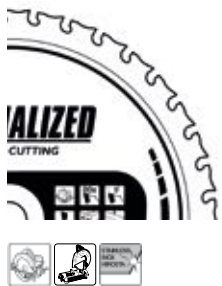

Extra für Edelstahl ausgelegte Sägeblätter sorgen für erhöhte Lebensdauer.

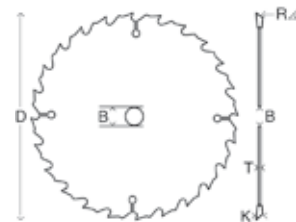

Blatt Ø (mm) (D)	ID Nummer	Schneidestärke (mm) (K)	Bohr Ø (mm) (B)	Zähne	Blattstärke (mm) (T)	Winkel° (R)	Ring Ø (mm)	Zahnform	max. Drehzahl	Material-Typ	Bestell-Nr.	Preis (€) exkl. MwSt.	Preis (€) inkl. MwSt.
136	MCCS13656E	1,1	20	56	0,95			SMTCG	4.500	Edelstahl	B-23086	56,10	67,32
150		1,1	20	60	0,95			SMTCG	4.680	Edelstahl	B-47014	53,10	63,72
185	MCSF18564GL	1,6	30	64	1,3			SMTCG	5.160	Edelstahl	B-31669	130,60	156,72
305	MCS305100F	1,95	25,4	100	1,65	-3		SMTCG	2.000	Edelstahl	B-23123	238,70	286,44

## PCD KREISSÄGEBLÄTTER FÜR FASERZEMENT

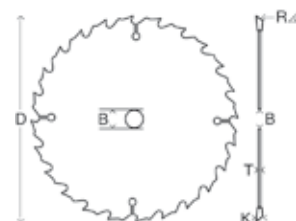
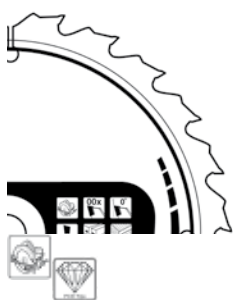

Blatt Ø (mm) (D)	ID Nummer	Schneidestärke (mm) (K)	Bohr Ø (mm) (B)	Zähne	Blattstärke (mm) (T)	Winkel° (R)	Zahnform	max. Drehzahl	Material-Typ	Bestell-Nr.	Preis (€) exkl. MwSt.	Preis (€) inkl. MwSt.
165	CSC1654EPCD	2,3	20	4	1,6	12	FTG	9250	Faserzement	B-22997	59,20	71,04
190	CSC1904GPCD	2,3	30	4	1,6	12	FTG	8040	Faserzement	B-23008	59,20	71,04
260	MSC2606GPCD	2,5	30	6	1,8	8	FTG	5870	Faserzement	B-23014	103,10	123,72
305	MSC3058GPCD	2,5	30	8	1,8	8	FTG	5000	Faserzement	B-23020	124,50	149,40

## REDUZIERRINGE



Maße (mm)	Stärke (mm)	Bestell-Nr.	Preis (€) exkl. MwSt.	Preis (€) inkl. MwSt.
20 - 15,88	1,2	B-20987	3,30	3,96
20 - 15,88	1,8	B-20993	3,30	3,96
30 - 15,88	1,2	B-21004	3,30	3,96
30 - 15,88	1,8	B-21010	3,30	3,96
30 - 20	1,2	B-21026	3,30	3,96
30 - 20	1,4	B-21032	3,30	3,96
30 - 20	1,8	B-21048	3,30	3,96
30 - 25	1,6	B-21054	3,30	3,96
30 - 25,4	1,4	B-21060	3,30	3,96
30 - 25,4	2,2	B-21076	3,30	3,96

# STICHSÄGEBLÄTTER

## Zahnform

### Zähne gefräst und Freischnitt geschränkt



### Zähne geschliffen und Freischnitt geschränkt



### Zähne gefräst und Freischnitt gewellt

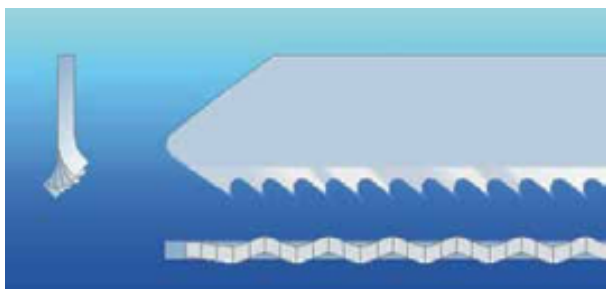

### Zähne geschliffen und Freischnitt freiwinkelgeschliffen



## Eigenschaften

### Gefräste Zähne

- Geringe Herstellungskosten
- Für allgemeinen Einsatz
- Weiche bis harte Materialien
- Lange Lebensdauer



### Geschliffene Zähne

- Höhere Herstellungskosten
- Sehr scharf!
- Schnell und sauber
- Weiche bis mittelharte Materialien



## Herstellung

- **Geschränkt:** Jeder einzelne Zahn wird individuell abwechselnd nach links und rechts gebogen
- **Gewellt:** Zahnreihe in Wellenform
- **Geschliffen:** Sägeblatt verjüngt sich konisch hin zum Rücken

### Geschränkt



### Gewellt



### Geschliffen



## Stichsägeblattmaterial





- **HCS (High Carbon Steel)** Für weiche Materialien wie Holz und Plastik
- **HSS (High Speed Steel)** Für harte Materialien wie Metall
- **BiM (Bi-Metall, HCS Grundkörper and HSS Zähne)** Für harte bis weiche Materialien wie Holz, Plastik und Metall
- **HM (Hartmetall)** Für GFK, Eternit, Spanplatten, Druckguss

## STICHSÄGEBLÄTTER













HM (Hartmetall) / HSS (High Speed Steel) / HCS (High Carbon Steel)

## EINNOCKENSCHAFT

## HOLZ

	Typ	Verzahnte Länge (mm)	Zähne/Zoll	Blattmaterial	Holz (mm)	Sperrholz (mm)
	B-13	70	8	HCS	4-65	4-65
	B-14	51	18	HCS	2-35	2-35
	B-15	50	12	HCS	3-35	3-35
	B-18	44	14	HCS	2-35	2-35
	B-18	44	14	HCS	2-35	2-35

## HOLZ - SAUBERER SCHNITT

	Typ	Verzahnte Länge (mm)	Zähne/Zoll	Blattmaterial	Holz (mm)	Sperrholz (mm)	Laminat (mm)	PVC (mm)
	L-1	101	6	HCS	5-90	5-90		5-90
	B-10	76	9	HCS	3-65	3-65		3-65
	B-10	76	9	HCS	3-65	3-65		3-65
	B-11	73	9	HCS	3-30	3-30		3-60
	B-11	73	9	HCS	3-30	3-30		3-60
	B-11	73	9	HCS	3-60	3-60		3-60
	B-12	74	6	HCS	5-65	5-65		5-65
	B-12	74	6	HCS	5-65	5-65		5-65
	B-19	63	12	HCS	3-50	3-50	3-50	3-50
	B-53	59	15	Bi-Metall	●		1,5-15	
	B-54	59	18	Bi-Metall	●		1,5-15	
	B-55	77	15	Bi-Metall	●		2,0-30	
	B-29	42	16	HCS	2-20	2-20	2-20	2-20

## HOLZ - SCHNELLER SCHNITT

	Typ	Verzahnte Länge (mm)	Zähne/Zoll	Blattmaterial	Holz (mm)	Sperrholz (mm)	PVC (mm)
	L-2	101	6	HCS	5-90	5-90	5-90
	L-10	151	6	HCS	5-135	5-135	5-135
	B-8	75	8	HCS	4-65	4-65	4-65
	B-16	75	6	HCS	5-65	5-65	5-65
	B-16	75	6	HCS	5-65	5-65	5-65
	B-17	71	6	HCS	5-60	5-60	5-60



PVC (mm)	Kurven-Schnitt	Gerader Schnitt	Dünnes Material	Dickes Material	Grober Schnitt	Stk./Pkg.	Bestell-Nr.	Preis (€) exkl. MwSt.	Preis (€) inkl. MwSt.
4-65		●		●	●	5	A-85656	3,60	4,32
4-65		●		●	●	100	B-07705	59,20	71,04
2-35		●	●		●	5	A-85662	3,60	4,32
3-35		●	●		●	5	A-85678	4,40	5,28
2-35	●		●		●	5	A-85709	3,60	4,32
2-35	●		●		●	100	B-07727	56,10	67,32





Kurven-Schnitt	Gerader Schnitt	Dünnes Material	Dickes Material	Feiner Schnitt	Zusätzlicher Verwendungszweck	Stk./Pkg.	Bestell-Nr.	Preis (€) exkl. MwSt.	Preis (€) inkl. MwSt.
	●		●	●		5	A-86290	10,80	12,96
	●		●	●		5	A-85628	5,70	6,84
	●		●	●		100	B-07674	92,90	111,48
	●	●		●		5	A-85634	6,60	7,92
	●	●		●		25	A-85634-25	20,00	24,00
	●	●		●		100	B-07680	98,00	117,60
	●		●	●		5	A-85640	6,60	7,92
	●		●	●		100	B-07696	92,90	111,48
	●	●		●	Ideal für Laminat, verkehrte Zahnung	5	A-85715	4,80	5,76
	●			●	Extra langlebig, speziell für Laminat	5	B-10970	11,60	13,92
●				●	Extra langlebig, speziell für Laminat	5	B-10986	14,40	17,28
	●			●	Extra langlebig, speziell für Laminat	5	B-31887	13,40	16,08
●				●	Gerade Verzahnung	100	B-07761*	118,40	142,08

\* Solange Vorrat reicht

Kurven-Schnitt	Gerader Schnitt	Dickes Material	Grober Schnitt	Zusätzlicher Verwendungszweck	Stk./Pkg.	Bestell-Nr.	Preis (€) exkl. MwSt.	Preis (€) inkl. MwSt.
	●	●	●	Extra scharf	5	A-86309	8,70	10,44
	●	●	●	Extra scharf	5	A-86315	10,80	12,96
	●	●	●	2° Pendelhubeffekt für Modell ohne Pendelhub	5	A-85232	6,10	7,32
	●	●	●	Extra scharf	5	A-85684	4,80	5,76
	●	●	●	Extra scharf	100	B-07711	76,50	91,80
●		●	●	Extra scharf	5	A-85690	4,80	5,76

## EINNOCKENSCHAFT

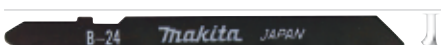
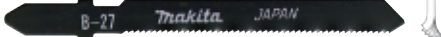

## METALL

	Typ	Verzahnte Länge (mm)	Zähne/Zoll	Blattmaterial	Holz (mm)	Holz mit Nägeln	Sperrholz (mm)	PVC (mm)
	B-21	73	12	HSS				3-60
	B-22	52	24	HSS				1-6
	B-22	52	24	HSS				1-6
	B-23	51	14	HSS	3-35	●	3-35	3-35
	B-23	51	14	HSS	3-35	●	3-35	3-35
	B-24	52	32	HSS				1-3
	B-27	52	24	HSS				1-6

## SPEZIAL

	Typ	Verzahnte Länge (mm)	Zähne/Zoll	Blattmaterial	Holz (mm)	Holz mit Nägeln	Sperrholz (mm)	Laminat (mm)	PVC (mm)	Aluminium (mm)	Nicht-eisenmetall (mm)	Edelstahl (mm)
		75	6	HM								
		54		HM								
		54		HM	●							
		105	24	Bi-Metall								
		75	10	Bi-Metall		●						
		155	24	Bi-Metall							●	
		50	24	HM							●	●
	B-K	75		HCS								
	BR-13	64	9	HCS	5-65		5-65					
	BR-13	64	9	HCS	5-65		5-65					
	B-25	74	9	HSS	3-60	●	3-60	3-60	3-60	3-6		
	B-25	74	9	HSS	3-60	●	3-60	3-60	3-60	3-6		
	B-26	71	9	HSS	3-60	●	3-60	3-60	3-60	3-10		
	B-60	75	6	HM								
	B-61	105	6	HM								

## SUPER EXPRESS

	Typ	Verzahnte Länge (mm)	Zähne/Zoll	Blattmaterial	Holz (mm)	Holz mit Nägeln	Sperrholz (mm)
	B-50	73	8,5-8,6	HCS	5-50		5-50
	B-51	73	9,8-18,1	HSS			
	B-52	73	5,5-9,8	HSS	5-50	●	

Aluminium (mm)	Edelstahl (mm)	Metall/Weichstahl (mm)	Kurven-Schnitt	Gerader Schnitt	Dünnes Material	Grober Schnitt	Stk./Pkg.	Bestell-Nr.	Preis (€) exkl. MwSt.	Preis (€) inkl. MwSt.
1-10				●			5	A-85721	8,10	9,72
1-3	1-3	1-3		●	●		5	A-85737	4,80	5,76
1-3	1-3	1-3		●	●		100	B-07733	76,50	91,80
2-6		2-6		●		●	5	A-85743	5,30	6,36
2-6		2-6		●		●	100	B-07749	76,50	91,80
1-2	0,5-2	0,5-2		●	●		5	A-85759	5,30	6,36
1-3	1-3	1-3	●		●		5	A-85787	5,30	6,36

Metall/Weichstahl (mm)	Fiberglas	Fliesen	Abrasives Material	Kurven-Schnitt	Gerader Schnitt	Dickes Material	Grober Schnitt	Zusätzlicher Verwendungszweck	Stk./Pkg.	Bestell-Nr.	Preis (€) exkl. MwSt.	Preis (€) inkl. MwSt.
	●						●	bedingt auch für Holz und Sperrholzplatten geeignet	3	P-38766	37,00	44,40
	1-15	●		●	●				3	P-38788	13,40	16,08
	1-10	●		●			●		3	P-38794	13,40	16,08
●					●			Extra langlebig, auch für Metallverkleidungen	5	P-47204	9,30	11,16
●					●			Extra langlebig, spezielle Kombi-Verzahnung	5	P-49622	10,00	12,00
●					●			Extra langlebig	5	P-49644	12,50	15,00
●					●	●			1	P-05929	11,60	13,92
					●			Dämmmaterial, Leder, Gummi und Pappe	5	A-80416	17,80	21,36
					●			Schneller Schnitt und splitterfrei	5	A-85793	4,80	5,76
					●			Schneller Schnitt und splitterfrei	100	B-07777	62,30	74,76
3-6					●	●	●	Universalblatt	5	A-85765	5,30	6,36
3-6					●	●	●	Universalblatt	100	B-07755	88,80	106,56
3-10				●		●	●		5	A-85771	6,60	7,92
	●		●					GFK, Gipskarton, Gasbeton usw.	3	B-06890	21,30	25,56
	●		●					GFK, Gipskarton, Gasbeton usw.	3	B-06909	30,60	36,72

PVC (mm)	Aluminium (mm)	Edelstahl (mm)	Metall/Weichstahl (mm)	Zusätzlicher Verwendungszweck	Stk./Pkg.	Bestell-Nr.	Preis (€) exkl. MwSt.	Preis (€) inkl. MwSt.
5-50				Extrem schneller Schnitt	5	B-06460	7,60	9,12
		1-3	1-8	Extrem schneller Schnitt	5	B-06476	8,10	9,72
	3-35		3-8	Extrem schneller Schnitt	5	B-06482	8,70	10,44

## EINNOCKENSCHAFT

### SETS



#### Beschreibung

Super Express Set bestehend aus B-50, B-51, B-52



Super Express Set bestehend aus 2x B-50, B-51, B-52,



Set bestehend aus B-10S, B-16, B-13, B-22, B-23



Set bestehend aus 2x B-13, 2x B-16, 2x B-10S, 2x B-22

## HEIMWERKER-SERIE

Kostengünstige Alternative für den Hobby-Handwerker



	Arbeitslänge (mm)	Zähne/Zoll
	74	8
	74	6
	74	6
	74	9
	51	21





	Stk./ Pkg.	Bestell-Nr.	Preis (€) exkl. Mwst.	Preis (€) inkl. Mwst.
	3	B-06292	4,80	5,76
B-53, Aufbewahrungsbox	5	B-48527	12,50	15,00
	5	A-86898	5,30	6,36
, 2x B-23, Aufbewahrungsbox	10	B-44410	14,40	17,28



Blattmaterial	Geeignet für	Stk./Pkg.	Bestell-Nr.	Preis (€) exkl. Mwst.	Preis (€) inkl. Mwst.
HCS	Holz	5	D-34877	3,00	3,60
HCS	Holz - schneller Schnitt	5	D-34883	3,30	3,96
HCS	Holz - schneller Kurvenschnitt	5	D-34899	3,30	3,96
HCS	Holz - feines Schnittbild	5	D-44214	5,30	6,36
HSS	Metall	5	D-34908	5,30	6,36

## MAKITASCHAFT

## HOLZ

	Typ	Verzahnte Länge (mm)	Zähne/Zoll	Blattmaterial	Holz (mm)	Sperrholz (mm)	PVC (mm)
	Nr. 3	59	9	HCS	3-50	3-50	3-50
	Nr. 10	60	9	HCS	4-50	4-50	4-50
	BR-3	60	9	HCS	4-50	4-50	





## METALL

	Typ	Verzahnte Länge (mm)	Zähne/Zoll	Blattmaterial	Holz (mm)	Holz mit Nägeln	Sperrholz (mm)	Laminat (mm)
	Nr. 1	61	24	HSS				
	Nr. 17	63	14	HSS	2-50	●	2-50	2-50





## RECIPROSÄGEBLÄTTER

## UNIVERSALSCHAFT

## HOLZ

	Blattlänge (mm)	Zähne/Zoll	Blattmaterial	Holz (mm)	Grünschnitt
	150	4	HSS	8-100	
	150	10	HSS	5-100	
	300	6	HSS	6-250	
	150	6	HSS	6-100	
	305	6	HCS	●	●

## BAUM- UND GRÜNSCHNITT

	Blattlänge (mm)	Zähne/Zoll	Blattmaterial	Grünschnitt	PVC
	190	15	BiM	●	●
	225	15	BiM	●	●
	250	8,5	HCS	●	●
	305	5	HCS	●	

Kurven-Schnitt	Gerader Schnitt	Dickes Material	Feiner Schnitt	Grober Schnitt	Zusätzlicher Verwendungszweck	Stk./Pkg.	Bestell-Nr.	Preis (€) exkl. MwSt.	Preis (€) inkl. MwSt.
	●	●		●		5	A-85868	4,80	5,76
	●	●		●		100	B-07808	53,10	63,72
	●		●		Sehr schneller Schnitt	5	A-85818	7,10	8,52
	●		●		Sehr schneller Schnitt	100	B-07820	88,80	106,56
	●		●		Sauberer Schnitt ohne Aussplintern	5	A-85933	4,00	4,80

PVC (mm)	Aluminium (mm)	Edelstahl (mm)	Metall/Weichstahl (mm)	Kurven-Schnitt	Gerader Schnitt	Dünnes Material	Grober Schnitt	Stk./Pkg.	Bestell-Nr.	Preis (€) exkl. MwSt.	Preis (€) inkl. MwSt.
1-6	1-3	0,5-3	1-3		●	●		5	A-85802	5,30	6,36
1-6	1-3	0,5-3	1-3		●	●		100	B-07783	62,30	74,76
2-50	2-50		2-6	●		●	●	5	A-85846	4,80	5,76























PVC (mm)	Zusätzlicher Verwendungszweck	Stk./Pkg.	Bestell-Nr.	Preis (€) exkl. MwSt.	Preis (€) inkl. MwSt.
	Nasses Holz, Gips > 6,5 mm	5	P-04999	10,00	12,00
	Gips > 2,5 mm	5	P-05000	10,00	12,00
6-250		5	P-05016	16,70	20,04
6-100	Kurvenschnitt	5	P-05022	10,80	12,96
		5	B-16829	14,40	17,28

Geeignet für	Stk./Pkg.	Bestell-Nr.	Preis (€) exkl. MwSt.	Preis (€) inkl. MwSt.
Bambus, Holz, PVC, Long-Life	1	B-56596*	8,10	9,72
Bambus, Holz, PVC, Long-Life	1	B-57392	13,40	16,08
grünes Astmaterial, Bambus	1	B-62016	11,60	13,92
ideal zum Ausasten, spezielle Grünschnittverzahnung	5	B-16863	20,00	24,00

\* Besonders feine Verzahnung, allseitig geschliffene Zähne mit spezieller Form für einfaches, exaktes, schnelles Schneiden.

## UNIVERSALSCHAFT

## METALL









	Blattlänge (mm)	Zähne/Zoll	Blattmaterial	Holz	Holz mit Nägeln	PVC
	100	18	Bi-Metall			
	150	18	Bi-Metall			
	100	24	Bi-Metall			
	150	24	Bi-Metall			
	150	14	Bi-Metall			
	200	14	Bi-Metall			
	200	18	Bi-Metall			
	200	24	Bi-Metall			
	150	32	Bi-Metall			
	280	10	Bi-Metall		●	
	305	10-14	Bi-Metall			●
	225	12	Bi-Metall			
	228	14	Bi-Metall			
	225	18	Bi-Metall			
	228	18	Bi-Metall			
	152	18	Bi-Metall			
	152	18	Bi-Metall			
	152	6	Bi-Metall		●	●
	225	14-18	Bi-Metall			
	225		Diamantbestäubt			●
	152	18	HM			
	152	8	HM			
	228	8	HM			
	150	6	Bi-Metall	●		
	152	10	Bi-Metall		●	
	225	10	Bi-Metall		●	
	152	6-8	HM	●	●	●
	152	6-8	HM	●	●	●
	228	6-8	HM	●	●	●
	228	6-8	HM	●	●	●
	305	6-8	HM	●	●	●
	305	6-8	HM	●	●	●









Aluminium (mm)	Edelstahl	Metall/ Weichstahl (mm)	Zusätzlicher Verwendungszweck	Stk./ Pkg.	Bestell-Nr.	Preis (€) exkl. Mwst.	Preis (€) inkl. Mwst.
		1,5-2,5	Bleche und Aluprofile	5	P-04874	13,40	16,08
		1,5-2,5	Bleche und Aluprofile	5	P-04880	14,40	17,28
		1,2-2	Bleche und Aluprofile	5	P-04896	13,40	16,08
		1,2-3	Bleche und Aluprofile	5	P-04905	14,40	17,28
		2,5-3,5		5	P-04911	14,40	17,28
		2,5-3,5		5	P-04927	18,90	22,68
		1,5-3		5	P-04933	18,90	22,68
		1,2-3		5	P-04949	18,90	22,68
		> 1,2	Aluprofile	5	P-04955	14,40	17,28
		3,5-5	Guss und Stahlrohre, Isoliermaterial	5	P-04983	20,00	24,00
5-20		5-20	Rohre und Profile 5-200 mm	5	B-16857	21,30	25,56
		3-8	Rohre und Profile 10-175 mm	5	B-16776	17,80	21,36
		3-8		25	B-16776-25	65,50	78,60
		1,5-4	Rohre und Profile 5-175 mm	5	B-16782	17,80	21,36
		1,5-4		25	B-16782-25	65,50	78,60
		1,5-4	Rohre und Profile 5-100 mm	5	B-05169	13,40	16,08
		1,5-4		25	B-05169-25	41,80	50,16
> 2-6			Fensterrahmen, glasfaserverstärkter Kunststoff	5	B-05175	15,60	18,72
		3-8	Rohre und Profile 5-175 mm Long Life	5	B-43175	16,70	20,04
			Gussrohre, roter Ziegel 10-175 mm, Epoxy 3-175 mm	2	B-31871	44,30	53,16
	●		Rostfreier Formstahl 5-100 mm, Rostfreie Stahlplatte 2-4 mm	2	B-07250	28,70	34,44
	●	●	Gussrohr, rostfreier Formstahl, Stahl, schneller Schnitt, langlebig	1	B-55572	21,30	25,56
	●	●	Gussrohr, rostfreier Formstahl, Stahl, schneller Schnitt, langlebig	1	B-55588	25,50	30,60
		●	Guss und Stahlrohre, Isoliermaterial, extra langlebig	5	P-05088	20,00	24,00
3-12		3-12	Ideal zum Zerlegen von Paletten	5	B-31843	12,50	15,00
3-12		3-12	Ideal zum Zerlegen von Paletten	5	B-31859	17,80	21,36
		●		1	B-49834	13,40	16,08
		●		10	B-49834-10	118,40	142,08
		●	Ideal zum Zerlegen von Paletten, Kunststoffe und glasfaserverstärkte Kunststoffe	1	B-49840	17,80	21,36
		●		10	B-49840-10	167,30	200,76
		●		1	B-49856	22,50	27,00
		●		10	B-49856-10	209,10	250,92

## UNIVERSALSCHAFT

### BAUMATERIAL

	Blattlänge (mm)	Zähne/Zoll	Blattmaterial	Abrasives Material
	90	6	HM	●
	150	6	HM	●
	300	6	HM	●
	400	3	HM	●
	305	2	HM	●
	455	2	HM	●
	305	3	HM	●
	400	2	HM	●
	300	Wellenschliff	HCS	●

### SUPER EXPRESS

	Blattlänge (mm)	Zähne/Zoll	Blattmaterial	Holz	Holz mit Nägeln	PVC
	152	6-11	Bi-Metall	●	●	●
	152	6-11	Bi-Metall	●	●	●
	203	6,4-10,6	HCS	●	●	●
	203	6,4-10,6	HCS	●	●	●
	152	7-18	Bi-Metall	●	●	●
	152	7-18	Bi-Metall	●	●	●

### SETS

	Blattlänge (mm)	Blattmaterial
	152/152/203	Bi-Metall/HCS
	203/152/152	HCS/Bi-Metall
	152/228/228	Bi-Metall



PVC	Zusätzlicher Verwendungszweck	Stk./Pkg.	Bestell-Nr.	Preis (€) exkl. MwSt.	Preis (€) inkl. MwSt.
●	Spanplatten, GFK, Eternit, Guss	1	P-05038	20,00	24,00
	Spanplatten, GFK, Eternit, Guss	1	P-05044	24,00	28,80
●	GFK, Eternit	1	P-05050	56,10	67,32
	Gasbeton, Leichtbausteine, Spanplatten	1	P-05066	50,00	60,00
	Poroton, Vollziegel, Klinker, Schamotte, Sandstein	1	B-10394	34,70	41,64
	Poroton, Vollziegel, Klinker, Schamotte, Sandstein	1	B-10403	50,00	60,00
●	Porenbeton, Ton-Ziegel, Gipsbausteine, Longlife, schneller Schnitt	2	B-63585	34,70	41,64
●	Porenbeton, Ton-Ziegel, Gipsbausteine, Longlife, schneller Schnitt	2	B-63591	47,00	56,40
	Faserisolierung wie Steinwolle, Tellwolle	2	B-52124	28,70	34,44

Edelstahl	Metall/Weichstahl (mm)	Zusätzlicher Verwendungszweck	Stk./Pkg.	Bestell-Nr.	Preis (€) exkl. MwSt.	Preis (€) inkl. MwSt.
●	5-8	Superschneller Schnitt	5	B-05044	17,80	21,36
●	5-8	Superschneller Schnitt	25	B-05044-25	59,20	71,04
		Superschneller Schnitt	5	B-05153	20,00	24,00
		Superschneller Schnitt	25	B-05153-25	62,30	74,76
	1,5-8	Superschneller Schnitt	5	B-05038	18,90	22,68
	1,5-8	Superschneller Schnitt	25	B-05038-25	59,20	71,04

Setinhalt	Stk./Pkg.	Bestell-Nr.	Preis (€) exkl. MwSt.	Preis (€) inkl. MwSt.
B-05038, B-05044, B-05153	3	B-13677	10,00	12,00
2x B-05153, 2x B-16798, 2x B-05175, Aufbewahrungsköcher	6	B-44432	20,00	24,00
2x B-05044, 2x B-16776, 2x B-16782, Aufbewahrungsköcher	6	B-44448	28,70	34,44

## UNIVERSALSCHAFT

JR100D/JR103D/JR105D

	Blattlänge (mm)	Zähne/Zoll	Blattmaterial	Holz	Holz mit Nägeln	PVC
	100	6	Bi-Metall	●	●	
	100	6	Bi-Metall			
	100	14-18	Bi-Metall	●		

## EDELSTAHLSÄGEBLÄTTER FÜR FLEISCH U. Ä.

	Blattlänge (mm)	Zähne/Zoll	Blattmaterial
	300	6	Edelstahl
	300	10	Edelstahl

## MAKITASCHAFT FÜR 4390DW



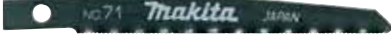

METALL

	Blattlänge (mm)	Zähne/Zoll	Blattmaterial	PVC (mm)	Aluminium (mm)
	100	24	HSS	1-6	1-6

HOLZ

	Blattlänge (mm)	Zähne/Zoll	Blattmaterial	Holz (mm)
	120	6	HCS	5-50
	120	9	HCS	3-50

## RECIPROSÄGE JR1000FTK

	Beschreibung	Gesamtlänge (mm)	Arbeitslänge (mm)	Stk./Pkg.	Bestell-Nr.	Preis (€) exkl. MwSt.	Preis (€) inkl. MwSt.
	Adapter für Schleifpapier / Klett	153	90	1	A-40967	17,80	21,36
	Schleifpapier / Klett, Korn 60 für Holz		95 x 22	10	A-40973	5,30	6,36
	Schleifpapier / Klett, Korn 120 für Holz		95 x 22	10	B-04983	5,30	6,36
	Rundfeile für Metall	153	60	3	A-40945	27,10	32,52
	Flachfeile für Metall	153	60	3	A-40951	27,10	32,52





Aluminium	Metall und Weichstahl	Gipskarton	Zusätzlicher Verwendungszweck	Stk./Pkg.	Bestell-Nr.	Preis (€) exkl. MwSt.	Preis (€) inkl. MwSt.
				5	B-20432	11,60	13,92
		=		5	B-20448	11,60	13,92
	=			5	B-20454	11,60	13,92

Verwendungszweck	Stk./Pkg.	Bestell-Nr.	Preis (€) exkl. MwSt.	Preis (€) inkl. MwSt.
Ideal für Gefrorenes, Eisblöcke, Fleisch, Knochen, Horn	1	B-23248	27,10	32,52
Ideal für Fleisch	1	B-23254	27,10	32,52

Metall/Weichstahl (mm)	Zusätzlicher Verwendungszweck	Stk./Pkg.	Bestell-Nr.	Preis (€) exkl. MwSt.	Preis (€) inkl. MwSt.
1-3	für Weichstahl, Aluminium und PVC, Typ Nr. 71	5	792542-5	10,80	12,96

Zusätzlicher Verwendungszweck	Stk./Pkg.	Bestell-Nr.	Preis (€) exkl. MwSt.	Preis (€) inkl. MwSt.
für alle Anwendungen in Holz, Typ Nr. 73	5	B-00022	9,30	11,16
für alle Anwendungen in Holz, Typ Nr. 78	5	792543-3	10,00	12,00

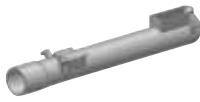
## STICHSÄGEN UND AKKU-STICHSÄGEN

	Beschreibung	Geeignet für Modelle	Bestell-Nr.	Preis (€) exkl. MwSt.	Preis (€) inkl. MwSt.
	Parallelanschlag inkl. Kreisschneider (50-175mm Radius)	DJV181/DJV182/BJV140/DJV140/BJV180/ DJV180/4326/4327/4329/4350CT/ FCT/4351CT/FCT/JV0600/JV100D	192732-4	7,10	8,52
	Absaugstutzen für Stichsäge	4331D/4334D	192547-9	3,00	3,60
		BJV140/DJV140/BJV180/DJV180/ 4350CT/FCT/4351CT/FCT	417853-4	8,70	10,44
	Staubschutzabdeckung	DJV181/DJV182	126331-0	8,10	9,72
		JV102D/JV103D	457801-1	4,00	4,80
	Spanreißschutz	4331D/4334D/DJV181/DJV182/ BJV140/DJV140/BJV180/ DJV180/4326/4327/4329/4350CT/ FCT/4351CT/FCT	415524-7	1,20	1,44
	Kunststoffgleitplatte	DJV181/DJV182/BJV140/DJV140/BJV180/ DJV180/4350CT/FCT/4351CT/FCT	417852-6	0,80	ET 0,96

## HANDKREISSÄGEN UND AKKU-HANDKREISSÄGEN

## STAUBSAUGERADAPTER FÜR HANDKREISSÄGEN

	Beschreibung	Geeignet für Modelle	Bestell-Nr.	Preis (€) exkl. MwSt.	Preis (€) inkl. MwSt.
	Staubsaugeradapter für Handkreissäge	5603R/ 5604R/ 5703R/ 5704R/ 5705R	192420-3	3,00	3,60
		5903R/5103R	456914-5	4,00	4,80
		5143R	415816-4	4,40	5,28
		5104S	450316-7	8,10	9,72
		N5900B	193068-4	7,10	8,52
		HS6101/HS7101	453289-3	4,00	4,80
		HS6601	196843-7	5,30	6,36
Staubsaugeradapter für Akku-Handkreissäge	Staubsaugeradapter für Akku-Handkreissäge	5621RD/BSR730WAE	416706-4	5,30	6,36
		BSS610/DSS610	419283-5	5,30	6,36
		BSS500/DSS500/BSS501/DSS501	194415-2	5,30	6,36
		HS300D/HS301D	452237-9	2,70	3,24
		BHS630/DHS630	194314-8	6,10	7,32
		DHS661	199230-9	5,30	6,36
		DHS710/DHS782/DHS783/HS7601	196520-1	1,70	ET 2,04

## AUFHÄNGEHAKEN FÜR HANDKREISSÄGEN

	Beschreibung	Geeignet für Modelle	Bestell-Nr.	Preis (€) exkl. MwSt.	Preis (€) inkl. MwSt.
	Aufhängehaken	DHS661	199231-7	6,10	7,32

## FÜHRUNGSSCHIENEN ZUBEHÖR

	Beschreibung	Geeignet für Modelle	Bestell-Nr.	Preis (€) exkl. MwSt.	Preis (€) inkl. MwSt.
	Tasche für Führungsschienen bis 1.500 mm	max. 2 Führungsschienen + Zubehör	B-57613	47,00	56,40
	Tasche für Führungsschienen bis 1.000 mm	max. 2 Führungsschienen + Zubehör	B-66905	41,80	50,16
	Führungsschiene 1.000 mm		199140-0	37,00	44,40
	Führungsschiene 1.500 mm	Nur in Verwendung mit passendem Adapter	199141-8	59,20	71,04
	Führungsschiene 1.900 mm		194925-9	103,10	123,72
	Führungsschiene 3.000 mm		194367-7	200,00	240,00
	Führungsschienenverbinder Set 2 Stk.	Alle Führungsschienen	198885-7	21,30	25,56
	2er Set Schraubzwingen	Alle Führungsschienen	194385-5	28,70	34,44
	2er Set Ratschenzwingen	Alle Führungsschienen	199826-6	80,60	96,72
	Winkelführung	Alle Führungsschienen	196664-7	34,70	41,64
	Führungsschienenadapter für Handkreissägen	5603R, 5017RKB, 5705R, 5703R	192505-5	30,60	36,72
		5903R	192506-3	144,90	173,88
		5103R	192507-1	103,10	123,72
		HS0600	198570-2	183,60	220,32
	Verbindungssteg zu Maschinenrundplatte	Führungsschienenadapter HS0600 Art.198570-2	199503-0	14,40	17,28
	Führungsschienenadapter für Handkreissägen und Stichsägen	BHS630, DHS630, DHS710, HS7101, HS6101, 4350CT/FCT, 4351CT/FCT, BJV140, DJV140, BJV180, DJV180, DJV181, DJV182	197252-3	62,30	74,76
	Führungsschienenadapter für Handkreissägen	DHS680	196953-0	44,30	53,16
		HS7601, HS7611	197005-0	16,70	20,04
		HS6601	197462-2	24,00	28,80
	Führungsschienenadapter für Handkreissägen	DHS661	199232-5	41,80	50,16
	Führungsschienenadapter für Stichsägen	BJV140D, BJV180D, JV100D, JV101D, JV102D, JV103D, 4329, 4350CT/FCT, 4351CT/FCT, JV0600, DJV181, DJV182	193517-1	25,50	30,60
	1 Gleitstreifen auf Rolle 10 m	Alle Führungsschienen	194416-0	37,00	44,40
	1 Gleitstreifen	3.000 mm Führungsschiene	413102-7	2,60	ET 3,12
	2 Gleitstreifen	1.400 mm Führungsschiene	413101-9	1,70	ET 2,04
	2 Anrissstreifen	3.000 mm Führungsschiene	423360-7	5,10	ET 6,12
	2 Anrissstreifen	1.400 mm Führungsschiene	423359-2	2,30	ET 2,76
	3 Haftstreifen auf Rolle 10 m	Alle Führungsschienen	194417-8	47,00	56,40
	3 Haftstreifen	3.000 mm Führungsschiene	423362-3	5,50	ET 6,60
	3 Haftstreifen	1.400 mm Führungsschiene	423361-5	2,30	ET 2,76

## BANDSÄGEN UND AKKU-BANDSÄGEN

## BANDSÄGEBLÄTTER FÜR 2106, 2107FK, BPB180, DPB180

Die robusten Makita-Sägebänder bestehen aus einer hochwertigen Stahl-Kohlenstoff-Legierung bzw. aus besonders widerstandsfähigem HSS Material für das Schneiden von hartem Stahl.

Die Abmessungen der Sägebänder sind: Länge: 1.140 mm, Breite: 13 mm, Stärke: 0,5 mm



Beschreibung	Zähne/ Zoll	max. Schnitt- leistung (mm)	Anwendungsbereich	Stk./ Pkg.	Bestell-Nr.	Preis (€) exkl. Mwst.	Preis (€) inkl. Mwst.
	6		Holz	3	792567-9	32,60	39,12
Sägeband Material: Stahl-Kohlenstoff- Legierung	14	mehr als 5	Kunststoffe, NE-Metalle, Weichstahl, Gusseisen, Gussstahl	3	792560-3	44,30	53,16
	18	von 4-5		3	792559-8	32,60	39,12
	24	weniger als 4		3	792558-0	44,30	53,16
	14	mehr als 5		1	792557-2	34,70	41,64
Sägeband Material: HSS	18	von 4-5	Kunststoffe, NE-Metalle, Weichstahl, Gusseisen, Gussstahl, harter Stahl, rostfreier Stahl	1	792556-4	28,70	34,44
	24	weniger als 4		1	194692-6	20,00	24,00

## BANDSÄGEBLÄTTER DPB181/DPB182

Länge: 835 mm, Breite: 13 mm, Stärke: 0,5 mm

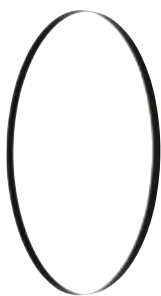

Zähne/Zoll	max. Schnittleistung (mm)	Anwendungsbereich	Stk./ Pkg.	Bestell-Nr.	Preis (€) exkl. Mwst.	Preis (€) inkl. Mwst.
14	3-6 mm	Plastik und NE-Metalle, Weichstahl, Gussstahl und Gusseisen	5	B-40543	53,10	63,72
18	2-3		5	B-40559	53,10	63,72
24	0-2		5	B-40565	47,00	56,40

## ZUBEHÖR FÜR 2106, 2107FK, BPB180, DPB180, DPB181



Beschreibung	Stk./Pkg.	Bestell-Nr.	Preis (€) exkl. MwSt.	Preis (€) inkl. MwSt.
Schneidwachs	1	191897-9	12,50	15,00
Sägebandabdeckung 2107 (schützt vor Beschädigung)	1	194070-0	103,10	123,72
Sägebandabdeckung DPB181/DPB182	1	197975-3	20,00	24,00
Stationärtisch und Sägebandabdeckung Set für 2107	1	196326-7	849,70	1.019,64





## BANDSÄGE LB1200F

## SÄGEBLÄTTER

Länge: 2.240 mm

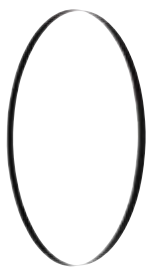

Zähne/Zoll	Breite (mm)	Anwendungsbereich	Stk./Pkg.	Bestell-Nr.	Preis (€) exkl. MwSt.	Preis (€) inkl. MwSt.
4	16	Holz - Auftrennen	3	B-16667	65,50	78,60
4	13	Holz - Universeller Schnitt	3	B-16673	59,20	71,04
6	6	Holz - Kurvenschnitt	3	B-16689	59,20	71,04
14	16	Metall - Nicht eisenhaltig	3	B-16695	72,50	87,00

## KREISSCHNEIDAUFSATZ



Beschreibung	Bestell-Nr.	Preis (€) exkl. MwSt.	Preis (€) inkl. MwSt.
Zirkelaufsatz zum Kreisschneiden	JM21000320	18,90	22,68

## SCHLEIFAUFSATZ



Beschreibung	Bestell-Nr.	Preis (€) exkl. MwSt.	Preis (€) inkl. MwSt.
Bandführung für Schleifbänder	JM21000330	11,60	13,92

## BANDSCHLEIFPAPIER PASSEND FÜR SCHLEIFAUFSATZ



Abmessungen	Korn	Stk./Pkg.	Bestell-Nr.	Preis (€) exkl. MwSt.	Preis (€) inkl. MwSt.
2240 x 20 mm	K80	5	B-42581	10,80	12,96
	K120	5	B-42597	10,80	12,96

## SONSTIGES ZUBEHÖR



Beschreibung	Bestell-Nr.	Preis (€) exkl. MwSt.	Preis (€) inkl. MwSt.
Parallelanschlag	JM21080230	18,90	22,68



Winkelanschlag	JM21080260	9,30	11,16
----------------	------------	------	-------



Schiebestock	JM21080290	1,50	1,80
--------------	------------	------	------







Tischverlängerung/-verbreiterung	JM21000300	76,50	91,80
----------------------------------	------------	-------	-------



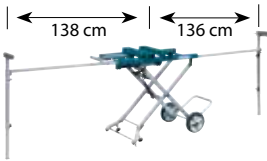

## TISCH- / GEHRUNGSSÄGEN

	Beschreibung	Geeignet für Modelle	Bestell-Nr.	Preis (€) exkl. MwSt.	Preis (€) inkl. MwSt.
	Vertikalschraubzwinde	BLS713/DLS713/BLS820/ LS0714/FL/LS1214/FL	122571-8	16,70	20,04
		LF1000	122728-1	16,70	20,04
		LH1040/F/LS1040/F	122536-0	8,10	9,72
		LS1013/F/L	122538-6	6,10	7,32
		LS1214/F/L	122540-9	8,10	9,72
		LS1216L/LS1016L	122854-6	21,30	25,56
		LS1018L	JM23100502	6,10	7,32
		LS0815FL	JM23510009	8,10	9,72
		DLS111/DLS211/ LS1019L/LS1219L	126617-2	18,90	22,68
DLS600	122940-3	9,30	11,16		
	Horizontalschraubzwinde	BLS820/LS0714/FL/LH1040/F/ LS1040/F/LS1440	122563-7	47,00	56,40
		LS1016L/LS1013/F/L/ LS1214/F/L/LS1019L/LS1219L/ DLS111/DLS211	122470-4	68,80	82,56
		LS1216L/LS1018L	122930-6	80,60	96,72
	Auflageverlängerung	BLS713 / DLS713 / BLS820 / LS1040 / LS0714 / LH1040/F	123101-8	11,60	13,92
		LS1018L/LH1200FL/LH1201FL	JM23100500	7,10	8,52
		MLS100/LS0815	JM23000127	9,30	11,16
	Zierleistenanschlag 90°	DLS111/DLS211/LS1216L/ LS1019L/LS1219L	195253-5	80,60	96,72
	Zierleistenanschlag Gehrung		192628-9	44,30	53,16
	Winkeleinstelldreieck	Alle Modelle	762001-3	0,90	1,08
	Zusatzanschlag - rechts	LS1013/F/L/LS1214/F/L	153896-9	41,80	50,16
	Montageschlüssel	LS0714/FL	782223-9	2,40	2,88
		LF1000/LS1018L/ LH1200FL/LH1201LH	JM23100197	8,70	10,44
		LH1040/F/LS1040/F/LS1013/ F/L/LS1214/F/L/LS1440	782212-4	1,80	2,16
		MLT100X/LS0815	JM27000087	2,10	2,52
	Parallelanschlag	LF1000	122729-9	28,70	34,44
		LH1040	122707-9	14,40	17,28
		LH1200FL/LH1201FL	JM23300008	47,00	56,40
		MLT100X	JM27000202	28,70	34,44
	Winkelanschlag	LF1000	122730-4	14,40	17,28
		MLT100X	JM27000224	30,60	36,72
	Schutzhaube	LF1000	123104-2	34,70	41,64
	Absaugset	LF1000	122732-0	21,30	25,56
	Leuchtstoffröhre	LS0714F/LS1013F/FL/ LS1040F/LS1214F/FL	193730-1	3,50	ET 4,20

## ARBEITSTISCHE

	Beschreibung	Geeignet für	Bestell-Nr.	Preis (€) exkl. Mwst.	Preis (€) inkl. Mwst.
	Arbeitstisch verstellbar	alle Makita Kapp- und Gehrungssägen – auch für viele Mitbewerber verwendbar	DEAWST05	238,70	286,44
	Arbeitstisch kompakt	alle Makita Kapp- und Gehrungssägen – auch für viele Mitbewerber verwendbar	DEAWST06	228,50	274,20
	Arbeitstisch zweistufig	Dickenhobel 2012NB sowie alle Makita Kapp- und Gehrungssägen	194043-3	92,90	111,48
	Arbeitstisch verstellbar	2704	194093-8	316,20	379,44
	Arbeitstisch verstellbar	MLT100X	JM27000300	238,70	286,44

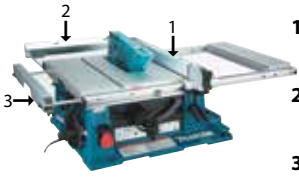
## ZUBEHÖR SPEZIELL FÜR TISCHKREISSÄGE 2704

	Beschreibung	Bestell-Nr.	Preis (€) exkl. Mwst.	Preis (€) inkl. Mwst.
	Gleitführung	199376-1	152,00	182,40
	Winkelanschlag	127069-0	44,30	53,16
	1 Parallelanschlag	122740-1	92,90	111,48
	2 Tischerweiterung hinten	194087-3	39,20	47,04
	3 Tischerweiterung links (ca. 28 cm)	194086-5	39,20	47,04
	Schiebestock	JM21080290	1,50	1,80

## STAUBSÄCKE

	Beschreibung	Geeignet für Modelle	Bestell-Nr.	Preis (€) exkl. Mwst.	Preis (€) inkl. Mwst.
	Staubsack	LS0714/FL/LF1000/LS1040/LS1013/ LH1040/L/LS1214/L/1016/L/1216/ L/1019L/1219L/DLS111/DLS211	122852-0	3,30	3,96
		LS1018L/LH1200FL/LH1201FL	JM23100501	3,30	3,96
		LS1440	122330-0	14,40	17,28
		LS0815	JM23510010	4,80	5,76
		DLS600	122884-7	5,70	6,84

## MULTITOOLS

Zubehör geeignet für Multitools mit Starlock- und OIS-Aufnahme

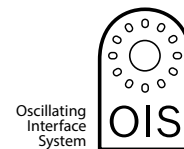
**STARLOCK****Farbcode**

Jedes Blatt ist mit einer Farbe gekennzeichnet und erleichtert so eine schnelle Auswahl.



Holz



Metall



Holz und Metall



Baustoffe





Multi Material

## EINTAUCHSÄGEBLÄTTER

	Code	Maße (B x L) mm	Blattmaterial	Verwendungszweck	Bestell-Nr.	Preis (€) exkl. MwSt.	Preis (€) inkl. MwSt.
	TAM053	32 x 50	BiM	Hartholz	B-64870	11,60	13,92
	TMA051	32 x 50	HCS	Holz	B-64858	9,30	11,16
	TMA050	24 x 50	HCS	Holz	B-64842	7,60	9,12
	TMA048	65 x 40	BiM	Holz und Nägel	B-64820	15,60	18,72
	TMA047	32 x 50	BiM	Holz und Nägel	B-64814	11,60	13,92
	TMA059	32 x 50	BiM	Metall	B-64939	10,80	12,96
	TMA058	20 x 30	BiM	Metall	B-64923	7,10	8,52
	TMA057	10 x 30	BiM	Metall	B-64917	7,10	8,52
	TMA052	65 x 40	HCS	Holz	B-64864	10,00	12,00
	TMA079	45 x 40	HCS	Stahl, Edelstahl, Aluminium, Fiberglas, Gipskarton	B-69755	17,80	21,36
	TMA080	32 x 40	HCS	Fiberglas, Gipskarton, Epoxy, Aluminium, Edelstahl	B-69761	17,80	21,36
	TMA081	53 x 40	BiM	Holz, Epoxy, Gipskarton	B-69777	10,80	12,96





## SEGMENTSÄGEBLÄTTER

	Code	Durchmesser (mm)	Blattmaterial	Verwendungszweck	Bestell-Nr.	Preis (€) exkl. MwSt.	Preis (€) inkl. MwSt.
	TMA064	85	BiM-TiN, flache Bauform	Allroundblatt für universelle Anwendungen, NE-Metalle, GFK, PVC	B-64973	20,00	24,00
	TMA046	100	BiM, Offset-Bauform	Holz und Metall	B-64808	20,00	24,00
	TMA045	85	BiM, Offset Bauform	Holz und Metall	B-64799	16,70	20,04
	TMA049	85	HCS, Offset Bauform	Holz	B-64836	12,50	15,00
	TMA063	100	BiM, flache Bauform	Linoleum, Teppiche und Matten	B-64967	21,30	25,56





## SCHABER

	Code	Maße (B x L) mm	Blattmaterial	Verwendungszweck	Bestell-Nr.	Preis (€) exkl. MwSt.	Preis (€) inkl. MwSt.
	TMA065	52 x 26	HCS, starr	universell	B-64989	7,10	8,52
	TMA066	52 x 40	HCS, flexibel	universell	B-64995	7,10	8,52
	TAM067	28 x 40	HCS	Fensterkitt und Silikon	B-65006	13,40	16,08

## KLINGEN



	Code	Maße (B x L) mm	Blattmaterial	Verwendungszweck	Bestell-Nr.	Preis (€) exkl. MwSt.	Preis (€) inkl. MwSt.
	TMA068	11 x 24	HCS	Iso-Material	B-65012	15,60	18,72
	TMA082	12 x 29	Edelstahl	Ausschneiden von Silikonfugen	B-69783	14,40	17,28

## RIFF EINTAUCH- UND SEGMENTSÄGEBLÄTTER

	Code	Maße (B x L) mm	Blattmaterial	Verwendungszweck	Bestell-Nr.	Preis (€) exkl. MwSt.	Preis (€) inkl. MwSt.
	TMA069	Ø 85	HM/RIFF K30	Fliesenfugen ausfräsen, Ausschnitte in weichen Wandfliesen, Schnitte in Beton für Unterputzverlegungen	B-65028	22,50	27,00
	TMA071	Ø 70	HM/RIFF K50	Schmale Fliesenfugen ausfräsen, Ausschnitte in weichen Wandfliesen, schmale Schnitte in Beton für Unterputzverlegungen	B-65040	18,90	22,68
	TMA070	Ø 85	DIA K40	Fliesenfugen ausfräsen, Ausschnitte in weichen Wandfliesen, Schnitte in Beton für Unterputzverlegungen, GFK	B-65034	37,00	44,40
	TMA075	32 x 30	HM/RIFF K50	Eintaucharbeiten in z.B. GFK	B-65084	18,90	22,68



## RIFF SCHLEIF - FRÄS - RASPELPLATTEN

	Code	Durchmesser (mm)	Blattmaterial	Verwendungszweck	Bestell-Nr.	Preis (€) exkl. MwSt.	Preis (€) inkl. MwSt.
	TMA073	Ø 78	HM/RIFF K20	Mörtel oder Fliesenkleber entfernen (z.B. Austausch beschädigter Fliesen), Teppichklebereste entfernen, Holz raspeln für grobe Arbeiten	B-65062	17,80	21,36
	TAM074	Ø 70	HM/RIFF K40	Abraspeln von Fugen und Mörtel, fräsen von Löchern in Fliesen	B-65078	32,60	39,12
	TMA076	32 x 50	HM/RIFF K40	Mörtel oder Fliesenkleber entfernen (z.B. Austausch beschädigter Fliesen), Teppichklebereste entfernen, Holz raspeln für grobe Arbeiten	B-65090	17,80	21,36
	TMA077	32 x 50	HM/RIFF K100	Mörtel oder Fliesenkleber entfernen (z.B. Austausch beschädigter Fliesen), Teppichklebereste entfernen, Holz raspeln für grobe Arbeiten	B-65109	16,70	20,04
	TMA083	90 Deltoid	HM Körnung K20	Abschleifen von Mörtelresten, Farbe, Teppichklebereste	B-69799	15,60	18,72
	TMA084	90 Deltoid	HM Körnung K40	Abschleifen von Mörtelresten, Farbe, Teppichklebereste	B-69808	15,60	18,72
	TMA085	90 Deltoid	HM Körnung K60	Abschleifen von Holz, Holz mit Farbresten	B-69814	15,60	18,72
	TMA086	90 Deltoid	HM Körnung K100	Abschleifen von Holz für feine Oberflächen	B-69820	15,60	18,72



## SCHLEIFEN

### SCHLEIFTELLER

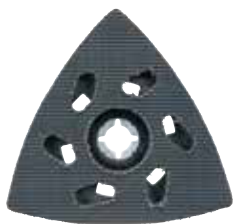

Beschreibung	Bestell-Nr.	Preis (€) exkl. MwSt.	Preis (€) inkl. MwSt.
TMA078 – Schleifplatte für Delta Schleifpapier, Polierfell u. Vlies - Klett	B-65115	10,00	12,00

### SCHLEIFPAPIER HOLZ

Papiergröße: 93 mm - Klett  
Geeignet zum Schleifen von Holz, Hartholz, Spanplatten.



Körnung	Stk./Pkg.	Bestell-Nr.	Preis (€) exkl. MwSt.	Preis (€) inkl. MwSt.
"60/80/100/ 120/180 – Set	10 (je 2 Stk.)	B-21618	2,40	2,88
60	10	B-21624	2,40	2,88
80	10	B-21630	2,40	2,88
100	10	B-22947	2,40	2,88
120	10	B-21646	2,40	2,88
150	10	B-22953	2,40	2,88
180	10	B-21652	2,40	2,88
240	10	B-21668	2,40	2,88

### SCHLEIFPAPIER HOLZ (HIGH QUALITY)

Papiergröße: 93 mm - Klett  
Geeignet zum Schleifen von Holz, Hartholz, Spanplatten, Bauplatten und Metall.



Körnung	Stk./Pkg.	Bestell-Nr.	Preis (€) exkl. MwSt.	Preis (€) inkl. MwSt.
60/80/100/ 120/180 – Set	10 (je 2 Stk.)	B-21559	3,30	3,96
60	10	P-33261	3,30	3,96
80	10	P-33277	3,30	3,96
100	10	P-33283	3,30	3,96
120	10	P-33299	3,30	3,96
180	10	P-33314	3,30	3,96
240	10	P-33320	3,30	3,96

### SCHLEIFPAPIER FARBE

Papiergröße: 93 mm - Klett  
Geeignet zum Schleifen von Farbe, Lack oder Verputz.



Körnung	Stk./Pkg.	Bestell-Nr.	Preis (€) exkl. MwSt.	Preis (€) inkl. MwSt.
60/80/100/ 240/320 – Set	10 (je 2 Stk.)	B-21674	3,30	3,96
60	10	P-42690	3,30	3,96
80	10	P-42709	3,30	3,96
100	10	P-42715	3,30	3,96
120	10	P-42721	3,30	3,96
240	10	P-42759	3,30	3,96
320	10	P-42765	3,30	3,96

### SCHLEIFPAPIER STEIN

Papiergröße: 93 mm - Klett  
Geeignet zum Schleifen von extrem harten Materialien, wie Stein oder Glas.



Körnung	Stk./Pkg.	Bestell-Nr.	Preis (€) exkl. MwSt.	Preis (€) inkl. MwSt.
120/240/400/ 600/1200 – Set	10 (je 2 Stk.)	B-21733	3,30	3,96
120	10	B-21749	3,30	3,96
240	10	B-21755	3,30	3,96
400	10	B-21761	3,30	3,96
600	10	B-21777	3,30	3,96
1200	10	B-21783	3,30	3,96

### VLIES

Papiergröße: 93 mm - Klett  
Geeignet zur Entfernung von Rost und den Schmutz von Holz.



Körnung	Stk./Pkg.	Bestell-Nr.	Preis (€) exkl. MwSt.	Preis (€) inkl. MwSt.
mittel - 100	1	B-21799	2,10	2,52
grob - 280	1	B-21808	2,10	2,52
Vlies ohne Körnung	1	B-21814	2,10	2,52

### POLIERFELL

Papiergröße: 93 mm - Klett  
Geeignet zum Vorpolieren sehr schmutziger oder zerkratzter Oberflächen.



Härtegrad	Stk./Pkg.	Bestell-Nr.	Preis (€) exkl. MwSt.	Preis (€) inkl. MwSt.
hart	1	B-21820	2,10	2,52



## SETS

## FLIESEN-SET



Inhalt	Bestell-Nr.	Preis (€) exkl. MwSt.	Preis (€) inkl. MwSt.
je 1xTMA058, TMA065, TMA069, TMA073	B-67496	56,10	67,32

## BODEN- / EINBAU-SET



Inhalt	Bestell-Nr.	Preis (€) exkl. MwSt.	Preis (€) inkl. MwSt.
je 1xTMA045, TMA048, TMA051, TMA066	B-67505	53,10	63,72

## EINTAUCHEN / SCHNEIDE-SET



Inhalt	Bestell-Nr.	Preis (€) exkl. MwSt.	Preis (€) inkl. MwSt.
je 1xTMA045, TMA047, TMA053, TMA058	B-67480	53,10	63,72

## TISCHLER-SET

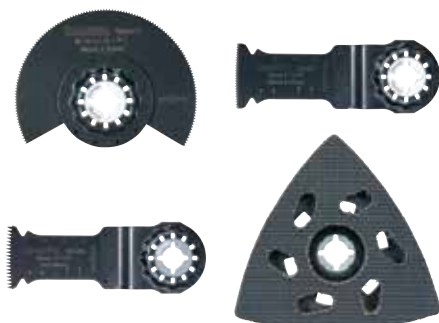

Inhalt	Bestell-Nr.	Preis (€) exkl. MwSt.	Preis (€) inkl. MwSt.
je 1xTMA045, TMA047, TMA053, TMA078	B-67511	62,30	74,76

## ABSAUGUNG

Speziell für Schleifarbeiten mit aggressiver Staubeentwicklung, zur Verwendung mit TMA078, TMA083, TMA084, TMA085, TMA086



Beschreibung	Geeignet für Modelle	Bestell-Nr.	Preis (€) exkl. MwSt.	Preis (€) inkl. MwSt.
Absaugstutzen Multitool	TM3010C	196550-2	5,30	6,36
	TM3000C	196022-7	4,80	5,76
Absaugstutzen Akku-Multitool	BTM50/DTM50	195965-0	7,60	9,12
	DTM51	196765-1	7,60	9,12
	TM30D	197766-2	7,60	9,12



## ADAPTER



Beschreibung	Bestell-Nr.	Preis (€) exkl. MwSt.	Preis (€) inkl. MwSt.
Adapter für Fein Zubehör	196271-6	4,80	5,76

## AUFBEWAHRUNG



ohne Inhalt

Beschreibung	Bestell-Nr.	Preis (€) exkl. MwSt.	Preis (€) inkl. MwSt.
Box zur Aufbewahrung von Klingen und Schleifblättern (klein, mit Inneneinteilung)	142257-8	5,30	6,36
Box zur Aufbewahrung von Klingen und Schleifblättern (groß)	821538-0	3,30	3,96



## KETTENSTEMMER

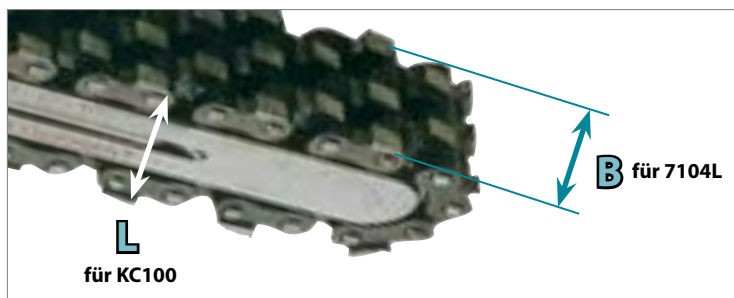

## 7104L



Beschreibung	Kettenbreite B (mm)	Bestell-Nr.	Preis (€) exkl. MwSt.	Preis (€) inkl. MwSt.
Fräskette	15	A-16564	349,90	419,88
	16,5	A-16570	369,30	443,16
	18	A-16586	331,50	397,80
	21	A-16592	389,70	467,64
	24	A-16601	510,00	612,00

## KC100

## ZUBEHÖR FÜR 25 X 30 MM SCHLITZE

Beschreibung	Für Schlitzlänge L (mm)	Bestell-Nr.	Preis (€) exkl. MwSt.	Preis (€) inkl. MwSt.
Fräskette	30	P-22078	457,00	548,40
Schiene	30	P-22109	551,90	662,28
Kettenrad	30	P-22137	80,60	96,72

## ZUBEHÖR FÜR 25 X 40 MM SCHLITZE

Beschreibung	Für Schlitzlänge L (mm)	Bestell-Nr.	Preis (€) exkl. MwSt.	Preis (€) inkl. MwSt.
Fräskette	40	P-22084	300,90	361,08
Schiene	40	P-22115	369,30	443,16
Kettenrad	40	P-22143	80,60	96,72

## ZUBEHÖR FÜR 25 X 50 MM SCHLITZE

Beschreibung	Für Schlitzlänge L (mm)	Bestell-Nr.	Preis (€) exkl. MwSt.	Preis (€) inkl. MwSt.
Fräskette	50	P-22090	300,90	361,08
Schiene	50	P-22121	369,30	443,16
Kettenrad	50	P-22159	80,60	96,72











# HM FRÄSER-PROFISERIE

Premium HM Fräser. Sehr hohe Verarbeitungsqualität für exakte Fräsungen und perfektes Finish.

## NUTFRÄSER

Nutfräser 2-schneidig mit Bohrschneide zum Eintauchen  
Stirn- und Umfangschneidend, mit 8 und 12 mm Aufnahmeschaft

Diese Fräser sind bestens geeignet zum Profilfräsen, Kantenfräsen, Nutfräsen und Schlitzzen

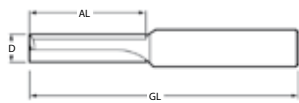

1 2 3 4 5 6 7 8 9 10

Foto Nr.	Durchmesser (mm)	Arbeitslänge (mm)	Gesamtlänge (mm)	Schaft Ø (mm)	Bestell-Nr.	Preis (€) exkl. MwSt.	Preis (€) inkl. MwSt.
1	3	10	42	8	P-78689	32,60	39,12
2	4	10	42	8	P-78695	32,60	39,12
3	5	16	51	8	P-78704	32,60	39,12
4	6	16	51	8	P-78710	34,70	41,64
5	6	23	58	8	P-78726	37,00	44,40
6	8	20	52	8	P-78732	37,00	44,40
7	10	20	52	8	P-78760	41,80	50,16
8	12	20	52	8	P-78776	41,80	50,16
9	14	20	52	8	P-78782	44,30	53,16
10	15	20	52	8	P-78798	44,30	53,16
11	16	20	52	8	P-78807	44,30	53,16
12	18	20	52	8	P-78813	47,00	56,40
13	20	20	52	8	P-78829	50,00	60,00
14	24	20	52	8	P-78835	44,30	53,16
15	25	20	52	8	P-78841	50,00	60,00
16	12	25	67	12	P-78748	50,00	60,00
17	12	50	92	12	P-78754	68,80	82,56

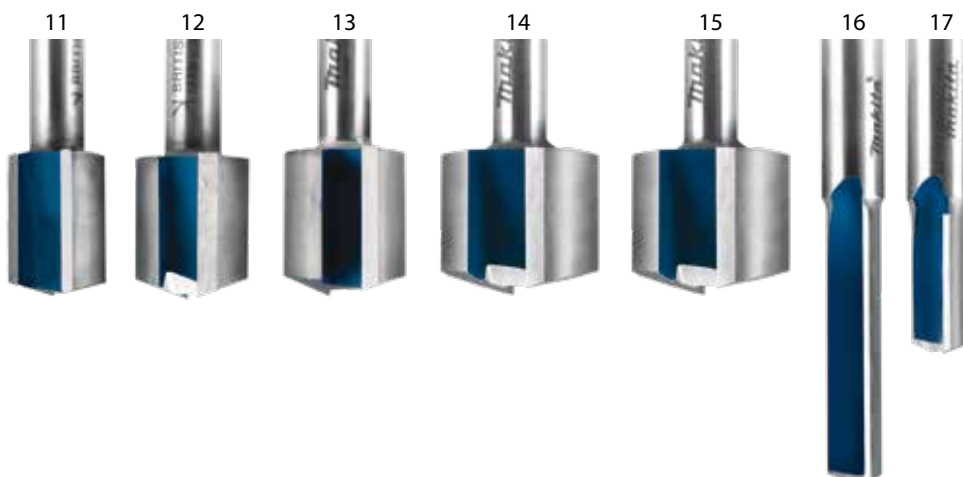
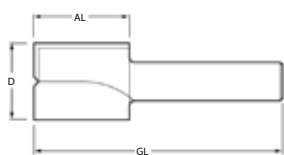

11 12 13 14 15 16 17

## FALZFRÄSER MIT ANLAUFLAGER

Falzfräser 2-schneidig, mit 8 mm Aufnahmeschaft

Optionale Kugellager B95 und B16

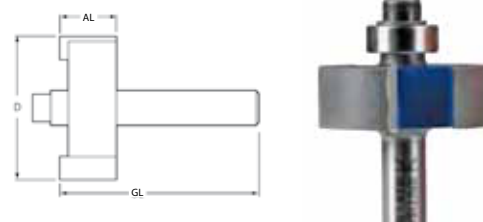

Durchmesser (mm)	Arbeitslänge (mm)	Gesamtlänge (mm)	Schaft Ø (mm)	Kugellager	Bestell-Nr.	Preis (€) exkl. MwSt.	Preis (€) inkl. MwSt.
32	12,7	44	8	B127	P-79136	41,80	50,16

## BÜNDIGFRÄSER MIT ANLAUFLAGER STIRNSEITIG

Bündigfräser 2-schneidig, mit 8 und 12 mm Aufnahmeschaft

Geeignet zum Abfasen und Bündigfräsen von Kantenleisten, Plattenwerkstoffen, etc.



Foto Nr.	Durchmesser (mm)	Arbeitslänge (mm)	Gesamtlänge (mm)	Schaft Ø (mm)	Kugellager	Bestell-Nr.	Preis (€) exkl. MwSt.	Preis (€) inkl. MwSt.
1	9,5	25	57	8	B95	P-79011	39,20	47,04
2	12,7	25,4	57	8	B127	P-79005	39,20	47,04
3	18	12	50	8	B18	P-78988	44,30	53,16
4	12,7	38,1	86	12	B127	P-78994	53,10	63,72
5	18	50	98	12	B18	P-79027	68,80	82,56

## BÜNDIGFRÄSER MIT ANLAUFLAGER SCHAFTSEITIG

Bündigfräser 2-schneidig

Stirn- und Umfangschneidend, mit 8 und 12 mm Aufnahmeschaft

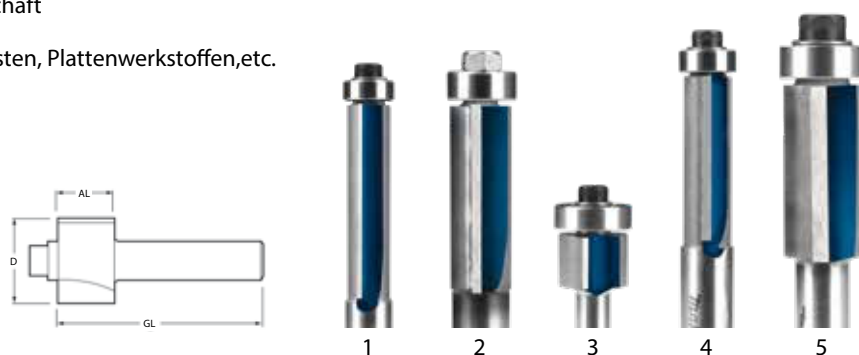
Geeignet zum Abfasen und Bündigfräsen von Kantenleisten, Plattenwerkstoffen, etc.



Foto Nr.	Durchmesser (mm)	Arbeitslänge (mm)	Gesamtlänge (mm)	Schaft Ø (mm)	Kugellager	Bestell-Nr.	Preis (€) exkl. MwSt.	Preis (€) inkl. MwSt.
1	16	20	67	8	B16/8	P-79033	59,20	71,04
2	16	25	72	8	B16/8	P-79049	59,20	71,04
3	19	50	96	12	B19/127	P-79055	80,60	96,72

## FASEN- / PROFILFRÄSER MIT ANLAUFLAGER

Fasen-/Profilfräser 2-schneidig, mit 8 mm Aufnahmeschaft

Ideal zum Profilieren von Außenkonturen und Fasenfräsen an beschichteten Platten, Holzwerkstoffen und Massivholz

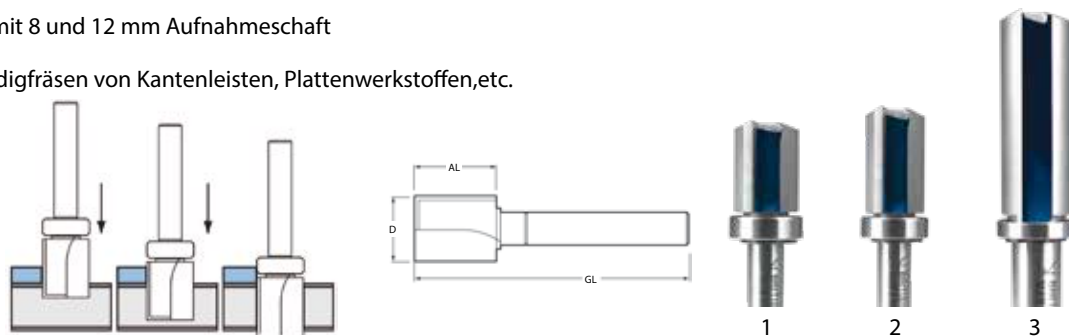

Foto Nr.	Durchmesser (mm)	Winkel °	Arbeitslänge (mm)	Gesamtlänge (mm)	Schaft Ø (mm)	Kugellager	Bestell-Nr.	Preis (€) exkl. MwSt.	Preis (€) inkl. MwSt.
1	22	45	11	43	8	B95/3,175	P-79083	39,20	47,04
2	24	45	9	41	8	B16	P-79077	39,20	47,04
3	36	45	16	49	8	B127	P-79099	39,20	47,04

## ABRUND- / PROFILFRÄSER MIT ANLAUFLAGER

Abrund-/Profilfräser 2-schneidig, mit 6 und 8 mm Aufnahmeschaft

Fräser mit 8 mm Schaft können optional mit B95 Kugellagern für ein anderes Profil umgerüstet werden

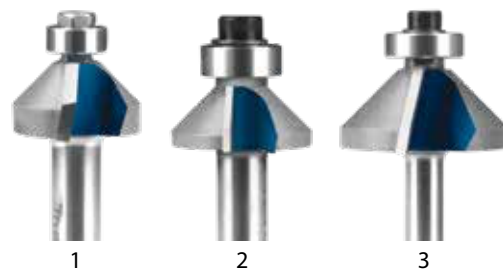
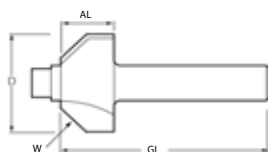

Foto Nr.	Durchmesser (mm)	Radius (mm)	Arbeitslänge (mm)	Gesamtlänge (mm)	Schaft Ø (mm)	Kugellager	Bestell-Nr.	Preis (€) exkl. MwSt.	Preis (€) inkl. MwSt.
1	16,7	2	8	40	8	B127	P-78857	39,20	47,04
2	18,7	3	8	40	8	B127	P-78863	47,00	56,40
3	22	5	10	42	8	B127	P-78879	44,30	53,16
4	25	6,3	12,7	45	8	B127	P-78885	47,00	56,40
5	28,35	8	13	45	8	B127	P-78891	47,00	56,40
6	31,7	9,5	15,8	48	8	B127	P-78900	53,10	63,72
7	18,7	2	8	40	6	B127	P-78916	50,00	60,00
8	20	3	9	41	6	B127	P-78922	50,00	60,00



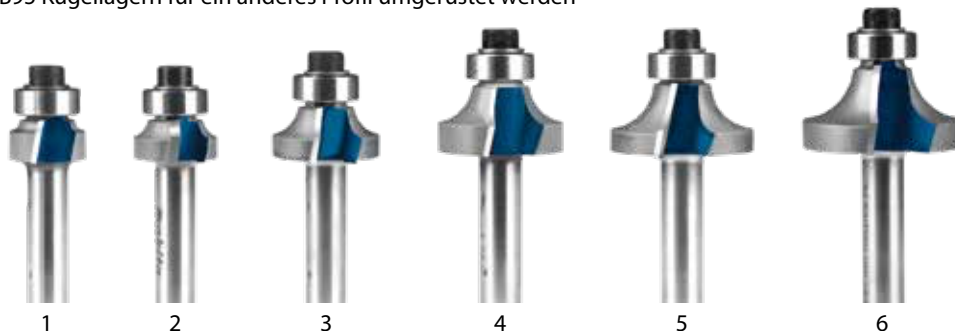
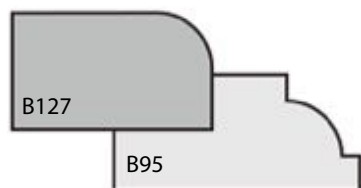
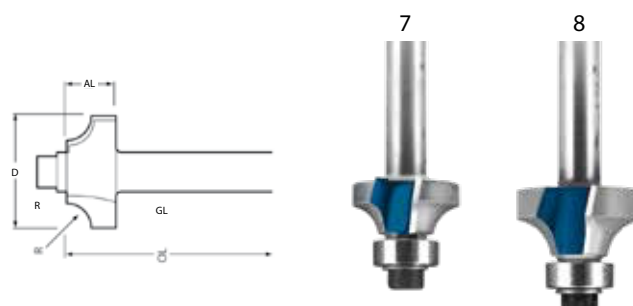

## HOHLKEHLFRÄSER

Hohlkehlfräser 2-schneidig  
Stirn- und Umfangschneidend, mit 8 mm Aufnahmeschaft

Bestens geeignet zum Erstellen von Hohlkehlprofilen und dekorativen Ziernuten



Foto Nr.	Durchmesser (mm)	Radius (mm)	Arbeitslänge (mm)	Gesamtlänge (mm)	Schaft Ø (mm)	Bestell-Nr.	Preis (€) exkl. MwSt.	Preis (€) inkl. MwSt.
1	10	5	16	48	8	P-78950	34,70	41,64
2	12,7	6,3	17	49	8	P-78966	37,00	44,40
3	16	8	18	50	8	P-78972	39,20	47,04
4	20	10	18	50	8	P-78944	47,00	56,40

## HALBHohlKEHLFRÄSER MIT ANLAUFLAGER

Halbhohlkehlfräser 2-schneidig, mit 8 mm Aufnahmeschaft

Optionales Kugellager B95

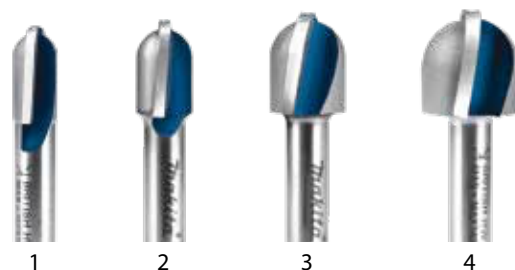
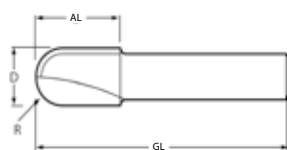
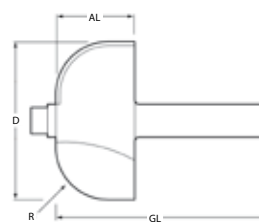

Durchmesser (mm)	Radius (mm)	Arbeitslänge (mm)	Gesamtlänge (mm)	Schaft Ø (mm)	Kugellager	Bestell-Nr.	Preis (€) exkl. MwSt.	Preis (€) inkl. MwSt.
38	12,7	19	51	8	B127	P-78938	59,20	71,04

## NUTFRÄSER MIT ANLAUFLAGER

Nutfräser 2-schneidig, mit 8 mm Aufnahmeschaft

Ideal zum Fräsen von Flachdübelschlitzten

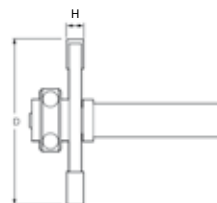

Durchmesser (mm)	Höhe (mm)	Schaft Ø (mm)	Kugellager	Bestell-Nr.	Preis (€) exkl. MwSt.	Preis (€) inkl. MwSt.
40	4	8	B15	P-79120	56,10	67,32

## ZINKENFRÄSER

Zinkenfräser 2-schneidig, mit 8 mm Aufnahmeschaft

Geeignet zum Zinken von Schubladen und Möbelverbindungen



Foto Nr.	Durchmesser (mm)	Winkel °	Arbeitslänge (mm)	Gesamtlänge (mm)	Schaft Ø (mm)	Bestell-Nr.	Preis (€) exkl. MwSt.	Preis (€) inkl. MwSt.
1	12	10	10	42	8	P-79108	28,70	34,44
2	20	10	16	48	8	P-79114	47,00	56,40

## V-NUT FRÄSER

V-Nut Fräser 2-schneidig

Stirn- und Umfangschneidend, mit 8 mm Aufnahmeschaft

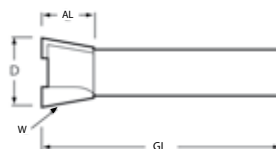
Geeignet für Einlegearbeiten und Freihand-Verzierungen

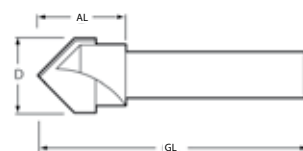

Durchmesser (mm)	Arbeitslänge (mm)	Gesamtlänge (mm)	Schaft Ø (mm)	Bestell-Nr.	Preis (€) exkl. MwSt.	Preis (€) inkl. MwSt.
12,7	10	47	8	P-79061	44,30	53,16

## KUGELLAGER UND ZUBEHÖR FÜR FRÄSER

### KUGELLAGER



Bezeichnung	Durchmesser außen (mm)	Durchmesser innen (mm)	Höhe (mm)	Bestell-Nr.	Preis (€) exkl. MwSt.	Preis (€) inkl. MwSt.
B95/3,175	9,5	3,175	4	P-79304	13,10	ET 15,72
B95	9,5	6,35	3,2	P-79376	14,10	ET 16,92
B127	12,7	6,35	4,8	P-79245	8,50	ET 10,20
B15	15	6,35	5,3	P-79251	9,80	ET 11,76
B16	16	6,35	5	P-79267	9,80	ET 11,76
B16/8	16	8	5	P-79273	9,10	ET 10,92
B18	18	6,35	5,5	P-79289	9,80	ET 11,76
B19/127	19	12,7	4	P-79293	13,10	ET 15,72

## SONSTIGE ERSATZTEILE

Beschreibung	Bestell-Nr.	Preis (€) exkl. MwSt.	Preis (€) inkl. MwSt.
Innensechskantschraube M4x6	P-79310	2,00	ET 2,40

## HM FRÄSER-HEIMWERKERSERIE

Top Preis-Leistungsverhältnis, ideal für den Heimwerker

### FASEN- / PROFILFRÄSER MIT ANLAUFLAGER

Fasen-/Profilfräser 2-schneidig

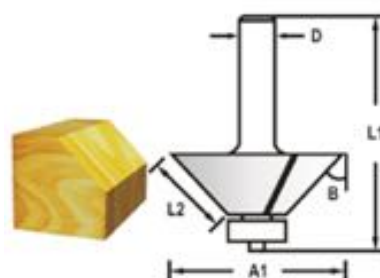

D (mm)	A1 (mm)	L1 (mm)	L2 (mm)	B (°)	Bestell-Nr.	Preis (€) exkl. Mwst.	Preis (€) inkl. Mwst.
8	30,2	54,5	12,7	45	D-48670	14,40	17,28
8	31,8	55,1	13,5	45	D-48686	14,40	17,28
8	34,9	58,9	16	45	D-48692	17,80	21,36
8	41,3	58,9	20	45	D-48701	22,50	27,00
12	44,5	68,6	22,6	45	D-48717	21,30	25,56

### FALZFRÄSER MIT ANLAUFLAGER

Falzfräser 2-schneidig

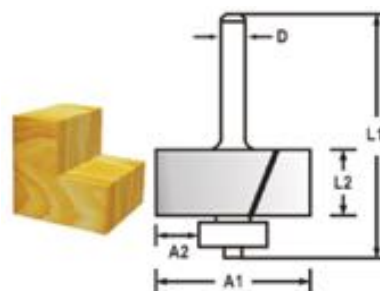

D (mm)	A1 (mm)	A2 (mm)	L1 (mm)	L2 (mm)	Bestell-Nr.	Preis (€) exkl. Mwst.	Preis (€) inkl. Mwst.
8	31,8	9,5	54,6	12,2	D-48739	15,60	18,72
12	31,8	9,5	60,8	12,2	D-48745	14,40	17,28

### HALBHohlKEHLFRÄSER MIT ANLAUFLAGER

Halbhohlkehlfäser 2-schneidig

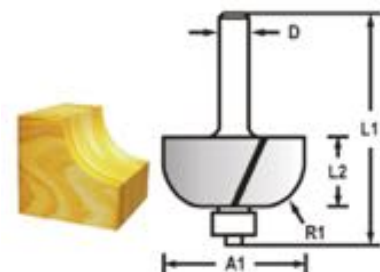

D (mm)	A1 (mm)	L1 (mm)	L2 (mm)	R1 (mm)	Bestell-Nr.	Preis (€) exkl. Mwst.	Preis (€) inkl. Mwst.
8	19	45,6	9,7	3,2	D-48608	9,30	11,16
8	22,2	55,6	12,7	4,8	D-48614	10,80	12,96
8	28,6	55,5	12,7	7,9	D-48620	12,50	15,00
8	31,8	56	14	9,5	D-48636	15,60	18,72

## NUTFRÄSER MIT ANLAUFLAGER

Nutfräser 3-schneidig

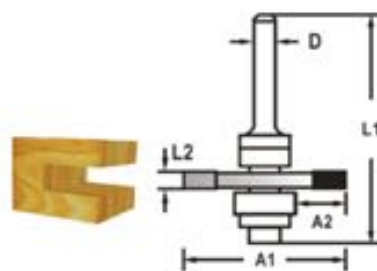

D (mm)	A1 (mm)	A2 (mm)	L1 (mm)	L2 (mm)	Bestell-Nr.	Preis (€) exkl. MwSt.	Preis (€) inkl. MwSt.
8	47,6	12,7	59	2	D-48941	15,60	18,72
8	47,6	12,7	59	2,5	D-48957	15,60	18,72
8	47,6	12,7	59	3	D-48963	16,70	20,04
8	47,6	12,7	59	4	D-48979	15,60	18,72
8	47,6	12,7	59	5	D-48985	15,60	18,72
8	47,6	12,7	59	5,5	D-48991	15,60	18,72

## PROFILFRÄSER MIT ANLAUFLAGER

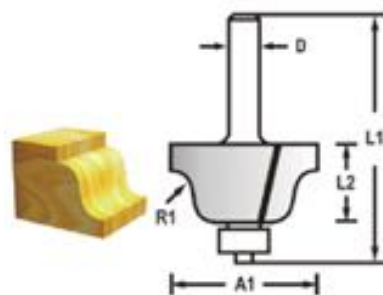

D (mm)	A1 (mm)	L1 (mm)	L2 (mm)	R1 (mm)	Bestell-Nr.	Preis (€) exkl. MwSt.	Preis (€) inkl. MwSt.
8	28,6	55,3	13	4	D-48751	12,50	15,00
8	38,1	60	17,5	6,35	D-48767	18,90	22,68

## NUT- UND FEDER-FRÄSER MIT ANLAUFLAGER

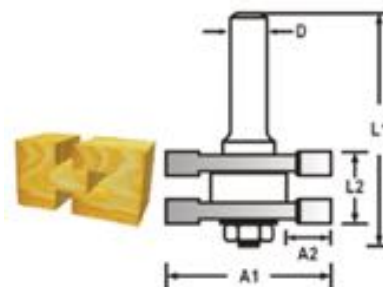

D (mm)	A1 (mm)	A2 (mm)	L1 (mm)	L2 (mm)	Bestell-Nr.	Preis (€) exkl. MwSt.	Preis (€) inkl. MwSt.
12	41	8,5	71	19	D-48935	32,60	39,12



## BÜNDIGFRÄSER MIT ANLAUFLAGER STIRNSEITIG

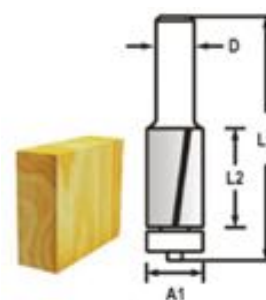

D (mm)	A1 (mm)	L1 (mm)	L2 (mm)	Bestell-Nr.	Preis (€) exkl. Mwst.	Preis (€) inkl. Mwst.
8	9,5	67	26	D-47721	8,10	9,72

## 6-TEILIGES FRÄSER-SET



Inhalt	Bestell-Nr.	Preis (€) exkl. Mwst.	Preis (€) inkl. Mwst.
Nutfräser Ø 6, 10, 12 mm Hohlkehlfräser Ø12,7 mm Abrundfräser R 9,5 mm Profilfräser Ø 28,6 mm <b>Schaft Ø 8 mm</b>	D-53540	59,20	71,04



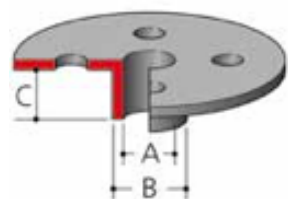





## KOPIERHÜLSEN



A (mm)	B (mm)	C (mm)	Geeignet für Modell	Bestell-Nr.	Preis (€) exkl. Mwst.	Preis (€) inkl. Mwst.	
8	10	10	RP1800FX/RP2300FCX/3612/3612C/ RP0900/RT0700C/DRT50	343577-5*	1,50	1,80	
7,7	9,5	11,5		164379-4**	12,50	15,00	
9	11	13		164775-6**	13,40	16,08	
10	12	9		164388-3**	11,60	13,92	
11	12,7	13		164776-4**	13,40	16,08	
14,5	16	13		344364-5**	2,10	2,52	
18	20	13		164393-0**	12,50	15,00	
24	27	13		164470-8**	11,60	13,92	
25	29	15		163080-8**	10,00	12,00	
27	30	13		164471-6**	10,80	12,96	
37	40	13		165046-4**	14,40	17,28	
27	40	13		164472-4**	13,40	16,08	
7,7	9,5	11,5		RP0910/RP1110C	193330-7	12,50	15,00
9	11	11,5			193331-5	12,50	15,00
10,5	12	14	193332-3		12,50	15,00	
11	12,7	11,5	193333-1		12,50	15,00	
14,5	16	11,5	193334-9		12,50	15,00	
18	20	13	193335-7		18,90	22,68	
22	24	13	193340-4		13,40	16,08	
24	27	13	193336-5		12,50	15,00	
25	29	13	193337-3		13,40	16,08	
27	30	13	193338-1		18,90	22,68	
37	40	13	193339-9	14,40	17,28		

\* RT0700C/DRT50 nur mit Kantenfräsmodule \*\* RT0700C/DRT50 nur mit Eintauchmodule

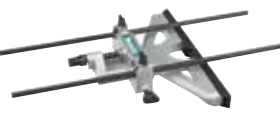
## ANSCHLÄGE / FÜHRUNGEN

	Beschreibung	Geeignet für Modelle	Bestell-Nr.	Preis (€) exkl. MwSt.	Preis (€) inkl. MwSt.
	Grundplatte kpl.	3707/3708	123544-4	28,70	34,44
	Grundplatte mit Führungsschuh	3707/3708	193904-4	59,20	71,04
		3709/3710	194270-2	47,00	56,40
	Parallelanschlag	3709	122704-5	3,30	3,96
		3710	122745-1	3,30	3,96
		RT0700C/DRT50	122965-7	3,60	4,32
	Anschlaghalterung	RT0700C/DRT50	195564-8	5,30	6,36
	Parallelanschlag	3612/3612C	342428-9	6,10	7,32
	Anschlaghalterung	3612/3612C	122256-6	22,50	27,00
	Parallelanschlag	3620/RP0910/RP1110C/ RP0900/DRT50	164834-6	8,10	9,72
	Parallelanschlag feinjustierbar	RP1800FX/RP2300FCX/ RP0900/RP0910/RP1110C/ RT0700C/DRT50	195136-9*	47,00	56,40
	Führungsstangen Ø 8 mm für Parallel- anschlag feinjustierbar 195136-9		195137-7	4,40	5,28
	Konturenführung	3709/3710/RT0700C/DRT50	122703-7	4,40	5,28
		3620/RP0900	STEX122385	34,70	41,64
	Konturenführung	3612/3612C/ RP1800F/RP2300F	123022-4**	6,10	7,32

\* Parallelanschlag inklusive Führungsstangen Ø 8 und 10 mm

\*\* Nur in Verbindung mit Anschlaghalterung







## FRÄSMODULE FÜR RT0700C/DRT50





	Beschreibung	Geeignet für Modelle	Bestell-Nr.	Preis (€) exkl. MwSt.	Preis (€) inkl. MwSt.
	Kantenfräsmodule	RT0700C/DRT50	196612-6	24,00	28,80
	Fräsmodule schwenkbar	RT0700C/DRT50	198987-9	30,60	36,72
	Fräsmodule mit Versatz	RT0700C/DRT50	195562-2	92,90	111,48
	Fräsmodule transparent mit rechteckiger Grundplatte	RT0700C/DRT50	199089-4	16,70	20,04
	Eintauchmodule	RT0700C/DRT50	195563-0	76,50	91,80
	Griffset	RT0700C/DRT50	196924-7	47,00	56,40
	Gleitplatte mit vergrößerter Auflagefläche	RT0700C/DRT50	413148-3	3,50	ET 4,20
	Griffadapter zu 413148-3	RT0700C/DRT50	318685-1*	2,90	ET 3,48

\* benötigt 2 Stück Senkkopfschrauben M4x10 mm (nicht im Lieferumfang)

## ABSAUGUNG

	Beschreibung	Geeignet für Modelle	Bestell-Nr.	Preis (€) exkl. MwSt.	Preis (€) inkl. MwSt.
		RP1800FC/RP2300FCX	194934-8	10,00	12,00
		3620	192035-6	18,90	22,68
		3612/3612C	415412-8	4,80	5,76
		RP0900/RT0700C/DRT50	194733-8	2,40	2,88
	Absaugstutzen für Einhandfräse	RT0700C/DRT50	195559-1	2,70	3,24
	Spanableiter für Oberfräse (Nur bei Verwendung von Absaugstutzen 122615-4)	RP0910/RP1110C	122609-9	5,30	6,36
	Absaugstutzen für Oberfräse	RP0910/RP1110C	122615-4	6,10	7,32

## FÜHRUNGSSCHIENEN ZUBEHÖR

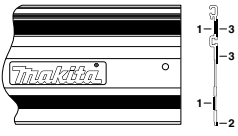

	Beschreibung	Geeignet für Modelle	Bestell-Nr.	Preis (€) exkl. MwSt.	Preis (€) inkl. MwSt.
	Tasche für Führungsschienen bis 1.500 mm	max. 2 Führungsschienen + Zubehör	B-57613	47,00	56,40
	Tasche für Führungsschienen bis 1.000 mm		B-66905	41,80	50,16
	Führungsschiene 1.000 mm	Nur in Verwendung mit passendem Adapter	199140-0	37,00	44,40
	Führungsschiene 1.500 mm		199141-8	59,20	71,04
	Führungsschiene 1.900 mm		194925-9	103,10	123,72
	Führungsschiene 3.000 mm		194367-7	200,00	240,00
	Adapter zu Führungsschiene	3612/3612C/RP0900/ RP0910/RP1110C/ RP1800FC/RP2300FCX/ RT0700C/DRT50	194579-2*	37,00	44,40
	Führungsschienenverbinder Set 2 Stk.	Alle Führungsschienen	198885-7	21,30	25,56
	2er Set Schraubzwingen	Alle Führungsschienen	194385-5	28,70	34,44
	2er Set Ratschenzwingen	Alle Führungsschienen	199826-6	80,60	96,72
	1 Gleitstreifen auf Rolle 10 m	Alle Führungsschienen	194416-0	37,00	44,40
	1 Gleitstreifen	3.000 mm Führungsschiene	413102-7	2,60	ET 3,12
	1 Gleitstreifen	1.400 mm Führungsschiene	413101-9	1,70	ET 2,04
	2 Anrissstreifen	3.000 mm Führungsschiene	423360-7	5,10	ET 6,12
	2 Anrissstreifen	1.400 mm Führungsschiene	423359-2	2,30	ET 2,76
	3 Haftstreifen auf Rolle 10 m	Alle Führungsschienen	194417-8	47,00	56,40
	3 Haftstreifen	3.000 mm Führungsschiene	423362-3	5,50	ET 6,60
	3 Haftstreifen	1.400 mm Führungsschiene	423361-5	2,30	ET 2,76

\* RT0700C/DRT50 nur mit Eintauchmodul







## SPANNZANGEN / HÜLSEN

	Beschreibung	Durchmesser (mm)	Geeignet für Modelle	Bestell-Nr.	Preis (€) exkl. MwSt.	Preis (€) inkl. MwSt.
	Spannhülse	6		763801-4*	4,40	5,28
		8	RP1800FX/RP2300FCX/3612/3612C	763804-8*	4,40	5,28
		10		763807-2*	4,40	5,28
	Spannzange	12	RP1800FX/RP2300FCX/3612/3612C	763628-2	12,50	15,00
		6	3706/3707/3708	763607-0	2,40	2,88
		6	3709/3710	763662-2	3,30	3,96
		8	3620/RP0900/RT0700C/DRT50	763618-5	3,30	3,96
		6	3620/RP0900/RT0700C/DRT50	763636-3	10,00	12,00
		1/4" / 6,35	3620/RP0900/RT0700C/DRT50	763637-1	10,80	12,96
	Spannzangenset	6	RP0910/RP1110C	193180-0	24,00	28,80
		8	RP0910/RP1110C	193178-7	22,50	27,00

\* Wird in 12 mm Spannzange 763628-2 eingesetzt

## NUTFRÄSEN

### HM-SÄGEBLÄTTER UND FRÄSER



	Beschreibung	Größe Ø	Bestell-Nr.	Preis (€) exkl. MwSt.	Preis (€) inkl. MwSt.
	HM-Nutfräser	100 x 22 x 6 Z.	B-20644	21,30	25,56
	HM-Sägeblatt	110 x 20 x 30 Z.	P-13605	44,30	53,16

### FLACHDÜBEL (SOLANGE DER VORRAT REICHT)

	Beschreibung	Größe	Bestell-Nr.	Preis (€) exkl. MwSt.	Preis (€) inkl. MwSt.
	Holzflachdübel 1.000 Stk. / Karton	0	P-08838	44,30	53,16
		10	P-08844	44,30	53,16





## ANSCHLÄGE

	Beschreibung	Geeignet für Modelle	Bestell-Nr.	Preis (€) exkl. MwSt.	Preis (€) inkl. MwSt.
	Distanzplatte	3901/PJ7000/BPJ180/DPJ180	415579-2	0,50	ET 0,60
	Winkelanschlag komplett	3901	122473-8	39,20	47,04
	Winkelanschlag komplett	PJ7000/BPJ180/DPJ180	123149-0	18,90	22,68

## ABSAUGUNG





	Beschreibung	Geeignet für Modelle	Bestell-Nr.	Preis (€) exkl. MwSt.	Preis (€) inkl. MwSt.
	Staubsaugbeutel	3901	122474-6	7,10	8,52
		PJ7000/BPJ180/DPJ180	123150-5	4,80	5,76

## ROTATIONSSCHNEIDER 3706

	Beschreibung	Verwendung	Größe Ø	Bestell-Nr.	Preis (€) exkl. MwSt.	Preis (€) inkl. MwSt.
	Schneidebit	Trockenbauplatten, Gips	3,18 mm (1/8")	733229-0	4,00	4,80
		Trockenbauplatten, Gips	6,35 mm (1/4")	733232-1	14,40	17,28
		Kombibit - Holz u. Kunststoff	3,18 mm (1/8")	193483-2	6,60	7,92
		Diamant - Fliesen, Estrich usw.	6,35 mm (1/4")	A-87915*	59,20	71,04
	Spannzange		3,18 mm (1/8")	324149-5	8,70	10,44
			6 mm	763607-0	2,40	2,88
	Spannzange		6,35 mm (1/4")	763608-8	3,30	3,96
	Spannmutter		6 mm	763240-8	2,70	3,24
	Spannschlüssel		SW17	781008-0	1,80	2,16
	Kreisschneider		10-34 cm	193448-4	39,20	47,04
	Absaugadapter			193449-2	7,60	9,12



\* Solange Vorrat reicht

## AKKU-ROTATIONSSCHNEIDER DC0180

	Beschreibung	Verwendung	Größe Ø	Bestell-Nr.	Preis (€) exkl. Mwst.	Preis (€) inkl. Mwst.
	Schneidebit 1 Stk.	Trockenbauplatten, Gips	3,18 mm (1/8")	193446-8	6,10	7,32
	Schneidebit 5 Stk.	Trockenbauplatten, Gips	3,18 mm (1/8")	193445-0	15,60	18,72
	Schneidebit 1 Stk.	Trockenbauplatten, Gips	6,35 mm (1/4")	193447-6	14,40	17,28
	Spannmutter		6,00 mm	763675-3	5,70	6,84
	Spannzange		3,00 mm	763679-5	11,60	13,92
			3,18 mm (1/8")	763677-9	12,50	15,00
			6,35 mm (1/4")	763676-1	12,50	15,00
			6,00 mm	763678-7	10,00	12,00
	Absaugadapter			193449-2	7,60	9,12

## PLATTENFRÄSE CA5000

## HM-FRÄSER

	Fräser Ø (mm)	Bohr Ø (mm)	Zähne	Fräs- winkel °	Winkel °	max. Drehzahl	Beschrei- bung	Bestell-Nr.	Preis (€) exkl. Mwst.	Preis (€) inkl. Mwst.
	118	20	6	5	135	12.940	Für 45° Biegung	B-48860	218,30	261,96
	118	20	6	5	90	12.940	Für 90° Biegung	B-48832	200,00	240,00









# NÄGEL

## COILNÄGEL - DACHPAPPE

Geeignet für Modelle: AN450H/AN453  
Neigung 16°

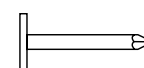

Maße (mm)	Oberfläche	Stk./Pkg.	Bestell-Nr.	Preis (€) exkl. MwSt.	Preis (€) inkl. MwSt.
3,1 x 22	galvanisiert	7.200	F-30762	39,20	47,04
3,1 x 25	galvanisiert	7.200	F-30775	44,30	53,16
3,1 x 32	galvanisiert	7.200	F-30788	50,00	60,00
3,1 x 38	galvanisiert	7.200	F-30791	65,50	78,60
3,1 x 45	galvanisiert	7.200	F-30807	68,80	82,56

## COILNÄGEL - BETON

Geeignet für Modelle: AN250HC  
Material: Stahl



Maße (mm)	Oberfläche	Stk./Pkg.	Bestell-Nr.	Preis (€) exkl. MwSt.	Preis (€) inkl. MwSt.
2,5 x 19	gehärtet	1.000	F-33562	50,00	60,00
3,0 x 19	gehärtet	1.000	F-33591*	76,50	91,80
2,5 x 22	gehärtet	1.000	F-33575	53,10	63,72
2,5 x 25	gehärtet	1.000	F-33588	53,10	63,72

\* Speziell für hochverdichteten Beton

## COILNÄGEL - GLATTSCHAFT (FLACH AUFGEROLLT)

Geeignet für Modelle: AN621/AN901/AN902/AN960/AN961/AN610H/AN620H/  
AN711H/AN911H/AN935H/AN635H/AN935H

Neigung 16°

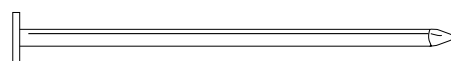

Maße (mm)	Oberfläche	Stk./Pkg.	Bestell-Nr.	Preis (€) exkl. MwSt.	Preis (€) inkl. MwSt.
2,5 x 45	blank/schutzlackiert	10.800	F-30810	92,90	111,48
2,5 x 50	blank/schutzlackiert	10.800	F-31243	108,20	129,84
2,8 x 50	blank/schutzlackiert	9.000	F-30823	108,20	129,84
2,9 x 50	blank/schutzlackiert	9.000	F-30849	72,50	87,00
2,5 x 57	blank/schutzlackiert	8.100	F-31256	88,80	106,56
2,5 x 65	blank/schutzlackiert	8.100	F-30900	103,10	123,72
3,1 x 65	blank/schutzlackiert	6.075	F-30836	108,20	129,84
3,3 x 65	blank/schutzlackiert	4.050	F-30852	76,50	91,80
3,1 x 75	blank/schutzlackiert	4.050	F-31298	88,80	106,56
3,4 x 75	blank/schutzlackiert	3.600	F-31359	98,00	117,60
3,1 x 85	blank/schutzlackiert	4.050	F-31304	98,00	117,60
3,1 x 90	blank/schutzlackiert	4.050	F-31317	103,10	123,72
3,8 x 90	blank/schutzlackiert	2.700	F-31362	103,10	123,72

## COILNÄGEL - SCHRAUBSCHAFT MIT FLACHER SPITZE (FLACH AUFGEROLLT)

Geeignet für Modelle: AN621/AN901/AN902/AN960/AN961/AN610H/AN620H/  
AN711H/AN911H/AN935H/AN635H/AN935H

Neigung 16°



Maße (mm)	Oberfläche	Stk./Pkg.	Bestell-Nr.	Preis (€) exkl. MwSt.	Preis (€) inkl. MwSt.
2,9 x 50	blank/schutzlackiert	9.000	F-30971	130,60	156,72
2,5 x 57	blank/schutzlackiert	8.100	F-30878	76,50	91,80
2,9 x 57	blank/schutzlackiert	6.750	F-31272	98,00	117,60
2,5 x 65	blank/schutzlackiert	8.100	F-31269	88,80	106,56
2,9 x 65	blank/schutzlackiert	6.750	F-30881	72,50	87,00
2,9 x 71	blank/schutzlackiert	6.750	F-31285	76,50	91,80
3,2 x 75	blank/schutzlackiert	4.050	F-31320	98,00	117,60
3,1 x 85	blank/schutzlackiert	4.050	F-31333	118,40	142,08
3,2 x 90	blank/schutzlackiert	4.050	F-31346	72,50	87,00

## COILNÄGEL - GLATTSCHAFT (KONISCH AUFGEROLLT)

Geeignet für Modelle: AN510H/AN560/AN610H/AN635H  
Neigung 16°



Maße (mm)	Oberfläche	Stk./Pkg.	Bestell-Nr.	Preis (€) exkl. MwSt.	Preis (€) inkl. MwSt.
2,1 x 32	blank/schutzlackiert	21.600	F-32766	62,30	74,76
2,1 x 38	blank/schutzlackiert	18.000	F-32779	72,50	87,00
2,1 x 45	blank/schutzlackiert	18.000	F-32782	84,70	101,64
2,1 x 50	blank/schutzlackiert	14.400	F-32795	84,70	101,64

## COILNÄGEL - SCHRAUBSCHAFT (KONISCH AUFGEROLLT)

Geeignet für Modelle: AN610H/AN635H  
Neigung 16°



Maße (mm)	Oberfläche	Stk./Pkg.	Bestell-Nr.	Preis (€) exkl. MwSt.	Preis (€) inkl. MwSt.
2,1 x 38	blank/schutzlackiert	18.000	F-32801	84,70	101,64
2,1 x 45	blank/schutzlackiert	18.000	F-32814	98,00	117,60
2,1 x 50	blank/schutzlackiert	14.400	F-32827	76,50	91,80

## STREIFENNÄGEL - GLATTSCHAFT

Geeignet für Modelle: AN943  
Neigung 34°



Maße (mm)	Oberfläche	Stk./Pkg.	Bestell-Nr.	Preis (€) exkl. MwSt.	Preis (€) inkl. MwSt.
2,9 x 60	blank	3.000	F-30566	53,10	63,72
3,1 x 75	galvanisiert	3.000	F-30582	103,10	123,72
3,3 x 75	blank	3.000	F-30614	59,20	71,04
3,3 x 75	galvanisiert	3.000	F-30627	108,20	129,84
3,1 x 83	blank	3.000	F-30601	84,70	101,64
3,3 x 83	blank	3.000	F-30630	80,60	96,72
3,3 x 83	galvanisiert	3.000	F-30643	62,30	74,76
3,3 x 90	blank	3.000	F-30656	68,80	82,56
3,3 x 90	galvanisiert	3.000	F-31645	98,00	117,60

## STREIFENNÄGEL - RINGSCHAFT

Geeignet für Modelle: AN943  
Neigung 34°

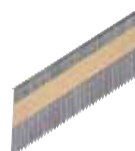

Maße (mm)	Oberfläche	Stk./Pkg.	Bestell-Nr.	Preis (€) exkl. MwSt.	Preis (€) inkl. MwSt.
3,1 x 75	galvanisiert	3.000	F-30595	53,10	63,72

## STREIFENNÄGEL - BETON (GN420C)

Inkl. 1 Stk. Gaskartusche/Pkg.



Maße (mm)	Anwendungsbereich	Stk./Pkg.	Bestell-Nr.	Preis (€) exkl. MwSt.	Preis (€) inkl. MwSt.
3,1 x 15	Hochfester Beton, Spannbeton, Stahl	1.000	196285-5	76,50	91,80
3,1 x 17		1.000	196286-3	76,50	91,80
3,1 x 22		1.000	196287-1	76,50	91,80
3,1 x 27		1.000	196288-9	76,50	91,80
3,1 x 32		1.000	196289-7	76,50	91,80
2,6 x 20	Normaler Beton, Kalksandstein, Ziegel, Putz, Holz	1.000	196290-2	72,50	87,00
2,6 x 25		1.000	196291-0	72,50	87,00
2,6 x 30		1.000	196292-8	72,50	87,00
2,6 x 35		1.000	196293-6	72,50	87,00
2,6 x 40		1.000	196294-4	72,50	87,00

## STAUCHKOPFNÄGEL 15GA, DRAHT Ø 1,45 MM

Geeignet für Modelle: AF633, AF635  
Neigung 34°

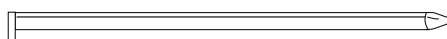

Nagellänge (mm)	Oberfläche	Stk./Pkg.	Bestell-Nr.	Preis (€) exkl. MwSt.	Preis (€) inkl. MwSt.
32	galvanisiert	4000	F-31960	27,10	32,52
38	galvanisiert	4000	F-31973	30,60	36,72
50	galvanisiert	4000	F-31999	37,00	44,40
57	galvanisiert	4000	F-32007	37,00	44,40
64	galvanisiert	4000	F-32010	41,80	50,16

## STAUCHKOPFNÄGEL 16GA, DRAHT Ø 1,3 MM

Geeignet für Modell: DBN600

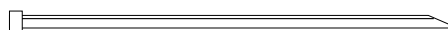

Nagellänge (mm)	Oberfläche	Stk./Pkg.	Bestell-Nr.	Preis (€) exkl. MwSt.	Preis (€) inkl. MwSt.
25	galvanisiert	2000	F-33922	9,30	11,16
35	galvanisiert	2000	F-33951	11,60	13,92
40	galvanisiert	2000	F-33977	12,50	15,00
45	galvanisiert	2000	F-33980	14,40	17,28
50	galvanisiert	2000	F-33993	15,60	18,72
64	galvanisiert	2000	F-34027	18,90	22,68

## STAUCHKOPFNÄGEL 18GA, DRAHT Ø 1,2 MM

Geeignet für Modelle: AF505/AF505N/AF506/DBN500



Nagellänge (mm)	Oberfläche	Stk./Pkg.	Bestell-Nr.	Preis (€) exkl. MwSt.	Preis (€) inkl. MwSt.
15	galvanisiert	5.000	F-31867	6,60	7,92
20	galvanisiert	5.000	F-31870	10,80	12,96
25	galvanisiert	5.000	F-31883	12,50	15,00
30	galvanisiert	5.000	F-31896	14,40	17,28
35	galvanisiert	5.000	F-31915	16,70	20,04
38	galvanisiert	5.000	F-31928	16,70	20,04
40	galvanisiert	5.000	F-31931	17,80	21,36
45	galvanisiert	5.000	F-31944	20,00	24,00
50	galvanisiert	5.000	F-31957	22,50	27,00



## STIFTNÄGEL 23GA, DRAHT Ø 0,58MM

Geeignet für Modelle:  
AF201Z/BPT350/DPT350/BPT351/DPT351/DPT353/PT354D/AF353



Stiftlänge (mm)	Oberfläche	Stk./Pkg.	Bestell-Nr.	Preis (€) exkl. MwSt.	Preis (€) inkl. MwSt.
18	galvanisiert	10.000	F-31825	10,80	12,96
18	blank/rostfrei	10.000	F-32142	22,50	27,00
25	galvanisiert	10.000	F-31838	13,40	16,08
25	blank/rostfrei	10.000	F-32155	28,70	34,44
30	galvanisiert	10.000	F-31841	15,60	18,72
30	blank/rostfrei	10.000	F-32168	34,70	41,64
35	galvanisiert	10.000	F-31854	17,80	21,36
35	blank/rostfrei	10.000	F-32171	34,70	41,64

## KLAMMERN

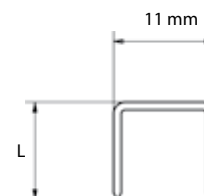

### KLAMMERN 16GA - AT1150A, DRAHT CA. 1,6 X 1,3 MM

Klammerlänge (mm)	Klammerbreite (mm)	Oberfläche	Stk./Pkg.	Bestell-Nr.	Preis (€) exkl. MwSt.	Preis (€) inkl. MwSt.
25	11	galvanisiert	10.000	F-32078	44,30	53,16
28	11	galvanisiert	10.000	F-32081	59,20	71,04
32	11	galvanisiert	10.000	F-32094	62,30	74,76
35	11	galvanisiert	10.000	F-32100	68,80	82,56
40	11	galvanisiert	10.000	F-32113	80,60	96,72
45	11	galvanisiert	10.000	F-32126	80,60	96,72

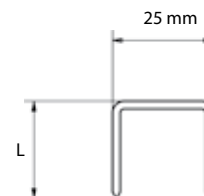

### KLAMMERN 16GA - AT2550A, DRAHT CA. 1,6 X 1,3 MM

Klammerlänge (mm)	Klammerbreite (mm)	Oberfläche	Stk./Pkg.	Bestell-Nr.	Preis (€) exkl. MwSt.	Preis (€) inkl. MwSt.
25	25	galvanisiert	10.000	F-32023	65,50	78,60
32	25	galvanisiert	10.000	F-32036	80,60	96,72
38	25	galvanisiert	9.200	P-75079	59,20	71,04
45	25	galvanisiert	10.000	F-32052	92,90	111,48

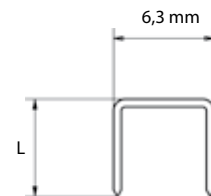

## KLAMMERN 18GA - AT638, DRAHT CA. 1,25 X 1,0 MM

Klammerlänge (mm)	Klammerbreite (mm)	Oberfläche	Stk./Pkg.	Bestell-Nr.	Preis (€) exkl. MwSt.	Preis (€) inkl. MwSt.
28	6,3	blank	5.000	F-32599	15,60	18,72
30	6,3	blank	5.000	F-33623	17,80	21,36
32	6,3	blank	5.000	F-32618	16,70	20,04

## SCHRAUBEN

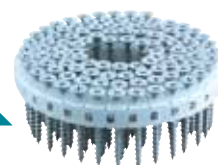

Geeignet für Modelle: AR411

Maße (mm)	Anwendungsbereich	Stk./Pkg.	Bestell-Nr.	Preis (€) exkl. MwSt.	Preis (€) inkl. MwSt.
3,8 x 25	Gipskartonplatte auf Holz	4.000	F-70126	84,70	101,64
3,8 x 28	Gipskartonplatte auf Holz	4.000	F-70139	92,90	111,48
3,8 x 41	Gipskartonplatte auf Holz	4.000	F-70155	98,00	117,60
3,8 x 25	Gipskartonplatte auf Metall	4.000	F-70094*	159,20	191,04

\* Solange Vorrat reicht

## DRUCKLUFT NAGLER













Beschreibung	Bemerkung	Bestell-Nr.	Preis (€) exkl. MwSt.	Preis (€) inkl. MwSt.
Druckluftanschluss (5/8" Gewinde)	AN943	960016*	1,70	ET 2,04
Druckluftanschluss (1/2" Gewinde)	AF505/AF505N/ AT1150/AT2250/ AT638/AF201Z/ AF601/AF635/ AN902/AN901/ AN621/AN960/ AN961/AN560	HY00000080	1,10	ET 1,32

\* solange der Vorrat reicht





## HOCHDRUCKLUFT NAGLER

	Beschreibung	Bemerkung	Bestell-Nr.	Preis (€) exkl. Mwst.	Preis (€) inkl. Mwst.
	Hochdruck-Druckluftschlauch auf Rollengestell	30 Meter	B-80008	483,50	580,20
	Hochdruck-Druckluftschlauch loser Bund	30 Meter	B-80020	261,20	313,44
		15 Meter	B-80014	191,80	230,16
		7,5 Meter	B-80036	152,00	182,40
	Transportgestell	Für Modell AC310H	HY00000212	124,50	149,40
	Maschinenöl 30 ml		181434-7	1,50	1,80
	Nasenadapter	Für Modell AN711H, AN911H	424136-5	2,10	2,52
	Brett-Adapter	Für Modell AN510H	421996-6	1,50	1,80
	Boden-Adapter	Für Modell AN510H	421997-4	2,10	2,52
	Nasenadapter Typ A	AN250HC	424234-5	6,10	7,32
	Nasenadapter Typ B	AN250HC	424237-9	3,60	4,32
	Hochdruck-Druckluftanschluss	alle Hochdruckluft Modelle	243105-5*	7,90	ET 9,48

\* Achtung - Darf ausschließlich für Hochdruckluftmodelle verwendet werden

## SCHUTZBRILLEN

	Beschreibung	Bestell-Nr.	Preis (€) exkl. Mwst.	Preis (€) inkl. Mwst.
	Schutzbrille mit Bügeln	AL00000147	2,70	3,24
	Schutzbrille mit elastischem Kopfband	192219-6	3,00	3,60

\* solange der Vorrat reicht

















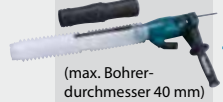

# Anschlussvarianten nach Modell

<p><b>A</b></p>  <p><b>Ø 28 mm Schlauch</b> 38 mm optional (siehe C)</p> <p>Modelle: DVC864L/154L (nur trocken) VC2211M VC3210L VC3211M, VC3211H</p>	<p><b>B</b></p>  <p><b>Ø 28 mm Schlauch</b> kurz</p> <p>Modelle: DVC260 DVC261 DVC265 DVC660 DVC665</p>	<p><b>C</b></p>  <p><b>Ø 38 mm Schlauch</b> 28 mm optional (siehe A)</p> <p>Modelle: DVC860L/150L DVC862L DVC864L/154L (nur trocken) DVC750L (nur 38 mm) VC2211M VC3210L VC3211M, VC3211H</p>	<p><b>D</b></p>  <p><b>Ø 32 mm Schlauch</b> mit Quicksystem</p> <p>Modelle: VC3012L, VC3012M VC4210L, VC4210M</p>	<p><b>E</b></p>  <p><b>Ø 32 mm Schlauch</b></p> <p>Modelle: VC2012L VC2512L VC3011L</p>
-----------------------------------------------------------------------------------------------------------------------------------------------------------------------------------------------------------------------------------------------------------	------------------------------------------------------------------------------------------------------------------------------------------------------------------------------------------------------------------	----------------------------------------------------------------------------------------------------------------------------------------------------------------------------------------------------------------------------------------------------------------------------------------------------------------	------------------------------------------------------------------------------------------------------------------------------------------------------------------------------------------------------------------	----------------------------------------------------------------------------------------------------------------------------------------------------------------------------------------

# Bohr- und Stemmhämmer, Kernbohrmaschinen

Modelle	Absaugmöglichkeiten und benötigte Teile
<p><b>Bohrhammer</b> BHR200 HR1800, HR1820, HR1821 HR2000, HR2010 HR2220, HR2400 HR2510, HR2511</p> 	<p><b>Absaugset Bohren</b> 192176-8</p>  <p><b>Anschluss 22</b> 195547-8</p> <p><b>Adapter</b> 195548-6</p>
<p><b>Bohrhammer</b> HR1830, HR2450, HR2460 HR2470/T, HR2650, HR2651T BHR162, BHR241 BHR261, BHR262, DHR162 DHR164, DHR165, DHR202 DHR241, DHR263, DHR264</p>  <p>HR2800 Serie</p>	<p><b>Absaugset Bohren</b> 193472-7</p>  <p><b>Anschlussstück</b> W107418678</p> <p><b>Anschlussstück</b> W107418661</p>
<p><b>Bohrhammer</b> DHR280, HR2300, HR2600 HR2601, HR2610, HR2611F HR2630, HR2631F, HR2641</p>  <p>BHR243, DHR243, DHR283 HR2610T, HR2611FT HR2630T, HR2631FT DHR171, HR140D, HR166D DHR182 HR1840, HR1841F</p>	<p><b>Absaugset Bohren</b> 195173-3</p>  <p><b>Anschluss 22</b> 195547-8</p> <p><b>Anschluss 22 + Schlauch</b> 195547-8 + A-34235*</p> <p><b>Adapter</b> 195548-6</p> <p><b>Anschlussstück</b> W107418678</p> <p><b>Anschlussstück</b> W107418661</p>
<p><b>Bohrhammer</b> HR4001C, HR4010C, HR4011C HR4511C, HR4501C, HR4002</p>  <p>(max. Bohrer- durchmesser 40 mm)</p> <p>DHR400, HR4013C, HR4003C HR5212C, HR5202C</p>	<p><b>Absaugset Bohren und Stemmen</b> 195866-2</p>  <p><b>Anschluss 22</b> 195547-8</p> <p><b>Anschluss 22 + Schlauch</b> 195547-8 + A-34235*</p> <p><b>Anschluss 24</b> 195546-0</p> <p><b>Anschlussstück</b> P-70378</p> <p><b>Anschlussstück</b> P-81745</p>















Modelle	Absaugmöglichkeiten und benötigte Teile
<p><b>Stemmhämmer</b></p> <p><b>SDS-MAX, 17 mm Sechskant:</b> Spitz- und Flachmeißel mit mehr als 280 mm Länge</p> <p><b>Nur für SDS-MAX:</b> Fliesenmeißel, Breitmeißel</p>  <p>196571-4</p>  <p>DHR400</p> <p><b>SDS-MAX:</b> HR4002, HR4501C/11C HM0870C/71C, HM1101C/11C HM1205C, HM1213C, HM1214C</p> <p>196571-4 + Halter- gelenk 458101-2</p>	<p><b>Absaugset Stemmen</b></p> <p><b>Anschluss 38</b> 195545-2</p> <p>Direkte Verbindung</p> <p><b>Anschlussstück</b> W107418688</p> <p><b>Anschlussstück</b> W107418680</p>
<p><b>Stemmhämmer</b> HM1307C/CB, HM1317C HM1400 HM1801, HM1802 HM1810, HM1812</p>   <p>197148-8</p>	<p><b>Absaugset Stemmen</b></p> <p><b>Anschlussstück</b> W107418688</p> <p><b>Anschlussstück</b> W107418680</p>
<p><b>Kernbohrmaschine</b></p>  <p>DBM080, DBM130, DBM131 DBM230</p> <p>P-41872 P-54178</p>	<p><b>Absaugadapter</b></p> <p><b>Anschluss 24</b> 195546-0</p> <p><b>Anschlussstück</b> P-70378</p> <p><b>Anschlussstück</b> P-81745</p>

\* wenn kein geeigneter Saugschlauch vorhanden ist; enthält Anschlussstück 195547-8



# Mauernutfräsen, Winkelschleifer und -schneider





Modell	Absaugmöglichkeiten und benötigte Teile
<b>Winkelschneider</b> 4112H 4112HS 4114 4114S 	<b>Absaugstutzen</b> 192613-2 
<b>Diamantschneider</b> 4105KB 	<b>Absaugstutzen</b> 192613-2 
<b>Diamantschneider</b> 4100KB 4157KB 	<b>Anschluss 38</b>  A 195545-2
<b>Mauernutfräse</b> SG158 SG180 SG1251, SG1250 	<b>Anschluss 38 Schlauch</b>  +  B 195545-2 A-34235*
<b>Betonschleifer</b> PC1100 PC5000C PC5001C PC5010C 	<b>Direkte Verbindung</b> C
<b>Winkelschleifer</b>  115/125 mm 180/230 mm	<b>Absaughaube</b> für Diamant- schleifscheiben  195239-9 195385-8
<b>Winkelschleifer</b> 125 mm 	<b>Absaughaube Alu mit Eintauchfunktion</b>  196845-3
<b>Winkelschleifer</b> 180/230 mm 	<b>Absaughaube</b>  194044-1
<b>Winkelschleifer</b> 230 mm 	<b>Absaughaube mit Eintauchfunktion</b>  198440-5 + Flansch 198678-2

Modell	Absaugmöglichkeiten und benötigte Teile
<b>Mauernutfräse</b> SG150 SG181 	<b>Anschluss 24</b>  195546-0 C <b>Anschluss 24 Schlauch</b>  +  B 195546-0 A-34235* <b>Anschlussstück</b>  W107418688 D <b>Anschlussstück</b>  E W107418680
<b>Winkelschleifer</b> 115/125 mm 	<b>Absaughaube</b> 192618-2  <b>Anschluss 22</b>  195547-8 A <b>Anschluss 22 Schlauch</b>  +  B 195547-8 A-34235* <b>Adapter</b>  195548-6 C <b>Anschlussstück</b>  W107418678 D <b>Anschlussstück</b>  W107418661 E















\* wenn kein passender Saugschlauch vorhanden ist; enthält Anschlussstücke 195547-8 und 195545-2

## Sägen und Hobel

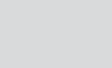
Modell	Absaugmöglichkeiten und benötigte Teile
<b>Handkreissäge</b> BSS610, DSS610 — 419283-5** BHS630, DHS630 — A-47444** BSS500, BSS501, DSS500 — 194415-2** HS300D, HS301D — 452237-9**	<b>Absaugstutzen</b> Anschluss 22  195547-8 <b>A</b>
	
<b>Stichsäge</b> JV100D JV101D JV183D 4326, 4327, 4328, 4329 JV0600	<b>Absaugstutzen</b> Anschluss 22 Schlauch  +  195547-8 A-34235* <b>B</b>
	
<b>Stichsäge</b> BJV140 BJV180 DJV140 DJV180 4350CT/FCT, 4351CT/FCT	<b>Absaugstutzen</b> 417853-4** Anschlussstück  W107418678 <b>D</b>
	
<b>Gipskartonsäge</b> DSD180 SD100D	<b>Absaugstutzen</b> Anschlussstück  W107418661 <b>E</b>
	
<b>Handkreissäge</b> DHS661 — 199230-9** DHS680 — 196961-1** DHS710, HS7611, DHS782, DHS783 — 196520-1** HS0600 — 198263-1** HS6101, HS7101 — 453289-3** HS6601, HS7601 — 196843-7**	<b>Absaugstutzen</b> Anschluss 24  195546-0 <b>A</b>
	
<b>Akku-Handkreissäge</b> DHS900	<b>Absaugstutzen</b> Anschluss 24 Schlauch  +  195546-0 A-34235* <b>B</b>
	
<b>Tauchsäge</b> SP6000 DSP600 DSP601	<b>Absaugstutzen</b> Anschlussstück  P-70378 <b>D</b>
	
<b>Akku-Stichsäge</b> DJV181, DJV182 — 126331-0** JV102D, JV103D — 457801-1**	<b>Absaugstutzen</b> Anschlussstück  P-81745 <b>E</b>
	

\* wenn kein ausreichend langer Saugschlauch vorhanden ist; enthält Anschlussstücke 195547-8 und 195545-2

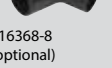
\*\* im Lieferumfang enthalten

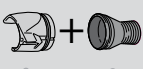
Modell	Absaugmöglichkeiten und benötigte Teile
<b>Handkreissäge</b> 5603R, 5704R, 5705R — 192420-3** 5143R — 192490-2** 5103R, 5903R — 192419-8** 5104S — 450316-7** N5900B — 193068-4**	<b>Absaugstutzen</b> Anschluss 38  195545-2 <b>A</b>
	
<b>Handkreissäge</b> 5604R	<b>Absaugstutzen</b> Anschluss 38 Schlauch  +  195545-2 A-34235* <b>B</b>
	
<b>Hobel</b> BKP180, DKP180, DKP181 KP0800 KP0810/C	<b>Absaugstutzen</b> Winkelstück 90°  416368-8 (optional) Anschlussstück  W107418688 <b>D</b>
	
<b>Hobel</b> 1902, 1911B, 1923H N1923B, KP0800 1806B, KP312S	<b>Absaugstutzen</b> Anschlussstück  W107418680 <b>E</b>
	

### Spandeckel



### Adapter































Modell	Bestellnummer	Modell	Bestellnummer
1806B	122397-8	1902, 1911B N1923B, 1923H	JPA122275
1902	191726-6	1806B, KP312S	181575-9
1911B	414468-8		
1923H	192065-7		
1923H (mit 90° Winkel)	122354-6		
N1923B	152122-3		
N1923B (mit 90° Winkel)	JPA122194		
KP312S	193733-5		





# Fräsen

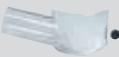







Modell	Absaugmöglichkeiten und benötigte Teile	
<b>Plattenfräse</b> CA5000 	<b>Anschluss 24</b>  195546-0	<b>A</b> <b>C</b>
	<b>Anschluss 24 Schlauch</b>  195546-0 A-34235*	<b>B</b>
	<b>Anschlussstück</b>  P-70378	<b>D</b>
	<b>Anschlussstück</b>  P-81745	<b>E</b>
<b>Nutfräse</b> 3901 PJ7000 BPJ180 DPJ180 	<b>Anschluss 22</b>  195547-8	<b>A</b>
	<b>Anschluss 22 Schlauch</b>  195547-8 A-34235*	<b>B</b>
<b>Rotationsschneider</b> 3706 DCO180 	<b>Absaugstutzen</b> 193449-2 	<b>C</b>
	<b>Adapter</b>  195548-6	<b>C</b>
<b>Oberfräse</b> RP0910 RP1110C 	<b>Anschlussstück</b>  W107418678	<b>D</b>
	<b>Anschlussstück</b>  W107418661	<b>E</b>
	<b>Absaugstutzen</b> 122615-4** 	
	<b>Spanableiter</b> 122609-9** (optional, nur mit 122615-4)	

Modell	Absaugmöglichkeiten und benötigte Teile	
<b>Oberfräse</b> RP1800F RP2300FC 	<b>Absaugstutzen</b> 194934-8** 	<b>A</b>
<b>Oberfräse</b> 3612, 3612C 	<b>Absaugstutzen</b> 415412-8** 	<b>A</b>
	<b>Anschluss 38 Schlauch</b>  195545-2 A-34235*	<b>B</b>
<b>Oberfräse</b> RP0900 DRT50, RT0700C (mit Eintauchmodul) 	<b>Absaugstutzen</b> 194733-8** 	<b>C</b>
	<b>Direkte Verbindung</b>	<b>C</b>
<b>Oberfräse</b> 3620 	<b>Absaugstutzen</b> 192035-6** 	<b>D</b>
	<b>Anschlussstück</b>  W107418688	<b>D</b>
<b>Einhandfräse</b> DRT50, RT0700C 	<b>Absaugstutzen</b> 195559-1** 	<b>E</b>
	<b>Anschlussstück</b>  W107418680	<b>E</b>



\* wenn kein geeigneter Saugschlauch vorhanden ist; enthält Anschlussstücke 195547-8 und 195545-2  
 \*\* im Lieferumfang enthalten



## Schleifer und Multi-Tools







Modell	Absaugmöglichkeiten und benötigte Teile	
<b>Bandschleifer</b> 9924DB 	<b>Absaugadapter</b>  192518-6	<b>Anschluss 38</b>  195545-2 <b>A</b>
<b>Bandschleifer</b> 9403, 9404, 9902, 9903, 9910, 9911 		<b>Anschluss 38</b> + <b>Schlauch</b>  +  195545-2 A-34235* <b>B</b>
		Direkte Verbindung <b>C</b>
<b>Bürstenschleifer</b> 9741 	<b>Absaugadapter</b>  410899-9**	<b>Anschlussstück</b>  W107418688 <b>D</b>
		<b>Anschlussstück</b>  W107418680 <b>E</b>
<b>Exzenterschleifer</b> BO6050 		<b>Anschluss 24</b>  195546-0 <b>A</b> <b>C</b>
		<b>Anschluss 24</b> + <b>Schlauch</b>  +  195546-0 A-34235* <b>B</b>
<b>Akku-Langhalsschleifer</b> DSL800 		<b>Anschlussstück</b>  P-70378 <b>D</b>
		<b>Anschlussstück</b>  P-81745 <b>E</b>

\* wenn kein geeigneter Saugschlauch vorhanden ist; enthält Anschlussstücke 195547-8 und 195545-2  
 \*\* im Lieferumfang enthalten

Modell	Absaugmöglichkeiten und benötigte Teile	
<b>Elektronikfeile</b> 9032 	<b>Absaugadapter</b>  122652-8**	
<b>Elektronikfeile</b> 9031 		<b>Anschluss 22</b>  195547-8 <b>A</b>
<b>Schwingschleifer</b> 9046 BO3710 BO3711 BO4900V BO4555 BO4565 BO4557 		<b>Anschluss 22</b> + <b>Schlauch</b>  +  195547-8 A-34235 <b>B</b>
<b>Exzenterschleifer</b> BO5020, BO5021 BO5030, BO5031 BO5041 BO6030 BO6040 BBO180 DBO180 		<b>Adapter</b>  195548-6 <b>C</b>
<b>Multi-Tool</b> TM3000C TM3010C  	<b>Absaugstutzen</b>   196022-7 196550-2	<b>Anschlussstück</b>  W107418678 <b>D</b>
BTM50, DTM50 DTM51 TM30D	195965-0 196765-1 196765-1	<b>Anschlussstück</b>  W107418661 <b>E</b>



# Stationäre Sägen

Modell	Absaugmöglichkeiten und benötigte Teile		
<b>Akku-Kapp- und Gehrungssäge</b> BLS713, DLS713 DLS714 DLS600 			
<b>Kapp- und Gehrungssäge</b> LS0714/FL/N/FLN LS0815FL LS1013/L LS1016/L LS1018L LS1214/L LS1216/L LS1440/N MLS100 			
<b>Kapp- und Gehrungssäge</b> Winkelstück 90° LF1000 LH1040 LH1200FL, LH1201FL LS1040   <p>416368-8 (optional)</p>	<b>Anschluss 38</b>  <p>195545-2</p>	<b>A</b> <b>C</b>	
	<b>Direkte Verbindung</b>	<b>C</b>	
<b>Anschlussstück</b>  <p>W107418688</p>		<b>D</b>	
<b>Tischkreissäge</b> 2704/N MLT100 	<b>Absaugstutzen</b> 419093-0** JM27000090** 	<b>Anschlussstück</b>  <p>W107418680</p>	<b>E</b>
<b>Tischkreissäge</b> 2712 	<b>Absaugstutzen</b> JM27100063** 		
<b>Bandsäge</b> LB1200F 	<b>Absaugstutzen</b> JM21080293** 		





\*\* im Lieferumfang enthalten

Modell	Absaugmöglichkeiten und benötigte Teile	
<b>Kapp- und Gehrungssäge</b> DLS111, DLS211 LS1019L, LS1219L 	<b>Anschluss 24</b>  <p>195546-0</p>	<b>A</b> <b>C</b>
	<b>Anschlussstück</b>  <p>P-70378</p>	<b>D</b>
	<b>Anschlussstück</b>  <p>P-81745</p>	<b>E</b>







## VERBINDUNGSTÜCKE FÜR MASCHINEN

### VERBINDUNGSTÜCKE FÜR HOBEL



	Beschreibung	Geeignet für Modelle	Bestell-Nr.	Preis (€) exkl. MwSt.	Preis (€) inkl. MwSt.
	Saugschlauchadapter für Hobel (Zur Absaugung wird zusätzlich noch ein passender Spandeckel benötigt. Bei Staubsauger 440 bitte O-Ring 213508-7 verwenden)	1902/1911B/1923B/1923H	JPA122275	5,70	6,84
	Saugschlauchadapter für Hobel (Zur Absaugung wird zusätzlich noch ein passender Spandeckel benötigt)	1806B/KP312S	181575-9	6,60	7,92
	Saugschlauchadapter für Hobel	KP0800/BKP180/DKP180	451329-1	1,80	2,16
	Spandeckel für Hobel - Alu-Druckguss (Zur Absaugung wird zusätzlich noch ein passender Saugschlauchadapter benötigt)	1806B	122397-8	65,50	78,60
	Spandeckel für Hobel	1902	191726-6	6,10	7,32
	Spandeckel für Hobel	1923H	192065-7	5,70	6,84
	Spandeckel für Hobel (Zur Absaugung wird zusätzlich noch ein passender Saugschlauchadapter benötigt)	1911B	414468-8	3,30	3,96
	Spandeckel für Hobel (Zur Absaugung wird zusätzlich noch ein passender Saugschlauchadapter benötigt)	N1923B	152122-3	4,00	4,80
	Winkelstück	LF1000/KP0800/KP0810/C/ BKP180/DKP180	416368-8	4,80	5,76
		1923H	122354-6	12,50	15,00
		N1923B	JPA122194	10,80	12,96

### VERBINDUNGSTÜCKE FÜR SCHLEIFER





	Beschreibung	Geeignet für Modelle	Bestell-Nr.	Preis (€) exkl. MwSt.	Preis (€) inkl. MwSt.
	Absaugstutzen für Elektronikfeile	9032	122652-8	2,40	2,88
	Absaugstutzen für Bürstenschleifer	9741	410899-9	1,80	2,16
	Staubsaugeradapter für Diamantschneider und Bandschleifer	4105KB/9401/PC1100	192613-2	17,80	21,36
	Staubsaugeradapter für Schwingenschleifer	BO4550/BO4553/BO4554/ BO4561/BO4563	192504-7	3,60	4,32
	Staubsaugeradapter für Bandschleifer	9924DB	192518-6	21,30	25,56



**VERBINDUNGSTÜCKE FÜR SÄGEN**

	Beschreibung	Geeignet für Modelle	Bestell-Nr.	Preis (€) exkl. MwSt.	Preis (€) inkl. MwSt.
	Staubsaugeradapter für Handkreissägen	5603R/ 5604R/ 5703R/ 5704R/ 5705R	192420-3	3,00	3,60
		5143R	415816-4	4,40	5,28
		5100BR/5900BR	192032-2	1,80	2,16
		5104S	450316-7	8,10	9,72
		N5900B	193068-4	7,10	8,52
		HS6601	196843-7	5,30	6,36
		HS0600	198263-1	4,00	4,80
		HS6101/HS7101	453289-3	4,00	4,80
	Staubsaugeradapter für Akku-Handkreissägen	5621RD/BSR730WAE	416706-4	5,30	6,36
		BSS610/DSS610	419283-5	5,30	6,36
		BSS500/DSS500/BSS501/DSS501	194415-2	5,30	6,36
		HS300D/HS301D	452237-9	2,70	3,24
		DHS661	199230-9	5,30	6,36
		DHS680	196961-1	6,60	7,92
		DHS710/DHS782/ DHS783/HS7601	196520-1	1,70	ET 2,04
	Absaugstutzen für Stichsägen	4331D/4334D	192547-9	3,00	3,60
		BJV140/DJV140/ BJV180/DJV180/ 4350CT/FCT4351CT/FCT	417853-4	8,70	10,44
		DJV181/DJV182	126331-0	8,10	9,72
	Absaugstutzen Multitool	TM3010C	196550-2	5,30	6,36
		TM3000C	196022-7	4,80	5,76
	Absaugstutzen Akku-Multitool	BTM50/DTM50	195965-0	7,60	9,12
		DTM51	196765-1	7,60	9,12

**VERBINDUNGSTÜCKE FÜR FRÄSEN**

	Beschreibung	Geeignet für Modelle	Bestell-Nr.	Preis (€) exkl. MwSt.	Preis (€) inkl. MwSt.
	Absaugstutzen für Oberfräse	3620	192035-6	18,90	22,68
		3612/3612C	415412-8	4,80	5,76
		RP1800FC/RP2300FCX	194934-8	10,00	12,00
		RP0900/RT0700C/DRT50	194733-8	2,40	2,88
	Absaugstutzen für Einhandfräse	RT0700C/DRT50	195559-1	2,70	3,24
	Spanableiter für Oberfräse (Nur bei Verwendung von Absaugstutzen 122615-4)	RP0910/RP1110C	122609-9	5,30	6,36
	Absaugstutzen für Oberfräse	RP0910/RP1110C	122615-4	6,10	7,32

## VERBINDUNGSTÜCKE FÜR BOHRHÄMMER

	Beschreibung	Geeignet für Modelle	Bestell-Nr.	Preis (€) exkl. MwSt.	Preis (€) inkl. MwSt.
	Staubkappe lang flexibel	HR2631FT/HR2630T/ HR2611FT/HR2610T/HR2310T/ BHR243/DHR243/DHR283/ HR002G/HR004G	195179-1	7,10	8,52
	Staubkappe kurz flexibel	HR2641/HR2631F/HR2611F/ HR2610/HR2600/HR2300/ DHR263/DHR264/DHR280/ HR001G/HR003G	195173-3	8,70	10,44
	Staubkappe flexibel (erfordert Adapterset 194581-5)	HR140D/HR166D/DHR171/ HR1840/HR1841F	198376-8	10,00	12,00
	Adapterset zu Staubkappe flexibel	HR140D/HR166D/DHR171/ HR1840/HR1841F	194581-5	10,80	12,96
	Absaugset Bohrhämmer - ø 25 mm	HR2010/BHR200/BHR162/ DHR162/DHR164/DHR165	192176-8	56,10	67,32
	Absaugset Bohrhämmer - ø 25 mm	HR2450/F/T/HR2020/ HR2440/F/X/HR2470/HR2810/ HR2811/BHR261/BHR262/ BHR241/DHR241/BHR202/ DHR202/HR2650/HR2651	193472-7	47,00	56,40
	Staubdichtung zu Bohrhammer Absaugset ø 25 mm		421396-0	1,80	2,16
	Staubschutzkappe zu Bohrhammer Absaugset ø 25 mm		421384-7	2,10	2,52
	Absaugset	HR2432	122709-5	53,10	63,72
	Absaugset – Bohren und Stemmen	HR5202C/HR5212C	196858-4	80,60	96,72
	Absaugset – Stemmen	Alle Bohr- und Stemmhämmer mit L-Bauform (Siehe Bild)	196571-4*	92,90	111,48
	Haltergelenk	DHR400	458101-2	2,00	ET 2,40
	Absaugset - Stemmen	HM1802/HM1812	197148-8	62,30	74,76

\* Solange Vorrat reicht

## VERBINDUNGSTÜCKE FÜR KERNBOHRMASCHINEN



Beschreibung	Geeignet für Modelle	Bestell-Nr.	Preis (€) exkl. MwSt.	Preis (€) inkl. MwSt.
Absaugadapter (Passt auf alle Makita Absauggeräte - Geräte mit Filterreinigung empfohlen)	DBM080/DBM130	P-41872	130,60	156,72

## ABSAUGHAUBEN FÜR WINKELSCHLEIFER



Beschreibung	Geeignet für Modelle	Bestell-Nr.	Preis (€) exkl. MwSt.	Preis (€) inkl. MwSt.
Absaughaube Alu mit Eintauchfunktion, Abgang Ø 38 mm	115/125 mm Winkelschleifer	196845-3	80,60	96,72



Absaughaube mit Eintauchfunktion, Abgang Ø 38 mm (erfordert Flansch 198678-2)	230 mm Winkelschleifer	198440-5	137,70	165,24
Innerer Flansch speziell für Maschinen mit elektrischer Bremse	Absaughaube 198440-5	198678-2	4,70	ET 5,64

















Absaughaube, Abgang Ø 38 mm	180/230 mm Winkelschleifer	194044-1	228,50	274,20
-----------------------------	----------------------------	----------	--------	--------



Absaughaube zur Verwendung mit Diamantschleifscheiben, Abgang Ø 38 mm	115/125 mm Winkelschleifer	195239-9	50,00	60,00
	180/230 mm Winkelschleifer	195385-8*	62,30	74,76

\* Solange Vorrat reicht

SCHLÄUCHE

	Beschreibung	Modell	Ø (mm)	Länge (m)	Bestell-Nr.	Preis (€) exkl. MwSt.	Preis (€) inkl. MwSt.
	Schlauch - für Maschinen Absaugung	440/445X/448	19	2,5	192108-5	27,10	32,52
	Schlauch - für Maschinen Absaugung	440/445X/448	25	3	02300B0N*	76,50	91,80
	Schlauch - für Maschinen Absaugung	449	25	5	01305H0N*	76,50	91,80
	Schlauch antistatisch - mit Muffe	446L/447L/447MX	27	3,5	P-70487	84,70	101,64
	Schlauch antistatisch mit Anschlussstück 38	446L/447L/447MX/ VC3011L/VC2512L/ VC2012L	36	4	W15365	53,10	63,72
	Schlauch antistatisch mit Quicksystem - für Anschlussrohr gebogen P-70346	446L/447L/447MX	36	3	P-70362	124,50	149,40
	Schlauch mit Quicksystem - für Anschlussrohr gebogen P-70346	446L/447L/447MX	36	3	P-72920	39,20	47,04
	Schlauch kpl. mit abgewinkeltem Saugkraftregler-Griffstück und Regulierung	VC2010L/VC2511/ VC3511L	32	3,5	P-72914	68,80	82,56
	Schlauch antistatisch - mit Muffe	VC3012L/VC3012M	32	4	P-84084	65,50	78,60
	Schlauch antistatisch - inkl. Anschlussstück Ø 22 mm und 38 mm	VC3210L/VC3211M/ VC3211H/DVC860L/ VC2211M	28	3,5	195433-3	59,20	71,04
	Schlauch antistatisch - inkl. Anschlussstück 38 mm	VC3210L/VC3211M/ VC3211H/DVC860L/ VC2211M	38	2,5	195434-1	59,20	71,04
	Saugschlauch kpl. mit abgewinkeltem Saugkraftregler	VC2012L/VC2512L/ VC3011L	32	3,5	P-81739	37,00	44,40
	Schlauch knicksicher, für Handrohr gebogen	DVC260/DVC261/ DVC265/DVC660/ DVC665	32	1,0	199453-9	18,90	22,68
	Schlauch inkl. Anschluss 22 (195546-0) und 38 (195545-2)	DVC260/DVC261/ DVC265/DVC660/ DVC665	28	1,5	A-34235	28,70	34,44
	Schlauch flexibel	DVC750	38	bis 1,7 m ausziehbar	140G04-3	7,60	9,12

\* Solange Vorrat reicht



**SAUGKRAFTREGLER UND ROHRE**

	Beschreibung	Geeignet für Modelle	Bestell-Nr.	Preis (€) exkl. MwSt.	Preis (€) inkl. MwSt.
	Saugkraftregler-Griffstück, Kunststoff (ohne Regulierring)	440/445X/448	50096B0N*	13,40	16,08
	Regulierring zu Griffstück 50096B0N	440/445X/448	50095B0N*	7,60	9,12
	Saugrohr Kunststoff	440/445X/448/449	50091B0N**	21,30	25,56
	Handrohr gebogen, aus rostfreiem Stahl - inkl. drehbarem Schraubanschluss für Schlauch 36 mm	446/447L/447MX	W302000447	68,80	82,56
	Handrohr gebogen, aus rostfreiem Stahl	446/447L/447MX/ VC3012L/VC3012M	P-70346	32,60	39,12
	Saugrohr-Set, aus rostfreiem Stahl, 2-teilig à 505 mm	446L/447L/447MX/ VC3012L/VC3012M/ VC4210L/VC4210M	P-70437	44,30	53,16
	Saugrohr-Set, aus rostfreiem Stahl, 3-teilig à 350 mm	446L/447L/447MX/ VC3012L/VC3012M/ VC4210L/VC4210M	W107418350	30,60	36,72
	Saugrohr-Set, Schwarz	446L/447L/447MX/ VC2010L/VC2511/ VC3511L/VC2012L/ VC2512L/VC3011L/ VC4210L/VC4210M	P-72942	28,70	34,44
	Saugkraftregler, Kunststoff	VC2010L/VC2511/ VC3511L	P-72908	24,00	28,80
	Handrohr gebogen, Alu	VC2211M /VC3210L/ VC3211M/VC3211H/ DVC860L/DVC862L/ DVC864L	192562-3	6,60	7,92
	Saugrohr, Alu	VC2211M /VC3210L/ VC3211M/VC3211H/ DVC860L/DVC862L/ DVC864L	192563-1	6,10	7,32
	Handrohr gebogen, mit Arretierung, für Schlauch Ø 28 mm	DVC260/DVC261/ DVC265/DVC660/ DVC665	127093-3	10,00	12,00
	Handrohr gebogen, mit Arretierung, für Schlauch Ø 32 mm	DVC260/DVC261/ DVC265/DVC660/ DVC665	140G26-3	10,00	12,00
	Handrohr gebogen, Kunststoff	DVC260/DVC261/ DVC265/DVC660/ DVC665	126756-8	7,60	9,12
	Teleskoprohr Alu mit Arretierung, 590-945 mm	DVC260/DVC261/ DVC265/DVC660/ DVC665	140G19-0	22,50	27,00
	Teleskoprohr Kunststoff, 500-850 mm	DVC260/DVC261/ DVC265/DVC660/ DVC665	198560-5	17,80	21,36

\* Solange Vorrat reicht

\*\* Wird bei 449 als Saugdüse verwendet, solange Vorrat reicht

**BÜRSTENKÖPFE UND DÜSEN**

	Beschreibung	Geeignet für Modelle	Bestell-Nr.	Preis (€) exkl. MwSt.	Preis (€) inkl. MwSt.
	Bürste für Wasser - 41 cm breit	446L/447L/447MX	P-72964	76,50	91,80
	Bürste 230 mm lang	446L/447L/447MX	P-70471	11,60	13,92
	Schrägrohrdüse Gummi 160 mm lang	446L/447L/447MX	W5067	15,60	18,72
	Bodendüse umschaltbar	446L/447L/447MX/ VC2010L/VC2511/ VC2512L/VC3511L	W107417892	62,30	74,76
	Fugendüse 290 mm lang	446L/447L/447MX/ VC2010L/VC3012L/ VC3012M	W6084	6,60	7,92
	Universaldüse	VC2010L/VC2511/ VC3511L/VC2012L/ VC2512L/VC3511L	W14295	10,80	12,96
	Fugendüse 200 mm lang	VC2010L/VC2511/ VC3511L/VC2012L/ VC2512L/VC3011L	W29541	3,60	4,32
	Bodendüse - 32 cm breit, trocken/nass	VC2211/VC3210/VC3211/ DVC860/DVC862/ DVC864/DVC150/DVC154	195551-7	27,10	32,52
	Bodendüse umschaltbar	VC2211/VC3210/VC3211/ DVC860/DVC862/ DVC864/DVC150/DVC154	198533-8	21,30	25,56
	Bodendüse für Rohr Ø 38 mm extra flach mit großen Rollen	VC2211/VC3210/VC3211/ DVC860/DVC862/ DVC864/DVC150/DVC154	199455-5	34,70	41,64
	Fugendüse 330 mm	VC2211/VC3210/VC3211/ DVC860/DVC862/ DVC864/DVC150/DVC154	410306-2	1,80	2,16
	Fugendüse kurz	DVC750L/VC2211/ VC3210/VC3211/ DVC860/DVC862/ DVC864/DVC150/DVC154	458919-1	2,40	2,88
	Flächendüse	DVC750L/VC2211/ VC3210/VC3211/ DVC860/DVC862/ DVC864/DVC150/DVC154	458891-7	3,00	3,60

	Beschreibung	Geeignet für Modelle	Bestell-Nr.	Preis (€) exkl. MwSt.	Preis (€) inkl. MwSt.
	Rundbürste abgewinkelt, Anschluss Ø 38 mm	VC2211/VC3210/VC3211/ DVC860/DVC862/ DVC864/DVC150/DVC154	191657-9	11,60	13,92
	Bodendüse	VC3012L/VC3012M/ VC4210L/VC4210M	P-81789	20,00	24,00
	Bodenbürste	VC2012L/VC2512L/ VC3011L	W107402706	20,00	24,00
	Spitzdüse	DUB182/DUB183/ Alle 28 mm Schläuche mit 22 mm Anschluss	192236-6	6,60	7,92
	Gummidüse	DVC260/DVC261/ DVC265/DVC660/DVC665	197901-2	5,70	6,84
	Bodendüse	DVC260/DVC261/ DVC265/DVC660/DVC665	123486-2	8,70	10,44
	Bodendüse umschaltbar	DVC260/DVC261/DVC265	198183-9	27,10	32,52
	Bodendüse für Rohr Ø 28 mm extra flach mit großen Rollen	DVC260/DVC261/ DVC265/DVC660/DVC665	199454-7	34,70	41,64



## ADAPTER UND ANSCHLUSSSTÜCKE FÜR SCHLÄUCHE

	Beschreibung	für Schlauch	Adapter Ø (mm)	Geeignet für Modelle	Bestell-Nr.	Preis (€) exkl. MwSt.	Preis (€) inkl. MwSt.
	Anschluss 22	195433-3, Ø 28 mm	22	VC3210L/VC3211M/ VC3211H/BCV340/ BCV350/DVC860L/ DVC862L/DVC864L/ VC2211M	195547-8	4,80	5,76
	Anschluss 24	195433-3, Ø 28 mm	24	VC3210L/VC3211M/ VC3211H/DVC860L/ DVC862L/DVC864L/ VC2211M	195546-0	2,70	3,24
	Anschluss 38	195433-3, Ø 28 mm	38	VC3210L/VC3211M/ VC3211H/BCV340/ BCV350/DVC860L/ DVC862L/DVC864L/ VC2211M	195545-2	5,30	6,36
	Anschlussstück 22 für Quicksystem	P-84084, Ø 32 mm	22	VC3012L/M, VC4210L/M	W107418678	17,80	21,36
	Anschlussstück 24 für Quicksystem	mit Quicksystem	24	446L, 447L/M, VC3012L/M, VC4210L/M	P-70378	25,50	30,60
	Anschlussstück 38 für Quicksystem	P-84084, Ø 32 mm	38	VC3012L/M, VC4210L/M	W107418688	28,70	34,44
	Anschlussstück 38	P-84084, Ø 32 mm	38	VC3012L/M, VC4210L/M	W14682*	13,40	16,08
	Schlauchanschluss für Quicksystem	P-84084, Ø 32 mm		VC3012L/M, VC4210L/M	W107417866	12,50	15,00
	Anschlussstück 22 mit Luftmengenregulierung	P-81739, Ø 32 mm	22	VC2012L/VC2512L/ VC3011L	W107418661	17,80	21,36
	Anschlussstück 24 mit Luftmengenregulierung	P-81739, Ø 32 mm	24	VC2012L/VC2512L/ VC3011L	P-81745	17,80	21,36
	Anschlussstück 38	P-81739, Ø 32 mm	38	VC2012L/VC2512L/ VC3011L	W107418680	16,70	20,04
	Schlauchanschluss für Quicksystem	P-70362 und P-72920 Ø 36 mm	36	446L/447L/447MX	P-70384	16,70	20,04









\* Solange der Vorrat reicht



	Beschreibung	für Schlauch	Adapter Ø (mm)	Geeignet für Modelle	Bestell-Nr.	Preis (€) exkl. MwSt.	Preis (€) inkl. MwSt.
	Adapter	P-72914, Ø 32 mm	24 / 38	VC2010L/VC2511L/VC3511L	P-72936	11,60	13,92
	Adapter, antistatisch	P-70487, Ø 27 mm	38	446L/447L/447MX	P-70421	21,30	25,56
	Anschlussstück 24 antistatisch	P-70487, Ø 27 mm	24	446L/447L/447MX	P-70415	9,30	11,16
	Anschlussstück (hinten)	P-70487, Ø 27 mm	58	446L/447L/447MX	P-70409	13,40	16,08
	Anschlussstück (hinten)	P-70362 und P-72920, Ø 36 mm	58	446L/447L/447MX	P-70390	14,40	17,28
	Adapter 22/24 mm	-	22 / 24	446L/447L/447MX/VC2010L/VC2511L/VC3511L/VC2012L/VC2512L/VC3011L	192349-3	6,60	7,92
	Adapter 22/38 mm	z.B. 195434-1, Ø 38 mm	22 / 38	alle mit Anschlussstück 38 mm	195548-6	6,10	7,32
	Rohradapter		28 / 38	alle mit Anschlussstück 38 mm	418500-0	3,00	3,60
	Y-Adapter für 2 Saugschläuche		50 (Maschinenanschluss)	VC2511L/VC2512L/VC2010L/VC2012L/VC3011L/VC3511L/446L/447L/M/VC4210L/M	P-81795	39,20	47,04







## FILTER

	Beschreibung	Geeignet für Modelle	Bestell-Nr.	Preis (€) exkl. MwSt.	Preis (€) inkl. MwSt.
		447L/447MX	P-70225	68,80	82,56
		VC2010L/VC2511/ VC3511L/446L/ VC3012L/VC3012M/ VC2012L/VC2512L/ VC3011L	P-70219	37,00	44,40
	HEPA Filtereinsatz	DVC260/DVC261/ DVC265	123636-9	6,90	8,28
		DVC660/665	191D12-9	9,30	11,16
		DVC860L/DVC862L/ DVC864L	197166-6	59,20	71,04
	PET Motorkühlluftfilter	VC4210L/VC4210M	W107418352	30,60	36,72
	Filtereinsatz	VC3210L	195441-4	50,00	60,00
		VC3211H	196251-2	21,30	25,56
		VC3211M/VC2211M	196252-0	15,60	18,72
		DVC750L	162518-0	15,60	18,72
	PTFE Flachfiltereinsatz	VC4210L/VC4210M	W107418351	59,20	71,04
	Vorfilter	VC3211M/VC3211H/ VC2211M	196253-8	12,50	15,00
	„Trocken“ Vorfilter	DVC860L/DVC862L/ DVC864L	195553-3	21,30	25,56
		VC3210L	140312-0	28,70	34,44
	„Nass“ Vorfilter	DVC860L/DVC862L	195555-9	37,00	44,40
		VC3210L	195611-5	44,30	53,16
	Schaumgummidämpfer	VC3210L/DVC860L/ DVC862L/DVC864L	195552-5	8,70	10,44
		VC3211M/VC3211H/ VC2211M	196254-6	4,00	4,80
	Polyurethanfilter Schaumgummifilter „Nass“	449	83035H0B*	32,60	39,12

\* Solange Vorrat reicht

\*\* Filterkartusche inkl. Halterung, solange Vorrat reicht

## FILTERSÄCKE



	Beschreibung	Geeignet für Modelle	Stk./Pkg.	Bestell-Nr.	Preis (€) exkl. MwSt.	Preis (€) inkl. MwSt.
	Papier-Filtersack	440	5	83132B81*	25,50	30,60
		440	5	83133B8K**	41,80	50,16
		443	5	W28547	59,20	71,04
		445X	5	83132BEK***	59,20	71,04
		448	5	83134B8I***	39,20	47,04
		447L/447MX	5	P-70203	47,00	56,40
		VC3511L	5	P-78293	32,60	39,12
		DVC260/DVC261/ DVC265	10	197903-8	25,50	30,60
		DVC660/DVC665	10	191C26-2	13,40	16,08
	Vlies-Filtersack	VC2010L/VC2511/ VC2012L/VC2512L/ VC3011L	5	P-72899	25,50	30,60
		DVC860L/VC2211M	5	195557-5	20,00	24,00
		VC3210L/VC3211H/ VC3211M	5	195558-3	27,10	32,52
		VC3012L/ VC3012M/446L	5	P-84078	32,60	39,12
		VC4210L/VC4210M	5	W107418353	34,70	41,64
	Textil-Filtersack	DVC260/DVC261/ DVC265	1	197899-3	21,30	25,56
	Long-Life-Filtersack	VC4210L/VC4210M	1	W107418354	183,60	220,32
		DVC660/DVC665	1	191C30-1	13,40	16,08

\* 20 Liter, solange Vorrat reicht

\*\* 25 Liter; Industrie Staubsack (2-lagige Ausführung), original mitgeliefert, solange Vorrat reicht

\*\*\* Solange Vorrat reicht

## ENTSORGUNGSSÄCKE

	Beschreibung	Geeignet für Modelle	Stk./Pkg.	Bestell-Nr.	Preis (€) exkl. MwSt.	Preis (€) inkl. MwSt.
 	Staubsauger Kunststoff-Entsorgungssack	449	5	83139H0B*	53,10	63,72
		447L/447MX	5	P-70306	47,00	56,40
		DVC860L	10	195432-5	8,10	9,72
		VC2010L/VC2511/ VC3511L/446L/ VC2012L/VC2512L/ VC3011L/VC3012L/ VC3012M	5	P-70297	37,00	44,40
		VC3210L/VC3211H/ VC3211M/VC2211M	10	195440-6	8,10	9,72
		VC4210L/VC4210M	5	W107418355	28,70	34,44

\* Solange Vorrat reicht

TRANSPORT / ZUBEHÖRAUFBEWAHRUNG

	Beschreibung	Geeignet für Modelle	Bestell-Nr.	Preis (€) exkl. MwSt.	Preis (€) inkl. MwSt.
	Bügelgriff zum leichteren Manövrieren bzw. Transport durch Stiegenhäuser	VC4210L/ VC4210M	W107418356	80,60	96,72
 <p style="writing-mode: vertical-rl; transform: rotate(180deg); font-size: small;">ohne Werkzeug</p>	Werkzeug-/Zubehörbox	VC2012L/ VC2512L/ VC3011L	W107409980	16,70	20,04
	Werkzeug-/Zubehörbox	DVC860/ DVC862/ DVC864	455732-8	10,00	12,00
	Schultergurt mit Polster und Karabiner	DVC750	199486-4	5,30	6,36





# HEISSLUFTGEBLÄSE

Modelle HG6031V, HG6030, HG5030, HG6530V, HG6531V

	Beschreibung	Bestell-Nr.	Preis (€) exkl. MwSt.	Preis (€) inkl. MwSt.
	Glasschutzdüse	PR00000028	5,30	6,36
	Breitschlitzdüse	PR00000029	5,30	6,36
	Reflektordüse	PR00000030	6,60	7,92
	Reduzierdüse Auslass 20mm	PR00000031	5,70	6,84
	Überlapp-Schweißdüse	PR00000032	12,50	15,00
	Reflektordüse für Schrumpfschlauch	PR00000033	14,40	17,28
	Schweißdüse	PR00000034	5,30	6,36
	Andrückroller	PR00000035	8,70	10,44
	ABS Schweißdraht Set	PR00000036	8,70	10,44
	HDPE Schweißdraht Set	PR00000037	8,10	9,72
	PP Schweißdraht Set	PR00000038	8,10	9,72
	Schnell-Schweißdüse	PR00000039	6,10	7,32









# KETTENSÄGEN

Modelle	Schwerter						Kette				Schutz		
	Schnittlänge (cm)	Nutbreite (mm)	Teilung (")	Best.-Nr.	Preis (€) exkl. MwSt.	Preis (€) inkl. MwSt.	Zahnform	Best.-Nr.	Preis (€) exkl. MwSt.	Preis (€) inkl. MwSt.	Best.-Nr.	Preis (€) exkl. MwSt.	Preis (€) inkl. MwSt.
<b>Motorsägen</b>													
DCS230T	25	1,3	3/8	168408-5	16,70	20,04	HM	196205-9	17,80	21,36	418845-6	2,10	2,52
EA3100T/ EA3110T	30	1,3	3/8	MR00288412	59,20	71,04	HM	196519-6	24,00	28,80	419559-0	3,00	3,60
DCS3501/ EA3500S/ EA3601F	30	1,3	3/8	442030661	18,90	22,68	HM	531492646	14,40	17,28	952020640	7,10	8,52
	35	1,3	3/8	165201-8	12,50	15,00	HM	531492652	16,70	20,04			
	40	1,3	3/8	442040661	21,30	25,56	HM	531492656	17,80	21,36			
DCS4301/ EA4300F	38	1,3	0,325	444038141	28,70	34,44	HM	532484064	20,00	24,00	952020640	7,10	8,52
DCS460/ DCS500/ DCS4600S/ DCS5000/ DCS5030/ DCS5121/ EA5000P/ EA5600F	38	1,5	3/8	445038651	34,70	41,64	HM	523093656	20,00	24,00	952020640	7,10	8,52
							VM	528099656	21,30	25,56			
	45	1,5	3/8	445045651	37,00	44,40	HM	523093664	22,50	27,00	952020650	9,30	11,16
							VM	528099664	25,50	30,60			
DCS4610/ EA3201S	35	1,3	3/8	165201-8	12,50	15,00	HM	531492652	16,70	20,04	952010640	7,10	8,52
	40	1,3	3/8	442040661	21,30	25,56	HM	531492656	17,80	21,36			
DCS520	38	1,5	3/8	445038651	34,70	41,64	HM	523093656	20,00	24,00	952010640	7,10	8,52
							VM	528099656	21,30	25,56			
	45	1,5	3/8	445045655	41,80	50,16	HM	523093664	22,50	27,00	952020650	9,30	11,16
EA6100P	38	1,5	3/8	445038651	34,70	41,64	VM	528099656	21,30	25,56	952020640	7,10	8,52
	45	1,5	3/8	445045651	37,00	44,40	VM	528099664	25,50	30,60			
	50	1,5	3/8	445050651	41,80	50,16	VM	528099672	27,10	32,52			
DCS6400/ DCS6401/ DCS7300/ DCS7900/ EA7900P	38	1,5	3/8	445038655	62,30	74,76	VM	528099660	32,60	39,12	952020650	9,30	11,16
	45	1,5	3/8	445045655	41,80	50,16	VM	528099668	28,70	34,44			
	50	1,5	3/8	445050655	44,30	53,16	VM	528099672	27,10	32,52			
	70	1,5	3/8	445070455*	92,90	111,48	VM	528099694	37,00	44,40			

\* Panzerschiene - Gepanzerte Schwertschneidspitze für verbesserte Leistung unter abrasiven Bedingungen. Spezielle Legierung für erhöhte Lebensdauer.

HM=Halbmeissel

VM=Vollmeissel







Modelle	Schwerter						Kette				Schutz		
	Schnittlänge (cm)	Nutbreite (mm)	Teilung (")	Best.-Nr.	Preis (€) exkl. MwSt.	Preis (€) inkl. MwSt.	Zahnform	Best.-Nr.	Preis (€) exkl. MwSt.	Preis (€) inkl. MwSt.	Best.-Nr.	Preis (€) exkl. MwSt.	Preis (€) inkl. MwSt.
<b>Akku-/Elektro-Kettensägen</b>													
BUC122/ DUC122/ UC120D	16	1,3	1/4	158476-6	27,10	32,52	HM	791284-8	15,60	18,72	416311-7	3,30	3,96
BUC250/ UC250D/ DUC252	25	1,3	3/8	168408-5	16,70	20,04	HM	196205-9	17,80	21,36	418845-6	2,10	2,52
DUC254	25	1,3	1/4	168407-7	76,50	91,80	HM	512466760	21,30	25,56	458501-6	4,40	5,28
		1,1	3/8	161846-0	11,60	13,92	HM	199075-5	10,00	12,00	458501-6	4,40	5,28
		1,3	3/8	168408-5	16,70	20,04	HM	196205-9	17,80	21,36	458501-6	4,40	5,28
DUC302	30	1,1	3/8	442030611	15,60	18,72	HM	196740-7	14,40	17,28	419288-5	2,70	3,24
DUC256/ DUC303/ DUC305/ DUC306/ DUC353/ DUC355	25	1,3	1/4	168407-7	76,50	91,80	HM	512466760	21,30	25,56	418845-6	2,10	2,52
		1,1	3/8	161846-0	11,60	13,92	HM	199075-5	10,00	12,00	418845-6	2,10	2,52
		1,3	3/8	168408-5	16,70	20,04	HM	196205-9	17,80	21,36	418845-6	2,10	2,52
	30	1,1	3/8	442030611	15,60	18,72	HM	196740-7	14,40	17,28	419288-5	2,70	3,24
		1,3	3/8	442030661	18,90	22,68	HM	531492646	14,40	17,28	419288-5	2,70	3,24
		1,1	3/8	165246-6	12,50	15,00	HM	511291752	15,60	18,72	419288-5	2,70	3,24
	35	1,3	3/8	165201-8	12,50	15,00	HM	531492652	16,70	20,04	419288-5	2,70	3,24
		1,1	3/8	165247-4	15,60	18,72	HM	531291656	17,80	21,36	419242-9	2,70	3,24
		1,3	3/8	442040661	21,30	25,56	HM	531492656	17,80	21,36	419242-9	2,70	3,24
UC3020A/ UC3041A	30	1,1	3/8	442030611	15,60	18,72	HM	511291746	14,40	17,28	419288-5	2,70	3,24
UC3520A/ UC3541A	35	1,1	3/8	165246-6	12,50	15,00	HM	511291752	15,60	18,72	419288-5	2,70	3,24
UC4020A/ UC4051A	40	1,1	3/8	165247-4	15,60	18,72	HM	531291656	17,80	21,36	419242-9	2,70	3,24
UC3030A	30	1,3	3/8	442030661	18,90	22,68	HM	531492646	14,40	17,28	419559-0	3,00	3,60
UC3530A	35	1,3	3/8	165201-8	12,50	15,00	HM	531492652	16,70	20,04	419559-0	3,00	3,60
UC4030A	40	1,3	3/8	442040661	21,30	25,56	HM	531492656	17,80	21,36	952010640	7,10	8,52
UC4530A	45	1,3	3/8	442045661	22,50	27,00	HM	531492662	20,00	24,00	952010640	7,10	8,52
UC4041A	40	1,1	3/8	165247-4	15,60	18,72	HM	958291056	17,80	21,36	419242-9	2,70	3,24
UC3051A	30	1,3	3/8	442030661	18,90	22,68	HM	531492646	14,40	17,28	419288-5	2,70	3,24
UC3551A	35	1,3	3/8	165201-8	12,50	15,00	HM	531492652	16,70	20,04	419288-5	2,70	3,24
UC4551A	45	1,3	3/8	442045661	22,50	27,00	HM	531492662	20,00	24,00	419242-9	2,70	3,24
<b>Hochentaster</b>													
EY2650H25H	25	1,3	3/8	165695-7	13,40	16,08	HM	196142-7	12,20	ET 14,64	418845-6	2,10	2,52

**SÄGEKETTEN AUF 30,5 M ROLLE (SOLANGE VORRAT REICHT)**



Länge (m)	Zahnform	Nutbreite (mm)	Kettenteilung (")	Bestell-Nr.	Preis (€) exkl. MwSt.	Preis (€) inkl. MwSt.
30,5	VM	1,3	3/8	523100801	909,90	1.091,88

## FEILENANWENDUNG NACH KETTENMODELL

Kettenmodell	Teilung (")	Ø mm	Rundfeilen ohne Griff			Rundfeilen mit Führungshilfe inkl. Griff			
			Bestell-Nr.	Preis (€) exkl. MwSt.	Preis (€) inkl. MwSt.	Ø mm	Bestell-Nr.	Preis (€) exkl. MwSt.	Preis (€) inkl. MwSt.
xxx062xxx	1/4"	4,0	953003090	3,00	3,60	4,0	953030010	10,80	12,96
xxx291xxx, 90PX	3/8"	4,5	953003100	3,00	3,60	4,5	953030020	15,60	18,72
xxx092xxx, 91PX	3/8"	4,0	953003090	3,00	3,60	4,0	953030010	10,80	12,96
xxx084xxx	0,325"	4,5	953003100	3,00	3,60	4,5	953030020	15,60	18,72
xxx086, 484xxx	0,325"	4,8	953003070	3,00	3,60	4,8	953030030	10,80	12,96
xxx093xxx	3/8"	5,5	953003040	3,00	3,60	5,5	953009000	10,80	12,96
xxx099xxx	3/8"	5,5	953003040	3,00	3,60	5,5	953009000	10,80	12,96

## FLACHFEILEN

Beschreibung	Geeignet für Modelle	Bestell-Nr.	Preis (€) exkl. MwSt.	Preis (€) inkl. MwSt.
Flachfeile für Tiefenbegrenzer	Alle Ketten	953003060	8,70	10,44

## FEILENGRIFFE

Beschreibung	Geeignet für Modelle	Bestell-Nr.	Preis (€) exkl. MwSt.	Preis (€) inkl. MwSt.
Feilengriff	Alle Feilen	953004010	3,00	3,60

## KETTENMESSLEHREN

Beschreibung	Geeignet für Ketten	Bestell-Nr.	Preis (€) exkl. MwSt.	Preis (€) inkl. MwSt.
Kettenmesslehre	1/4" 3/8" 0,325"	953100090	8,10	9,72

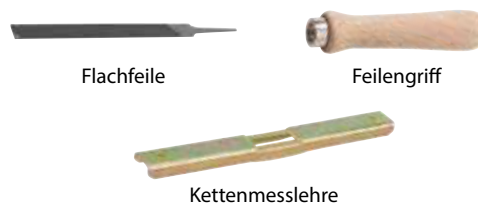

## SCHÄRFTABELLE

Kettenmodell	Ø 1/3* (mm)	Ø 2/3** (mm)	Tiefenanschlag Höhe	Winkel 1	Winkel 2	Winkel 3	Zahnform
xxx466xxx	4,0	4,0	0,65 mm / 0,025"	10°	30°	85°	HM 7
xxx290xxx	4,5	4,0	0,65 mm / 0,025"	90°	30°	75°	
xxx092xxx, 91PX	4,0	4,0	0,65 mm / 0,025"	90°	30°	80°	
xxx093xxx	5,5	4,8	0,65 mm / 0,025"	90°	35°	85°	
xxx484xxx	4,8	4,5	0,65 mm / 0,025"	10°	30°	80°	
xxx086xxx	4,8	4,5	0,65 mm / 0,025"	10°	30°	85°	
xxx099xxx	5,5	4,8	0,65 mm / 0,025"	10°	25°	60°	VM 7
xxx686xxx	4,8	4,5	0,65 mm / 0,025"	10°	25°	60°	

Aufgrund der abfallenden Geometrie des Zahnes benötigen Sie bei manchen Kettenmodellen 2 verschiedene Feilendurchmesser – je nachdem in welchem Drittel des Zahnes Sie sich befinden.

\* Feilendurchmesser im 1/3 des Zahnes

\*\* Feilendurchmesser im 2/3 des Zahnes

## AKKU-KETTENSÄGEN B/DUC122 / UC120D

Beschreibung	B/DUC122	UC120D	Bestell-Nr.	Preis (€) exkl. MwSt.	Preis (€) inkl. MwSt.
Teleskopverlängerung 1.800 - 2.600 mm		●	192755-2	209,10	250,92
	●		195595-7*	248,90	298,68
Rundfeile ø 4 mm	●	●	744003-1	4,40	5,28
Kettensägenöl 100 ml	●	●	182229-1	3,60	4,32

\* verwendbar nur mit BL1830



Teleskopverlängerung



Kettensägenöl



Rundfeile

## RESCUECUT

Mit der Makita RescueCut Sägekette lassen sich beim Rettungseinsatz Materialien schneiden, bei denen herkömmliche Sägeketten sofort stumpf werden.

### Die Makita RescueCut Sägeketten schneiden, was herkömmliche Sägeketten nicht schaffen:

- Holzbalken und Verschalungen mit Nägeln
- Teer- oder Dachpappe gesandet auf Holzschalung
- Trapezblech aus verzinktem Stahl oder Aluminium, doppelwandiges Trapezblech mit Isoliermaterial
- KFZ-Karosserien und Bahnwagenteile
- Stahl-, Aluminium-, Kupfer- und Leichtmetallbleche bis 1,5 mm
- Leichtbaustoffe, Poroton, Ytong und Mauerfugen

Die Makita RescueCut Sägeketten in Verbindung mit dem Tiefenbegrenzer sind einfach unverzichtbar bei der Brandherdsuche, für Zugangs- und Abluftöffnungen und nicht zuletzt bei Unfälleinsätzen. Überall dort, wo die hydraulische Schere an ihre Grenzen stößt.

Die Makita RescueCut Sägekette erreicht ihre extreme Haltbarkeit dank der hochfesten Wolframkarbid Schneidplatten, welche über die gesamte Zahndachlänge auf dem Original-Hobelzahn aufgelötet sind.

Schnittlänge (cm)	Treibglieder	Nutbreite (mm)	Kettenteilung (")	Geeignet für Modelle	Bestell-Nr.	Preis (€) exkl. MwSt.	Preis (€) inkl. MwSt.
43	60	1,5	3/8	DCS6400/DCS6401/DCS7300/DCS7900/EA7900P	957415060*	483,50	580,20

\* Set bestehend aus Schwert - gebohrt, Tiefenbegrenzer und Sägekette

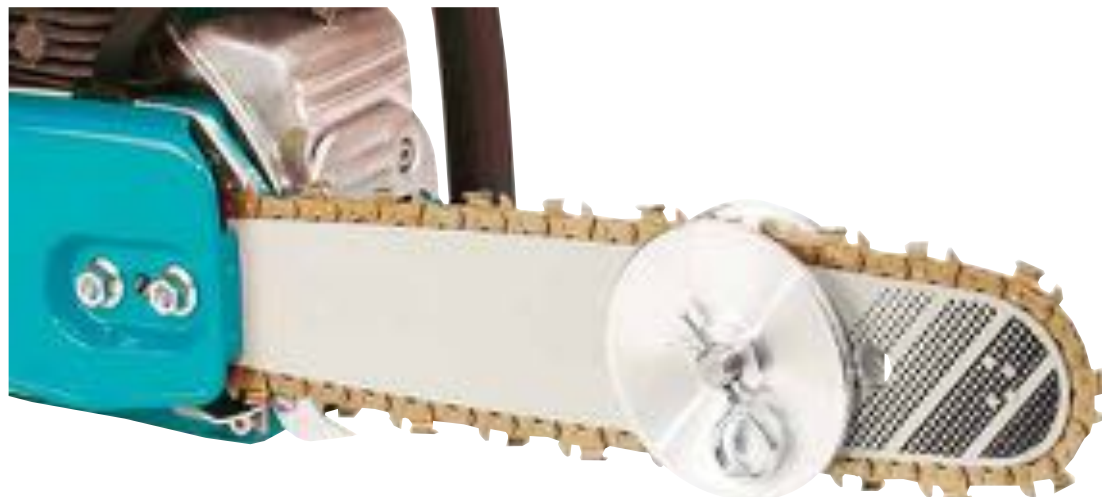

# HECKENSCHEREN



Modelle	Messerbalken	Preis (€) exkl. MwSt.	Preis (€) inkl. MwSt.	Messerschutz	Preis (€) exkl. MwSt.	Preis (€) inkl. MwSt.	Messerbalken inkl. Messerschutz	Preis (€) exkl. MwSt.	Preis (€) inkl. MwSt.	Schnittgut-sammler	Preis (€) exkl. MwSt.	Preis (€) inkl. MwSt.
B/DUH523	195769-0	68,80	82,56	9101MA0203	3,30	3,96				195050-9	41,80	50,16
B/DUH550/ DUH551	196687-5	101,00	ET 121,20	450489-6	4,40	5,28				194681-1	22,50	27,00
DUH601	199099-1	103,10	123,72	458414-1	18,90	22,68				199151-5	22,50	27,00
DUH602	199599-1	76,50	91,80	459121-9	6,60	7,92				199151-5	22,50	27,00
DUH604S	191D38-1	124,50	149,40	412355-5	3,30	3,96				191D33-1	24,00	28,80
DUH651	196688-3	118,40	142,08	450490-1	4,40	5,28				194681-1	22,50	27,00
DUH751	199100-2	137,70	165,24	458415-9	16,70	20,04				199151-5	22,50	27,00
DUH754S	191D39-9	137,70	165,24	412356-3	PaA	PaA				191D34-9	30,60	36,72
B/DUM168	195272-1	25,50	30,60	451816-0	2,40	2,88				195279-7	7,60	9,12
EH6000W	196797-8	118,40	142,08	452327-8	6,60	7,92						
EH7500S	125773-5	152,00	182,40	451868-1	4,80	5,76				195321-4	103,10	123,72
EH7500W	196799-4	137,70	165,24	452326-0	7,60	9,12						
EN4950H/ EN4951H	126293-2	285,60	342,72	452327-8	6,60	7,92						
EN420MP	198195-2	47,00	56,40	457036-4	3,30	3,96						
HTS7500							342230070	124,50	149,40			
UH200D	195272-1	25,50	30,60	451816-0	2,40	2,88				195279-7	7,60	9,12
UH201D	198408-1	24,00	28,80	451816-0	2,40	2,88				198401-5	6,10	7,32
UH4050				220233611	15,60	18,72	222230610	59,20	71,04			
UH4260	9228MA0208	56,10	67,32	9101MA0201	3,00	3,60				195050-9	41,80	50,16
UH4261	140826-9	37,00	44,40	9101MA0201	3,00	3,60				195050-9	41,80	50,16
UH4570	194660-9	44,30	53,16	450489-6	4,40	5,28				194681-1	22,50	27,00
UH4850				220233611	15,60	18,72	222230620	62,30	74,76			
UH4860	9228MA0209	59,20	71,04	452684-4	4,00	4,80				195050-9	41,80	50,16
UH4861	140830-8	37,00	44,40	452684-4	4,00	4,80				195050-9	41,80	50,16
UH5260	9228MA0210	65,50	78,60	9101MA0203	3,30	3,96				195050-9	41,80	50,16
UH5261	140827-7	41,80	50,16	9101MA0203	3,30	3,96				195050-9	41,80	50,16
UH550D	196687-5	101,00	ET 121,20	450489-6	4,40	5,28				194681-1	22,50	27,00
UH5540	223230620	72,50	87,00	220233620	15,60	18,72						
UH5550				220233620	15,60	18,72	222230631	65,50	78,60			
UH5570	194663-3	53,10	63,72	450489-6	4,40	5,28				194681-1	22,50	27,00
UH5580	196687-5	101,00	ET 121,20	450489-6	4,40	5,28				194681-1	22,50	27,00
UH6350				220233620	15,60	18,72	222230641	68,80	82,56			
UH6540	223230631	80,60	96,72	220233620	15,60	18,72						
UH6570	194666-7	59,20	71,04	450490-1	4,40	5,28				194681-1	22,50	27,00
UH6580	196688-3	118,40	142,08	450490-1	4,40	5,28				194681-1	22,50	27,00
UH7580	194675-6	103,10	123,72	450490-1	4,40	5,28				194681-1	22,50	27,00

\* Solange Vorrat reicht



## KABELHALTER

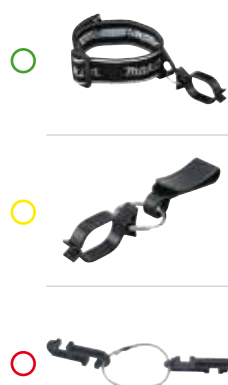

Beschreibung	Bestell-Nr.	Preis (€) exkl. MwSt.	Preis (€) inkl. MwSt.
Kabelhalter Armband	194679-8	4,80	5,76
Kabelhalter Gürtel	194677-2	1,80	2,16
Kabelhalter Maschine	158024-1	1,20	1,44

## MOTORSENSEN

### FADENKÖPFE



Beschreibung	Durchmesser (")	Geeignet für Modelle	Bestell-Nr.	Preis (€) exkl. MwSt.	Preis (€) inkl. MwSt.
Automatik		RBC420E	B-01965*	37,00	44,40
Automatik		RST250, ER2550LH, ER400MP, ER2600L	B-03006	25,50	30,60
Ultra-Automatik		BBC231U/BC231UD/DBC260U/EBH252U/EBH253U/EM2650UH/EM2651UH/EBH341U/RBC2100/RBC2500/RBC3101/BUR182/DUR182/EM2600/DUR184L/DUR187L/DUR187U/DUR188U	B-02945	34,70	41,64
Halbautomatik		DUR189	198971-4	20,00	24,00
Ultra-Automatik		RBC420E/EBH341U/EM4350UH/EM4351UH/EM4350RH/EM3400U	A-81658	44,30	53,16
Halbautomatik 4R		RST250/ER2550LH/ER2600L	A-89137	27,10	32,52
Bump and Feed Fadenkopf Z5L		EBH252U/L, EBH253U/L, EM2650UH/LH, EM2651UH/LH, EM3400U/L, EBH340U, EBH341U/L/R, EM4350UH/LH/RH, EM4351UH, RBC411U, RBC412U, RBC413U, RBC414U, EM400MP, EM401MP, UR101C, UR201C	B-05131	25,50	30,60
Halbautomatik, Faden Ø 3,0 mm	6"	EBH341R/EBH341U	197030-1	39,20	47,04
Halbautomatik Fadenkopfeinsatz		UR3000	DA00000001	7,60	9,12
Halbautomatik		BUR181/DUR181	196146-9	7,10	8,52
Halbautomatik	3"	UR100D	198854-8	16,70	20,04
Halbautomatik, Faden Ø 2,0 mm	4" low profile	DUR365U/DUR366L/DUR368/DUR369	197296-3	27,10	32,52
Halbautomatik, Faden Ø 2,4 mm	4"	DUR365U/DUR366L/DUR368/DUR369	197993-1	15,60	18,72
Comfort Trim, Faden Ø 2,4 mm	4,4"	DUR365U/DUR366L/DUR368/DUR369	196324-1	39,20	47,04
Ersatzteil-Fadenkopf		UR3500/UR3501	YA00000649	7,90 ET	9,48

\* Solange Vorrat reicht



## ERSATZFÄDEN

Beschreibung	Durchmesser (mm)	Länge (m)	Geeignet für Modelle	Bestell-Nr.	Preis (€) exkl. MwSt.	Preis (€) inkl. MwSt.
Lärmarm, blau, Kleeblatt-Querschnitt	1,65	15	alle Motorsensen	198860-3	10,00	12,00
Standard	1,65	15	BUR181/DUR181	196148-5	4,40	5,28
Lärmarm	2,0	15	Alle Motorsensen	197472-9	11,60	13,92
	2,0	30	Alle Motorsensen	197473-7	24,00	28,80
	2,0	160	Alle Motorsensen	197474-5	92,90	111,48
	2,0	280	Alle Motorsensen	197475-3	159,20	191,04
Lärmarm, neonrot, Kleeblatt-Querschnitt	2,4	15	alle Motorsensen	198501-1	13,40	16,08
	2,4	30	alle Motorsensen	198502-9	27,10	32,52
	2,4	120	alle Motorsensen	198503-7	92,90	111,48
	2,4	180	alle Motorsensen	198504-5	137,70	165,24
Lärmarm, dunkelrot, Kleeblatt-Querschnitt	2,7	15	alle Motorsensen	198505-3	14,40	17,28
	2,7	30	alle Motorsensen	198506-1	28,70	34,44
	2,7	90	alle Motorsensen	198507-9	76,50	91,80
	2,7	160	alle Motorsensen	198508-7	130,60	156,72



## KUNSTSTOFFMESSERKOPF

Beschreibung	Geeignet für Modelle	Bestell-Nr.	Preis (€) exkl. MwSt.	Preis (€) inkl. MwSt.
neues gebogenes Blattdesign, leiser im Betrieb	Alle Modelle mit Spindeldurchmesser M8x1.25RH, M8x1.25 LH, M10x1.25 LH	198383-1	21,30	25,56
12 Stück gebogene Ersatzmesser	für Kunststoffmesserkopf 198383-1	198426-9	9,30	11,16
Messerkopf mit einem Kunststoffmesser	UR100D	198848-3	15,60	18,72
Ersatzmesser 5 Stück	UR100D	198851-4	4,80	5,76

## SCHLAGMESSER

### 4-ZAHN SCHLAGMESSER

Zum Mähen von hohem Gras und Wildwuchs



Zähne	Durchmesser (mm)	Geeignet für Modelle	Bestell-Nr.	Preis (€) exkl. MwSt.	Preis (€) inkl. MwSt.
4	255	DBC4010/DBC4510	385224140	13,40	16,08
4	230	BBC231U/BC231UD/RBC2500/EBH252U/EM2650UH/EBH253U/EM2651UH/RBC2100/EBH341U/RBC420E/RBC3101/EBH341R/DBC260U/DUR361U/DUR365U/DUR368A/DUR368L/DUR369L/DUR369A/UR101C/UR201C	D-66008	8,70	10,44
4	255	EBH341U/EBH341R/RBC420E/EM4350UH/EM4351UH/EM4350RH/EM3400U	B-14124	16,70	20,04
4	255	EM3400U/L/DUR368A/DUR368L/DUR369L/DUR369A/UR101C/UR201C	D-66014	9,30	11,16

## 8-ZAHN WIRBELBLATT

Für starkes Gras und Wildwuchs aller Art



Zähne	Durchmesser (mm)	Geeignet für Modelle	Bestell-Nr.	Preis (€) exkl. MwSt.	Preis (€) inkl. MwSt.
8	230	DBC260U/EBH252U/EBH253U/EBH341R/ EBH341U/EM2650UH/EM2651UH/RBC2100/ RBC2500/RBC3101/RBC420E	B-14130	12,50	15,00
8	255	EBH341U/EM4350UH/EM4351UH/ EM4350RH/EM3400U	6418501900	22,50	27,00
8	255	DBC4010/DBC4510	385224180	18,90	22,68

## 2-ZAHN DICKICHTMESSER

Für hohes und starkes Gras, Wildwuchs, Gestrüpp und harte Ranken



Zähne	Durchmesser (mm)	Geeignet für Modelle	Bestell-Nr.	Preis (€) exkl. MwSt.	Preis (€) inkl. MwSt.
2	230	EM3400U/EBH341U/EBH341R/ EM2600U/EM4350UH/EM4351UH/ DUR369A/DUR369L/UR101C/UR201C	729029-4	10,00	12,00
2	255	DUR369A/DUR369L/UR101C/UR201C	198345-9	10,80	12,96

## 3-ZAHN DICKICHTMESSER

Für hohes und starkes Gras, Wildwuchs, Gestrüpp und harte Ranken



Zähne	Durchmesser (mm)	Geeignet für Modelle	Bestell-Nr.	Preis (€) exkl. MwSt.	Preis (€) inkl. MwSt.
3	300	DBC4010/DBC4510	385224130	20,00	24,00
3	230	EBH252U/EBH253U/EM2650UH/EBH2651UH/ DUR368A/DUR368L/DUR369A/DUR369L	D-66020	10,00	12,00
3	257	EBH341U/EM4350UH/EM4351UH/ EM4350RH/EM3400U/UR101C/UR201C	D-66036	10,80	12,96
3	305	EBH341U/EM4350UH/EM4351UH	D-66042	11,60	13,92

## MEISSELZAHNSÄGEBLATT

Für Buschwerk, dünne Baumstämme und Jungwuchspflege

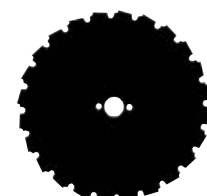

Zähne	Durchmesser (mm)	Geeignet für Modelle	Bestell-Nr.	Preis (€) exkl. MwSt.	Preis (€) inkl. MwSt.
24	225	DBC4010/DBC4510	385224161	28,70	34,44

## SCHUTZHAUBEN

Bei Verwendung eines Fadenkopfes muss darauf geachtet werden, dass eine passende Fadenkopfschutzhaube oder eine zusätzliche Fadenkopfschutzleiste verwendet wird.



Messerschutzhaube



Messerschutzhaube



Messer/Fadenkopfschutzhaube



Fadenkopfschutzleiste

Symbolfotos

Beschreibung	Geeignet für Modelle	Bestell-Nr.	Preis (€) exkl. MwSt.	Preis (€) inkl. MwSt.
Messer/Fadenkopfschutzhaube	DBC4510-D/DBC4010-D	010341612*	55,00	ET 66,00
Schutzhaube speziell für Meißelzahnsägeblätter	DBC4010-D/DBC4510-D	010341640	75,00	ET 90,00
Messerschutzhaube mit Verlängerungsleiste	DUR369A/DUR369L/UR101C/UR201C	191B54-1	PaA	PaA
Messerschutzhaube flacher Typ	DUR368A/L	197294-7	21,30	25,56
Fadenkopfschutzhaube	DUR365U/DUR366L	455926-5	8,50	ET 10,20
Messerschutzhaube	DUR361U	455172-0	5,90	ET 7,08
Fadenkopfschutzhaube	DUR187U/DUR187L/DUR188U	457324-9	5,90	ET 7,08
	DUR184L/DUR189	456651-1	5,90	ET 7,08
	DUR181	453353-0	2,60	ET 3,12
Messerschutzhaube	EBH341U/EM4350UH/EM4351UH/EM4350RH	452259-9	6,40	ET 7,68
Messerschutzhaube	EBH252U/EBH253U/EBH341U/EM2650UH/EM2651UH	452260-4*	6,40	ET 7,68
Fadenkopfschutzleiste	EBH252U/EBH253U/EBH341U/EM2650UH/EM2651UH/EM4350UH/EM4351UH/EM4350RH	135753-3*	5,50	ET 6,60
Fadenkopfschutzhaube	ER2550LH	141015-9	11,30	ET 13,56
Messerschutzhaube	EBH341R	6118002000*	11,30	ET 13,56
Fadenkopfschutzhaube	EBH341R	176045800N*	20,80	ET 24,96
	RBC420E	6358008003*	23,50	ET 28,20
	RBC3101	6278011002	17,40	ET 20,88
Messer/Fadenkopfschutzhaube	DBC260U	6258064001*	18,50	ET 22,20
	RBC2500	6258060001*	31,90	ET 38,28
	RBC2100	6258061002*	10,50	ET 12,60
Messerschutzhaube	BBC231U/BC231UD	451566-7*	16,30	ET 19,56
Fadenkopfschutzleiste	BBC231U/BC231UD	140583-9*	9,80	ET 11,76
Fadenkopfschutzhaube	RST250	6168004004	15,20	ET 18,24
Schutzhaube	UR3500/UR3501	YA00000653	5,50	ET 6,60
Fadenkopfschutzhaube	ER2600L	DA00000630	7,90	ET 9,48
Schutzhaube	EM3400U	451878-8	6,90	ET 8,28
Fadenkopfschutzhaube	EM3400U	140424-9	7,90	ET 9,48

\* Solange Vorrat reicht

## UMBAUSET AUF FADENKOPF FÜR DUR365U



Inhalt	Bestell-Nr.	Preis (€) exkl. MwSt.	Preis (€) inkl. MwSt.
Fadenkopfschutzhaube, Schelle, Schrauben, Wellenabdeckscheibe	197295-5*	18,90	22,68

\* Fadenkopf Best.-Nr. 195149-0

## SCHULTERGURTE



Geeignet für Modelle	Bestell-Nr.	Preis (€) exkl. MwSt.	Preis (€) inkl. MwSt.
BBC231U/BC231UD/EBH341U/EBH253U/EBH252U/EM2650/EM2651UH/DUR369	122906-3	27,10	32,52
RBC420E/RBC3101/EM3400U	6417015003	32,60	39,12
DBC260U	6247001001	37,00	44,40
RBC2100/RBC2500	126012-6	7,60	9,12
UR3000	DA00000037	3,00	3,60
BUR181/DUR181/BUR182/DUR182/DUR361U/DUR365U/ER2600L/DUR184L/DUR187/DUR188/DUR366/EX2650LH/DUX60	125516-5	7,60	9,12
EM4350UH/EM4351UH	196129-9	53,10	63,72
UR3500/UR3501	YA00000639	2,90	ET 3,48



# MULTIFUNKTIONSANTRIEB EX2650LH / DUX60

## TRIMMER-AUFSATZ ER400MP FÜR EX2650LH

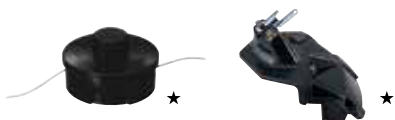

Beschreibung	Bestell-Nr.	Preis (€) exkl. MwSt.	Preis (€) inkl. MwSt.
<b>Trimmer-Aufsatz</b> Gewinde: M8 (Rechtsgewinde) Maße (L x B x H): 703 x 270 x 402 mm	195524-0	108,20	129,84
Fadenkopf (★)	A-89137	27,10	32,52
Fadenkopfschutzhaube (★)	141015-9	11,30	ET 13,56

## MOTORSENSEN-AUFSATZ EM400MP FÜR EX2650LH



Beschreibung	Bestell-Nr.	Preis (€) exkl. MwSt.	Preis (€) inkl. MwSt.
<b>Motorsensen-Aufsatz</b> Gewinde: M10 (Linksgewinde) Gewicht: 1 kg Maße (L x B x H): 876 x 374 x 211 mm	195650-5	137,70	165,24
Fadenkopf (★)	195149-0	27,10	32,52
Messerschutzhäube (★)	452260-4	6,40	ET 7,68
Fadenkopfschutzleiste (★)	135753-3	5,50	ET 6,60
4-Zahn Schlagmesser ø 230 mm	B-14118	14,40	17,28
8-Zahn Wirbelblatt ø 230 mm	B-14130	12,50	15,00

## MOTORSENSEN-AUFSATZ EM404MP FÜR DUX60



Beschreibung	Bestell-Nr.	Preis (€) exkl. MwSt.	Preis (€) inkl. MwSt.
<b>Motorsensen-Aufsatz</b> Gewinde: M10 (Linksgewinde) Gewicht: 1,5 kg Maße (L x B x H): 876 x 392 x 225 mm	126603-3	98,00	117,60
Fadenkopf (★)	197296-3	27,10	32,52
Messerschutzhäube (★)	457271-4	5,10	ET 6,12
Fadenkopfschutzleiste (★)	144316-4	PaA	ET PaA
4-Zahn Schlagmesser ø 230 mm	B-14118	14,40	17,28
8-Zahn Wirbelblatt ø 230 mm	B-14130	12,50	15,00

★ = mitgeliefertes Zubehör

ET – Ersatzteil PaA – Preis auf Anfrage

## MÄHBALKEN-AUFSATZ EN420MP



★



Beschreibung	Bestell-Nr.	Preis (€) exkl. MwSt.	Preis (€) inkl. MwSt.
<b>Mähbalken-Aufsatz</b> Länge: 250 mm, Gewicht: 2,6 kg Winkeleinstellung: -90° bis +45° in 13 Positionen Maße (L x B x H): 1.324 x 104 x 103 mm	198054-0	300,90	361,08
Messerschutz (★)	457036-4	3,30	3,96

## HECKENSCHEREN-AUFSATZ EN401MP



★



Beschreibung	Bestell-Nr.	Preis (€) exkl. MwSt.	Preis (€) inkl. MwSt.
<b>Heckenscheren-Aufsatz</b> Länge: 535 mm, Gewicht: 2,8 kg Max. Schnittleistung: 22 mm Winkeleinstellung: -90° bis +45° in 13 Positionen Maße (L x B x H): 1.500 x 130 x 111 mm	196257-0	331,50	397,80
Messerschutz (★)	028200039A	4,40	5,28

## HOCHENTASTER-AUFSATZ EY401MP



★



★



★



Beschreibung	Bestell-Nr.	Preis (€) exkl. MwSt.	Preis (€) inkl. MwSt.
<b>Hochentaster-Aufsatz</b> Schnittlänge: 25 cm Kettenteilung: 3/8" Nutbreite: 1,3 mm Kettenöltank: 120 ml Maße (L x B x H): 1.166 x 74 x 105 mm Gewicht: 1,2 kg	199929-6	273,40	328,08
Schwert (★)	165695-7	13,40	16,08
Kette (★)	196142-7	12,20	ET 14,64
Kettenschutz (★)	418845-6	2,10	2,52

★ = mitgeliefertes Zubehör

## BODENKULTIVATOR-AUFSATZ KR400MP



Beschreibung	Bestell-Nr.	Preis (€) exkl. Mwst.	Preis (€) inkl. Mwst.
<b>Bodenkultivator-Aufsatz</b> Arbeitsbreite: 160 mm Messer Ø: 232 mm Gewicht: 2,9 kg Maße (L x B x H): 965 x 235 x 264 mm	195709-8	316,20	379,44
Messer (★)	311020200N	53,10	63,72
Schutz (★)	XNR0000441	6,90	ET 8,28

## KEHRBÜRSTEN-AUFSATZ BR400MP



Beschreibung	Bestell-Nr.	Preis (€) exkl. Mwst.	Preis (€) inkl. Mwst.
<b>Kehrbürsten-Aufsatz</b> Arbeitsbreite: 600 mm Bürsten-Ø: 250 mm Gewicht: 6,3 kg Maße (L x B x H): 1.145 x 600 x 362 mm	199317-7	432,50	519,00

## SCHAFTVERLÄNGERUNG LE400MP



Beschreibung	Bestell-Nr.	Preis (€) exkl. Mwst.	Preis (€) inkl. Mwst.
<b>Schaftverlängerung</b> Länge: 1 m	196032-4	98,00	117,60

★ = mitgeliefertes Zubehör

ET – Ersatzteil PaA – Preis auf Anfrage

# HOCHDRUCKREINIGER

## PISTOLEN



HW131

Geeignet für Modelle	Bestell-Nr.	Preis (€) exkl. MwSt.	Preis (€) inkl. MwSt.
HW1200/HW1300	197842-2	17,80	21,36
HW101	40797	21,30	25,56
HW102/HW111/HW112	3320152	10,80	12,96
HW110/HW130	40718	30,60	36,72
HW120	41847	59,20	71,04
HW131	40728	39,20	47,04
HW132	3640920	25,50	30,60
HW140/HW151	41154	32,60	39,12

## LANZEN / VERLÄNGERUNGEN / ADAPTER



Beschreibung	Geeignet für Modelle	Bestell-Nr.	Preis (€) exkl. MwSt.	Preis (€) inkl. MwSt.
Drehgelenk	HW1200/HW1300	197867-6	12,50	15,00
Adapter für Zubehör von HW112/HW121	HW1200/HW1300	197853-7	5,70	6,84
Verlängerungsset 4-tlg. (0,9 / 1,3 / 1,7 m)	HW1200/HW1300	197870-7	41,80	50,16
Lanze	HW102/HW111/HW112	3320130	4,80	5,76
	HW110/HW130	40720	15,60	18,72
	HW120	3718	37,00	44,40
Verlängerung für Bürsten	Alle Bürsten außer Artikel 40820	40057	18,90	22,68

## DÜSE - VARIABEL



Beschreibung	Geeignet für Modelle	Bestell-Nr.	Preis (€) exkl. MwSt.	Preis (€) inkl. MwSt.
Düse - variabler Strahl inkl. Lanze	HW1200/HW1300	197822-8	10,00	12,00
Düse - Druckregulierbar inkl. Lanze	HW1200/HW1300	197876-5	20,00	24,00
Düse - variabel inkl. Lanze	HW101	40798	11,60	13,92
	HW102	3640640	3,60	4,32
	HW110	40796	17,80	21,36
	HW111/HW112	3640650	4,40	5,28
Düse - variabel inkl. Lanze	HW120	3195	21,30	25,56
	HW130	40719	21,30	25,56
	HW131	40729	37,00	44,40
	HW132	3641150	9,30	11,16
	HW140	40246	34,70	41,64
	HW151	40551	37,00	44,40

## HOCHDRUCKSCHLÄUCHE



Länge (m)	Geeignet für Modelle	Bestell-Nr.	Preis (€) exkl. MwSt.	Preis (€) inkl. MwSt.
5	HW102	3640630	14,40	17,28
5,5	HW110	40807	28,70	34,44
5,5	HW111/HW112	3640660	47,00	56,40
7,5	HW130	40808	34,70	41,64
8	HW132	3640960	76,50	91,80
8	HW120	3163270	200,00	240,00
8	HW130	2620551	28,70	34,44
15	HW131	40809	137,70	165,24
10	HW140/HW151	3083550	103,10	123,72

## HOCHDRUCKSCHLAUCHVERLÄNGERUNGEN



Länge (m)	Geeignet für Modelle	Bestell-Nr.	Preis (€) exkl. MwSt.	Preis (€) inkl. MwSt.
5	HW102	41179	32,60	39,12
8	HW111/HW112/HW132	41181	88,80	106,56
8	HW140/HW151	41183	88,80	106,56
15	HW120	40106*	209,10	250,92

\* Ansaugen von Reinigungsmittel nicht mehr möglich

## ROTORDÜSE / SCHMUTZFRÄSE



Beschreibung	Geeignet für Modelle	Bestell-Nr.	Preis (€) exkl. MwSt.	Preis (€) inkl. MwSt.
Schmutzfräse - inkl. Lanze	HW1200/HW1300	197824-4	10,80	12,96
Schmutzfräse	HW102/HW111/HW112	41169	13,40	16,08
	HW110	40794	12,50	15,00
	HW130	40721	18,90	22,68
Schmutzfräse - inkl. Lanze	HW131	40867	68,80	82,56
	HW132	41171	17,80	21,36
	HW140/HW151	41173	80,60	96,72

## UNTERBODENDÜSEN



Geeignet für Modelle	Bestell-Nr.	Preis (€) exkl. MwSt.	Preis (€) inkl. MwSt.
HW1200/HW1300	198909-9	30,60	36,72
HW110	40795	11,60	13,92
HW130	40722	14,40	17,28



## DÜSEN FÜR REINIGUNGSMITTEL



Beschreibung	Geeignet für Modelle	Bestell-Nr.	Preis (€) exkl. MwSt.	Preis (€) inkl. MwSt.
Düse mit Reinigungsmittel-tank	HW1200/ HW1300	197886-2	15,60	18,72
	HW101	40800	10,80	12,96
	HW102	3640090	4,40	5,28
	HW110/HW130	40810	14,40	17,28
Düse zum Auftragen von Reinigungsmittel	HW111/HW112/ HW132	3640670	2,70	3,24

## BÜRSTEN



Beschreibung	Geeignet für Modelle	Bestell-Nr.	Preis (€) exkl. MwSt.	Preis (€) inkl. MwSt.
Waschbürste spitze Form	HW1200/ HW1300	197828-6	7,10	8,52
Rotorbürste	HW1200/ HW1300	197831-7	14,40	17,28
Spritzschutz-Bürstenaufsatz für Schmutzfräse	HW1200/ HW1300	197864-2	17,80	21,36
Bürste	HW111/HW112/ HW132	3640950	6,10	7,32
Rotorbürste	HW110/ HW111/ HW112/ HW130 / HW131/ HW132/ HW140/ HW151	41187	41,80	50,16
Bürste	HW101/HW110/ HW130HW102/ HW140/HW151	41185	24,00	28,80

## BODENREINIGER



Beschreibung	Geeignet für Modelle	Bestell-Nr.	Preis (€) exkl. MwSt.	Preis (€) inkl. MwSt.
Bodenreiniger mit Reinigungsmittel-tank	HW110/HW130	40738	124,50	149,40
Bodenreiniger	HW102/HW111/ HW112/HW132	41175	68,80	82,56
Bodenreiniger mit Reinigungsmittel-tank	HW131/HW140/ HW151	41849	92,90	111,48

## ABFLUSSREINIGER



Länge (m)	Geeignet für Modelle	Bestell-Nr.	Preis (€) exkl. MwSt.	Preis (€) inkl. MwSt.
15	HW1200/HW1300	197840-6	28,70	34,44
16	HW101/HW110/ HW130	40819	80,60	96,72
10	HW101/HW102/ HW110/HW111/ HW112/HW130/ HW131/HW132/ HW140/HW151	41165	80,60	96,72

## ANSCHLUSS SETS / WASSERFILTER



Beschreibung	Geeignet für Modelle	Bestell-Nr.	Preis (€) exkl. MwSt.	Preis (€) inkl. MwSt.
Schlauchkupplung	Alle HW	40725	13,40	16,08
Wasserfilter	HW101/HW102/ HW110/HW111/ HW112/HW130/ HW131/HW132/ HW140/HW151	3082130	2,10	2,52
Wasserfilter	HW120	50713	17,80	21,36
Selbstansaug-schlauch	HW1200/ HW1300	197873-1	28,70	34,44

## REINIGUNGSMITTEL



Beschreibung	Geeignet für Modelle	Bestell-Nr.	Preis (€) exkl. MwSt.	Preis (€) inkl. MwSt.
Universalreiniger 1 L	Alle HW	40724	20,00	24,00

# GEBLÄSE

## ROHRE



Beschreibung	Geeignet für Modelle	Bestell-Nr.	Preis (€) exkl. MwSt.	Preis (€) inkl. MwSt.
Rohr	BHX2500A/ BBX7600	451752-0	6,60	7,92
Endrohr	RBL250/ BHX2500	6609512200	17,80	21,36
Rohr Ø 90 (lang)	EB7650TH/ EB7660TH/ EB5300TH/ EB5300WH	197723-0	11,60	13,92
Rohr Ø 90 (kurz)		196912-4	7,60	9,12
Endrohr 90-60 (hohe Schubkraft)	EB7650TH/ EB7660TH	454896-5	5,70	6,84
Endrohr 90-70 (breite Schubkraft)		455128-3	5,70	6,84
Rohr (lang)	PM7650H/ BBX7600	455632-2	8,70	10,44
Rohr (kurz)		455631-4	11,60	13,92

## DÜSEN



Beschreibung	Geeignet für Modelle	Bestell-Nr.	Preis (€) exkl. MwSt.	Preis (€) inkl. MwSt.
Flachdüse	UB0800	GT34103808	4,30	5,16
	UB0801	GT00000012	6,60	7,92
	EB7650TH/ EB7660TH	454916-5	6,10	7,32
	PM7651H	455634-8	9,30	11,16
Runddüse Ø 90-62 mm	EB5300TH/ EB5300WH	196911-6	6,10	7,32
	EB5300TH/ EB5300WH	198034-6	6,10	7,32
Düsenverlängerung	DUB362/ DUB363	197888-8	11,60	13,92
Flachdüse	DUB362/ DUB363	197889-6	10,80	12,96

## DÜSEN ZUR MÜCKENBEKÄMPFUNG



Beschreibung	Geeignet für Modelle	Bestell-Nr.	Preis (€) exkl. MwSt.	Preis (€) inkl. MwSt.
0,7 mm Durchmesser	PM7651H	196499-6	18,90	22,68
0,5 mm Durchmesser		196616-8	17,80	21,36

## VAKUUM-SET



Beschreibung	Geeignet für Modelle	Bestell-Nr.	Preis (€) exkl. MwSt.	Preis (€) inkl. MwSt.
Vakuum-Set	BHX2500A/ BHX2501/ RBL250	197235-3	80,60	96,72
	DUB363	191E19-1	62,30	74,76
Saugrohr	UB0800	GT31103808	25,50	30,60
Auffangstrecke	UB0800	GT31105808	18,90	22,68
Saugrohr	UB0801/EB-166	GT00000011	30,60	36,72
Auffangstrecke	UB0801	GT00000013	20,00	24,00



# ERDBOHRER BBA520

## SCHNECKENBOHRER



Bohrer Ø (mm)	Bohrerlänge (mm)	Bestell-Nr.	Preis (€) exkl. MwSt.	Preis (€) inkl. MwSt.
80	800	P-49155	124,50	149,40
100	800	P-49161	130,60	156,72
120	800	P-49177	130,60	156,72
150	800	P-49183	130,60	156,72
200	800	P-49208	152,00	182,40

## SCHNEIDBACKEN



Geeignet für Bohrer Ø (mm)	Bestell-Nr.	Preis (€) exkl. MwSt.	Preis (€) inkl. MwSt.
80	BB600470	15,60	18,72
100	BB600150	16,70	20,04
150	BB600170	17,80	21,36
200	BB600180	18,90	22,68

## SCHNECKENVERLÄNGERUNG



Länge (mm)	Bestell-Nr.	Preis (€) exkl. MwSt.	Preis (€) inkl. MwSt.
400	P-49214	68,80	82,56

# VERTIKUTIERER

## WALZEN



Beschreibung	Geeignet für Modell	Bestell-Nr.	Preis (€) exkl. MwSt.	Preis (€) inkl. MwSt.
Standard-Walze zum klassischen Vertikutieren mit 20 oder 22 Messern. Lockert den Boden auf und trägt Moos und Pflanzenreste ab	UV3200	652024718	28,10	ET 33,72
	UV3600	652024746	26,50	ET 31,80



Walze zum Lüften und schonendem Pflegen des Bodens. 27 oder 30 Draht-hakenpaare entfernen Moos und Pflanzenreste ohne in den Boden einzudringen.	UV3200	652024719	31,90	ET 38,28
	UV3600	652024750	20,80	ET 24,96



Kombiwalze für Anwendung bei starkem Pflanzenwachstum. Lockert den Boden auf und entfernt Moos und Pflanzenreste von der Oberfläche	UV3600	652024749	79,00	ET 94,80
-------------------------------------------------------------------------------------------------------------------------------------	--------	-----------	-------	----------

# RASENMÄHER

## MESSER



Geeignet für Modelle	Bestell-Nr.	Preis (€) exkl. MwSt.	Preis (€) inkl. MwSt.
ELM4610/ELM4611/ELM4612/ELM4613	671001461	18,90	ET 22,68
ELM4110	671001427	24,00	ET 28,80
ELM3711	671002549	17,80	ET 21,36
ELM3710	671014142	8,50	ET 10,20
ELM3311	671002550	17,80	ET 21,36
ELM3310	671001422	12,50	15,00
PLM5600/PLM5600N/PLM5600N2	671002532	19,60	ET 23,52
PLM5120/PLM5121/PLM5121N2	DA00000944	14,40	ET 17,28
PLM5113N2/PLM5113N/PLM5130N/PLM5102	DA00000973	17,40	ET 20,88
PLM4622N/PLM4627N/PLM4628N/PLM4630N/PLM4631N/PLM4632N/ PLM4620/PLM4620N2/PLM4612/PLM4611/PLM4610/PLM4621	671014610	20,00	24,00
PLM4110/PLM4120N	671001433	22,50	ET 27,00
PLM5101/PLM5115	664004381	15,20	ET 18,24
DLM380	196863-1	10,50	ET 12,60
DLM382	191D41-2	PaA	PaA
LM430D/DLM431	197762-0	12,20	ET 14,64
DLM432	191D43-8	PaA	PaA
DLM460	199367-2	10,50	ET 12,60
ELM4121	YA00000738	12,20	14,64
ELM4620/ELM4621	YA00000741	14,10	16,92
ELM3320	YA00000745	9,10	10,92
ELM3720	YA00000746	10,50	12,60
ELM4120	YA00000747	12,20	14,64

## MULCHKEILE



Geeignet für Modelle	Bestell-Nr.	Preis (€) exkl. MwSt.	Preis (€) inkl. MwSt.
ELM4611/ELM4610/PLM5102/PLM4612/PLM4611/PLM4610/PLM4110	671469001	15,60	18,72
PLM5600/PLM5600N	671315001	25,00	ET 30,00
PLM5113N/PLM5130N	671509001	11,30	ET 13,56
PLM4627N/PLM4628N	671326001	15,60	18,72
PLM4621/PLM4622N/PLM4621N/PLM4620/PLM4620N/PLM4620N2	671660001	9,10	ET 10,92
PLM4120N	671450001	11,30	ET 13,56
PLM5115	664140224	34,70	41,64
DLM382/DLM432	191D46-2	18,90	22,68



# TRENNSCHLEIFER



## TRENNSCHEIBEN

Scheiben Ø (mm)	Bohrungs Ø (mm)	Beschreibung	Geeignet für Modelle	Bestell-Nr.	Preis (€) exkl. MwSt.	Preis (€) inkl. MwSt.
300	20	Stahl	DPC6400	966121151	11,60	13,92
350	20	Stahl	DPC7311/DPC7331/ EK6101/EK7301WS	966141150	28,70	34,44
350	25,4	Stahl	EK7651H	966144150	24,00	28,80
405	20	Stahl	EK8100	966161052	34,70	41,64
300	20	Stein	DPC6400	966121120	10,80	12,96
350	20	Stein	DPC7311/DPC7331/ EK6101/EK7301WS	966141120	15,60	18,72
350	25,4	Stein	EK7651H	966144122	25,50	30,60
405	20	Stein	EK8100	966161022	34,70	41,64

## DIAMANTTRENNSCHEIBEN

Siehe Kapitel Trennen ab Seite 234!



## SONSTIGES ZUBEHÖR















	Beschreibung	Geeignet für Modelle	Bestell-Nr.	Preis (€) exkl. MwSt.	Preis (€) inkl. MwSt.
	Tiefenbegrenzer	DPC6400/DPC7311/ DBC7331/EK7301WS	394362622*	144,90	173,88
	1 Führungswagen DT2000WS	DPC6400/DPC7311/ DBC7331/EK7301WS	957394356	793,60	952,32
	2 Basiswagen (nur Wagen)	DPC6400/DPC7311/ DBC7331/EK7301WS	394361621	331,50	397,80
	Adaptersatz	DPC6400/DPC7311/ DBC7331/EK7301WS	394366612*	159,20	191,04
	1 Druckwassertank 10l / 3-5 bar	DPC6400/DPC7311/ DBC7331/EK7301WS	957802600	273,40	328,08
	2 Wasserarmatur für Druck- und Fallwassertank	DPC6400/DPC7311/ DBC7331/EK7301WS	394365102	50,00	60,00
	Fallwassertankset 15l	DPC6400/DPC7311/ DBC7331/EK7301WS	394365622	228,50	274,20
	Winkeltankverschluss	DPC6400/DPC7311/ DBC7331/EK7301WS	010114081**	10,80	12,96
	Reduziererring	DPC6400/DPC7311/ DBC7331/EK6101/EK7301WS	394228121***	8,10	9,72

\* Geeignet für Basiswagen 394361621

\*\* Erleichtert das Nachfüllen von Kraftstoff bei Verwendung eines Führungswagens

\*\*\* Reduziert von Ø 25,4 mm auf Ø 20 mm

# MOTORSPRÜHER EVH2000 / AKKU-SPRÜHER BVF104





	Beschreibung	Geeignet für Modelle	Bestell-Nr.	Preis (€) exkl. MwSt.	Preis (€) inkl. MwSt.
	Sprührohr	EVH2000	6909511500	15,60	18,72
		BVF104	6959505801	16,70	20,04
	Rohrhalterung	EVH2000 / BVF104	6909511104	2,10	2,52
	Flachstrahldüse	EVH2000 / BVF104	6958028000	10,80	12,96
	Herbizid Düse	EVH2000 / BVF104	6958011000	13,40	16,08
	Weitwinkel Herbizid Düse	EVH2000 / BVF104	6908031000	15,60	18,72
	Doppeldüse Y-Form	EVH2000 / BVF104	6958029000	14,40	17,28
	Weitwinkel Doppeldüse Y-Form	EVH2000 / BVF104	6958025000	27,10	32,52
	Doppelstrahldüse	EVH2000	6949001000	32,60	39,12
	Doppeldüse U-Form	EVH2000	6958018000	16,70	20,04
	Dreifachdüse	EVH2000	6909500100	24,00	28,80
	Vierfachdüse	EVH2000	6919500000	30,60	36,72
	Düse kompakt	EVH2000	6939025000	137,70	165,24
	Jet Sprühlanze	EVH2000	6939024000	191,80	230,16
	Super Jet Sprühlanze	EVH2000	6939028000	152,00	182,40

## WASSERPUMPEN

	Beschreibung	Geeignet für Modelle	Bestell-Nr.	Preis (€) exkl. MwSt.	Preis (€) inkl. MwSt.
	Saugschlauch 3 m	EW1050HX/EW1060HX	ME01676336	34,70	41,64
	Vorfilter	EPH1000X	K000118193*	18,90	22,68
		EW1050HX/EW1060HX	ME01689268	11,60	13,92
	Druckschlauch 8 m	EPH1000X	K000117864*	175,50	210,60
	Schlauchset (8 m mit Düse)	EW1050HX/EW1060HX	B-10671	103,10	123,72
	Adapter für Tauchpumpe 24/32 mm	PF0610/PF0410/PF0300/ PF1010/PF0800	609024627	1,40	ET 1,68
	Adapter für Tauchpumpe 55 mm	PF1110	609024693	1,70	ET 2,04
	Auslass-Adapter 24/32mm bzw. 1" Gewinde	PF1100	609024651	1,70	ET 2,04

\* Solange Vorrat reicht

## ÖLE / SCHMIERSTOFFE

	Beschreibung	Bestell-Nr.	Preis (€) exkl. MwSt.	Preis (€) inkl. MwSt.
	4-Takt Motoröl 600ml HD 30	980508620	4,80	5,76
	2-Takt Öl 100ml 1:50	980008606	2,40	2,88
	2-Takt Öl 1l 1:50	980008607	8,70	10,44
	2-Takt Öl 1l 1:50 mit integriertem Messbecher	980008612	13,40	16,08
	BIOTOP Sägekettenöl 1l	980008610	7,60	9,12
	BIOTOP Sägekettenöl 5l	980008611	34,70	41,64
	Gatteröl 5 Liter	988003258	24,00	28,80

## WERKZEUGE

### VER-/ ENTNIETGERÄTE (SOLANGE VORRAT REICHT)

	Beschreibung	Geeignet für Ketten	Bestell-Nr.	Preis (€) exkl. MwSt.	Preis (€) inkl. MwSt.
	Vernietgerät	Alle Ketten	950100411	98,00	117,60
	Druckstück für Vernietgerät	1/4" und 0,325"	950100424	7,10	8,52
		3/8" und 0,404"	950100425	7,60	9,12
	Entnietgerät	Alle Ketten	950100310	118,40	142,08
	Durchtreiber für Entnietgeräte		950100350	10,00	12,00
	Entnietwerkzeug für Hobelzahn Sägeketten		950112031	41,80	50,16

## MONTAGESCHLÜSSEL

	Beschreibung	Geeignet für Modelle	Bestell-Nr.	Preis (€) exkl. MwSt.	Preis (€) inkl. MwSt.
	Montageschlüssel Torx Gr.5 - SW19/SW14	EBH341	XNR0000080	9,30	11,16
	Montageschlüssel	EBH252U/EBH253U/EBH341R	783013-3	4,80	5,76
	Montageschlüssel SW10/SW16	ER2550LH/EN4950H	782233-6	4,40	5,28
	Montageschlüssel	ER2600L	DA00000457	1,20	1,44
		DPC6400/ DPC7311 / DPC7331/ HTS7500	941719140	3,60	4,32
	Schlüssel SW19/SW13	DCS230T	782023-7	3,00	3,60
		DCS3501/DCS4301/ DCS4600S/DCS4610/DCS460/ DCS520/DCS5000/DCS5121/ DCS5030/DCS6400/DCS6401/ DCS7300/DCS7900/DCS9010/ EA5000P/EA6100P/EA7900P/ EK6101/EK7301WS	941719133	4,80	5,76
	Montageschlüssel SW13/SW16	EA3201S	782026-1	2,70	3,24
	Montageschlüssel SW 13/SW 16	EA3500S/EA4300F	941713161	3,30	3,96
	Montageschlüssel SW13/SW16	EA3100T/EA3110T	MR00285731	10,00	12,00
	Montageschlüsseln SW21	Alle PLM	671001078	2,70	3,24
	Montageschlüssel SW 13/SW16	EK7651H	941719132	4,80	5,76
	Montageschlüssel SW13/SW19	EK8100WS	782028-7	2,10	2,52
	Schlüssel SW17/SW19	EM3400U	782235-2	2,70	3,24

Symbolfotos



## GABELSCHLÜSSEL



Beschreibung	Geeignet für Modelle	Bestell-Nr.	Preis (€) exkl. MwSt.	Preis (€) inkl. MwSt.
Gabelschlüssel SW8/10	EBH341R	302040600N*	3,60	4,32
Gabelschlüssel SW16	EB7660TH	782239-4	3,60	4,32

\* Solange Vorrat reicht

## WINKELSCHRAUBENDREHER



Beschreibung	Geeignet für Modelle	Bestell-Nr.	Preis (€) exkl. MwSt.	Preis (€) inkl. MwSt.
Winkelschraubendreher Torx	EK8100WS	782025-3	1,50	1,80

## DOSIER-ÖLFLASCHEN (LEER)



Beschreibung	Geeignet für Modelle	Bestell-Nr.	Preis (€) exkl. MwSt.	Preis (€) inkl. MwSt.
Ölflasche 100 ml	Alle Modelle	242072-1	4,00	4,80

## WERKZEUGTASCHEN



Beschreibung	Geeignet für Modelle	Bestell-Nr.	Preis (€) exkl. MwSt.	Preis (€) inkl. MwSt.
Werkzeugbeutel	EBH252U/ EBH253U/ EBH341U/ ER2550LH/ EN4950H	831304-7*	2,10	2,52
Werkzeugtasche	EA3201S/ EA3500S/ DCS460/ EA4300F/ DCS5121/ EA5000P/ EA6100P/ DCS6401/ EA7900/ DPC6400/ DPC7311/ DPC7331/ HTS7500	950004002*	1,20	1,44
	EK7651H/ EK8100WS	831340-3*	2,70	3,24

\* Solange Vorrat reicht

## INNENSECHSKANTSCHLÜSSEL



Beschreibung	Geeignet für Modelle	Bestell-Nr.	Preis (€) exkl. MwSt.	Preis (€) inkl. MwSt.
Innensechskantschlüssel Gr. 4	EBH341R/ EBH252U/ EBH253U/ EBH341U/ ER2550LH/ EN4950H/ EM3400U	060040000N*	1,50	1,80
Innensechskantschlüssel Gr. 5	EBH252U/ EBH253U/ EBH341R/ EM2650UH/ EM2651UH	783217-7	0,90	1,08

\* Solange Vorrat reicht

## SCHRAUBENDREHER



Beschreibung	Geeignet für Modelle	Bestell-Nr.	Preis (€) exkl. MwSt.	Preis (€) inkl. MwSt.
Schraubendreher (Vergaser)	EA3201S/ DCS7651H/ EK8100WS	783012-5	0,90	1,08

## WERKZEUGSÄTZE



Beschreibung	Geeignet für Modelle	Bestell-Nr.	Preis (€) exkl. MwSt.	Preis (€) inkl. MwSt.
Werkzeugsatz	DBC260U	6119019001	10,80	12,96
	DPC6400/ DPC7311/ DPC7331	957004006	14,40	17,28
	RBL250/RST250	5019001000	4,40	5,28
	BHX2500A/ BBX7600/ EVH2000	194717-6	4,40	5,28
	EPH1000X	5929002000	4,40	5,28
	DCS460/ DCS500/ DCS520/ DCS5000/ DCS5121/ DCS5030/ DCS6400/ DCS6401/ DCS7300/ DCS7900/ EA5000P/ EA6100P/ EA7900P/ EK7301WS/ EK6101	194727-3	PaA	PaA
	EK7651H	195488-8	6,60	7,92

# ZÜNDKERZEN

Modell	Zündkerze
BBA520	G
BBX7600	B
BHX2500A	B
BHX2501	B
DBC260U	E
DBC4010	A
DBC4510	A
DCS230T	B
DCS3501	A
DCS4301	A
DCS460	A
DCS4610	A
DCS500	A
DCS5000	A
DCS5030	A
DCS5121	A
DCS520	A
DCS6400	A
DCS6401	A
DCS7300	A
DCS7900	A
DCS9010	A
DPC7331	A
EA3100T	H
EA3110T	H
EA3201S	B

Modell	Zündkerze
EA3500S	B
EA3601F	K
EA4300F	B
EA5000P	A
EA5600F	A
EA6100P	A
EA7900P	A
EB5300TH	I
EB7650TH	B
EB7660TH	I
EBH252U	D
EBH253U	D
EBH341R	B
EBH341U	D
EE2650H	D
EG2250A	J
EG2850A	J
EG4550A	J
EG5550A	J
EG6050A	J
EH6000W	B
EH6000S	B
EH7500S	B
EH7500W	B
EK6101	A
EK7301WS	A

Modell	Zündkerze
EK7651H	I
EK8100	A
EM2600	E
EM2650UH	D
EM2651UH	D
EM4350RH	B
EM4350UH	B
EM4351UH	B
EN4950H	D
EN4951SH	D
EPH1000X	B
ER2550LH	D
ER2600L	E
EVH2000	B
EW1050HX	B
EW1060HX	B
EX2650LH	D
EY2650H25H	D
HTS7500	C
PM7651H	B
RBC2100	E
RBC2500	F
RBC3101	F
RBC420E	E
RST250	F



Zündkerze	Best.-Nr.	Preis (€) exkl. MwSt.		Preis (€) inkl. MwSt.
A	168517-0	2,00	ET	2,40
B	168401-9	7,40	ET	8,88
C	965603014	5,90	ET	7,08
D	168534-0	4,70	ET	5,64
E	650149661	PaA	ET	PaA
F	168662-1	6,90	ET	8,28
G	451060	3,90	ET	4,68
H	MR00262483	18,50	ET	22,20
I	168652-4	4,70	ET	5,64
J	YA00000147	16,30	ET	19,56
K	649500-1	6,90	ET	8,28











TOOLHOLDER



P-71722  
Schrauber-Holster mit Gürteltasche



P-71738  
Werkzeugtasche „Elektriker“



P-71744  
Universal-Gürteltasche



P-71750  
2-Fächer-Tasche



P-71766  
3-Fächer-Tasche



P-71772  
3-Taschen-Gürtel



P-71788  
Werkzeugtasche „Dachdecker“



P-71794  
Schrauber-Holster



P-71803  
Ledergürtel



P-71819  
Schwerlast-Gürtel



P-71825  
Schnellverschluss-Gürtel



P-71831  
Maßbandhalter



P-71869  
Hammerhalter



P-71875  
Hammerhalter seitlich



P-71881  
Elektriker-Holster



P-71897  
Super-Schwerlast-Gürteltasche



P-71962  
Tasche mit Reißverschluss



199297-7  
Akkutasche



P-71978  
Knieschützer Schwereinsatz



P-71990  
Werkzeug-Tasche



P-72148  
Thermo-Flasche mit Halter



P-72023  
Isoliertasche mit Reißverschluss



P-72207 (M) / P-72213 (L)  
Schwarzer Ledergürtel



P-72229 (M) / P-72235 (L)  
Brauner Ledergürtel



166058-0  
Tragegurt mit 2 Karabinern

Beschreibung	Bestell-Nr.	Preis (€) exkl. MwSt.	Preis (€) inkl. MwSt.
Schrauber-Holster mit Gürteltasche	P-71722	56,10	67,32
Werkzeugtasche „Elektriker“	P-71738	37,00	44,40
Universal-Gürteltasche	P-71744	56,10	67,32
2-Fächer-Tasche	P-71750	34,70	41,64
3-Fächer-Tasche	P-71766	53,10	63,72
3-Taschen-Gürtel	P-71772	118,40	142,08
Werkzeugtasche „Dachdecker“	P-71788	56,10	67,32
Schrauber-Holster	P-71794	28,70	34,44
Ledergürtel	P-71803	22,50	27,00
Schwerlast-Gürtel	P-71819	41,80	50,16
Schnellverschluss-Gürtel	P-71825	14,40	17,28
Maßbandhalter	P-71831	10,80	12,96
Hammerhalter	P-71869	14,40	17,28
Hammerhalter seitlich	P-71875	15,60	18,72
Elektriker-Holster	P-71881	24,00	28,80
Super-Schwerlast-Gürteltasche	P-71897	137,70	165,24

Beschreibung	Bestell-Nr.	Preis (€) exkl. MwSt.	Preis (€) inkl. MwSt.
Gürteltasche mit Reißverschluss	P-71962	22,50	27,00
Akkutasche für 2 x 18V Akkus von 3 bis 6 Ah	199297-7	8,70	10,44
Knieschützer Schwereinsatz	P-71978	39,20	47,04
Werkzeug-Tasche	P-71990	62,30	74,76
Thermo-Flasche mit Halter	P-72148	30,60	36,72
Isoliertasche mit Reißverschluss	P-72023	27,10	32,52
Schwarzer Ledergürtel; Größe M Länge: 113 cm	P-72207	27,10	32,52
Schwarzer Ledergürtel; Größe L Länge: 133 cm	P-72213	27,10	32,52
Brauner Ledergürtel; Größe M Länge: 113 cm	P-72229	27,10	32,52
Brauner Ledergürtel; Größe L Länge: 133 cm	P-72235	27,10	32,52
Tragegurt mit zwei stabilen Karabinern	166058-0	8,70	10,44

HANDWERKZEUG / ARBEITSAUSRÜSTUNG

MASSBÄNDER



3,5 m  
B-57130



5,5 m  
B-57146



7,5 m  
B-57152



8 m  
P-72986



7,5 m mit Fallsicherung und Gürtelhalterung  
B-57174



10 m  
B-57168

Merkmale (modellabhängig)



Robuste DURACOAT-Beschichtung



Skala auf der Ober- und Unterseite



4-fach vernieteter Gleithaken



Dämpfer reduziert Belastung des Hakens beim Einrollen



Gleithakenschutz verhindert Verbiegen des Hakens



Matte Oberfläche für optimale Ablesbarkeit

Beschreibung	Skala	Länge (m)	Breite (mm)	Knickstabilität (m)	Oberfläche	Bestell-Nr.	Preis (€) exkl. MwSt.	Preis (€) inkl. MwSt.
Profi-Rollmaßband mit Gürtelclip, Gehäuse sturzresistent	mm, beidseitig, Klasse II, CE	3,5	16	1,3	Duracoat beschichtet, blendfrei, matt	B-57130	8,70	10,44
Profi-Rollmaßband mit Gürtelclip, Gehäuse sturzresistent, integrierter Gleithakenschutz, Gleithaken magnetisch, 4-fach vernietet	mm, beidseitig, Klasse II, CE	5,5	25	2,4	Duracoat beschichtet, blendfrei, matt	B-57146	18,90	22,68
Profi-Rollmaßband mit Gürtelclip, Gehäuse sturzresistent, integrierter Gleithakenschutz, Gleithaken magnetisch, 4-fach vernietet	mm, beidseitig, Klasse II, CE	7,5	25	2,4	Duracoat beschichtet, blendfrei, matt	B-57152	24,00	28,80
Profi-Rollmaßband mit Fallsicherung durch Gürtelclip und Spiralkabel	mm, beidseitig, Klasse II, CE	7,5	25	2,4	Duracoat beschichtet, blendfrei, matt	B-57174	41,80	50,16
Rollmaßband mit Gürtelclip und Handschlaufe, Gleithaken magnetisch, selbstsperrend	mm/inch, einseitig, Klasse II, CE	8	25	2,2	Nylon beschichtet	P-72986	14,40	17,28
Profi-Rollmaßband mit Gürtelclip, Gehäuse sturzresistent, integrierter Gleithakenschutz, Gleithaken magnetisch, 4-fach vernietet	mm, beidseitig, Klasse II, CE	10	25	2,2	Silicacoat beschichtet, blendfrei, matt, beschreibbar	B-57168	28,70	34,44



## RATSCHEN / NÜSSE

fein verzahnte Ratsche mit 84 Zähnen, schlanke Kopfform, neigbar in 11 Positionen +/- 90°, Oberfläche Chromnickel beschichtet, Griff mit Gummieinlage für bessere Ergonomie



Beschreibung	Bestell-Nr.	Preis (€) exkl. MwSt.	Preis (€) inkl. MwSt.
Durchsteckratsche mit verstellbarem Kopf	B-65626	32,60	39,12
Durchsteckverlängerung 75 mm	B-65632	5,30	6,36
Stecknussadapter 1/4"	B-65844	4,80	5,76
Stecknussadapter 3/8"	B-65850	4,80	5,76
Durchstecknuss SW 10 mm	B-65648	2,40	2,88
Durchstecknuss SW 11 mm	B-65654	2,40	2,88
Durchstecknuss SW 12 mm	B-65660	2,40	2,88
Durchstecknuss SW 13 mm	B-65676	2,40	2,88
Durchstecknuss SW 14 mm	B-65682	2,40	2,88
Durchstecknuss SW 15 mm	B-65698	2,70	3,24
Durchstecknuss SW 16 mm	B-65707	2,70	3,24
Durchstecknuss SW 17 mm	B-65713	2,70	3,24
Durchstecknuss SW 18 mm	B-65729	3,00	3,60
Durchstecknuss SW 19 mm	B-65735	3,00	3,60



## RATSCHENSETS

### 34-TLG. RATSCHENSET 1/4"



Inhalt	Bestell-Nr.	Preis (€) exkl. MwSt.	Preis (€) inkl. MwSt.
1/4" 84-Zahn Ratsche 1/4" Bit-Adapter 1 x T-Griff je 1 x Verlängerung: 75 mm, 150 mm Sechskant-Nüsse: 4, 4.5, 5, 5.5, 6, 7, 8, 9, 10, 11, 12, 13 mm Sechskant-Langnüsse: 5, 6, 7, 8, 9, 10, 11, 12, 13 mm Torx-Bits: T8, T10, T15, T20, T25, T27, T30, T40x25 mm	B-65567	56,10	67,32

### 23-TLG. RATSCHENSET 1/2"



Inhalt	Bestell-Nr.	Preis (€) exkl. MwSt.	Preis (€) inkl. MwSt.
1/2" 84-Zahn Ratsche 1 x Adapter 1/2" auf 3/8" 1 x Kardangelenke 1/2" je 1 x Verlängerung 125 mm, 250 mm Sechskant-Nüsse: 10, 11, 12, 13, 14, 15, 16, 17, 18, 19, 20, 21, 22, 23, 24, 27, 30, 32 mm	B-65589	108,20	129,84

### 14-TLG. DURCHSTECKRATSCHENSET







Inhalt	Bestell-Nr.	Preis (€) exkl. MwSt.	Preis (€) inkl. MwSt.
1/4" 84-Zahn Ratsche 1/4" Bit-Adapter 1 x T-Griff je 1 x Verlängerung: 75 mm, 150 mm Sechskant-Nüsse: 4, 4.5, 5, 5.5, 6, 7, 8, 9, 10, 11, 12, 13 mm Sechskant-Langnüsse: 5, 6, 7, 8, 9, 10, 11, 12, 13 mm Torx-Bits: T8, T10, T15, T20, T25, T27, T30, T40x25 mm	B-65595	44,30	53,16

### 227-TLG. WERKZEUGKOFFER MIT RATSCHEN



Inhalt	Bestell-Nr.	Preis (€) exkl. MwSt.	Preis (€) inkl. MwSt.
1/4" und 1/2" Ratsche diverse Verlängerungen 1/4" Nüsse 4 bis 14 mm 1/2" Nüsse 15 bis 32 mm faltbarer Innensechskantschlüsselsatz diverse Bitsets PH, PZ, Torx, SL, HX etc. Bits in Sondergröße und -form magnetischer Bithalter Ring-Gabelschlüssel 6 bis 19 mm	P-90532	167,30	200,76

## GABEL - RING - ROLLGABELSCHLÜSSEL

	Beschreibung	Merkmale	Schlüssel- weite (mm)	Bestell- Nr.	Preis (€) exkl. MwSt.	Preis (€) inkl. MwSt.
	Rollgabelschlüssel 150 mm		0 - 29	B-65414	12,50	15,00
	Rollgabelschlüssel 200 mm	robuste Ausführung mit großem Verstellbereich, ergonomische Griffform, Einstellskala metrisch/Zoll	0 - 36	B-65420	15,60	18,72
	Rollgabelschlüssel 250 mm		0 - 38	B-65436	18,90	22,68
	Rollgabelschlüssel 300 mm		0 - 43	B-65442	25,50	30,60
	Rollgabelschlüssel 200 mm mit Durchsteckknarrenelementen und Nüssen	Rollgabelschlüssel und Durchsteckknarre inkl. 10-tlg. Durchstecknuss-Set. Nüsse mit Spezialgeometrie, geeignet zur Aufnahme von 6-Kant-, 12-Kant-, Außentorx-, Außenvielzahn- und Quadratschraubenköpfen	Rollgabel 0 - 36, Nüsse 10, 11, 12, 13, 14, 15, 16, 17, 18, 19	B-65458	47,00	56,40
	Rollgabelschlüssel 250 mm mit Feststellfunktion	Spannbacken mit geriefelter Oberfläche für mehr Halt, Feststellfunktion erhöht die Klemmkraft auf das Doppelte. Einstellskala metrisch/Zoll	0 - 35	B-65470	34,70	41,64
	Bördelmutter - Gabelschlüsselsatz 5 tlg.	Schlüssel in leicht gekröpfter Form mit offenem Sechskant mit Flankenangriff, für jede Art der Bördelverschraubung optimal geeignet. Gesenkgeschmiedet, Oberfläche Chromnickel beschichtet	9x11, 10x12, 13x14, 14x15, 18x19	B-65545	22,50	27,00
	Gabel- Ringschlüsselratschenset 8 tlg.	Ratschenfunktion auf der Ringseite, Schnellschraubfunktion auf der Gabelseite, Gesenkgeschmiedet, Oberfläche Chromnickel beschichte	8, 10, 12, 13, 14, 15, 17, 19	B-65523	68,80	82,56

## ZANGEN

Schnellverstellung mittels Druckknopf, 24 Rasterungen für besonders einfaches Anpassen, Backenform ideal für Rohr und Sechskant, gummierter Griff



Beschreibung	Größe (mm)	Bestell-Nr.	Preis (€) exkl. MwSt.	Preis (€) inkl. MwSt.
Wasserpumpenzange mit Schnellverstellung bis 37 mm	180	B-65741	32,60	39,12
Wasserpumpenzange mit Schnellverstellung bis 49 mm	240	B-65757	37,00	44,40
Wasserpumpenzange mit Schnellverstellung bis 68 mm	300	B-65763	50,00	60,00

## GEWINDESCHNEIDSET



Beschreibung	Inhalt	Bestell-Nr.	Preis (€) exkl. MwSt.	Preis (€) inkl. MwSt.
Gewinde-Bohr- und Schneidset 40-tlg.	Gewindebohrer von M3-M12 Gewindeschneideisen von M3-M12 Ratschenwendeeisen Gewindebohreradapter Gewindeschneideisenadapter Gewindelehre	B-65838	130,60	156,72



## SCHRAUBENDREHER / INNENSECHSKANTSCHLÜSSEL

Innensechskantschlüssel im faltbaren Halter mit Gürtelclip, Kugekkopf bis 25° neigbar

Schraubendreher mit ergonomischem, rutschsicheren und ölresistenten Handgriff, magnetische Klinge, durchgängiger Sechskantschaft aus Cr-V Stahl, hohe Torsionssteifigkeit, Schlagkappe am Griffende





Beschreibung	Größe (mm)	Bestell-Nr.	Preis (€) exkl. MwSt.	Preis (€) inkl. MwSt.
Innensechskantschlüsselset mit Kugelkopf 9 tlg.	1,5, 2, 2,5, 3, 4, 5, 6, 8, 10	B-65894	10,80	12,96
Schraubendreher mit durchgehendem Sechskantschaft	PH1 x 75	B-66064	4,80	5,76
	PH2 x 100	B-66070	5,70	6,84
	PH3 x 150	B-66086	7,60	9,12
	PZ1 x 75	B-66092	4,80	5,76
	PZ2 x 100	B-66101	5,70	6,84
	PZ3 x 150	B-66117	7,60	9,12









## KLEINTEILEBOXEN

	Außenmaße L x B x H (mm)	Bestell-Nr.	Preis (€) exkl. MwSt.	Preis (€) inkl. MwSt.
	150 x 102 x 44	B-62072	5,30	6,36
	183 x 124 x 53	B-62088	7,10	8,52
	wie 18V-Akku	B-69917	5,70	6,84



## MESSER

	Type	Bestell-Nr.	Preis (€) exkl. MwSt.	Preis (€) inkl. MwSt.
	Schnellwechsel-Klappmesser inkl. 10 Ersatzklingen	P-90548	13,40	16,08
	Schnellwechsel-Klappmesser 12er-Kartonaufsteller	P-90582-12	137,70	165,24
	Abbrechklingenmesser mit Depot für 7 Ersatzklingen	D-65713	4,80	5,76
	Teppichklingenmesser mit Schnellwechselfunktion, Schnurschneider und Klingendepot	B-65785	14,40	17,28

## HANDSCHUHE

	Beschreibung	Größe	Bestell-Nr.	Preis (€) exkl. MwSt.	Preis (€) inkl. MwSt.
	Arbeitshandschuhe	XL	P-70910	22,50	27,00
		XXL	P-90087	22,50	27,00

## SCHUTZBRILLEN

	Beschreibung	Bestell-Nr.	Preis (€) exkl. MwSt.	Preis (€) inkl. MwSt.
	Schutzbrille mit Bügeln	AL00000147	2,70	3,24
	Schutzbrille mit elastischem Kopfband	192219-6	3,00	3,60

## Transport und Aufbewahrung mit System



- 4 verschiedene Größen zur einfachen Aufbewahrung von Maschinen und Zubehör
- Fix stapelbar, transportabel und platzsparend
- Einsätze für viele Makita-Maschinen erhältlich
- Praktisches Zubehör für noch mehr Einsatzmöglichkeiten



### Transporttrolley

- Robuste Aluminiumkonstruktion
- Transportfläche einklappbar
- Verstellbarer Gurt
- Max. Traglast: 125 kg (ebene Fläche)  
60 kg (Treppe)

### Transportwagen





- Zwei Koffer-Arretierschieber
- 360° drehbare Räder, davon zwei mit Feststellbremse
- Max. Traglast: 100 kg

## MAKPAC-KOFFER







Beschreibung	Außenmaße H x B x T (mm)	Innenmaße H x B x T (mm)	Bestell-Nr.	Preis (€) exkl. MwSt.	Preis (€) inkl. MwSt.
MAKPAC Gr. 1	105x395x295	72x377x277	142770-6	31,90	38,28
MAKPAC Gr. 2	157x395x295	124x377x277	821550-0	37,00	44,40
MAKPAC Gr. 3	210x395x295	176x375x277	821551-8	41,80	50,16
MAKPAC Gr. 4	315x395x295	281x360x277	821552-6	47,00	56,40
MAKPAC-Kühlbox Gr. 4 mit Isolierauskleidung, Volumen 18 l	315x395x295	265x345x245	198253-4	92,90	111,48
MAKPAC-Kühlbox Gr. 3 mit Isolierauskleidung, Volumen 11 l	210x395x295	160x345x245	198254-2	76,50	91,80
Werkzeugbox offen (Typ 2) – Höhe 250 mm	315x395x295		P-83842	68,80	82,56
Werkzeugbox offen (Typ 1) – Höhe 145 mm	210x395x295		P-83836	56,10	67,32
Werkzeugkoffer	210x395x295		P-84137	92,90	111,48

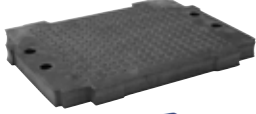

## MAKPAC-TRANSPORTHILFEN

	Beschreibung	Bestell-Nr.	Preis (€) exkl. MwSt.	Preis (€) inkl. MwSt.
	Transporttrolley - Tragkraft max. 125 kg	TR00000001	159,20	191,04
	Transportwagen - Tragkraft max. 100 kg	P-83886	108,20	129,84
	Schultergurt mit blauem Polster	161576-3	4,00	4,80
	Schultergurt mit schwarzem Polster	196817-8	4,00	4,80
	Transportverbindung mit Trolleygriff für VC2211/VC3210/VC3211	198599-8	47,00	56,40
	Transportverbindung für VC4210	W107418357	28,70	34,44

## MAKPAC-INNENAUSSTATTUNG

	Beschreibung	Bestell-Nr.	Preis (€) exkl. MwSt.	Preis (€) inkl. MwSt.
	Rasterschaumstoff für individuelle Aufbewahrungslösungen	P-83705	18,90	22,68
	Einsatz mit farblich getrennten Boxen H=71 mm und Deckelpolster	P-83652	30,60	36,72
	Einsatz mit 3 Fächern und 9 Trennstegen	P-83696	14,40	17,28
	Einsatz mit 12 Fächern	P-83674	16,70	20,04
	Einsatz für bis zu 8 Stk. 18 V LXT-Akkus	839742-7	6,90	ET 8,28
	Einsatz für bis zu 12 Stk. 10,8 V / 12 V max CXT-Akkus	839726-5	6,90	ET 8,28

## MAKPAC-ERSATZTEILE

	Beschreibung	Bestell-Nr.	Preis (€) exkl. MwSt.	Preis (€) inkl. MwSt.
	Verschlusslasche schwarz, 1 Stück	453974-8	0,50	ET 0,60
	Scharnierstift für Deckel, 1 Stück	453972-2	0,29	ET 0,35

## MAKPAC KOFFER-EINSÄTZE

Modell	MAKPAC Typ	Einsatz Best.-Nr.	Preis (€) exkl. MwSt.	Preis (€) inkl. MwSt.	Modell	MAKPAC Typ	Einsatz Best.-Nr.	Preis (€) exkl. MwSt.	Preis (€) inkl. MwSt.	Modell	MAKPAC Typ	Einsatz Best.-Nr.	Preis (€) exkl. MwSt.	Preis (€) inkl. MwSt.	
4329	1	837803-7	6,90	ET 8,28	DBN500	3	838023-6	6,90	ET 8,28	DPT353	2	837640-9	6,90	ET 8,28	
4350	1	837803-7	6,90	ET 8,28	DBO180	2	837809-5	6,90	ET 8,28	DRT50	4	837247-1	6,90	ET 8,28	
4351	1	837803-7	6,90	ET 8,28	DC121D	4	835B43-3	PaA	ET PaA	DRV150	3	835A34-8	PaA	ET PaA	
9403	3	837652-2	6,90	ET 8,28	DCS533	3	839751-6	PaA	ET PaA	DRV250	3	835A34-8	PaA	ET PaA	
9404	3	837653-0	6,90	ET 8,28	DCS550	3	837628-9	6,90	ET 8,28	DSC102	3	839527-1	PaA	ET PaA	
BB0180	2	837809-5	6,90	ET 8,28	DCS551	3	838269-4	6,90	ET 8,28	DSF250	2	837805-3	6,90	ET 8,28	
BCS550	3	837628-9	6,90	ET 8,28	DCS552	3	837628-9	6,90	ET 8,28	DSP600	4	839290-6	6,90	ET 8,28	
BDA340	2	838040-6	6,90	ET 8,28	DDA340	2	838040-6	6,90	ET 8,28	DSP601	4	839290-6	6,90	ET 8,28	
BDA341	2	838040-6	6,90	ET 8,28	DDA341	2	838040-6	6,90	ET 8,28	DSS500	3	837628-9	6,90	ET 8,28	
BDA350	2	838040-6	6,90	ET 8,28	DDA350	2	838040-6	6,90	ET 8,28	DSS610	3	837642-5	6,90	ET 8,28	
BDA351	2	838040-6	6,90	ET 8,28	DDA351	2	838040-6	6,90	ET 8,28	DST110	2	837640-9	6,90	ET 8,28	
BDF343	2	837916-4	6,90	ET 8,28	DDF083	2	837670-0	6,90	ET 8,28	DST220	2	837640-9	6,90	ET 8,28	
BDF441	2	837916-4	6,90	ET 8,28	DDF343	2	837916-4	6,90	ET 8,28	DST221	2	837640-9	6,90	ET 8,28	
BDF442	2	837916-4	6,90	ET 8,28	DDF446	2	837916-4	6,90	ET 8,28	DTD111	2	838312-9	6,90	ET 8,28	
BDF446	2	837916-4	6,90	ET 8,28	DDF448	2	837916-4	6,90	ET 8,28	DTD134	2	837670-0	6,90	ET 8,28	
BDF448	2	837916-4	6,90	ET 8,28	DDF453	2	837916-4	6,90	ET 8,28	DTD136	2	837670-0	6,90	ET 8,28	
BDF451	2	837916-4	6,90	ET 8,28	DDF456	2	837916-4	6,90	ET 8,28	DTD137	2	837670-0	6,90	ET 8,28	
BDF452	2	837916-4	6,90	ET 8,28	DDF458	2	837916-4	6,90	ET 8,28	DTD146	2	837670-0	6,90	ET 8,28	
BDF453	2	837916-4	6,90	ET 8,28	DDF459	2	837916-4	6,90	ET 8,28	DTD147	2	837670-0	6,90	ET 8,28	
BDF454	2	837916-4	6,90	ET 8,28	DDF470	2	837916-4	6,90	ET 8,28	DTD148	2	837670-0	6,90	ET 8,28	
BDF456	2	837916-4	6,90	ET 8,28	DDF480	2	837863-9	6,90	ET 8,28	DTD152	2	837670-0	6,90	ET 8,28	
BDF458	2	837916-4	6,90	ET 8,28	DDF481	2	837916-4	6,90	ET 8,28	DTD153	2	837670-0	6,90	ET 8,28	
BDF459	2	837916-4	6,90	ET 8,28	DDF482	2	837893-0	6,90	ET 8,28	DTD154	2	837670-0	6,90	ET 8,28	
BFS451	2	837805-3	6,90	ET 8,28	DDF483	2	837670-0	6,90	ET 8,28	DTD170	2	837670-0	6,90	ET 8,28	
BGA450	3	837632-8	6,90	ET 8,28	DDF484	2	837916-4	6,90	ET 8,28	DTD171	2	837670-0	6,90	ET 8,28	
BGA452	3	837632-8	6,90	ET 8,28	DDF485	2	837916-4	6,90	ET 8,28	DTL060	2	837644-1	6,90	ET 8,28	
BGD800	2	837806-1	6,90	ET 8,28	DFN350	2	835B51-4	PaA	ET PaA	DTL061	2	837644-1	6,90	ET 8,28	
BHP343	2	837916-4	6,90	ET 8,28	DFS451	2	837805-3	6,90	ET 8,28	DTL063	2	837644-1	6,90	ET 8,28	
BHP441	2	837916-4	6,90	ET 8,28	DFS452	2	837805-3	6,90	ET 8,28	DTM50	3	837671-8	6,90	ET 8,28	
BHP442	2	837916-4	6,90	ET 8,28	DGA450	3	837632-8	6,90	ET 8,28	DTM51	3	837671-8	6,90	ET 8,28	
BHP446	2	837916-4	6,90	ET 8,28	DGA452	3	837632-8	6,90	ET 8,28	DTP141	2	837670-0	6,90	ET 8,28	
BHP448	2	837916-4	6,90	ET 8,28	DGA504	3	838175-3	6,90	ET 8,28	DTR180	4	839735-4	6,90	ET 8,28	
BHP451	2	837916-4	6,90	ET 8,28	DGA506	3	838175-3	6,90	ET 8,28	DTS130	2	837670-0	6,90	ET 8,28	
BHP452	2	837916-4	6,90	ET 8,28	DGA511	3	838175-3	6,90	ET 8,28	DTW1001	2	837645-9	6,90	ET 8,28	
BHP453	2	837916-4	6,90	ET 8,28	DGA513	3	838175-3	6,90	ET 8,28	DTW1002	3	837645-9	6,90	ET 8,28	
BHP454	2	837916-4	6,90	ET 8,28	DGA514	3	838175-3	6,90	ET 8,28	DTW190	2	837670-0	6,90	ET 8,28	
BHP456	2	837916-4	6,90	ET 8,28	DGA517	3	838175-3	6,90	ET 8,28	DTW250	2	837670-0	6,90	ET 8,28	
BHP458	2	837916-4	6,90	ET 8,28	DGA519	3	839252-4	PaA	ET PaA	DTW251	2	837670-0	6,90	ET 8,28	
BHP459	2	837916-4	6,90	ET 8,28	DGD800	2	837806-1	6,90	ET 8,28	DTW281	2	837670-0	6,90	ET 8,28	
BHR162	3	838109-6	6,90	ET 8,28	DHP343	2	837916-4	6,90	ET 8,28	DTW285	2	837670-0	6,90	ET 8,28	
BHR202	3	837634-4	6,90	ET 8,28	DHP446	2	837916-4	6,90	ET 8,28	DTW450	3	837645-9	6,90	ET 8,28	
BHR241	3	837641-7	6,90	ET 8,28	DHP448	2	837916-4	6,90	ET 8,28	DTW800	3	837645-9	6,90	ET 8,28	
BHR243	4	837649-1	6,90	ET 8,28	DHP453	2	837916-4	6,90	ET 8,28	GA005G	4	453974-8	0,50	ET 0,60	
BHR261	4	837650-6	6,90	ET 8,28	DHP456	2	837916-4	6,90	ET 8,28	HP2050	1	838039-1	6,90	ET 8,28	
BHR262	4	837650-6	6,90	ET 8,28	DHP458	2	837916-4	6,90	ET 8,28	HP2051	1	838039-1	6,90	ET 8,28	
BHS630	4	837635-2	6,90	ET 8,28	DHP459	2	837916-4	6,90	ET 8,28	HP2070	1	838039-1	6,90	ET 8,28	
BJN161	2	837678-4	6,90	ET 8,28	DHP470	2	837916-4	6,90	ET 8,28	HP2071	1	838039-1	6,90	ET 8,28	
BJV140	2	837639-4	6,90	ET 8,28	DHP480	2	837863-9	6,90	ET 8,28	HR140D	2	839245-1	6,90	ET 8,28	
BJV180	2	837639-4	6,90	ET 8,28	DHP481	2	837916-4	6,90	ET 8,28	HR166D	2	839245-1	6,90	ET 8,28	
BKP180	3	837808-7	6,90	ET 8,28	DHP482	2	837670-0	6,90	ET 8,28	HR1841	1	839214-2	PaA	ET PaA	
BO4900	2	837675-0	6,90	ET 8,28	DHP483	2	837670-0	6,90	ET 8,28	HR1841F	1	839214-2	PaA	ET PaA	
BO6030	3	837654-8	6,90	ET 8,28	DHP484	2	837916-4	6,90	ET 8,28	HS6101	4	837807-9	6,90	ET 8,28	
BO6040	3	837655-6	6,90	ET 8,28	DHP485	2	837916-4	6,90	ET 8,28	HS6601	3	838314-5	6,90	ET 8,28	
BO6050	3	838246-6	6,90	ET 8,28	DHR164	3	838109-6	6,90	ET 8,28	HS7101	4	837807-9	6,90	ET 8,28	
BPJ180	3	837648-3	6,90	ET 8,28	DHR165	3	838109-6	6,90	ET 8,28	HS7601	4	838108-8	6,90	ET 8,28	
BPT350	2	837640-9	6,90	ET 8,28	DHR171	3	839387-1	6,90	ET 8,28	HS7611	4	839500-1	6,90	ET 8,28	
BPT351	2	837640-9	6,90	ET 8,28	DHR202	3	837634-4	6,90	ET 8,28	JN3201	2	837630-2	6,90	ET 8,28	
BSS500	3	837628-9	6,90	ET 8,28	DHR241	3	837641-7	6,90	ET 8,28	JS3201	2	837630-2	6,90	ET 8,28	
BSS501	3	837628-9	6,90	ET 8,28	DHR243	4	837649-1	6,90	ET 8,28	JV0600	1	837803-7	6,90	ET 8,28	
BSS610	3	837642-5	6,90	ET 8,28	DHR280	4	839559-8	6,90	ET 8,28	JV101D	1	838563-4	6,90	ET 8,28	
BST110	2	837640-9	6,90	ET 8,28	DHR283	4	839559-8	6,90	ET 8,28	JV102D	1	839186-1	6,90	ET 8,28	
BST220	2	837640-9	6,90	ET 8,28	DHS630	4	837635-2	6,90	ET 8,28	JV103D	1	839186-1	6,90	ET 8,28	
BST221	2	837640-9	6,90	ET 8,28	DHS661	3	839752-4	6,90	ET 8,28	PJ7000	3	837661-1	6,90	ET 8,28	
BDT134	2	837670-0	6,90	ET 8,28	DHS680	3	838182-6	6,90	ET 8,28	PT354D	1	839166-7	PaA	ET PaA	
BDT136	2	837670-0	6,90	ET 8,28	DHS710	4	837861-3	11,30	ET 13,56	RP0910	2	837660-3	6,90	ET 8,28	
BDT146	2	837670-0	6,90	ET 8,28	DHS782	4	835C85-3	PaA	ET PaA	RP1110	2	837660-3	6,90	ET 8,28	
BDT147	2	837670-0	6,90	ET 8,28	DHS783	4	835C85-3	PaA	ET PaA	RP1800	4	837647-5	6,90	ET 8,28	
BTL060	2	837644-1	6,90	ET 8,28	DJN161	2	837678-4	6,90	ET 8,28	RP2300	4	837647-5	6,90	ET 8,28	
BTL061	2	837644-1	6,90	ET 8,28	DJR188	3	839458-4	6,90	ET 8,28	RT0700C	4	837247-1	6,90	ET 8,28	
BTM50	3	837671-8	6,90	ET 8,28	DJS101	2	837636-0	6,90	ET 8,28	SC103D	2	835E29-5	PaA	ET PaA	
BTP140	2	837670-0	6,90	ET 8,28	DJV140	2	837639-4	6,90	ET 8,28	SP6000	4	838390-9	6,90	ET 8,28	
BTP141	2	837670-0	6,90	ET 8,28	DJV180	2	837639-4	6,90	ET 8,28	ST113	1	839019-0	6,90	ET 8,28	
BTS130	2	837670-0	6,90	ET 8,28	DJV181	3	837789-5	6,90	ET 8,28	TD001G	2	835F94-0	PaA	ET PaA	
BTW250	2	837670-0	6,90	ET 8,28	DJV182	2	837639-4	6,90	ET 8,28	TL064D	1	839287-5	PaA	ET PaA	
BTW251	2	837670-0	6,90	ET 8,28	DKP180	3	837808-7	6,90	ET 8,28	TL065D	1	839287-5	PaA	ET PaA	
BTW450	3	837645-9	6,90	ET 8,28	DKP181	3	835E27-9	PaA	ET PaA	TM3000C	2	837673-4	6,90	ET 8,28	
CA5000	4	838390-9	6,90	ET 8,28	DPJ180	3	837648-3	6,90	ET 8,28	TM3010C	2	837673-4	6,90	ET 8,28	
CC301D	3	838568-4	6,90	ET 8,28	DPT350	2	837640-9	6,90	ET 8,28	TM30D	2	838612-7	6,90	ET 8,28	
DA332D	1	839304-1	6,90	ET 8,28	DPT351	2	837640-9	6,90	ET 8,28	TW161D	1	838312-9	6,90	ET 8,28	
DA333D	1	839304-1	6,90	ET 8,28											



## KOFFER UND TASCHEN

	Beschreibung	Außenmaße L x B x H (mm)	Material	Geeignet für	Bestell-Nr.	Preis (€) exkl. MwSt.	Preis (€) inkl. MwSt.
	Softbag mit Zubehör- fächern und Tragegurt	600 X 210 x 190	Textil	Akku-Hand- staubsauger	199901-8	24,00	28,80
	Softbag mit Zubehör- fächern und Tragegurt	495 x 210 x 240	Textil	z.B. CL121D	199900-0	24,00	28,80
	Transporttasche soft	700 x 380 x 300	Textil	universell	831279-0	59,20	71,04
	Universalkoffer	505 x 295 x 265	Textil/ Kunststoff	universell	P-72730	98,00	117,60
	Universalkoffer	410 x 260 x 275	Kunststoff	universell	824964-2	47,00	56,40
	Raaco-Koffer mit Einsatz	540 x 280 x 280	Kunststoff	universell	P-78623	76,50	91,80
	Universalkoffer	450 x 250 x 92	Metall	universell	P-04101	44,30	53,16

199901-8



199900-0



# TRANSPORTKOFFER

Modell	Mat.	Best.-Nr.	Preis (€) exkl. Mwst.	Preis (€) inkl. Mwst.	Modell	Mat.	Best.-Nr.	Preis (€) exkl. Mwst.	Preis (€) inkl. Mwst.	Modell	Mat.	Best.-Nr.	Preis (€) exkl. Mwst.	Preis (€) inkl. Mwst.
1806B	H	821137-8	130,60	156,72	6918D	K	824635-1	17,80	21,36	BJR181	K	141354-7	24,00	28,80
2107FK	K	824728-4	44,30	53,16	6934FD	K	824635-1	17,80	21,36	BJS101	K	141478-9	44,30	53,16
3901	K	824540-2	25,50	30,60	6940D	K	824686-4	50,00	60,00	BJS130	K	140392-6	30,60	36,72
4112HS	K	824697-9	76,50	91,80	6951	K	824439-1	28,70	34,44	BJV140	K	141486-0	30,60	36,72
4304	K	824809-4	24,00	28,80	6960D	K	824635-1	17,80	21,36	BJV180	K	141486-0	30,60	36,72
4304T	K	824809-4	24,00	28,80	8271D	K	824635-1	17,80	21,36	BKP180	K	824982-0	37,00	44,40
4305	K	824809-4	24,00	28,80	8281D	K	824635-1	17,80	21,36	BO4555	K	824806-0	11,60	13,92
4305T	K	824809-4	24,00	28,80	8391D	K	824581-8	13,40	16,08	BO4557	K	824806-0	11,60	13,92
4326	M	824572-9	9,30	11,16	8413D	K	824626-2	28,70	34,44	BO4565	K	824806-0	11,60	13,92
4327	M	824572-9	9,30	11,16	8414D	K	824626-2	28,70	34,44	BO6040	K	824591-5	18,90	22,68
4329	M	824572-9	9,30	11,16	8433D	K	824626-2	28,70	34,44	BPB180	K	141496-7	88,80	106,56
4331DWD	K	824553-3	28,70	34,44	8434D	K	824626-2	28,70	34,44	BPJ180	K	141533-7	59,20	71,04
4334DWD	K	824553-3	28,70	34,44	8443D	K	824626-2	28,70	34,44	BPT350	K	141074-3	80,60	96,72
4350CT/FCT	K	824809-4	24,00	28,80	8444D	K	824626-2	28,70	34,44	BPT351	K	141932-3	88,80	106,56
4351CT/FCT	K	824809-4	24,00	28,80	9554NB	K	824736-5	8,70	10,44	BSR730	K	153612-9	59,20	71,04
4604DW	K	824556-7*	50,00	60,00	9555NB	K	824736-5	8,70	10,44	BSS500	K	141485-2	22,50	27,00
5017RKB	K	193196-5	62,30	74,76	9557	M	188627-7	PaA	PaA	BSS610	K	824757-7	20,00	24,00
5603R	K	824555-9	44,30	53,16	9558H/R	M	188627-7	PaA	PaA	BTD130	K	141205-4	27,10	32,52
5604R	K	824555-9	44,30	53,16	AF505	K	HY00000090	14,40	17,28	BTD132	K	141205-4	27,10	32,52
5621RDWA	K	824533-9	56,10	67,32	AF505N	K	HY00000090	14,40	17,28	BTD133	K	141205-4	27,10	32,52
5703RK	K	824554-1	47,00	56,40	AN450H	K	824792-5	44,30	53,16	BTD134	K	824979-9	27,10	32,52
5704R	K	824555-9	44,30	53,16	AN510H	K	824793-3	56,10	67,32	BTD136	K	824979-9	27,10	32,52
5705RK	K	824554-1	47,00	56,40	AN621	K	824582-6	PaA	PaA	BTD140	K	141205-4	27,10	32,52
5903R	K	193196-5	62,30	74,76	AN711H	K	824792-5	44,30	53,16	BTD146	K	824979-9	27,10	32,52
6016DW	K	824723-4	17,80	21,36	AN901	K	824545-2	53,10	63,72	BTD147	K	824979-9	27,10	32,52
6017D	K	824723-4	17,80	21,36	AN911H	K	824792-5	44,30	53,16	BTD200	K	824593-1	PaA	PaA
6018D	K	824723-4	17,80	21,36	AN935H	K	821624-7	50,00	60,00	BTL060	K	141493-3	39,20	47,04
6019D	K	824723-4	17,80	21,36	AT638	K	A0905-0361	10,00	12,00	BTL061	K	141493-3	39,20	47,04
6095D	K	824723-4	17,80	21,36	BBO180	K	821533-0	44,30	53,16	BTM50	K	141562-0	50,00	60,00
6096D	K	824723-4	17,80	21,36	BCS550	K	141485-2	22,50	27,00	BTP130	K	141205-4	27,10	32,52
6203D	K	824476-5	24,00	28,80	BDA340	K	141358-9	39,20	47,04	BTP140	K	141205-4	27,10	32,52
6204D	K	824635-1	17,80	21,36	BDA341	K	141358-9	39,20	47,04	BTP141	K	824979-9	27,10	32,52
6207D	K	183763-4	24,00	28,80	BDF343	K	158777-2	18,90	22,68	BTS130	K	141205-4	27,10	32,52
6213D	K	824476-5	24,00	28,80	BDF440	K	141205-4	27,10	32,52	BTW251	K	141205-4	27,10	32,52
6214D	K	824635-1	17,80	21,36	BDF441	K	140354-4	32,60	39,12	BTW450	K	141644-8	56,10	67,32
6216D	K	824525-8*	27,10	32,52	BDF442	K	158597-4	25,50	30,60	BUC122	K	141494-1	56,10	67,32
6226D	K	824635-1	17,80	21,36	BDF444	K	140354-4	32,60	39,12	BVR450	K	821766-7	22,50	27,00
6227D	K	824635-1	17,80	21,36	BDF446	K	141856-3	22,50	27,00	CG100D	K	821710-4	PaA	PaA
6228D	K	824635-1	17,80	21,36	BDF450	K	141205-4	27,10	32,52	CL121D	T	199900-0	PaA	PaA
6261D	K	824635-1	17,80	21,36	BDF451	K	140354-4	32,60	39,12	CL121D	T	199900-0	PaA	PaA
6271D	K	824852-3	17,80	21,36	BDF452	K	158597-4	25,50	30,60	CP100D	T	198589-1	PaA	PaA
6281D	K	824635-1	17,80	21,36	BDF453	K	158777-2	18,90	22,68	DA312D	K	824627-0	20,00	24,00
6313D	K	824476-5	24,00	28,80	BDF454	K	140354-4	32,60	39,12	DA330D	K	821556-8	17,80	21,36
6314D	K	824635-1	17,80	21,36	BDF456	K	141856-3	22,50	27,00	DA391D	K	824627-0	20,00	24,00
6315D	K	824525-8*	27,10	32,52	BDF459	K	158597-4	25,50	30,60	DA392D	K	824627-0	20,00	24,00
6316D	K	824525-8*	27,10	32,52	BDF460	K	824567-2	41,80	50,16	DA400LR	K	824646-6	41,80	50,16
6317D	K	183763-4	24,00	28,80	BFR440	K	140392-6	30,60	36,72	DBM131	M	P-45141	PaA	PaA
6319D	K	824626-2	28,70	34,44	BFR540	K	141352-1	PaA	PaA	DCG180	K	821568-1	68,80	82,56
6327D	K	824635-1	17,80	21,36	BFR550	K	141352-1	PaA	PaA	DDA460	K	821737-4	PaA	PaA
6328D	K	824635-1	17,80	21,36	BFR750	K	141352-1	PaA	PaA	DDF343	K	158777-2	18,90	22,68
6333D	K	824476-5	24,00	28,80	BFS451	K	824978-1	39,20	47,04	DDF453	K	158777-2	18,90	22,68
6336D	K	824525-8*	27,10	32,52	BGA450	K	141257-5	22,50	27,00	DDF482	K	141856-3	22,50	27,00
6337D	K	183763-4	24,00	28,80	BGA452	K	141257-5	22,50	27,00	DDF484	K	158597-4	25,50	30,60
6339D	K	824626-2	28,70	34,44	BGD800	K	824975-7	27,10	32,52	DDF485RT	K	821750-2	PaA	PaA
6343D	K	824525-8*	27,10	32,52	BHP343	K	158777-2	18,90	22,68	DF012DSE	K	158775-6	PaA	PaA
6347D	K	183763-4	24,00	28,80	BHP440	K	141205-4	27,10	32,52	DF030D	K	824842-6	10,80	12,96
6349D	K	824626-2	28,70	34,44	BHP441	K	140354-4	32,60	39,12	DF031D	K	821661-1	25,50	30,60
6381D	K	824852-3	17,80	21,36	BHP442	K	158597-4	25,50	30,60	DF032D	K	821661-1	25,50	30,60
6390	K	824744-6	13,40	16,08	BHP444	K	140354-4	32,60	39,12	DF330D	K	824842-6	10,80	12,96
6391D	K	824852-3	17,80	21,36	BHP446	K	141856-3	22,50	27,00	DF331D	K	821661-1	25,50	30,60
6503D	K	824635-1	17,80	21,36	BHP450	K	141205-4	27,10	32,52	DF332D	K	821661-1	25,50	30,60
6704D	K	824380-8*	59,20	71,04	BHP451	K	140354-4	32,60	39,12	DF333D	K	821661-1	25,50	30,60
6824	K	824449-8	PaA	PaA	BHP452	K	158597-4	25,50	30,60	DF347D	K	824981-2	20,00	24,00
6825R	K	824449-8	PaA	PaA	BHP453	K	158777-2	18,90	22,68	DF347DWLX1	K	140354-4	32,60	39,12
6826	K	824449-8	PaA	PaA	BHP454	K	140354-4	32,60	39,12	DF457D	K	824981-2	20,00	24,00
6827	K	824449-8	PaA	PaA	BHP456	K	141856-3	22,50	27,00	DF457DWLX1	K	140354-4	32,60	39,12
6831D	K	824551-7	28,70	34,44	BHP459	K	158597-4	25,50	30,60	DFR550	K	141352-1	34,70	41,64
6834	K	824421-0	PaA	PaA	BHP460	K	824567-2	41,80	50,16	DGA700	K	821717-0	50,00	60,00
6835D	K	824551-7	28,70	34,44	BHR162	K	141074-3	80,60	96,72	DGA701	K	821717-0	50,00	60,00
6842	K	824808-6	34,70	41,64	BHR200	K	824690-3	47,00	56,40	DGA900	K	821717-0	50,00	60,00
6844	K	824808-6	34,70	41,64	BHR202	K	141642-2	28,70	34,44	DGA901	K	821717-0	50,00	60,00
6904VH	K	824439-1	28,70	34,44	BHR240	K	141643-0	24,00	28,80	DHP453	K	158777-2	18,90	22,68
6906	M	182604-1	84,70	101,64	BHR241	K	141643-0	24,00	28,80	DHP482	K	141856-3	22,50	27,00
6908D	K	824635-1	17,80	21,36	BHR243	K	141401-4	39,20	47,04	DHP484	K	158597-4	25,50	30,60
6914D	K	824635-1	17,80	21,36	BHR261	K	142551-8	65,50	78,60	DHR263	K	142551-8	65,50	78,60
6915D	K	824549-4	22,50	27,00	BHR262	K	142551-8	65,50	78,60	DHR264	K	142551-8	65,50	78,60
6916D	K	824635-1	17,80	21,36	BHS630	K	824995-1	59,20	71,04	DHR400	K	821746-3	PaA	PaA

Modell	Mat.	Best.-Nr.	Preis (€) exkl. Mwst.	Preis (€) inkl. Mwst.
DHS900	K	821797-6	PaA	PaA
DJR181	K	141354-7	24,00	28,80
DJR183	K	821586-9	18,90	22,68
DJR186	K	821620-5	25,50	30,60
DJR187	K	821620-5	25,50	30,60
DJR360	K	821670-0	41,80	50,16
DP3003	K	824595-7	27,10	32,52
DP4001	K	824595-7	27,10	32,52
DP4003	K	824595-7	27,10	32,52
DPB181	T	831303-9	28,70	34,44
DPB182	T	831303-9	28,70	34,44
DPO600	T	831303-9	28,70	34,44
DRT50	T	831327-5	39,20	47,04
DRV150	K	821755-2	PaA	PaA
DRV250	K	821755-2	PaA	PaA
DSC191	K	SC09009190	200,00	240,00
DSC250	K	SC09009190	200,00	240,00
DSL800	T	195638-5	56,10	67,32
DTD152	K	141856-3	22,50	27,00
DTD153	K	824979-9	27,10	32,52
DTD154	K	824979-9	27,10	32,52
DTD170	K	824979-9	27,10	32,52
DTS141	K	824979-9	27,10	32,52
DUC122	K	141494-1	56,10	67,32
DUT130	T	831284-7	PaA	PaA
DVR450	K	141481-0	47,00	56,40
FS2700	K	824890-5	13,40	16,08
GA9020	K	824958-7	37,00	44,40
HB500	K	CASE14	209,10	250,92
HG5002	K	HG130442	12,50	15,00
HG5012	K	HG130442	12,50	15,00
HG5030	K	PR00000060	PaA	PaA
HG550V	K	HG130442	12,50	15,00
HG551V	K	HG130442	12,50	15,00
HG6030	K	PR00000060	PaA	PaA
HG6031V	K	PR00000061	PaA	PaA
HG650C	K	HG130442	12,50	15,00
HG651C	K	HG130442	12,50	15,00
HG6530V	K	PR00000061	PaA	PaA
HG6531C	K	PR00000123	PaA	PaA
HK0500	K	824523-2	41,80	50,16
HK1810	K	150640-5	41,80	50,16
HK1820	K	824789-4	18,90	22,68
HM0810B	K	150878-2	88,80	106,56
HM0860C	K	824708-0	50,00	60,00
HM0870C	K	824905-8	88,80	106,56
HM0871C	K	824905-8	88,80	106,56
HM1100	K	150676-4	72,50	87,00
HM1100C	K	150676-4	72,50	87,00
HM1101C	K	140562-7	118,40	142,08
HM1111C	K	140562-7	118,40	142,08
HM1130C	K	150676-4	72,50	87,00
HM1140C	K	150676-4	72,50	87,00
HM1200B	K	150586-5	53,10	63,72
HM1202C	K	824564-8	PaA	PaA
HM1203C	K	143519-7	44,30	53,16
HM1205C	K	143519-7	44,30	53,16
HM1213C	K	824908-2	PaA	PaA
HM1214C	K	824882-4	PaA	PaA
HM1303	M	182852-2*	167,30	200,76
HM1303B	M	182852-2*	167,30	200,76
HM1304	M	183567-4	130,60	156,72
HM1304B	M	824826-4	92,90	111,48
HM1307C/CB	K	824898-9	159,20	191,04

Modell	Mat.	Best.-Nr.	Preis (€) exkl. Mwst.	Preis (€) inkl. Mwst.
HM1317C	K	824898-9	159,20	191,04
HP1630	K	824811-7	17,80	21,36
HP1631	K	824811-7	17,80	21,36
HP1640	K	824923-6	PaA	PaA
HP1641	K	824923-6	PaA	PaA
HP2040	K	824449-8	PaA	PaA
HP2041	K	824449-8	PaA	PaA
HP2050	K	824650-5	13,40	16,08
HP2051	K	824650-5	13,40	16,08
HP2070	K	824650-5	13,40	16,08
HP2071	K	824650-5	13,40	16,08
HP330D	K	821525-9	14,40	17,28
HP331D	K	821661-1	25,50	30,60
HP332D	K	821661-1	25,50	30,60
HP333D	K	821661-1	25,50	30,60
HP347D	K	824981-2	20,00	24,00
HP457D	K	824981-2	20,00	24,00
HR140D	K	821536-4	17,80	21,36
HR166D	K	821736-6	PaA	PaA
HR1830	K	824650-5	13,40	16,08
HR1840	K	821706-5	PaA	PaA
HR1841	K	821706-5	PaA	PaA
HR2020	K	824650-5	13,40	16,08
HR2230	K	824799-1	17,80	21,36
HR2300	K	824914-7	20,00	24,00
HR2400	K	824445-6	30,60	36,72
HR2410	K	824445-6	30,60	36,72
HR2432	K	824729-2	24,00	28,80
HR2440	K	824650-5	13,40	16,08
HR2450	K	824650-5	13,40	16,08
HR2450T	K	824695-3	14,40	17,28
HR2460	K	824799-1	17,80	21,36
HR2470	K	824799-1	17,80	21,36
HR2470T	K	824799-1	17,80	21,36
HR2600	K	824914-7	20,00	24,00
HR2610	K	140402-9	22,50	27,00
HR2610T	K	140404-5	PaA	PaA
HR2611F	K	140401-1	25,50	30,60
HR2611FT	K	140403-7	25,50	30,60
HR2630	K	824914-7	20,00	24,00
HR2630T	K	824914-7	20,00	24,00
HR2631F/FT	K	824914-7	20,00	24,00
HR2641	K	824695-3	14,40	17,28
HR2650	K	821724-3	PaA	PaA
HR2651T	K	821722-7	PaA	PaA
HR2652	K	821178-1	PaA	PaA
HR2653T	K	821780-3	PaA	PaA
HR2800	K	824789-4	18,90	22,68
HR2810	K	824789-4	18,90	22,68
HR2810T	K	824789-4	18,90	22,68
HR2811F/FT	K	824789-4	18,90	22,68
HR3000C	K	824559-1	50,00	60,00
HR3200C	K	824825-6	68,80	82,56
HR3210C/FCT	K	824825-6	68,80	82,56
HR3520	K	150597-0	53,10	63,72
HR3540C	K	824825-6	68,80	82,56
HR3550C	K	824559-1	50,00	60,00
HR4000C	K	824479-9	62,30	74,76
HR4001C	K	196183-3	103,10	123,72
HR4002	K	824798-3	37,00	44,40
HR4003C	K	196531-6	144,90	173,88
HR4010C	K	196183-3	103,10	123,72
HR4011C	K	196183-3	103,10	123,72
HR4013C	K	196531-6	144,90	173,88

Modell	Mat.	Best.-Nr.	Preis (€) exkl. Mwst.	Preis (€) inkl. Mwst.
HR4500C	K	824607-6	53,10	63,72
HR4501C	K	158275-6	92,90	111,48
HR4510C	K	158275-6	92,90	111,48
HR4511C	K	158273-0	80,60	96,72
HR5001C	K	824519-3	72,50	87,00
HR5201C	K	158275-6	92,90	111,48
HR5202C	K	196552-8	152,00	182,40
HR5210C	K	158275-6	92,90	111,48
HR5211C	K	158273-0	80,60	96,72
HR5212C	K	196552-8	152,00	182,40
HS300D	K	824961-8	17,80	21,36
HS301D	K	821663-7	20,00	24,00
HS7101	K	141736-3	62,30	74,76
JR001G	K	821796-8	PaA	PaA
JR1000FTK	K	824722-6	22,50	27,00
JR100D	K	824993-5	16,70	20,04
JR103D	K	821662-9	21,30	25,56
JR105D	K	821662-9	21,30	25,56
JR180DWD	K	824565-6	47,00	56,40
JR3000V	K	824539-7	12,50	15,00
JR3000VT	K	824539-7	12,50	15,00
JR3020	K	824539-7	12,50	15,00
JR3030	K	824539-7	12,50	15,00
JR3030T	K	824539-7	12,50	15,00
JR3050T	K	821621-3	17,80	21,36
JR3051T	K	821795-0	PaA	PaA
JR3060T	K	821621-3	17,80	21,36
JR3061T	K	821718-8	PaA	PaA
JR3070CT	K	821621-3	17,80	21,36
JV0600K	K	824998-5	14,40	17,28
JV100D	K	821508-9	20,00	24,00
JV101D	K	821691-2	20,00	24,00
JV183D	K	821646-7	20,00	24,00
KP0800	K	824892-1	13,40	16,08
KP0810	K	824786-0	44,30	53,16
KP0810C	K	824786-0	44,30	53,16
N1923B	K	821551-8	41,80	50,16
NHP1300S	K	824700-6	20,00	24,00
PC1100	M	181789-0	65,50	78,60
PC5000C	M	140073-2	84,70	101,64
PC5001C	M	140073-2	84,70	101,64
PC5010C	M	140B63-7	PaA	PaA
PJ7000	K	821509-7	PaA	PaA
RT0700	T	831327-5	39,20	47,04
SG1250	K	824709-8	44,30	53,16
SG1251	K	821552-6	47,00	56,40
SG150	M	B50856	80,60	96,72
SG180	M	B06337	103,10	123,72
SP6000	K	821552-6	47,00	56,40
TD020D Neu	T	831277-4	14,40	17,28
TD020DSE	T	831276-6	13,40	16,08
TD021DSE	T	831276-6	13,40	16,08
TD022DSE	T	831276-6	13,40	16,08
TD090D	K	824842-6	10,80	12,96
TD091D	K	141740-2	15,60	18,72
TD110D	K	821661-1	25,50	30,60
TM3000C	K	821596-6	18,90	22,68
TW0200	K	824703-0	PaA	PaA
TW0350	K	824702-2	20,00	24,00
TW1000	K	824737-3	47,00	56,40
TW141D	K	821661-1	25,50	30,60
VR250D	K	824486-2	21,30	25,56
WR100D	T	832071-7	PaA	PaA

\* Solange Vorrat reicht

**Material (Mat.):** K=Kunststoff M=Metall H=Holz T=Tasche



Modell	Kohlebürsten	Modell	Kohlebürsten	Modell	Kohlebürsten	Modell	Kohlebürsten
1806B	CB-153	6951	CB-411	BFR540	CB-448	BSS501	CB-430
1902	CB-51	6953	CB-411	BFR550	CB-448	BSS610	CB-411
1911B	CB-106	6980FD	CB-434	BFR750	CB-448	BTD130	CB-448
1923H	CB-132	7104L	CB-153	BFS440	CB-448	BTD134	CB-448
2012NB	CB-153	8414D	CB-430	BFS441	CB-448	BTD140	CB-448
2107FK	CB-303	8434D	CB-430	BFS450	CB-448	BTD146	CB-448
2414EN	CB-203	8444D	CB-430	BFS451	CB-448	BTP130	CB-448
2414NB	CB-203	9031	CB-411	BFT020FZ	CB-434	BTP140	CB-448
2704	CB-153	9032	CB-411	BFT022FZ	CB-434	BTP141	CB-448
3612	CB-203	9046	CB-419	BFT040FZ	CB-434	BTS130	CB-448
3612C	CB-203	906	CB-64	BFT041FZ	CB-434	BTW200	CB-441
3620	CB-106	9079SF	CB-204	BFT041RZ	CB-434	BTW250	CB-448
3706	CB-64	9207SPB	CB-100	BFT042FZ	CB-434	BTW251	CB-448
3707	CB-411	9227CB	CB-303	BFT043FZ	CB-434	BTW450	CB-441
3708	CB-411	9237CB	CB-303	BFT044FZ	CB-434	BUB360	CB-430
3709	CB-411	9403	CB-303	BFT080FZ	CB-434	BUC122	CB-430
3710	CB-411	9404	CB-303	BFT082FZ	CB-434	BUC250	CB-442
3901	CB-411	9554/55NB	CB-325	BFT082RZ	CB-434	BUH550	CB-442
4100KB	CB-303	9557/58	CB-325	BFT083FZ	CB-434	CA5000	CB-303
4101RH	CB-303	9562CH/CVH	CB-318	BFT084FZ	CB-434	DA3010F	CB-419
4105KB	CB-100	9562CR	CB-318	BFT122FZ	CB-434	DA3011F	CB-419
4112HS	CB-204	9562CVH	CB-318	BFT123FZ	CB-434	DA4000LR	CB-303
4131	CB-303	9562CVR	CB-318	BFT124FZ	CB-434	DA6301	CB-100
4157KB	CB-153	9564H	CB-325	BFT124RZ	CB-434	DBM080	EE80700019**
4326	CB-64	9565C/CV	CB-318	BFT125FZ	CB-434	DBM130	EE80700019**
4327	CB-64	9565CLR	CB-318	BFT126FZ	CB-434	DBM131	EE80700019**
4329	CB-64	9565CR	CB-318	BGA450	CB-430	DBM230	EE80700019**
4350	CB-419	9565CVL	CB-318	BGA452	CB-430	DBN500	CB-448
4351	CB-419	9565CVR	CB-318	BGD800	CB-430	DCO180	CB-430
445X	80050B0X*	9565H	CB-325	BHP440	CB-448	DCS550	CB-430
446L	W49625*	9565HZ1	CB-325	BHP441	CB-448	DCS552	CB-430
447L	W49625*	9565PCV	CB-318	BHP442	CB-448	DDA340	CB-448
5017RKB	CB-303	9566C/CV	CB-318	BHP444	CB-448	DDA341	CB-448
5103R	CB-203	9566CR	CB-318	BHP446	CB-448	DDA350	CB-448
5104S	CB-203	9566CVR	CB-318	BHP448	CB-448	DDA351	CB-448
5143R	CB-203	9741	CB-100	BHP450	CB-448	DDF446	CB-448
5603R	CB-303	9903	CB-303	BHP451	CB-448	DDF448	CB-448
5604R	CB-303	9910/11	CB-411	BHP452	CB-448	DDF456	CB-448
5704R	CB-303	9920	CB-303	BHP454	CB-448	DDF458	CB-448
5705R	CB-303	9924DB	CB-100	BHP456	CB-448	DDF482	CB-448
5903R	CB-203	BCS550	CB-430	BHP458	CB-448	DFR440	CB-448
6013B	CB-51	BDA340	CB-448	BHR162	CB-430	DFR540	CB-448
6207D	CB-430	BDA341	CB-448	BHR200	CB-430	DFR550	CB-448
6300-4	CB-51	BDA350	CB-448	BHR202	CB-441	DFR750	CB-448
6305	CB-303	BDA351	CB-448	BHR240	CB-430	DFS440	CB-448
6317D	CB-430	BDF440	CB-448	BHR241	CB-441	DFS450	CB-448
6319D	CB-430	BDF441	CB-448	BHR261	CB-442	DFS451	CB-448
6337D	CB-430	BDF442	CB-448	BHR262	CB-442	DGA450	CB-430
6339D	CB-430	BDF444	CB-448	BHS630	CB-441	DGA452	CB-430
6347D	CB-430	BDF446	CB-448	BJN161	CB-430	DGD800	CB-430
6349D	CB-430	BDF448	CB-448	BJR181	CB-411	DHP446	CB-448
6408	CB-419	BDF450	CB-448	BJS101	CB-430	DHP448	CB-448
6412	CB-64	BDF451	CB-448	BJS130	CB-448	DHP456	CB-448
6413	CB-64	BDF452	CB-448	BJV140	CB-430	DHP458	CB-448
6501	CB-70	BDF454	CB-448	BJV180	CB-430	DHP482	CB-448
6501X	CB-70	BDF456	CB-448	BKP180	CB-441	DHR162	CB-430
6510LVR	CB-64	BDF458	CB-448	BLS713	CB-441	DHR164	CB-430
6821	CB-419	BFL060FZ	CB-434	BO3700	CB-64	DHR165	CB-430
6822	CB-419	BFL061FZ	CB-434	BO3710	CB-64	DHR202	CB-441
6823	CB-419	BFL080FZ	CB-434	BO3711	CB-64	DHR241	CB-441
6824	CB-419	BFL081FZ	CB-434	BO4555	CB-419	DHR263	CB-442
6825R	CB-419	BFL082FZ	CB-434	BO4556	CB-419	DHR264	CB-442
6826	CB-419	BFL120FZ	CB-434	BO4557	CB-419	DHS630	CB-441
6827	CB-419	BFL122FZ	CB-434	BO4565	CB-419	DHS710	CB-442
6842	CB-411	BFL200FZ	CB-434	BO4900V	CB-419	DJN161	CB-430
6844	CB-411	BFL201FZ	CB-434	BO5021	CB-64	DJR181	CB-411
6904VH	CB-415	BFL201RZ	CB-434	BO5030	CB-419	DJR186	CB-411
6905B	CB-65	BFL202FZ	CB-434	BO5031	CB-419	DJS101	CB-430
6905H	CB-415	BFL300FZ	CB-434	BO5041	CB-64	DJS130	CB-448
6906	CB-100	BFL301FZ	CB-434	BO6030	CB-419	DJV140	CB-430
6916FD	CB-434	BFL301RZ	CB-434	BO6040	CB-318	DJV180	CB-430
6918FD	CB-434	BFL400FZ	CB-434	BO6050	CB-325	DKP180	CB-441
6934FD	CB-434	BFL402FZ	CB-434	BPB180	CB-430	DLS713	CB-441
6935FD	CB-434	BFL402RZ	CB-434	BPJ180	CB-430	DP2010	CB-419
6936FD	CB-434	BFR440	CB-448	BSS500	CB-430	DP2011	CB-419



Modell	Kohlebürsten	Modell	Kohlebürsten	Modell	Kohlebürsten	Modell	Kohlebürsten
DP3003	CB-419	GD0801C	CB-318	HR4013C	CB-351	PO6000C	CB-318
DP4001	CB-419	GD0810C	CB-318	HR4501C	CB-175	PV7000C	CB-303
DP4003	CB-419	GD0811C	CB-318	HR4510C	CB-175	PW5000CH	CB-318
DP4010	CB-419	HB500	EIB106C*	HR4511C	CB-175	RP0900	CB-106
DP4011	CB-419	HK0500	CB-113	HR5201C	CB-175	RP0910	CB-303
DP4700	CB-64	HK1820	CB-350	HR5202C	CB-175	RP1110C	CB-303
DPB180	CB-430	HK1820L	CB-350	HR5210C	CB-175	RP1800FX	CB-203
DPJ180	CB-430	HM0810T	CB-105	HR5211C	CB-175	RP2300FCX	CB-203
DS4010	CB-411	HM0860C	CB-327	HR5212C	CB-175	RT0700C	CB-411
DS4011	CB-411	HM0870C	CB-350	HS0600	CB-153	SA5040C	CB-318
DSC191	CB-448	HM0871C	CB-350	HS6101	CB-174	SA7000C	CB-204
DSS500	CB-430	HM1101C	CB-175	HS6601	CB-303	SG1250	CB-318
DSS610	CB-411	HM1111C	CB-175	HS7101	CB-174	SG1251J	CB-318
DTD134	CB-448	HM1200	CB-155	HS7601	CB-303	SG150	B45872**
DTD146	CB-448	HM1200B	CB-155	HS7611	CB-303	SP6000	CB-303
DTD152	CB-448	HM1202C	CB-155	HW1200	CB-203	SP6000K	CB-303
DTD156	CB-5	HM1203C	CB-175	HW1300	CB-203	TD0101F	CB-411
DTP141	CB-448	HM1205C	CB-175	JN1601	CB-411	TM3000C	CB-459
DTS130	CB-448	HM1213C	CB-175	JN3200	CB-100	TM3010C	CB-459
DTW250	CB-448	HM1214C	CB-175	JN3201	CB-303	TW0200	CB-411
DTW251	CB-448	HM1304	CB-204	JR1000FTK	CB-419	TW0350	CB-411
DTW450	CB-441	HM1304B	CB-204	JR180DWDE	CB-441	TW1000	CB-153
DUB361	CB-430	HM1307C	CB-175	JR3050T	CB-303	UB1101	CB-303
DUC122	CB-430	HM1307CB	CB-175	JR30601T	CB-303	UB1103	CB-303
DUC252	CB-442	HM1317C	CB-175	JR3060T	CB-303	UB360D	CB-430
DUC302	CB-442	HM1400	CB-155	JR3070CT	CB-303	UC250D	CB-442
DVC860L	CB-353	HM1801	CB-204	JS1000	CB-459	UC3020A	CB-132
FS2300	CB-419	HM1802	CB-218	JS1600	CB-65	UC3030A	181044-0*
FS2700	CB-419	HM1810	CB-204	JS1601	CB-459	UC3041A	CB-132
FS4000	CB-419	HM1812	CB-218	JS1602	CB-459	UC3051A	CB-153
FS4300	CB-419	HP1620	CB-419	JS1660	CB-65	UC3520A	CB-132
FS6300R	CB-419	HP1621	CB-419	JS1670	CB-65	UC3530A	181044-0*
GA4530	CB-459	HP1630	CB-85	JS3200	CB-100	UC3541A	CB-132
GA4530R	CB-459	HP1631	CB-85	JS3201	CB-303	UC3551A	CB-153
GA4540	CB-325	HP1640	CB-419	JV0600	CB-64	UC4020A	CB-132
GA4540C01	CB-325	HP1641	CB-419	KC100	CB-203	UC4030A	181044-0*
GA4540R	CB-325	HP2050	CB-419	KP0800	CB-411	UC4041A	CB-132
GA4541C01	CB-325	HP2051	CB-419	KP0810	CB-132	UC4051A	CB-153
GA4541R	CB-325	HP2070	CB-419	KP0810C	CB-132	UC4530A	181044-0*
GA4541X01	CB-325	HP2071	CB-419	KP312S	CB-203	UC4551A	CB-153
GA5021	CB-303	HR1830	CB-419	LC1230	CB-203	UH4260	CB-419
GA5030	CB-459	HR1840	CB-459	LF1000	CB-153	UH4261	CB-419
GA5030R	CB-459	HR1841F	CB-459	LH1040	CB-153	UH4570	CB-419
GA5040	CB-325	HR2010	CB-105	LH1200FL	JM23300083*	UH4860	CB-419
GA5040C01	CB-325	HR2230	CB-325	LH1201FL	JM23000123*	UH4861	CB-419
GA5040R	CB-325	HR2300	CB-325	LS0714	CB-303	UH5260	CB-419
GA5041C01	CB-325	HR2432	CB-419	LS0714FL	CB-303	UH5261	CB-419
GA5041R	CB-325	HR2450	CB-419	LS0815FL	JM23500117	UH550D	CB-442
GA5041X01	CB-325	HR2460	CB-325	LS1013	CB-153	UH5540	223804410***
GA6021	CB-303	HR2470	CB-325	LS1013L	CB-153	UH5550	957800410*
GA6040C01	CB-325	HR2600	CB-325	LS1016	CB-153	UH5570	CB-419
GA7010C	CB-204	HR2610	CB-325	LS1016L	CB-153	UH5580	CB-419
GA7020	CB-204	HR2611	CB-325	LS1018L	JM23000123*	UH6350	957800410*
GA7030	CB-204	HR2630	CB-325	LS1019	CB-153	UH6540	223804410***
GA7040	CB-204	HR2630T	CB-325	LS1019L	CB-153	UH6570	CB-419
GA7060R	CB-204	HR2631F	CB-325	LS1040	CB-153	UH6580	CB-419
GA7061R	CB-204	HR2631FT	CB-325	LS1214	CB-153	UH7580	CB-419
GA7062R	CB-218	HR2641	CB-325	LS1214L	CB-153	UR3500	YA00000504*
GA7063R	CB-218	HR2650	CB-325	LS1216	CB-153	UR3501	YA00000504*
GA9010	CB-204	HR2651T	CB-325	LS1216L	CB-153	UT120	EE80700013**
GA9020	CB-204	HR2652	CB-325	LS1219L	CB-153	UT1200	EE80700032
GA9030	CB-204	HR2653T	CB-325	LS1440	CB-154	UT1305	CB-303
GA9040	CB-204	HR2800	CB-325	LW1400	CB-203	UT1400	EE80700013**
GA9050	CB-204	HR2810	CB-325	LW1401	CB-203	UT1401	EE80700013**
GA9060	CB-218	HR2811F	CB-325	MLS100	JM23000123*	UT1600	EE80700019**
GA9060R	CB-218	HR2811FT	CB-325	MLT100X	JM23000123*	UT2204	CB-303
GA9061	CB-218	HR3200C	CB-350	N1923B	CB-51	VC2211	CB-173
GA9061R	CB-218	HR3210C	CB-350	N5900B	CB-153	VC3210	CB-173
GA9062R	CB-218	HR3210FCT	CB-350	PC1100	CB-100	VC3211	CB-173
GA9063R	CB-218	HR3540C	CB-350	PC5000C	CB-253		
GD0600	CB-325	HR3541FC	CB-350	PC5001C	CB-253		
GD0601	CB-325	HR4001C	CB-350	PC5010C	CB-318		
GD0602	CB-325	HR4002	CB-350	PC5050C	CB-318		
GD0603	CB-64	HR4003C	CB-351	PJ7000	CB-459		
GD0800C	CB-318	HR4011C	CB-350	PO5000C	CB-318		

\* ist gleichzeitig Bestellnummer  
 \*\* ist gleichzeitig Bestellnummer, nur 1 Stk. pro Packung  
 \*\*\* ist gleichzeitig Bestellnummer, solange Vorrat reicht

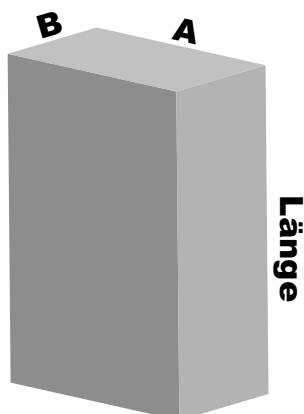
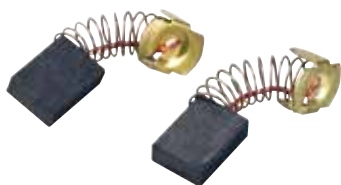

Bestellnummer	Länge (mm)	Breite A (mm)	Breite B (mm)	Preis (€) exkl. MwSt.	Preis (€) inkl. MwSt.
CB-51	181021-2	11,8	8	5	5,10 ET 6,12
CB-55	181026-2	11,7	8	5	5,10 ET 6,12
CB-64	191627-8	10,8	8	5	5,10 ET 6,12
CB-65	191628-6	11,7	8	5	5,10 ET 6,12
CB-70	191914-5	10,8	8	5	5,10 ET 6,12
CB-100	181030-1	14,8	10	6	5,10 ET 6,12
CB-105	181038-5	15,3	9,9	5,9	5,10 ET 6,12
CB-106	181410-1	14,8	10	6	5,10 ET 6,12
CB-113	191904-8	14,8	9,9	6	5,10 ET 6,12
CB-132	191972-1	14,7	10	6	5,10 ET 6,12
CB-152	wird ersetzt durch CB-153				
CB-153	181044-0	17,8	13,4	6,5	5,10 ET 6,12
CB-154	181047-4	17,8	13,4	6,5	5,10 ET 6,12
CB-155	181048-2	17,8	13,4	6,5	5,10 ET 6,12
CB-173	195483-8	k.A.	k.A.	k.A.	5,10 ET 6,12
CB-174	196018-8	17,8	13,4	6,5	5,10 ET 6,12
CB-175	195845-0	26,6	8,4	6,5	5,10 ET 6,12
CB-203	191953-5	15,8	17,9	6,9	5,10 ET 6,12
CB-204	191957-7	16,2	17,9	7	5,10 ET 6,12
CB-218	197129-2	23,7	17,9	6,9	5,10 ET 6,12
CB-251	wird ersetzt durch CB-253				
CB-253	194547-5	16,8	10,9	6,9	5,10 ET 6,12
CB-303	191963-2	17,8	10,9	5	5,10 ET 6,12
CB-318	191978-9	15,7	10,9	5	5,10 ET 6,12
CB-325	194074-2	15,8	11	4,9	5,10 ET 6,12
CB-327	194285-9	16,8	11	4,9	5,10 ET 6,12
CB-350	194160-9	25,3	10,9	6,5	5,10 ET 6,12
CB-353	197208-6	k.A.	k.A.	k.A.	14,10 ET 16,92
CB-411	191940-4	11,7	8,9	6	5,10 ET 6,12
CB-414	191949-6	11,6	5,7	3,7	5,10 ET 6,12
CB-415	191950-1	8,7	8,9	6	5,10 ET 6,12
CB-417	191955-1	9,4	8,9	6	5,10 ET 6,12
CB-419	191962-4	11,3	9	6	5,10 ET 6,12
CB-424	191966-6	8,7	5,3	4,8	5,10 ET 6,12
CB-430	191971-3	9,7	7,2	6,9	5,10 ET 6,12
CB-434	193466-2	11,8	5,8	4,9	5,10 ET 6,12
CB-440	wird ersetzt durch CB-448				
CB-441	194435-6	10,8	10,8	6,9	5,10 ET 6,12
CB-442	194928-3	10,8	10,7	6,9	5,10 ET 6,12
CB-448	196854-2	13,3	9,9	3	5,10 ET 6,12
CB-459	194722-3	12,8	8,9	6	5,10 ET 6,12
223804410*	7,7	8,9	6	5,10 ET 6,12	
80050B0X*	k.A.	k.A.	k.A.	9,80 ET 11,76	
957805410	wird ersetzt durch CB-153				
B45872 (nur 1 Stk.)	20	9,9	6,2	5,10 ET 6,12	
EE7132A22S (nur 1 Stk.)	17,9	9,9	6,2	14,10 ET 16,92	
EE7332022S (nur 1 Stk.)	20	15,9	6,2	13,10 ET 15,72	
EE7701822S	17,3	13,4	6,5	14,10 ET 16,92	
EIB106C	32	10,9	6,3	5,10 ET 6,12	
JM23000123	k.A.	k.A.	k.A.	5,10 ET 6,12	
JM23500117	k.A.	k.A.	k.A.	5,10 ET 6,12	
W49625	k.A.	k.A.	k.A.	30,00 ET 36,00	
YA00000504	k.A.	k.A.	k.A.	5,10 ET 6,12	

\* solange Vorrat reicht







**Makita**

Makita<sup>®</sup>  
mt

MASCHINEN

SEITE 6–113



**Makita**

ZUBEHÖR

SEITE 116–425



**DOLMAR**



SEITE 428–483



# DOLMAR



**2020/2021**

[www.dolmar.at](http://www.dolmar.at)

**DOLMAR**



# Innovation aus Tradition.

## Von der Kettensäge zum Vollsortiment für Haus, Hof und Garten, GaLaBau, Land- und Forstwirtschaft.

Seit 1927 hat sich DOLMAR zu einem weltweit führenden Hersteller von Motorgeräten entwickelt. Den Grundstein dafür legte der Ingenieur Emil Lerp mit der weltweit ersten benzinbetriebenen Motorsäge „Typ A“.

DOLMAR stellt heute eine Vielzahl innovativer Produkte für Haus, Hof und Garten, GaLa-Bau sowie Land- und Forstwirtschaft her. Unser Ziel besteht darin, die Produkte stets dem Anwender optimal anzupassen. Um den unterschiedlichen Anforderungen privater und professioneller Nutzer gerecht zu werden, gibt es in vielen Bereichen Einsteiger-, Mittelklasse- und Profimodelle.

DOLMAR vertreibt das breite Sortiment fast ausschließlich über den Fachhandel. Ausgewählte Produkte werden zudem in Bau- und Heimwerkermärkten angeboten. Es ist uns dabei besonders wichtig, dass Sie in Bezug auf unsere Produkte nur den besten Service und die beste Beratung erhalten. Über unsere Fachhändler fließen Ihre Erfahrungen unmittelbar in die Produktentwicklung zurück.

Durch den Zusammenschluss mit der Makita Gruppe 1991 haben wir unsere Unternehmenskultur mit der eines weltweit führenden Herstellers von hochwertigen Elektrowerkzeugen und Motorgeräten vereint. Im April 2014 hat die Makita Werkzeug GmbH in Wien (seit Juli 2017 Fischamend) den österreichweiten Vertrieb der Marke DOLMAR übernommen.

### Im Wandel der Zeit



1928-1949



1950-1964



1965-1980



1981-1990



heute



# Go Green – für eine lebenswerte Umwelt.



## **DOLMAR investiert permanent in die Entwicklung und Nutzung ressourcenschonender Technologien.**

Als einer der führenden Hersteller von Motorgeräten fühlt sich DOLMAR dem Umweltschutz in besonderem Maße verpflichtet. Darüber hinaus setzen wir auch bei unseren Partnern auf die gleichen hohen Standards.

Der Leitgedanke **Go Green** spielt in unserer Unternehmensphilosophie eine wesentliche Rolle und bezeichnet den maßvollen Umgang mit den natürlichen Ressourcen.

Die Erkenntnisse des Umweltschutzes werden dabei konsequent umgesetzt. DOLMAR entwickelt permanent Technologien zur Schonung von Natur und Umwelt. Die Motorgeräte sind demzufolge besonders abgas- und geräuscharm.

Im Jänner 2013 erfolgte die Rezertifizierung des Umweltmanagement-Systems gemäß der Norm ISO 14001:2004.



**4-Takt-Technologie** ist ausgelegt für reines Benzin und bietet somit viele Vorteile. Neben einem drehmomentstarken und verbrauchsgünstigen Antrieb überzeugen die Motoren durch große Laufruhe und geringe Abgasemissionen.



**Stratified Air Scavenging** ist eine von DOLMAR entwickelte Technologie zur Reduzierung von Kohlenwasserstoffen und Stickoxiden im Abgas von DOLMAR 2-Takt-Motoren. Mit dieser Technologie wird das Drehmoment erhöht und der Kraftstoffverbrauch um bis zu 20% reduziert.



**Scavenging Losses Rejection** ist eine von DOLMAR entwickelte und patentierte Technologie zur Reduzierung von Kohlenwasserstoffen und Stickoxiden im Abgas der drehmomentstarken DOLMAR 2-Takt-Motoren. Der Kraftstoffverbrauch bei Produkten mit dieser Technologie ist bis zu 15% geringer.



**Catalytic Converter Technology** sorgt in den von DOLMAR angepassten Katalysatoren für eine Reduzierung der Abgaswerte von DOLMAR 2-Takt-Motoren. DOLMAR Katalysatoren bestehen aus hochwertigen Materialien und sind speziell auf die jeweilige Leistungsklasse abgestimmt.



# Zeichenerklärung



Mit Benzin betriebenes Produkt (4-Takt-Motor)



Mit Benzin-Öl-Gemisch betriebenes Produkt (2-Takt-Motor)



Elektro-Motor mit Wechselstromantrieb 230 V



Kräftechonendes Startverhalten durch EasyStart-Technologie



Lageunabhängiger 4-Takt-Motor mit ständiger Ölschmierung in allen Motorlagen



Serienmäßig mit 4-Zahn-Schlagmesser ausgestattet



Serienmäßig mit Dickichtmesser ausgestattet

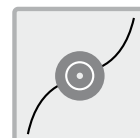

Serienmäßig mit 2-Faden-Kopf ausgestattet



Anzahl der Gänge (1, 3 oder 4 Gänge)



Ausgestattet mit Silent Wheel, sehr geräuscharme Räder



Mit Anti-Vibrations-System ausgestattet



Größe der Trennscheibe in Zoll (12", 14" oder 16")



MPI Technologie sorgt für einen leichten Wiederstart des Motors



# Inhalt



## Holz

Einleitung Motorsägen.....	432-433
Benzin-Motorsägen.....	434-439
Benzin-Hochentaster.....	440
Elektro-Motorsägen.....	441
Sägeschienen und Sägeketten.....	442-443
Schärf- und anderes Zubehör.....	444
Handschuhe.....	445
Betriebsstoffe und Pflegemittel.....	446-447

## Grünflächen

Einleitung Trimmer und Motorsensen.....	448-449
4-Takt-Benzin-Motorsensen, -Trimmer und -Freischneider.....	450-454
2-Takt-Motorsense.....	455
Fadenköpfe und Mähfäden.....	456
Messer und Blätter.....	457
Benzin-Heckenschere.....	458
Elektro-Heckenscheren.....	459
Einleitung Rasenmäher.....	460-461
Benzin-Rasenmäher.....	462-465

## Grund und Boden

Benzin-Blas-/Sauggeräte.....	466-467
Einleitung Trennschleifer.....	468-469
Benzin-Trennschleifer.....	470-471
Zubehör für Trennschleifer.....	472

## Technische Daten

Einleitung.....	474-475
Technische Daten.....	476-483



HOLZ

# Profis entscheiden

**| DOLMAR gilt weltweit als einer der**

Die Motorsägen-Kompetenz von DOLMAR überzeugt nicht nur Profis aus der Land- und Forstwirtschaft oder GaLaBau – auch Privatanwender finden hier die passenden Produkte.

Motorsägen haben bei DOLMAR eine lange Tradition. Das Sortiment hält daher für jegliche Anforderungsbereiche die passenden Produkte bereit.

DOLMAR Motorsägen überzeugen durch herausragende Leistungsdaten und ein sehr gutes Handling. Innovative Technologien sorgen dafür, dass unsere Produkte in puncto Wirtschaftlichkeit und Ressourcenschonung neue Maßstäbe setzen. Und das schon seit über 80 Jahren!



# **sich für DOLMAR!**

**führenden Hersteller von Motorsägen.**





# Benzin-Motorsägen für Einsteiger

Die Einstiegsklasse der Benzin-Motorsägen von DOLMAR. Bequem in der Handhabung und mit vielen technischen Merkmalen professioneller Motorsägen ausgestattet.

PS-32 C (Abb.)

PS-35 C



## Beide Modelle:

- Reduzierte Abgasbelastung durch Catalytic Converter Technology
- SafetyMatic Kettenbremse stoppt die Kette im Falle eines Rückschlages innerhalb von Bruchteilen einer Sekunde
- Serienmäßige Metallzackenleiste hilft bei Abläng- und Fällarbeiten
- Seitlicher Kettenspanner für schnelles und bequemes Spannen der Sägekette
- Ablängmarkierung am hinteren Handgriff für einfaches und schnelles Maßnahmen



**EasyStart:** Superleichter Start durch federunterstützte Überwindung des Kompressionswiderstandes und optimiertes Motormanagement.



**Touch&Stop:** Motor stoppt nach kurzem Antippen des Hebels und steht immer auf Betrieb. Klare Stellungen für Kaltstart, Betrieb und Stopp.



Außen liegendes **Kettenrad** für unkomplizierte und einfache Kettenmontage.



	PS-32 C	PS-35 C
Hubraum	32,0 cm <sup>3</sup>	35,0 cm <sup>3</sup>
Leistung	<b>1,35 kW/1,8 PS</b>	<b>1,7 kW/2,3 PS</b>
Gewicht*	4,1 kg	4,4 kg
Schnittlänge**	Best.-Nr./€	Best.-Nr./€
35 cm 3/8"	PS-32C-35B / <b>249,95</b>	PS-35C-35B / <b>309,95</b>
40 cm 3/8"	-	PS-35C-40B / <b>319,95</b>

**C = Katalysator**

\* Ohne Schneidwerkzeug und Betriebsstoffe.

\*\* Die tatsächliche Schnittlänge kann, abhängig vom Motorsägentyp, geringer sein als die angegebene Schnittlänge.



# Benzin-Motorsägen für anspruchsvolle Privatanwender und Semi-Profis

Für semi-professionelle Einsätze empfiehlt sich die benutzerfreundliche Benzin-Motorsäge **PS-420 SC** von DOLMAR. Sie zeichnet sich durch zahlreiche Merkmale einer Profi-Säge aus und ist zudem angenehm im Handling.



**PS-420 SC**

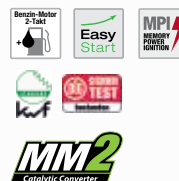

**EasyStart:** Superleichter Start durch federunterstützte Überwindung des Kompressionswiderstandes und optimiertes Motormanagement.



**Touch&Stop:** Motor stoppt nach kurzem Antippen des Hebels und steht immer auf Betrieb. Klare Stellungen für Kaltstart, Betrieb und Stopp.



**Kurbelgehäuse** aus leichtem, hochwertigem und sehr robustem Magnesium und Druckgusszylinder.

- Reduzierte Abgasbelastung durch Catalytic Converter Technology
- SafetyMatic Kettenbremse stoppt die Kette im Falle eines Rückschlages innerhalb von Bruchteilen einer Sekunde
- Einstellbare, automatische Kettenölpumpe ohne Förderung im Leerlauf
- Unkomplizierte Luftfilterwartung ohne Werkzeug
- Seitlicher Kettenspanner für schnelles und bequemes Spannen der Sägekette

PS-420 SC	
Hubraum	42,4 cm <sup>3</sup>
Leistung	2,2 kW/3,0 PS
Gewicht*	4,9 kg
Schnittlänge**	Best.-Nr./€
38 cm .325"	PS-420SC-38A / 479,95
45 cm .325"	PS-420SC-45A / 479,95

## DOLMAR Tipp!

### Regelmäßig Luftfilter reinigen.

Damit Ihre Motorsäge die volle Motorleistung abrufen kann, benötigt sie einen sauberen Luftfilter. Einen stark verschmutzten Luftfilter waschen Sie am besten in lauwarmer Seifenlauge mit einem handelsüblichen Geschirrspülmittel aus oder tauschen diesen aus.

**Achtung:** Betriebsanleitung beachten, niemals mit Benzin auswaschen!



S = Variante mit höherer Motorleistung, C = Katalysator  
\* Ohne Schneidwerkzeug und Betriebsstoffe.

\*\* Die tatsächliche Schnittlänge kann, abhängig vom Motorsägentyp, geringer sein als die angegebene Schnittlänge.

# Benzin-Motorsägen für den semiprofessionellen und professionellen Einsatz

Kraftvoll, komfortabel und zuverlässig – so präsentiert sich die professionelle **PS-5105 C** von DOLMAR. Die tägliche Forstarbeit wird bei diesem Gerät durch zahlreiche technische Features enorm erleichtert. Die robuste **PS-550** zeichnet sich durch hohe Leistungsreserven und ein überzeugendes Preis/Leistungs-Verhältnis aus.



## PS-550



**Longlife Filtersystem** mit PET Filterelement für lange Standzeit.



**Touch&Stop:** Motor stoppt nach kurzem Antippen des Hebels und steht immer auf Betrieb. Klare Stellungen für Kaltstart, Betrieb und Stopp.



**Tankfenster** zur einfachen Kontrolle des Füllstands.

	PS-550
Hubraum	55,7 cm <sup>3</sup>
Leistung	<b>3,0 kW/4,1 PS</b>
Gewicht*	5,8 kg
Schnittlänge**	Best.-Nr./€
38 cm .325"	PS-550-38A / <b>609,95</b>
45 cm .325"	PS-550-45A / <b>619,95</b>

- SafetyMatic Kettenbremse stoppt die Kette im Falle eines Rückschlages innerhalb von Bruchteilen einer Sekunde
- Einstellbare, automatische Kettenölpumpe ohne Förderung im Leerlauf
- Ansaugluft-Vorreinigung reduziert Schmutzpartikel bereits aus der Ansaugluft
- Anti-Icing. Warme Luft vom Motor wird Richtung Vergaser geleitet um diesen vor Vereisung zu schützen
- Longlife Filtersystem mit PET Filterelement für lange Standzeit

\* Ohne Schneidwerkzeug und Betriebsstoffe.  
\*\* Die tatsächliche Schnittlänge kann, abhängig vom Motorsägentyp, geringer sein als die angegebene Schnittlänge.

**PS-5105 C  
PS-5105 CH**



**PS-5105 CX**

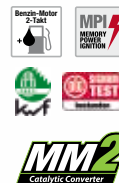

**EasyStart:** Superleichter Start durch federunterstützte Überwindung des Kompressionswiderstandes und optimiertes Motormanagement.



**Touch&Stop:** Motor stoppt nach kurzem Antippen des Hebels und steht immer auf Betrieb. Klare Stellungen für Kaltstart, Betrieb und Stopp.



Gute Kühlung durch **Luftkanal** mit strömungsoptimierten Querschnitten für lange Lebensdauer und hohe Drehzahlfestigkeit.

**Alle Modelle:**

- SafetyMatic Kettenbremse stoppt die Kette im Falle eines Rückschlages innerhalb von Bruchteilen einer Sekunde
- Einstellbare, automatische Ketten-ölpumpe ohne Förderung im Leerlauf
- Hohe Drehzahlen und rasante Beschleunigung für zügiges Entasten
- Kraftvoller und drehmomentstarker Motor für Arbeiten im mittleren Holz
- Reduzierte Abgasbelastung durch Catalytic Converter Technology

**Zusatzausstattung PS-5105 CH:**

- Modell verfügt über eine zuschaltbare elektrische Griffheizung für mehr Sicherheit und Komfort in der kalten und nassen Jahreszeit

**PS-5105 CX:**

- Ohne Federstarter

	PS-5105 C	PS-5105 CX	PS-5105 CH
Hubraum	50,0 cm <sup>3</sup>	50,0 cm <sup>3</sup>	50,0 cm <sup>3</sup>
Leistung	<b>2,8 kW/3,8 PS</b>	<b>2,8 kW/3,8 PS</b>	<b>2,8 kW/3,8 PS</b>
Gewicht*	5,4 kg	5,4 kg	5,6 kg
Schnittlänge**	Best.-Nr./€	Best.-Nr./€	Best.-Nr./€
38 cm .325"	PS-5105C-38A / <b>689,95</b>	-	-
45 cm .325"	-	PS-5105CX-45A / <b>719,95</b>	PS-5105CH-45A / <b>769,95</b>

**C = Katalysator, H = Griffheizung**

\* Ohne Schneidwerkzeug und Betriebsstoffe.

\*\* Die tatsächliche Schnittlänge kann, abhängig vom Motorsägentyp, geringer sein als die angegebene Schnittlänge.



# Benzin-Motorsägen für professionelle Allrounder

Die **PS-6100** übernimmt die Aufgaben, für die früher eine Entastungs- und eine Fällsäge separat eingesetzt wurden. Besonders bei weiter entfernten Einsatzorten, die zu Fuß erreicht werden müssen, ist der Transport von nur einer Säge eine deutliche Erleichterung.

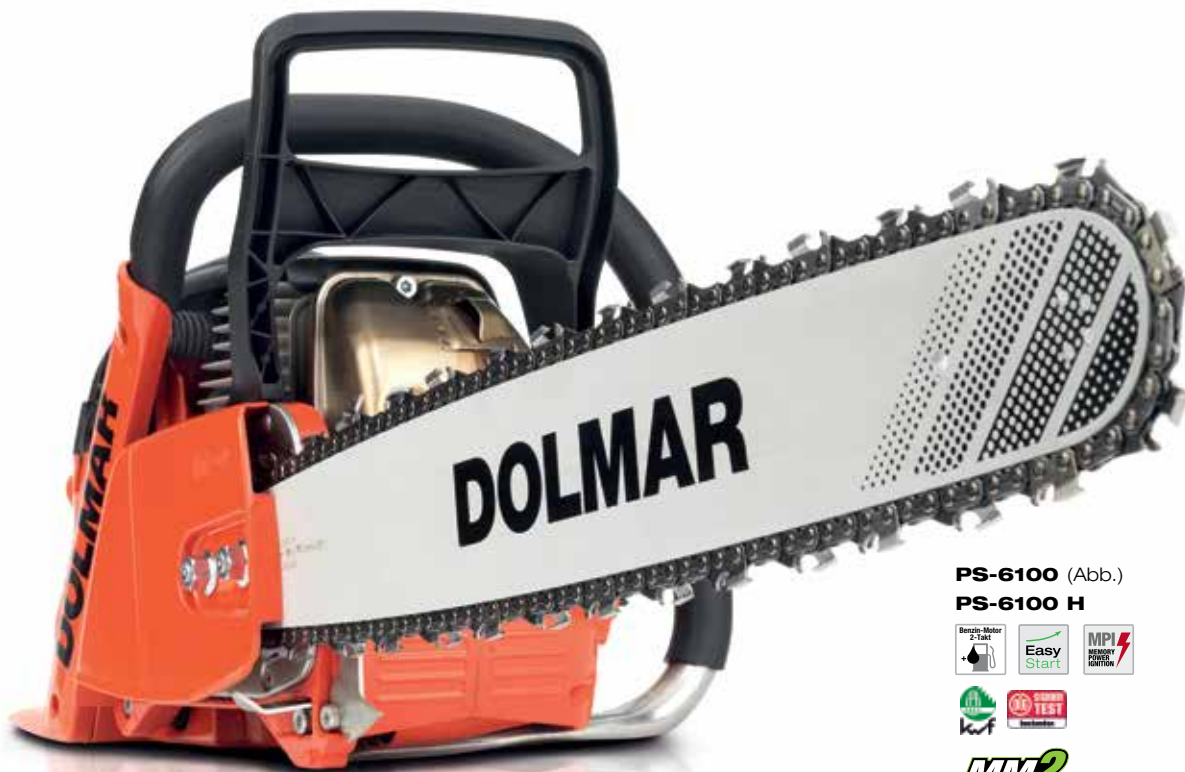

**PS-6100** (Abb.)

**PS-6100 H**



**EasyStart:** Superleichter Start durch federunterstützte Überwindung des Kompressionswiderstandes und optimiertes Motormanagement.



**Touch&Stop:** Motor stoppt nach kurzem Antippen des Hebels und steht immer auf Betrieb. Klare Stellungen für Kaltstart, Betrieb und Stopp.



**Longlife-Filterssystem** für ultralange Standzeit, leicht zu demontieren und einfach zu reinigen, auch abwaschbar.

**Übernimmt sämtliche Fäll- und Entastungsarbeiten im Forst**

	PS-6100	PS-6100 H
Hubraum	61,0 cm <sup>3</sup>	61,0 cm <sup>3</sup>
Leistung	<b>3,4 kW/4,6 PS</b>	<b>3,4 kW/4,6 PS</b>
Gewicht*	6,0 kg	6,1 kg
Schnittlänge**	Best.-Nr./€	Best.-Nr./€
45 cm 3/8"	PS-6100-45B / <b>829,95</b>	PS-6100H-45B / <b>869,95</b>

#### Beide Modelle:

- Ausgestattet mit der MM2 Stratified Air Scavenging Technology, Reduzierung der Betriebskosten durch bis zu 20 % weniger Kraftstoffverbrauch sowie Reduzierung der Kohlenwasserstoffe und Stickoxide im Abgas zur Schonung der Umwelt
- Großer 0,8 l Kraftstofftank für extrem lange Laufzeiten
- Kraftvoller, drehmomentstarker und stark belastbarer Motor
- Wirkungsvolle Fliehkraft-Vorreinigung reduziert Schmutzpartikel im Ansaugkanal
- Einstellbare, automatische Kettenölpumpe ohne Förderung im Leerlauf

#### Zusatzausstattung PS-6100 H:

- Modell verfügt über eine elektrische Griffheizung für mehr Sicherheit und Komfort in den kalten und nassen Jahreszeiten

**H = Griffheizung**

\* Ohne Schneidwerkzeug und Betriebsstoffe.

\*\* Die tatsächliche Schnittlänge kann, abhängig vom Motorsägentyp, geringer sein als die angegebene Schnittlänge.



# Benzin-Motorsägen für Profis

Im Wald und Forst verlassen sich Profis gern auf die kraftvollen und drehmomentstarken Benzin-Motorsägen von DOLMAR. Die hohe Qualität der **PS-7910** macht sich vor allem bei mittlerem und starkem Baumbestand bezahlt. Bei der täglichen Arbeit wirken sich das ideale Leistungsgewicht und die lange Laufzeit besonders positiv aus.



**PS-7910** (Abb.)  
**PS-7910 H**



## Alle Modelle:

- Ausgestattet mit der MM2 Scavenging Losses Rejection Technology, Reduzierung der Betriebskosten durch bis zu 15 % weniger Kraftstoffverbrauch sowie Reduzierung der Kohlenwasserstoffe und Stickoxide im Abgas zur Schonung der Umwelt
- Kraftvoller und drehmomentstarker Motor für starkes Holz
- Optimaler Spanauswurf verhindert Verstopfungen auch bei langen Spänen
- Solider Kettenraddeckel aus Magnesium-Druckguss
- Einstellbare, automatische Kettenölpumpe ohne Förderung im Leerlauf
- Wahlweise Nylon- oder Robkoflok-Luftfilter mit Vorfilter für grobe Späne

## Zusatzausstattung PS-7910 H:

- Zuschalzbare elektrische Griffheizung für mehr Sicherheit in den kalten und nassen Jahreszeiten



Geringerer Kraftaufwand beim Starten durch **Dekompressionsventil**.



**Airmaster Luftfilter System** hält den Vergaserraum sauber.



**HD-Filter** für den Einsatz unter extrem staubigen Verhältnissen.

	PS-7910	PS-7910 H
Hubraum	78,5 cm <sup>3</sup>	78,5 cm <sup>3</sup>
Leistung	<b>4,3 kW/5,9 PS</b>	<b>4,3 kW/5,9 PS</b>
Gewicht*	6,6 kg	6,8 kg
Schnittlänge**	Best.-Nr./€	Best.-Nr./€
50 cm 3/8"	PS-7910-50B / <b>1.029,95</b>	PS-7910H-50B / <b>1.139,95</b>
60 cm 3/8"	PS-7910-60B / <b>1.029,95</b>	-

## H = Griffheizung

\* Ohne Schneidwerkzeug und Betriebsstoffe.

\*\* Die tatsächliche Schnittlänge kann, abhängig vom Motorsägentyp, geringer sein als die angegebene Schnittlänge.



# Hochentaster

Dank des teleskopierbaren Schaftsystems eignet sich der Hochentaster von DOLMAR auch für Rückschnitte von Ästen und stärkeren Zweigen bis in eine Höhe von 5 Metern. Ideal zur Pflege kleiner und mittelgroßer Bäume und hoher Hecken mit starkem Holz.

**ME-246.4**



**MM4**

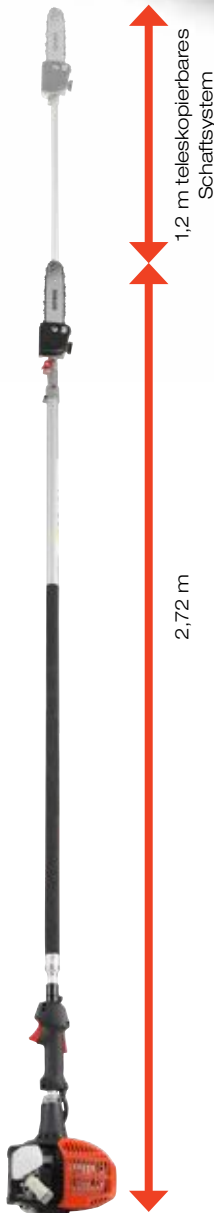

- Lageunabhängiges Arbeiten durch patentiertes Ölkreislaufsystem
- Leichtstartsystem mit automatischem Dekompressionsventil und Primer
- Um 1,2 m teleskopierbares Schaftsystem für eine Arbeitshöhe bis ca. 5 m
- Automatische Ölpumpe für zuverlässige Kettenschmierung

	<b>ME-246.4</b>
Hubraum	25,4 cm <sup>3</sup>
Leistung	<b>0,77 kW/1,1 PS</b>
Gewicht*	7,2 kg
Schnittlänge**	25 cm
Gesamtlänge	2,72 – 3,92 m
Best.-Nr./€	ME-246.4 / <b>889,95</b>

## DOLMAR Tipp!

Pflegearbeiten sicher und ergonomisch vom Boden aus erledigen:  
Mit einem Hochentaster können Pflegearbeiten im Obstbau und das Ausputzen von Gehölzen komfortabel und sicher erledigt werden. Durch den großen Einsatzradius sind bis in Höhen von ca. 5 m keine Leitern oder Hubsteiger erforderlich.



\*\* Die tatsächliche Schnittlänge kann, abhängig vom Motorsägentyp, geringer sein als die angegebene Schnittlänge. \* Mit Schiene und Kette.

# Elektro-Motorsägen

Weiterentwickelt und mit zahlreichen neuen Features versehen, sind die Elektro-Motorsägen von DOLMAR jetzt noch komfortabler. Ideal für Arbeiten rund um Haus und Garten sowie für Handwerk und Gewerbe.

## ES-39 TLC

## ES-43 TLC (Abb.)



### Alle Modelle:

- Kraftvoller und extrem belastbarer Makita Elektromotor für hohe Zuverlässigkeit und lange Lebensdauer
- S-Tankdeckel für leichtes Öffnen mit dem Kombischlüssel
- Großes Öltankfenster zur klaren Erkennung des Ölstandes
- Elektrische Auslaufbremse

### Zusatzausstattung

#### ES-2136 TLC1 und ES-2141 TLC1:

- Elektrische Überlastsicherung
- Anlaufstrombegrenzer
- Schlankes Gehäuse durch längs verbauten Elektromotor
- Inklusive 2 Sägeketten, 1 Liter Kettenöl, Feile mit Führungshilfe, Handschuhe, Schutzbrille und Metallkoffer



**Spanauswurf**  
garantiert besonders guten Spanfluss bei Längsschnitten.



**Große Führungsschiene** für leichte Schienenmontage.



**3-stufige Ölpumpe** reguliert zuverlässig die Fördermenge von Kettenöl.



**Werkzeugloser Kettenspanner** für Montage und Spannen der Sägekette ohne Werkzeug.



## ES-2136 TLC1

## ES-2141 TLC1 (Abb.)



	ES-39 TLC	ES-43 TLC	ES-2136 TLC1	ES-2141 TLC1
Spannung	230 V	230 V	230 V	230 V
Motorleistung	1800 W	1800 W	2000 W	2000 W
Gewicht*	4,7 kg	4,7 kg	5,5 kg	5,6 kg
Schnittlänge**	Best.-Nr./€	Best.-Nr./€	Best.-Nr./€	Best.-Nr./€
35 cm 3/8"	ES-39TLC / <b>154,95</b>	-	ES-2136TLC1 / <b>269,95</b>	-
40 cm 3/8"	-	ES-43TLC / <b>164,95</b>	-	ES-2141TLC1 / <b>279,95</b>

TLC = werkzeugloser Kettenspanner

\* Ohne Schneidwerkzeug und Betriebsstoffe.

\*\* Die tatsächliche Schnittlänge kann, abhängig vom Motorsägentyp, geringer sein als die angegebene Schnittlänge.

**DOLMAR**



# Sägeschiene und Sägeketten



## Laminierte Sternschiene:

Leicht und geräuschkämpfend,

da das Innenteil der aus 3 Lagen gefertigten Schiene mit großen Aussparungen versehen ist. Der Umlenkstern reduziert die Reibung im Umlenkbereich und setzt damit die Motorleistung in mehr Schnittleistung um.



## Vollschiene mit auswechselbarem Schienenkopf:

Schienekörper aus hoch-

wertigem Stahl mit auswechselbarem Umlenkstern.



## Panzerschiene:

Stabiler Schienenkörper

aus hochwertigem Stahl mit extrem verschleißfester Aufschweißung am Schienenkopf.

**Hobelzahn:** Hohe Spanleistung durch besonders präzisen Anschliff der Schneidkanten in ausgeklügeltem Schärfwinkel.

**Stahllegierung:** Hochwertige und superharte Stahllegierung, hohe Standzeit durch hartverchromte Schneidflächen.



**Verbindungsflasche:** Ölfangtasche transportiert Sägekettenöl zu den Nietverbindungen und verteilt es gleichmäßig an die beweglichen Teile.

Die spezielle **Formgebung** der Hobelzähne bewirkt geringere Vibrationen in den Handgriffen für ermüdungsarmes Arbeiten.

Modelle	Schnittlänge* (cm)	Schiene- nutbreite (mm)	Sägekettenteilung	Sägeschiene mit Quickset Ketten- spanner	€	Sägeschiene für eingebaute Kettenspanner	€	Sägekette	Kettenmodell	Anzahl Treibglieder	Zahnform	€
<b>Sägevorsätze</b>												
MS-26 C, MS-246.4 CE	25	1,1	3/8"	-	-	360.308.940	<b>74,76</b>	511.291.739	291 (90PX)	39	HM	<b>21,36</b>
PS-CS**	25	1,1	3/8"	-	-	360.308.940	<b>74,76</b>	511.291.739	291 (90PX)	39	HM	<b>21,36</b>
PS-CS 1	25	1,3	3/8"	-	-	-	-	196725-3	480***	39	HM	<b>34,44</b>
ME-246.4	25	1,3	3/8"	-	-	-	-	196725-3	480***	39	HM	<b>34,44</b>
<b>Akku-Motorsägen</b>												
AS-1812, AS-1813	11,5	1,3	1/4"	-	-	158479-0	<b>32,52</b>	572.466.742	466 (25AP)	42	HM	<b>20,04</b>
AS-3626, AS-3726	25	1,3	3/8"	-	-	168406-9	<b>12,96</b>	511.492.740	492 (91PX)	40	HM	<b>15,00</b>
AS-3626 C	25	1,3	1/4"	-	-	168407-7	<b>91,80</b>	512.466.760	466 (25AP)	60	HM	<b>25,56</b>
AS-3731	28	1,1	3/8"	-	-	165426-4	<b>12,96</b>	511.291.746	291 (90PX)	46	HM	<b>17,28</b>
AS-3835	35	1,1	3/8"	-	-	412.035.611	<b>20,04</b>	511.291.752	291 (90PX)	52	HM	<b>18,72</b>
<b>Elektro-Motorsägen</b>												
ES-33 A	30	1,1	3/8"	412.030.211	<b>36,72</b>	412.030.611	<b>22,68</b>	511.291.746	291 (90PX)	46	HM	<b>17,28</b>
ES-38 A, ES-39 TLC	35	1,1	3/8"	412.035.211	<b>32,52</b>	412.035.611	<b>20,04</b>	511.291.752	291 (90PX)	52	HM	<b>18,72</b>
ES-42 A, ES-43 TLC	40	1,3	3/8"	412.040.061	<b>27,00</b>	165428-0	<b>25,56</b>	511.492.756	492 (91PX)	56	HM	<b>21,36</b>
ES-153 A	30	1,3	3/8"	412.030.061	<b>30,60</b>	165440-0	<b>22,68</b>	511.492.746	492 (91PX)	46	HM	<b>18,72</b>
ES-163 A, ES-164 TLC	35	1,3	3/8"	412.035.061	<b>32,52</b>	412.035.661	<b>24,00</b>	511.492.752	492 (91PX)	52	HM	<b>18,72</b>
ES-173 A, ES-174 TLC	40	1,3	3/8"	412.040.061	<b>27,00</b>	165428-0	<b>25,56</b>	511.492.756	492 (91PX)	56	HM	<b>21,36</b>
ES-183 A	45	1,3	3/8"	-	-	412.045.661	<b>27,00</b>	511.492.762	492 (91PX)	62	HM	<b>25,56</b>
ES-2135 A, ES-2136 TLC	35	1,3	3/8"	-	-	412.035.661	<b>24,00</b>	511.492.752	492 (91PX)	52	HM	<b>18,72</b>
ES-2140 A, ES-2141 TLC	40	1,3	3/8"	-	-	414.040.661	<b>25,56</b>	511.492.756	492 (91PX)	56	HM	<b>21,36</b>
<b>Spezial-Motorsägen</b>												
PS-220 TH, PS-222 TH	25	1,3	1/4"	-	-	168407-7	<b>91,80</b>	512.466.760	466 (25AP)	60	HM	<b>25,56</b>
PS-220 TH, PS-222 TH, PS-311 TH	25	1,3	3/8"	-	-	168406-9	<b>12,96</b>	511.492.740	492 (91PX)	40	HM	<b>15,00</b>
PS-311 TH	30	1,3	3/8"	-	-	MR00288413	<b>60,00</b>	511.492.746	492 (91PX)	46	HM	<b>18,72</b>
PS-3410 TH, PS-3410 TH TLC	30	1,3	3/8"	-	-	165440-0	<b>22,68</b>	511.492.746	492 (91PX)	46	HM	<b>18,72</b>
	35	1,3	3/8"	-	-	412.035.661	<b>24,00</b>	511.492.752	492 (91PX)	52	HM	<b>18,72</b>

\* Die tatsächliche Schnittlänge kann, abhängig vom Motorsägentyp, geringer sein als die angegebene Schnittlänge.  
\*\* Seit 11.2013 durch PS-CS 1 ersetzt \*\*\* Kettenmodell „VXL“ mit langem Hobelzahn.



Modelle	Schnittlänge* (cm)	Schiene- nutbreite (mm)	Sägekettenteilung	Sägeschiene mit Quickset Kettenspanner	€	Sägeschiene für eingebauten Kettenspanner	€	Sägekette	Kettenmodell	Anzahl Treibglieder	Zahnform	€
<b>Benzin-Motorsägen (Basismodelle - in allen S, C und TLC Varianten)</b>												
PS-32, PS-34, PS-45	30	1,1	3/8"	412.030.211	<b>36,72</b>	412.030.611	<b>22,68</b>	511.291.746	291 (90PX)	46	HM	<b>17,28</b>
	35	1,1	3/8"	412.035.211	<b>32,52</b>	412.035.611	<b>20,04</b>	511.291.752	291 (90PX)	52	HM	<b>18,72</b>
PS-34, PS-45	30	1,3	3/8"	412.030.061	<b>30,60</b>	165440-0	<b>22,68</b>	511.492.746	492 (91PX)	46	HM	<b>18,72</b>
	35	1,3	3/8"	412.035.061	<b>32,52</b>	412.035.661	<b>24,00</b>	511.492.752	492 (91PX)	52	HM	<b>18,72</b>
PS-35, PS-350, PS-352, PS-3410	35	1,3	3/8"	412.035.061	<b>32,52</b>	412.035.661	<b>24,00</b>	511.492.752	492 (91PX)	52	HM	<b>18,72</b>
	40	1,3	3/8"	412.040.061	<b>27,00</b>	165428-0	<b>25,56</b>	511.492.756	492 (91PX)	56	HM	<b>21,36</b>
PS-420	38	1,3	.325"	-	-	161419-9	<b>21,36</b>	512.484.764	484	64	HM	<b>24,00</b>
	45	1,3	.325"	-	-	414.045.141	<b>39,12</b>	512.484.772	484	72	HM	<b>32,52</b>
PS-460, PS-500	38	1,5	.325"	-	-	415.038.631	<b>44,40</b>	528.086.764	086	64	HM	<b>25,56</b>
	45	1,5	.325"	-	-	415.045.631	<b>50,16</b>	528.086.772	086	72	HM	<b>28,80</b>
PS-460, PS-500	38	1,5	3/8"	-	-	415.038.651	<b>78,60</b>	523.093.756	093	56	HM	<b>22,68</b>
	45	1,5	3/8"	-	-	415.045.651	<b>50,16</b>	523.093.764	093	64	HM	<b>25,56</b>

Modelle	Schnittlänge* (cm)	Schiene- nutbreite (mm)	Sägekettenteilung	Sternschiene	€	Vollschiene mit Sternkopf (PM)	€	Sägekette	Kettenmodell	Anzahl Treibglieder	Zahnform	€
<b>Profi-Benzin-Motorsägen (Basismodelle - in allen I, S, C und H Varianten)</b>												

115, PS-4600, PS-4605, PS-5000, PS-5105 PS-550	38	1,5	.325"	415.038.631	<b>44,40</b>	-	-	514.686.764	686	64	VM	<b>25,56</b>
	45	1,5	.325"	415.045.631	<b>50,16</b>	-	-	514.686.772	686	72	VM	<b>28,80</b>
	38	1,5	3/8"	415.038.651	<b>78,60</b>	-	-	528.099.756	099	56	VM	<b>25,56</b>
	45	1,5	3/8"	415.045.651	<b>50,16</b>	-	-	528.099.764	099	64	VM	<b>27,00</b>
PS-6100	38	1,5	.325"	415.038.631	<b>44,40</b>	-	-	514.686.764	686	64	VM	<b>25,56</b>
	40	1,5	.325"	415.140.631	<b>63,72</b>	415.040.531	<b>71,04</b>	514.686.766	686	66	VM	<b>28,80</b>
	45	1,5	.325"	415.045.631	<b>50,16</b>	415.045.531	<b>82,56</b>	514.686.772	686	72	VM	<b>28,80</b>
	50	1,5	.325"	-	-	415.050.531	<b>96,72</b>	514.686.778	686	78	VM	<b>30,60</b>
	60	1,5	.325"	-	-	415.060.531	<b>106,56</b>	514.686.794	686	94	VM	<b>41,64</b>
	38	1,5	3/8"	415.038.651	<b>78,60</b>	-	-	528.099.756	099	56	VM	<b>25,56</b>
	40	1,5	3/8"	415.040.651	<b>56,40</b>	415.040.551	<b>71,04</b>	528.099.760	099	60	VM	<b>32,52</b>
	45	1,5	3/8"	415.045.651	<b>50,16</b>	-	-	528.099.764	099	64	VM	<b>27,00</b>
	45	1,5	3/8"	-	-	415.045.551	<b>82,56</b>	528.099.768	099	68	VM	<b>30,60</b>
	50**	1,5	3/8"	415.050.651	<b>53,16</b>	415.050.551	<b>101,64</b>	528.099.772	099	72	VM	<b>28,80</b>
	60	1,5	3/8"	-	-	415.060.551	<b>106,56</b>	528.099.784	099	84	VM	<b>39,12</b>
	PS-630, PS-6400, PS-7300, PS-7900, PS-7310, PS-7910	38	1,5	3/8"	415.038.655	<b>44,40</b>	415.040.555	<b>71,04</b>	528.099.760	099	60	VM
43		1,5	3/8"	465.043.655	<b>47,04</b>	-	-	528.099.764	099	64	VM	<b>27,00</b>
45		1,5	3/8"	415.045.655	<b>50,16</b>	415.045.455	<b>82,56</b>	528.099.768	099	68	VM	<b>30,60</b>
50		1,5	3/8"	415.050.655	<b>53,16</b>	415.050.455	<b>101,64</b>	528.099.772	099	72	VM	<b>28,80</b>
60		1,5	3/8"	-	-	415.060.455	<b>106,56</b>	528.099.784	099	84	VM	<b>39,12</b>
70		1,5	3/8"	-	-	415.070.455	<b>117,60</b>	528.099.794	099	94	VM	<b>41,64</b>
PS-9010	50	1,5	3/8"	415.050.652	<b>53,16</b>	415.050.452	<b>101,64</b>	528.099.772	099	72	VM	<b>28,80</b>
	60	1,5	3/8"	415.060.652	<b>60,00</b>	415.060.452	<b>106,56</b>	528.099.780	099	80	VM	<b>36,72</b>
	74	1,5	3/8"	-	-	415.074.452	<b>123,72</b>	528.099.796	099	96	VM	<b>44,40</b>

**Ersatz-Sternkopf**

Geeignet für	Best.-Nr.	€
3/8" Vollschiene mit Sternkopf (PM)	465.000.550	<b>41,64</b>
.325" Vollschiene mit Sternkopf (PM)	465.000.551	<b>41,64</b>

\* Die tatsächliche Schnittlänge kann, abhängig vom Motorsägentyp, geringer sein als die angegebene Schnittlänge.

\*\* Auch für Nennschnittlänge 53 cm.



# Schärf- und anderes Zubehör

Schärfen wie die Profis: mit den hilfreichen Feilvorrichtungen von DOLMAR. Denn nur mit einer perfekt geschliffenen Sägekette erzielt man optimale Arbeitsergebnisse.



## Feilenhalter mit Feile



Die Rundfeile wird in ein Führungsblech eingespannt und mit einer Strichmarkierung parallel zur Schiene durch den Hobelzahn geführt.

Die Eindringtiefe der Feile regelt das Führungsblech. Mit ein wenig Übung werden perfekte Schärfungen erzielt.

- 4,0 mm (062, 466, 092, 492)  
**953.030.010 € 12,96**
- 4,5 mm (290, 084, 291)  
**953.030.020 € 18,72**
- 4,8 mm (086, 484, 686)  
**953.030.030 € 12,96**
- 5,5 mm (093, 099, 103)  
**953.009.000 € 12,96**

Kettenmodell	Teilung	Rundfeile		Flachfeile	Kettenmesslehre	Feilengriff
		Ø mm	Best.-Nr.	für Tiefenbegrenzer		
466	1/4"	4,0	953.003.090	953.003.060	953.100.090	953.004.010
290, 291	3/8"	4,5	953.003.100	953.003.060	953.100.090	953.004.010
092, 492	3/8"	4,0	953.003.090	953.003.060	953.100.090	953.004.010
084	.325"	4,5	953.003.100	953.003.060	953.100.090	953.004.010
086, 484, 686	.325"	4,8	953.003.070	953.003.060	953.100.090	953.004.010
093, 099	3/8"	5,2	953.003.110	953.003.060	953.100.090	953.004.010
093	3/8"	5,5	953.003.040	953.003.060	953.100.090	953.004.010
099	3/8"	5,5	953.003.040	953.003.060	953.100.090	953.004.010
103	.404"	5,5	953.003.040	953.003.060	-	953.004.010

Preise auf Anfrage.

## Wo befindet sich die Kettenmodellnummer?

Alle Sägeketten von DOLMAR werden durch eine 3-stellige Kettenmodellnummer gekennzeichnet. Diese befindet sich auf dem Treibglied der Sägekette.

Das Sägekettenmodell entspricht den mittleren 3 Zahlen der Teilenummer.

Die letzten 2 Ziffern der 9-stelligen Teilenummer geben die Anzahl der Treibglieder an.

So haben Sie stets alle wichtigen Informationen zur Hand.



## DOLMAR Tipp!



Eine gute Schnittleistung der Motorsäge wird nur mit einer scharfen Sägekette erzielt. Denn scharfe Sägezähne produzieren große Späne. Werden die Späne beim Arbeiten immer kleiner bzw. so fein wie Sägemehl, ist dies ein sicheres Zeichen für eine stumpfe Sägekette. Stärkeres Drücken beim Sägen hilft nicht, sondern erhöht nur den Verschleiß von Kupplung, Schiene und Kette.

## Metallkoffer

Metallkoffer für Motorsägen. Praktisch zur Aufbewahrung der Säge und zum Transport. Maße: 470 x 275 x 300 mm.

### Für Benzin-Motorsägen:

PS-32 C, PS-34, PS-32 TLC, PS-350 SC, PS-420 SC, PS-45, PS-460, PS-500 C, PS-4605, PS-4605 H, PS-5105 C, PS-5105 CH, PS-6100, PS-6100 H

**988.959.034**

**€ 47,04**



Solange der Vorrat reicht

# Handschuhe

Für den perfekten Schutz Ihrer Hände und sicheren Griff steht Ihnen bei DOLMAR hochwertige Handschuhe in diversen Größen zur Verfügung.

## Arbeitshandschuh PROFESSIONAL

### Arbeitshandschuh PROFESSIONAL

- Exzellent für den Außenbereich bei Handwerk, Bau, Garten, Forst und Hobby
- Hochwertiges und robustes Ziegenleder
- Gepolsterte und verstärkte Innenhand
- Einstellbarer elastischer Bund mit Klettverschluss am Handgelenk
- Verstärkte Fingerkuppen
- EN 388/420

**988.000.507** Gr. 7 € 27,00

**988.000.508** Gr. 8 € 27,00

**988.000.511** Gr. 11 € 27,00

Solange der Vorrat reicht



**DOLMAR**



# Betriebsstoffe und Pflegemittel

## Sägekettenöl BIOTOP



**Pflanzliches, biologisch schnell abbaubares Kettenhaftöl für Motorsägen. Ausgezeichnet mit dem Blauen Engel für höchste Ansprüche an Qualität und Umweltverträglichkeit.**

- Ganzjährig einsetzbar, auch bei extremer Kälte ausgezeichnetes Fließverhalten
- Auf Basis nachwachsender Rohstoffe
- Erfüllt die strengen Anforderungen an Umweltverträglichkeit, Schmiereigenschaften und Altersbeständigkeit des Umweltzeichens RAL UZ 48
- BIOTOP bietet einen Langzeitverharzungsschutz, der ein Verkleben der Kette verhindert

**980.008.610** 1 l € 9,12  
**980.008.611** 5 l € 41,64

## Gatteröl



**Modernes Haftöl der neuesten Generation auf reiner Mineralölbasis.**

- Ein sehr geringer Verschleiß von Schiene und Kette kann durch ausgewählte Zusätze garantiert werden
- Legiert mit hochwirksamem Haftzusatz
- Geeignet für Sommer und Winter

**988.003.258** 5 l € 28,80

**ACHTUNG!**

Dieses Haftöl ist nicht biologisch abbaubar und daher nicht für den Einsatz im Wald bestimmt.

## 4-Takt-Motoröl SAE HD 10W-30



**Hochwertiges Motoröl der neuesten Generation. In praktischer Vordosierung für alle DOLMAR MM4 Motoren.**

- Durch weiten Viskositätsbereich für Ganzjahresbetrieb geeignet
- Optimales Startverhalten bei niedrigen Temperaturen (durch schnellere Durchölung beim Startvorgang)
- Erfüllt API SL, ACEAA1/B1 und übertrifft die Anforderungen namhafter Motorenhersteller

**195615-7** 220 ml € 8,52

## 4-Takt-Motoröl SAE 30 HD



**Hochwertiges Motorenöl für 4-Takt-Rasenmäher und Motorgeräte.**

- Gewährleistet erstklassige Schmierung und optimalen Verschleißschutz
- Erfüllt API SF/CD

**980.008.120** 0,6 l € 5,76

## 4-Takt-Motoröl SAE 5W-30



**Niedrigviskoses Motoröl, das u.a. sehr gut für Aufsitzrasenmäher und Rasentraktoren geeignet ist.**

- Modernes Additiv-Paket garantiert einen hervorragenden Schutz des Motors
- Hoch scherstabiles Öl für eine lange Lebensdauer des Motors
- Erfüllt API SL, ACEA A1/B1
- Geeignet für den Ganzjahresbetrieb

**980.008.121** 1 l € 11,16



**Hochleistungs-2-Takt-Motoröl 50:1**



**Teilsynthetisches, raucharmes 2-Takt-Öl neuester Generation mit sehr guten Schmiereigenschaften.**

- Reinigende und korrosionsverhindernde Additive halten Motoren sauber und garantieren optimale Laufleistung
- Erfüllt die internationalen Normen JASO FD, ISO-L-EGD, API TC und Global GD
- Mischungsverhältnis bis zu 50:1

<b>980.008.106</b>	100 ml	<b>€ 2,88</b>
<b>980.008.107</b>	1 l	<b>€ 10,44</b>
<b>980.008.118</b>	5 l	<b>€ 44,40</b>
<b>980.008.112</b>	1 l	<b>€ 16,08</b>

Dosierflasche

**Extra-Hochleistungs-2-Takt-Motoröl**



**Vollsynthetisches Öl mit hochwirksamer Additivierung für ausgezeichnete Schmiereigenschaften, einen sauberen Motor und sehr niedrige Rauchemissionen.**

- Rückstandsfreie Verbrennung durch Zugabe aschereduzierter Additive
- Minimiert Ablagerungen an Kolben und Kurbelgehäuse und sorgt so für eine verlängerte Lebensdauer des Motors
- Erfüllt die internationalen Normen JASO FD, ISO-L-EGD, API TC und Global GD
- Mischungsverhältnis bis zu 50:1

<b>980.008.104</b>	100 ml	<b>€ 3,60</b>
<b>980.008.103</b>	1 l	<b>€ 18,72</b>
<b>980.008.102</b>	5 l	<b>€ 82,56</b>

**DOLMAR 2-Takt-Motoröle**

Hochleistungs-2-Takt-Motoröle von DOLMAR werden im Dauertest unter erschwerten Bedingungen entwickelt und getestet. Die Öle sind für moderne 2-Takt-Motoren konzipiert und erfüllen und übertreffen die internationalen Normen JASO FD, ISO-L-EGD, API TC und Global GD. Durch spezielle Lösevermittler wird eine schnelle, selbsttätige und gleichmäßige Vermischung mit dem Kraftstoff erreicht und so einer Entmischung zuverlässig vorgebeugt. Die hoch entwickelte Additivierung ermöglicht den Einsatz in Kraftstoffen mit einem Bio-Ethanolanteil von bis zu 10%.



**Korrosionsschutzöl**



**Gehört in jede Motorsäge, die längere Zeit nicht benutzt wird.**

- Schützt das Ketten-Ölsystem vor Schäden durch alterndes Bio-Öl
- Hervorragende Korrosionsschutz- und Reinigungswirkung

<b>980.008.302</b>	0,25 l	<b>€ 7,92</b>
--------------------	--------	---------------

**Motorgerätereiniger**



**Umweltverträglicher und gemäß OECD-Test biologisch abbaubarer Spezialreiniger. Materialschonend gegenüber Kunststoffen und Lacken.**

- Löst starke Verschmutzungen wie Baumharze, Öle und Fette an Motorgeräten, Kettensägen und Ketten
- Reinigt harzverschmutzte Kleidung, Stiefel und Handschuhe

<b>980.008.125</b>	0,5 l	<b>€ 12,96</b>
--------------------	-------	----------------

**MultiOil**



**Harz- und silikonfreies Hochleistungsprodukt auf Basis aromatenfreier Grundöle und Additive. Verwendbar als Schmiermittel, Korrosionsschutz, Kriechöl, Feuchtigkeitsverdränger und Reiniger.**

- Stoppt Quietschen und Knarren
- Entfernt hartnäckigsten Schmutz wie Baumharze, Teer, Fette und Ölrückstände
- Löst festsitzende Verbindungen
- Frei von Silikon, Teflon, Graphit, MoS<sub>2</sub> sowie Tri, Chlor und FCKW

<b>980.008.301</b>	300 ml	<b>€ 10,44</b>
--------------------	--------	----------------



# Die bringen jede

| Mit den Motorsensen von

Mit den Trimmern und Motorsensen von DOLMAR rücken Sie Rasenflächen, Hecken, Gestrüpp und Wildwuchs so richtig zu Leibe! Ob im öffentlichen Raum oder im heimischen Garten – mit den Qualitätsprodukten von DOLMAR schneiden Sie überall gut ab. Die Geräte sind geeignet für große und kleine Flächen, und die präzisen Ergebnisse begeistern Profis und private Nutzer gleichermaßen!

Dank innovativer Technik überzeugen DOLMAR Produkte in puncto Leistungstärke, Benutzerfreundlichkeit und Wirtschaftlichkeit. Doch das Beste ist, dass sie darüber hinaus auch noch besonders schonend zur Umwelt sind.

GRÜN-  
FLÄCHEN



# Grünanlage in Form.

DOLMAR hat der Wildwuchs keine Chance mehr.



# 4-Takt-Technologie für reines Benzin

## MM4

Dank innovativer Lösungen sind die kompakten 4-Takt-Motoren von DOLMAR der ideale Antrieb für tragbare Gartengeräte. Technologischer Vorsprung, der sich bei jedem Arbeitsschritt positiv bemerkbar macht.

### ▶ Leistungsstark

Die drehmomentstarken DOLMAR 4-Takt-Motoren stehen den konventionellen Antrieben in nichts nach.

### ▶ Geräuscharm

Die prinzipielle Funktionsweise des Motors, kombiniert mit einer gelungenen Abgasführung, führt zu einer geringeren Geräuschentwicklung. Die Umwelt wird weniger gestört.

### ▶ Wartungsfreundlich

Der generelle Aufbau sowie die leicht zugänglichen Komponenten und lange Serviceintervalle machen DOLMAR 4-Takt-Motoren pflege- und wartungsfreundlich.

### ▶ Verbrauchsgünstig

Gegenüber herkömmlichen 2-Takt-Motoren ist der spezifische Kraftstoffverbrauch bei DOLMAR 4-Takt-Motoren bis zu 40 % geringer. Damit wird ein Großteil der laufenden Betriebskosten eingespart.

### ▶ Emissionsreduziert

Als Folge des geringen Kraftstoffverbrauches werden betriebsbedingte Emissionen deutlich reduziert. Das bedeutet eine erheblich geringere Belastung für Mensch und Natur.



Reduzierte Emissionen  
durch 4-Takt-Technologie  
Für Mensch und Umwelt



**MS-246.4 U**



**MM4**

#### Beide Modelle:

- Doppelhandgriff mit werkzeuglosem Schnellverschluss am Griffsystem für Transportstellung und individuelle Winkeleinstellung
- Werkzeugloser Schnellverschluss an der Griffhalterung ermöglicht Transportstellung und individuelle Winkeleinstellung

#### Zusatzausstattung MS-246.4 UE:

- EasyStart: federunterstützte Startvorrichtung mit automatischem Dekompressionsventil und Primer

#### MS-246.4 U

Hubraum	25,4 cm <sup>3</sup>
Leistung	0,77 kW/1,05 PS
Gewicht*	5,2 kg
Best.-Nr./€	MS-246.4U / 409,95

E = EasyStart, U = Doppelhandgriff  
\* Ohne Schneidwerkzeug und Schutzhaube.



# 4-Takt-Benzin-Motorsensen für alle Einsatzbereiche

Kraftvoll und leistungsstark: Die umweltschonenden Benzin-Trimmer und -Motorsensen von DOLMAR mit der kraftstoffsparenden 4-Takt-Technologie. Für Privatanwender und Profis gleichermaßen geeignet.



**LT-245.4**



**MM4**

- EasyStart: federunterstützte Startvorrichtung mit automatischem Dekompressionsventil und Primer
- Ergonomisch geformter Rundgriff und gummierter Multifunktionsgriff



**Multifunktionsgriff**  
Einfache Handhabung durch bedienerfreundliche Anordnung der Schalter.



**Schutzhaube**  
mit Ablängmesser für den Mähfaden.

**MS-245.4 UE**



**MM4**

**Alle Modelle:**

- EasyStart: federunterstützte Startvorrichtung mit automatischem Dekompressionsventil und Primer

**MS-245.4 UE ausgestattet mit:**

- Doppelhandgriff mit werkzeuglosem Schnellverschluss am Griffsystem für Transportstellung und individuelle Winkeleinstellung



**Werkzeugloser Schnellverschluss**  
an der Griffhalterung ermöglicht Transportstellung und individuelle Winkeleinstellung.



**Ergonomisch geformte Griffe**  
mit Gummierung für angenehmes Arbeiten.

**4-Takt-Motoröl**



SAE HD 10W-30  
**195615-7** 220 ml € 8,52

	LT-245.4	MS-245.4 UE
Hubraum	24,5 cm <sup>3</sup>	24,5 cm <sup>3</sup>
Leistung	<b>0,71 kW/0,97 PS</b>	<b>0,71 kW/0,97 PS</b>
Gewicht*	4,9 kg	5,9 kg
Best.-Nr./€	LT-245.4 / <b>329,95</b>	MS-245.4UE / <b>409,95</b>

C = Rundgriff, E = EasyStart, U = Doppelhandgriff  
\* Ohne Schneidwerkzeug und Schutzhaube.



# 4-Takt-Motorsensen und -Freischneider für anspruchsvolle Profieinsätze

Die extrem leistungsstarken Motorsensen und Freischneider von DOLMAR sind bei der täglichen Arbeit sehr belastbar. Und das wissen Fachleute aus der Land- und Forstwirtschaft, dem GaLaBau, den Straßenmeistereien und den Kommunalbetrieben zu schätzen.

## MS-335.4 U



**MM4**



- Leichtstartsystem mit automatischem Dekompressionsventil und Primer
- Ergonomisch geformte Griffe mit Gummierung für angenehmes Arbeiten
- Doppelhandgriff mit werkzeuglosem Schnellverschluss am Griffsystem für Transportstellung und individuelle Winkeleinstellung

### MS-335.4 U

Hubraum	33,5 cm <sup>3</sup>
Leistung	<b>1,07 kW/1,45 PS</b>
Gewicht*	7,1 kg
Best.-Nr./€	MS-335.4U / <b>509,95</b>

## MS-4300.4 U



**MM4**



**Werkzeugloser Schnellverschluss** am Griffsystem für Transportstellung und individuelle Winkeinstellung.



**Universelle Schutzhaube** mit werkzeu-  
gloser Montage des Ablängmessers  
bei Verwendung eines Fadenkopfes.



Individuell einstellbarer **Schultergurt** mit Polsterung im Schulter-, Rücken- und Hüftbereich sowie an der Beinauflage für besten Tragekomfort und optimale Lastverteilung.

- Effiziente Vibrationsdämpfung: rechts 2,2, links 1,7 m/s<sup>2</sup>
- Leichtstartsystem mit automatischem Dekompressionsventil und Primer
- Hohes Drehmoment für anspruchsvolle Arbeiten
- Ergonomisch geformte Griffe mit Gummierung für angenehmes Arbeiten

### MS-4300.4 U

Hubraum	43,0 cm <sup>3</sup>
Leistung	1,5 kW/2,0 PS
Gewicht*	8,6 kg
Best.-Nr./€	MS-4300.4U / 789,95



## DOLMAR Tipp!

### Auf die richtige Einstellung kommt es an.

Für kräfteschonendes Arbeiten ist eine optimale Einstellung des Schultergurtes von großer Bedeutung. Sie ist dann gegeben, wenn die Riemen des Schultergurtes sicher am Körper anliegen und dennoch genügend Bewegungsfreiheit bieten. Das Arbeitswerkzeug sollte dabei leicht über dem Boden schweben. Der Winkel zwischen Ober- und Unterarm beträgt während der Arbeit etwa 120°.

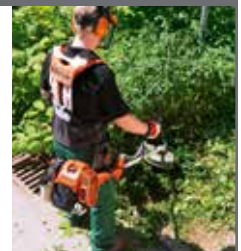

**U = Doppelhandgriff**

\* Ohne Schneidwerkzeug und Schutzhaube.

**DOLMAR**

# Rückentragbare 4-Takt-Motorsense mit hoher Leistung

Mit ihrem komfortablen Tragegestell ist die **MS-4300.4 R** ideal zum Mähen von Böschungen und schwer zugänglichem Gelände – auch bei längeren Arbeitseinsätzen.



**Verlängertes Anwerfseil:** Starten Sie das Gerät auf dem Rücken, ohne es vorher abzusetzen.



Stark gepolsterter **Schulter- und Beckengurt.**



Praktische **Tasche:** Damit haben Sie passendes Zubehör immer dabei.

## MS-4300.4 R

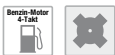

**MM4**

- Effiziente Vibrationsdämpfung: rechts 2,2, links 1,7 m/s<sup>2</sup>
- Leichtstartsystem mit automatischem Dekompressionsventil und Primer
- Hohes Drehmoment für anspruchsvolle Arbeiten
- Ergonomisch geformte Griffe mit Gummierung für angenehmes Arbeiten

	MS-4300.4R
Hubraum	43,0 cm <sup>3</sup>
Leistung	1,5 kW/2,0 PS
Gewicht*	8,6 kg
Best.-Nr./€	MS-4300.4R / 879,95

**U = Doppelhandgriff, R = Rückentragbar**  
\* Ohne Schneidwerkzeug und Schutzhaube.



# 2-Takt-Motorsense für anspruchsvolle Aufgaben

Die **MS-27 U** von DOLMAR dient als unverzichtbarer Helfer beim Beseitigen von wildwüchsigem Gras und Gestrüpp. Perfekt geeignet für kraftsparende Ausputzarbeiten auf kleinen und großen Flächen.

## MS-27 U



- Kraftvoller und umweltfreundlicher Motor mit Katalysator
- Leichtstartsystem
- Antivibrationssystem
- Großer Tank (0,6 l) für lange Laufzeit
- Modernes Design

### MS-27 U

Hubraum	25,7 cm <sup>3</sup>
Leistung	<b>0,83 kW/1,1 PS</b>
Gewicht*	5,0 kg
Best.-Nr./€	MS-27U / <b>329,95</b>



**U = Doppelhandgriff**

\* Ohne Schneidwerkzeug und Schutzhaube.

# Fadenköpfe

Damit Sie diverse Mäh- und Ausputzarbeiten immer ideal ausgestattet erledigen können, bietet DOLMAR Fadenköpfe in mehreren Größen für Fäden unterschiedlicher Stärke. Allen Köpfen gemein: Sie sind perfekt auf die DOLMAR Motorsensen abgestimmt.

## Comfort Trim „Small“



Das Tap&Go Comfort Trim Fadenkopfsystem ermöglicht ein unkompliziertes Entnehmen des Restfadens und ist beim Auffüllen einfach in der Handhabung. Dadurch ist ein besonders schneller Fadenwechsel bei gleichzeitigem Verwicklungsschutz möglich.

## Manual Trim



## Fix Trim



Beide Fadenköpfe bestehen durch den Fadenönschutz dank des großen Deckels. Der Unterschied: **Fix Trim** ist auf einfache, sekundenschnelle Bedienung ausgelegt, **Manual Trim** hat sich als dauerhafter Klassiker bewährt.

# Mähfäden

Passend für jeden Einsatz: die Fäden in variablen Längen, Formen und Querschnitten. Und passend für den entsprechenden Fadenkopf, einfach zu erkennen an der identischen farblichen Kennzeichnung.



### Round Trim

### Round Trim

### Round Trim

- Ideal für den ambitionierten Hobbygärtner
- Hohe Reißfestigkeit

Form	Ø	Länge	Best.-Nr.	€
●	2,0 mm	15 m	369.224.790	4,32
○	1,3 mm	15 m	369.224.807	3,96



### Round Trim PLUS

### Square Trim PLUS

- Hoher Widerstand gegen Ausfransen
- Hohe Reißfestigkeit
- Erhöhter Schmelzpunkt

Form	Ø	Länge	Best.-Nr.	€
●	2,4 mm	15 m	369.224.792	4,80
●	2,4 mm	87 m	369.224.793	21,36
■	2,4 mm	15 m	369.224.795	5,28



### Round Trim PRO

### Square Trim PRO

- Hohe Zugfestigkeit und Bruchfestigkeit
- Bestes Material mit hohem Schmelzpunkt
- Hervorragende Abriebfestigkeit
- Für den Dauereinsatz geeignet

Form	Ø	Länge	Best.-Nr.	€
●	3,0 mm	15 m	369.224.798	6,84
■	3,0 mm	132 m	369.224.804	44,40



### Leiser Mähfaden

- Reduziert den Geräuschpegel db(A) um 15 %, subjektiv um nahezu 70 %
- Optimales Schnittbild durch scharfe Kanten

Form	Ø	Länge	Best.-Nr.	€
◆	2,0 mm	15 m	369.224.060	5,76
◆	2,4 mm	3,5 m	369.224.071	3,24
◆	2,4 mm	15 m	369.224.070	5,76
◆	2,4 mm	120 m	369.224.072	30,60

Form	Ø	Länge	Best.-Nr.	€
◆	2,7 mm	15 m	369.224.673	6,36
◆	2,7 mm	90 m	369.224.063	25,56
◆	3,0 mm	15 m	369.224.674	6,84
◆	3,0 mm	70 m	369.224.073	24,00
◆	2,7 mm	<b>50 Stück</b>	369.224.806*	9,12

Alle Artikel auf dieser Doppelseite solange der Vorrat reicht

\* Passt nur für den Fix Trim.

[www.dolmar.at](http://www.dolmar.at)

# Messer und Blätter

Schneidwerkzeuge für harte Einsätze. Damit rücken Sie zähem Gras, dichtem Gestrüpp, dornigen Hecken, verholztem Buschwerk und sogar dünnen Baumstämmen zu Leibe.

## 4-Zahn-Schlagmesser



Effektives Schlagmesser für großflächige Mäharbeiten sowohl in starkem, trockenem Gras als auch im Wildwuchs.

## 8-Zahn-Wirbelblatt



Wirksames Schneidmesser für den Rückschnitt von Wildwuchs im Brachland, störendem Unkraut, Gräsern und Schiif.

## Dickichtmesser



Universell einsetzbares Schlagmesser für die effektive Beseitigung von beispielsweise krautigen Gräsern, verästelten Sträuchern und dünnen Gehölzpflanzen.

## Meißelzahn-Sägeblatt



Optimales Werkzeug zur rückschonenden Läuterung von Jungbestand und Schwachholzernte mit mittelstarkem Freischneider. Empfohlen für Sägearbeiten bis 15 cm Stammdurchmesser.

## Steinschlag-reduziertes Messer



Ideal für Arbeiten in öffentlichen Arealen dank sehr geringer Umgebungsgefährdung. Die spezielle Form hemmt das Erfassen und Wegschleudern von Fremdkörpern, z.B. Steinen. Geeignet für Gras und Gestrüpp.

Werkzeug	Abmessungen*	Best.-Nr.	€	Elektro		Akku		2-Takt			4-Takt								
				ET-40	ET-70 C ET-100 C	AT-1826 AT-1827 H	AT-1831 U/C	AT-3724 U AT-3731 C AT-3723 U	MS-24 U	MS-26 U/C MS-27 U/C	LT-250	MS-341 U	MS-3311 U MS-4011 U MS-4511 U	LT-245.4	MS-245.4 UE/CE MS-246.4 CE/U/UE	MS-335.4 U/C/K	MS-352.4 R	MS-430.4 U MS-4300.4 U/R	CS-246.4 C BC
Comfort Trim Small	2,0	680.224.200	18,72	-	■	-	-	-	-	■	-	-	■	-	-	-	-	-	■
Fix Trim	2,7	384.224.270	32,52	-	-	-	-	■	-	-	-	■	-	■	■	■	■	■	-
2-Fadenkopf manuell	2,4	385.224.502	36,72	-	-	-	-	-	-	-	■	-	-	-	-	-	-	-	-
2-Fadenkopf Tap&Go	1,6	DA00000002	9,12	■	-	-	-	-	-	-	-	-	-	-	-	-	-	-	-
1-Fadenkopf Tap&Go	1,6	195859-9	7,32	-	-	■	-	-	-	-	-	-	-	-	-	-	-	-	-
2-Fadenkopf Tap&Go	2,4	122931-4	34,44	-	-	-	-	-	-	-	-	-	-	■	■	■	■	-	-
2-Fadenkopf Tap&Go	3,0	196053-6	82,56	-	-	-	-	-	-	-	-	-	-	■	■	■	■	-	-
2-Fadenkopf Pro Tap&Go	3,0	957.385.030	78,60	-	-	-	-	-	-	-	■	-	-	-	-	-	-	-	-
2-Fadenkopf Automatik	2,4	B-70518	24,00	-	-	-	-	-	-	■	-	-	■	-	-	-	-	-	■
	2,4	B-02945	41,64	-	-	-	■	■	■	■	-	-	-	■	-	-	-	-	-
	3,0	384.224.503	78,60	-	-	-	-	-	-	■	■	-	-	-	-	-	-	-	-
Stützscheibe/ Wickelschutz		385.224.521	9,12	-	-	-	-	-	-	■	■	-	-	-	-	-	-	-	-
4-Zahn-Schlagmesser	230 x 25,4	362.224.140	12,96	-	-	-	-	■	■	■	-	-	-	■	■	■	■	■	-
	255 x 20	385.224.140	16,08	-	-	-	-	-	-	■	■	-	-	-	-	-	-	-	-
8-Zahn-Wirbelblatt	230 x 25,4	362.224.180	17,28	-	-	-	-	■	■	■	-	-	-	■	■	■	■	■	-
	255 x 20	385.224.180	22,68	-	-	-	-	-	-	■	■	-	-	-	-	-	-	-	-
Dickichtmesser	255 x 20	385.224.350	25,56	-	-	-	-	-	-	■	-	-	-	-	-	-	-	-	-
	300 x 20	385.224.130	24,00	-	-	-	-	-	-	-	■	-	-	-	-	-	-	-	-
	255 x 25,4	385.224.340	25,56	-	-	-	-	-	■	-	-	-	-	■	-	■	-	-	-
	300 x 25,4	385.224.150	30,60	-	-	-	-	-	-	-	-	-	-	■	-	■	-	-	-
Meißelzahn-Sägeblatt	200 x 20	385.224.171	39,12	-	-	-	-	-	-	-	-	■ <sup>4</sup>	-	-	-	-	■ <sup>4</sup>	-	-
	225 x 20	385.224.161	34,44	-	-	-	-	-	-	-	-	■ <sup>4</sup>	-	-	-	-	■ <sup>4</sup>	-	-
Steinschlagreduziertes Messer	255 x 20	385.224.300	82,56	-	-	-	-	-	-	-	■	■	-	-	-	-	-	-	-
	255 x 25,4	385.224.301	82,56	-	-	-	-	-	■	-	-	-	-	■	-	■	-	-	-

■ Passend ohne Adapter-Kit

■<sup>1</sup> Adapter-Kit Comfort Trim Small & Medium **381.224.230**  
M10 x 1,00 LHF  M8 & M10 x 1,25 LHM   
M8 x 1,25 LHF

■<sup>2</sup> Adapter-Kit Comfort Trim Large **382.224.310**  
M12 x 1,75 LHF  M12 x 1,50 LHF   
M10 x 1,00 LHF  M8 & M10 x 1,25 LHM   
M8 x 1,25 LHF

■<sup>3</sup> Adapter-Kit Manual Trim **385.224.250**  
M8 x 1,25 LHF  M8 & M10 x 1,25 LHM   
M10 x 1,00 LHF

■<sup>4</sup> Nur in Verbindung mit Metall-Schutzhaube

\* Standardmäßiger Fadendurchmesser bei Fadenköpfen, Außendurchmesser x Bohrungsdurchmesser bei Messern. Alle Angaben in mm. Preise für Adapter-Kits auf Anfrage.



# Benzin-Heckenscherer für anspruchsvolle Privatanwender und Profis

Die Benzin-Heckenscherer **HT-2375 D** von DOLMAR ermöglicht unabhängiges Arbeiten im weitläufigen Gelände. Ihr leistungsstarker Motor sorgt hier für hohe Schnittleistungen. Das niedrige Gewicht und das benutzerfreundliche Griffsystem wirken sich dabei besonders gesundheitsschonend aus.



**HT-2375 D**



**Drehbares Griffsystem** für ermüdungsfreies Arbeiten.



**3-seitig angeschliffene Messer** für saubere Schnitte in alle Bewegungsrichtungen.

- Kraftvoller und umweltfreundlicher 2-Takt-Motor
- Extra leicht
- Niedriger Geräuschpegel für angenehmes Arbeiten
- Optimierte Abgasführung reduziert die Belastung des Anwenders durch Wärme und Abgase
- Drehbares Griffsystem (5 Positionen)
- Antivibrationssystem mit 4 Stahlfedern
- Leicht zugänglicher Schmiernippel
- Gummiertes Griffsystem für komfortable Arbeit

## HT-2375 D

Hubraum	22,2 cm <sup>3</sup>
Leistung	<b>0,74 kW/1,0 PS</b>
Gewicht	5,2 kg
Schnittlänge	75 cm
Hubzahl	4270 min <sup>-1</sup>
Best.-Nr./€	HT-2375D / <b>659,95</b>

## Anstoßschutz inkl. Köcher



Für HT-2360 D und HT-2375D  
**196265-1 € 11,16**

## MultiOil



MultiOil für die Messerpflege  
**980.008.301 300 ml € 10,44**

D = Doppelseitiger Messerbalken



# Elektro-Heckenscheren für Haus, Garten und Profibereich

Die Elektro-Heckenscheren von DOLMAR begeistern sowohl den privaten Nutzer als auch den Profi bei der täglichen Arbeit. Die überzeugenden Leistungswerte und das ergonomische Design sorgen hier für schonende und ermüdungsfreie Arbeitsabläufe.

## HT-365



## HT-7510



### Beide Modelle:

- 4 Sicherheitsgriffe für einfaches, sicheres Schneiden in jeder Lage
- Vibrations- und geräuscharm
- Ausgewogene Schwerpunktverteilung
- Inklusive Köcher, Anstoßschutz, Zugentlastung und Kabelhalter



Das einzigartige Griffsystem ermöglicht eine enorme Reichweite durch optimale Sicherheitsgriffmöglichkeiten.

Bei allen DOLMAR Elektro-Heckenscheren im Lieferumfang: die **Zugentlastung**.

	HT-365	HT-7510
Nennspannung	230 V	230 V
Leistungsaufnahme	550 W	670 W
Gewicht	3,8 kg	4,6 kg
Schnittlänge	65 cm	75 cm
Hubzahl	1600 min <sup>-1</sup>	1500 min <sup>-1</sup>
Best.-Nr./€	HT-365 / 184,95	HT-7510 / 259,95

### Leitblech



Leitblech mit gezahnter Kante zum Abtragen des Schnittguts. Für die Modelle HT-345/355/365 und HT-5510/6510/7510.  
**194681-1 € 27,00**

GRÜNFLÄCHEN



# Rasenpflege ist

| Elektro oder Benzin? Mit den Rasenmähern

Erzielen Sie jetzt Bestzeiten im heimischen Garten! Mit den leistungsstarken Benzin-Motoren von Briggs & Stratton gelingt dies mühelos. Eine Vielzahl nützlicher Detaillösungen macht die Gartenarbeit zusätzlich zum Kinderspiel.

Dies gilt nicht nur für unsere Spitzenmodelle, auch die kleineren Rasenmäher zeichnen sich schon durch jede Menge Leistung und Komfort aus – bei DOLMAR stehen für alle Aufgabenbereiche die entsprechenden Rasenmäher zur Verfügung.

GRÜN-  
FLÄCHEN



# Motorsport.

von DOLMAR starten Sie perfekt in die Rasensaison.



# Benzin-Rasenmäher für Einsteiger

Unabhängig von Kabel und Steckdose Gärten bis zu 1000 m<sup>2</sup> bearbeiten. Mit den hochwertigen und preisgünstigen Benzin-Rasenmähern **PM-411C** und **PM-461R** von DOLMAR.

## PM-411C



## DOLMAR Tipp!

### Regelmäßig den Rasen mulchen.

Regelmäßiges Mulchen verbessert die Struktur des Rasens erheblich. Mulchen wirkt dabei wie ein natürlicher Dünger. Es erhöht die Fähigkeit des Rasens, Feuchtigkeit zu speichern. Bei Trockenperioden können somit Rasenschäden vermieden werden.

Im Vergleich zum Mähen mit Fangkorb benötigen Sie 30 % weniger Zeit. Auch die Entsorgung des Rasenschnittes entfällt.

#### Was ist beim Mulchen zu beachten?

Beim Mulchen bleiben 2/3 der Graslänge stehen und 1/3 wird geschnitten. Je nach Wachstum und Jahreszeit setzt dies regelmäßiges Mähen voraus (ca. 1 x pro Woche).

**Übrigens:** Alle Stahlblech- und Alumäher von DOLMAR sind serienmäßig mit einer Mulchfunktion ausgestattet.

**Achtung:** Nicht bei Regen oder feuchtem Rasen mulchen!



Mit wenigen Handgriffen ist der **Schiebholm** auf die Körpergröße des Benutzers einstellbar.



Solide **Schraubverbindung** der Holzteile zum Einklappen des oberen Holms.



Für den schnellen Umbau zum Mulchen ist im Lieferumfang ein **Mulchkeil** enthalten.



## Benzin-Rasenmäher für den Privatgarten



**PM-461R**



	PM-411 C	PM-461 R
Motorhersteller	Briggs & Stratton	Briggs & Stratton
Motortyp	500 E	625 E
Hubraum	140 cm <sup>3</sup>	150 cm <sup>3</sup>
Geräteleistung (Drehzahl)	<b>1,94 kW</b> (2800 U/min)	<b>2,2 kW</b> (2800 U/min)
Für Rasenflächen bis ca.	1000 m <sup>2</sup>	1000 m <sup>2</sup>
Schnittbreite	41 cm	46 cm
Schnitthöhen	20–75 mm	25–70 mm
Schnitthöheneinstellung	zentral 5-stufig	zentral 5-stufig
Gewicht	26,0 kg	27,6 kg
Best.-Nr./€	PM-411C / <b>409,95</b>	PM-461R / <b>469,95</b>
Ersatzmesser/€	671.001.433 / <b>27,00</b>	671.014.610 / <b>24,00</b>

### Beide Modelle:

- Solides und stabiles Mähergehäuse aus Stahlblech
- Langlebige und leicht laufende Gummiprofil-Räder mit abgedichteten Kugellagern
- Hochwertige Ummantelung des Handgriffes für angenehmen und sicheren Griff
- Solide Schraubverbindung der Schiebholme

# Benzin-Rasenmäher mit Radantrieb

Schnell und bequem größere Rasenflächen, schwieriges Gelände oder hohes Gras meistern. Mit dem **PM-46 SBC** mit Radantrieb.



**PM-46 SBC**



- Radantrieb: Der Kraftaufwand des Benutzers reduziert sich auf das Dirigieren
- Ergonomischer, auf die Körpergröße einstellbarer Holm für bequemes Manövrieren
- Langlebige und leicht laufende Gummiprofil-Räder mit abgedichteten Kugellagern
- Hochwertige Ummantelung des Handgriffes für angenehmes Griffgefühl
- Umrüstbar auf Seitenauswurf für die Schwadablage bei größeren Flächen

## DOLMAR Tipp!

### Zuverlässiger Motorstart – leicht gemacht!



Viele der von DOLMAR angebotenen Rasenmäher verfügen über das Leichtstartsystem READYSTART®, das Ihnen zuverlässig einen schnellen und angenehmen Motorstart ermöglicht.

Briggs & Stratton garantiert mit der S2 Start Garantie®, dass der Motor stets nach 2 Zügen anspringt – ist dies nicht der Fall, können Sie eine kostenlose Reparatur in Anspruch nehmen.



Alle DOLMAR Benzin-Rasenmäher, die über das Leichtstartsystem verfügen, sind im Katalog als DOLMAR EASY-START Modell gekennzeichnet.

### PM-46 SBC

Motorhersteller	Briggs & Stratton
Motortyp	500 E
Hubraum	140 cm³
Geräteleistung (Drehzahl)	<b>1,94 kW</b> (2800 U/min)
Für Rasenflächen bis ca.	1600 m²
Schnittbreite	46 cm
Schnitthöhen	30–75 mm
Schnitthöheneinstellung	zentral 7-stufig
Gewicht	31,2 kg
Best.-Nr./€	PM-46SBC / <b>469,95</b>
Ersatzmesser/€	671.014.610 / <b>24,00</b>

S = Antrieb

# Benzin-Rasenmäher mit 3 Gängen

Rasenmäher mit 3-Gang-Radantrieb ermöglichen eine individuelle Geschwindigkeitswahl für noch mehr Komfort und Effizienz beim Mähen.



**PM-4602 S3C**  
**PM-5600 S3R** (Abb.)



## Beide Modelle:

- 3-Gang-Radantrieb ermöglicht Geschwindigkeiten vom langsamen bis zum normalen Fußgängertempo
- Ergonomischer, auf die Körpergröße einstellbarer Holm für bequemes Manövrieren
- Langlebige und leicht laufende Gummiprofil-Räder mit abgedichteten Kugellagern
- Hochwertige Ummantelung des Handgriffes für angenehmes Griffgefühl
- Umrüstbar auf Seitenauswurf für die Schwadablage bei größeren Flächen
- Kantenschutz verhindert Beschädigungen am Gehäuse
- Geringe Haltekräfte durch ergonomisch günstig von oben bedienbare Flachbügel für langes und angenehmes Arbeiten

## Zusatzausstattung PM-5600 S3R:

- 28 cm große Hinterräder, doppelt kugelgelagert

	PM-4602 S3C	PM-5600 S3R
Motorhersteller	Briggs & Stratton	Briggs & Stratton
Motortyp	750 EX ReadyStart	675 EXI ReadyStart
Hubraum	161 cm <sup>3</sup>	163 cm <sup>3</sup>
Geräteleistung (Drehzahl)	<b>2,69 kW</b> (2800 U/min)	<b>2,55 kW</b> (2800 U/min)
Für Rasenflächen bis ca.	1800 m <sup>2</sup>	2400 m <sup>2</sup>
Schnittbreite	46 cm	56 cm
Schnitthöhen	20–75 mm	20–75 mm
Schnitthöheneinstellung	zentral 8-stufig	zentral 8-stufig
Gewicht	35,0 kg	39,8 kg
Best.-Nr./€	PM-4602S3C / <b>629,95</b>	PM-5600S3R / <b>719,95</b>
Ersatzmesser/€	671.014.610 / <b>24,00</b>	671.002.532 / <b>23,52</b>

S = Antrieb, 3 = Anzahl der Gänge

**DOLMAR**

# Benzin-Blas-/Sauggeräte

Für kleine und mittlere Flächen steht Ihnen mit dem **PB-252.4** mit 4-Takt-Motor ein leistungsstarker Helfer zur Verfügung, der auch als Sauger eingesetzt werden kann.



**PB-252.4**



**MM4**



**PB-252.4 V**



**MM4**

## Beide Modelle:

- Leichtstartsystem mit automatischem Dekompressionsventil und Primer
- Gummierter Handgriff für sicheren und komfortablen Halt
- Niedriger Geräuschpegel für angenehmes Arbeiten
- Mit Abschaltautomatik für sicheren Umbau

## Zusatzausstattung PB-252.4 V:

- Inklusive Saug-Set



Vibrationsarmer Handgriff.



Werkzeugloser Zugang zur Zündkerze.



Einfache Ölstandskontrolle.

### Saug-Set/Runddüse

Saug-Set für PB-252.4

**197237-9**

€ 71,04

Runddüse für PB-252.4 und PB-252.4 V

**450966-8**

€ 4,80

	<b>PB-252.4</b>	<b>PB-252.4 V</b>
Hubraum	24,5 cm <sup>3</sup>	24,5 cm <sup>3</sup>
Leistung	<b>0,81 kW/1,10 PS</b>	<b>0,81 kW/1,10 PS</b>
Luftvolumen m. Flachdüse	504 m <sup>3</sup> /h	504 m <sup>3</sup> /h
Max. Luftgeschwindigkeit	64,6 m/s	64,6 m/s
Tankvolumen	0,52 l	0,52 l
Kapazität Fangsack	-	35 l
Gewicht*	4,5 kg	4,8 kg
Best.-Nr./€	PB-252.4 / <b>309,95</b>	PB-252.4V / <b>389,95</b>

**V = Saug-Set**

\* Ohne Rohre und Betriebsstoffe.



# Benzin-Blasgerät für Profianwender

Dank der federgelagerten Arbeitseinheit überzeugt das DOLMAR Benzin-Gebläse **PB-7660.4** durch einen vibrationsarmen Betrieb und hohen Tragekomfort. Ausgestattet mit einem umweltfreundlichen 4-Takt-Motor ist es besonders kraftvoll und bläst Laub, Schmutz, leichte Abfälle und Pulverschnee.

## PB-7660.4



**MM4**



GRUND & BODEN

### Beide Modelle:

- Geringe Vibrationen dank federgelagerter Arbeitseinheit
- Umweltfreundlicher 4-Takt-Motor
- Sehr geringe Geräuscentwicklung
- Ermüdungsfreies Arbeiten dank Arretierung des Gashebels
- Vereisungsschutz für den Vergaser, um auch bei kalten Temperaturen problemlos arbeiten zu können
- Einfache Ölstandskontrolle und Ölwechsel

### PB-7660.4

Hubraum	75,6 cm <sup>3</sup>
Leistung	<b>3,0 kW/4,1 PS</b>
Luftvolumen m. Runddüse	1140 m <sup>3</sup> /h
Max. Luftgeschwindigkeit	92 m/s
Tankvolumen	1,9 l
Gewicht*	10,9 kg
Best.-Nr./€	PB-7660.4 / <b>629,95</b>

\* Ohne Rohre und Betriebsstoffe.



# Einschneidende

| Jede Menge Power für die

Professionelle Nutzer müssen sich in jeder Situation auf ihr Arbeitsgerät verlassen können – ganz gleich, um welche Aufgaben es sich handelt. Die Trennschleifer von DOLMAR sind insbesondere für den Profibereich konzipiert und überzeugen auch bei schwierigen Rettungseinsätzen in Notfallsituationen mit großer Zuverlässigkeit.

Dabei sind die Trennschleifer von DOLMAR nicht nur besonders wirtschaftlich und leistungsstark, dank innovativer Technologien tragen sie auch zur Reduzierung des Kraftstoffverbrauches und der Emissionen bei. Und das wirkt sich positiv auf Betriebskosten und Umwelt aus!



# Ergebnisse. Garantiert!

Anforderungen im Hoch-, Tief- und GaLaBau.



# Die vielseitigen Klassiker

Ob Beton, Asphalt oder Stahl – die Trennschleifer von DOLMAR sind in jedem Fall eine gute Wahl. Dank der MM2 Scavenging Losses Rejection Technology sind sie darüber hinaus besonders wirtschaftlich und umweltschonend. Handgeführt oder als Fugenschneider auf einem Führungswagen: Die Trennschleifer von DOLMAR schneiden sich problemlos durch Beton, Asphalt oder Stahl.

**PC-7414**



**Auch für  
Rettungseinsätze  
geeignet**



Mit der **RescueForce Trennscheibe** können die Trennschleifer zu unentbehrlichen Helfern bei Rettungseinsätzen umgerüstet werden.



Der **Schneidvorsatz** kann mit wenigen Handgriffen auf die Außenposition umgebaut werden.

## DOLMAR Tipp!

### Mikroporenfilter macht Motoren langlebiger.

Setzen Sie auf die Hightech-Mikroporenfilter von DOLMAR. Die hoch effektiven Filtermaterialien sorgen dafür, dass der Vorfilter die angesaugten Schmutzpartikel noch besser sammelt und separiert. Die Verbrennungsluft wird danach in der Hauptfilterstufe durch die neu entwickelten Papierlamellen des Filtereinsatzes fein gefiltert. Bei regelmäßiger Wartung erhöht sich somit die Lebensdauer und Zuverlässigkeit Ihres Motors.

**Achtung:** Mikroporenfilter sind verwendbar für alle DOLMAR Trennschleifer Modelle PC-7414 und PC-8216 ab Baujahr 2010.







**PC-8216 WS**



**Schutzhaubenverstellung** mittels Handgriff mit integrierter Peilhilfe.



Die **Riemenspannung** ist mit einem Schraubendreher leicht zu justieren.

**Beide Modelle:**

- Ausgestattet mit der MM2 Scavenging Losses Rejection Technology, Reduzierung der Betriebskosten durch bis zu 15 % weniger Kraftstoffverbrauch sowie Reduzierung der Kohlenwasserstoffe und Stickoxide im Abgas zur Schonung der Umwelt
- Mehrstufiges Luftfiltersystem mit hochwirksamem MPF-Vorfilter und Papierlamellen-Hauptfilter
- Dekompressionsventil für geringeren Kraftaufwand beim Starten des Motors
- Unkomplizierte Einhebelbedienung mit klaren Stellungen für Kaltstart, Betrieb und Stopp
- Wassersset zur Staubbindung serienmäßig

**Mikroporenfilter**



Filter-Set mit 5 Vorfiltern und einem Lamellen-Hauptfilter. Verwendbar für alle DOLMAR Trennschleifer mit 73 und 81 cm<sup>3</sup> ab Baujahr 2010.

Filter-Set 5 + 1  
**957.173.211**

**€ 38,28**

Ersatz-Vorfilter  
**395.173.081**

**€ 3,84**

	PC-7414-25	PC-8216 WS
Hubraum	73 cm <sup>3</sup>	81 cm <sup>3</sup>
Leistung	<b>3,8 kW/5,2 PS</b>	<b>4,2 kW/5,6 PS</b>
Gewicht (ohne Trennscheibe)	10,0 kg	10,6 kg
Trennscheiben-Ø	350 mm	400 mm
inkl. Trennscheibe	Kunstharz (Stein)	Kunstharz (Stein)
Welle	25,4 mm	20,0 mm/25,4 mm
Best.-Nr./€	PC-7414-25 / <b>1.239,95</b>	PC-8216WS / <b>1.169,95</b>



### Lager- u. Transportbox



Für alle DOLMAR Benzin-Trennschleifer. Jetzt herrscht Ordnung am Arbeitsplatz durch Fächer für Trennscheiben, Motoröl, Gehörschutz, Werkzeug und Zubehör. Die Box kann mit 4 Schrauben auf der LKW-Pritsche angeschraubt und gegen Diebstahl geschützt werden. Durch Vorhängeschlösser kann die Box vor unbefugter Benutzung geschützt werden. Lieferung ohne Inhalt und Schlösser. Maße (L x B x H): 875 x 350 x 480 mm.

**988.959.402 € 261,96**

### 10-Liter-Metall-Druckwassertank



Aus langlebigem Metall. Für die Druckwasserversorgung der Trennscheibe unabhängig von einer Netzwasserleitung und einem Schlauchanschluss. Der Druck wird mit einer Handpumpe auf 3–5 bar gebracht und drückt das Wasser damit durch die Druck- und Fallwasserarmatur bis zur Trennscheibe. Geeignet für handgeführte Einsätze in unterschiedlichen Arbeitshöhen.

**957.802.200 € 274,20**

### Service-Set



Für zuverlässigen Dauerbetrieb mit Keilriemen, Tankdeckel, Starterseil, Zündkerze und Saugkopf. Mit Wartungsanleitung und Kombischlüssel. Passend für Trennschleifer PC-6412, PC-6414, PC-7414.

**957.394.004 € 47,04**

### Dichtungssatz für 10-Liter-Kunststoff-Druckwassertank



Verschleißteile-Set (Dichtungssatz) für den 10-Liter-Kunststoff-Druckwassertank.

**988.394.101 € 13,92**

### Druck-/Fallwasserarmatur



Schlauchsystem mit Steckanschluss, Absperrhahn und 2 Wasserdüsen für den Nassschnitt zur Staubbinderung.

**394.365.102 € 60,00**

### Rollenfuß



Damit hält man immer die Spur. Passend für 73 cm<sup>3</sup> und 81 cm<sup>3</sup> Modelle.

**394.114.272 € 63,72**

### Winkeltankverschluss Kpl.



Für einfaches Nachfüllen von Kraftstoff bei Verwendung des Führungswagens. Durch den Winkeltankverschluss kann das Gerät stehend betankt werden. Für Modelle ab Baujahr 2011.

**395.114.300 € 10,44**

### Führungswagen mit QuickLock

- Dank des patentierten QuickLock-Spannsystems lassen sich die DOLMAR Trennschleifer mit wenigen Handgriffen und ohne Werkzeug auf dem Führungswagen montieren
- Radachse nach links und rechts zur Fahrtrichtung verschiebbar
- Serienmäßiger Tiefenbegrenzer für genaue Trennschnitte in der gewünschten Tiefe
- Winkeltankverschluss zum Nachtanken serienmäßig
- Fallwassertank, 15 Liter, serienmäßig

PT-2010 für PC-7414, PC-8216 und PC-8216 WS

**394.369.100 € 829,92**

PT-4000 für PC-7614 V

**394.369.110 € 801,72**

**PT-2010 (Abb.)  
PT-4000**







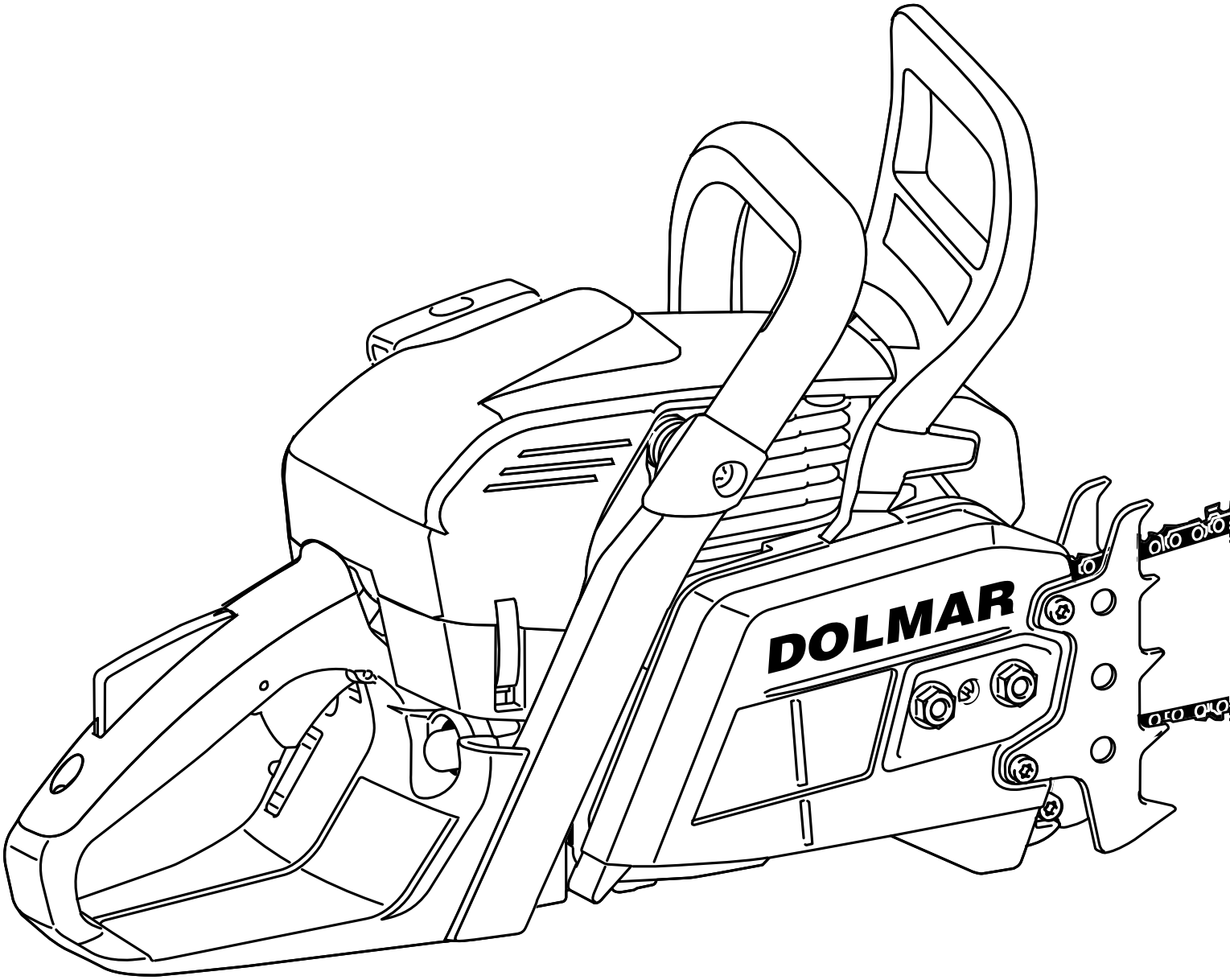



# Technische Daten

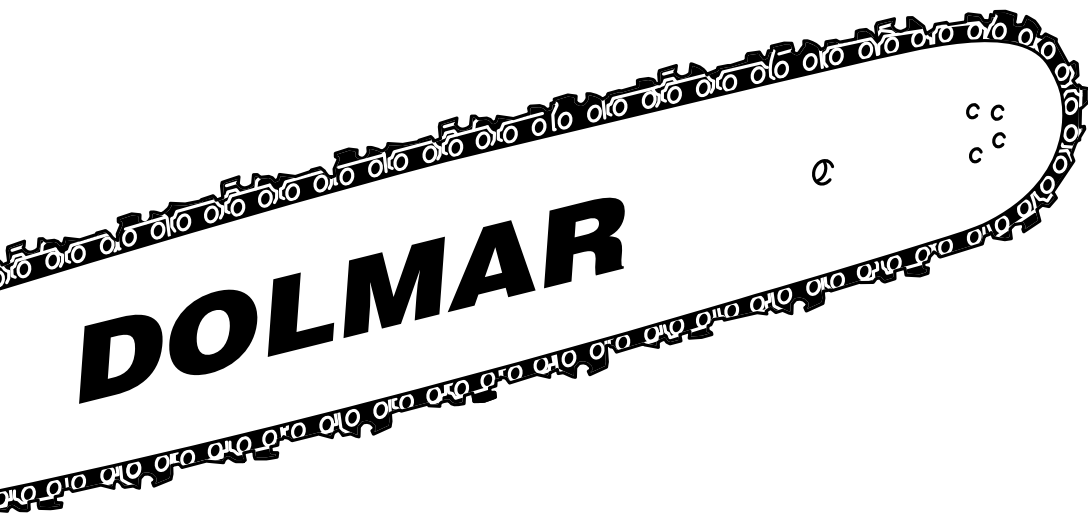

# Benzin-Motorsägen

	PS-32 C		PS-35 C	
Hubraum (cm <sup>3</sup> )	32		35	
Leistung (kW/PS)	1,35/1,8		1,7/2,3	
Gewicht** (kg)	4,1		4,4	
Tank Kraftstoff (l)	0,4		0,4	
Tank Kettenöl (l)	0,28		0,29	
Vibrationsdämpfung	•		•	
Seitliche Kettenspannung	•		•	
Werkzeuglose Kettenspannung (TLC)	-		-	
Automatische Ölpumpe	•		•	
Griffheizung	-		-	
Katalysator (C)	•		•	
Schalldruckpegel* dB(A) (K)	102,6 (2,5)		101,8 (2,5)	
Schalleistungspegel* dB(A) (K)	111,5 (2,5)		111,8 (2,5)	
Vibration vorn* (m/s <sup>2</sup> ) (K)	4,8 (2,0)		4,9 (2,0)	
Vibration hinten* (m/s <sup>2</sup> ) (K)	4,8 (2,0)		5 (2,0)	
Schnittlängen***, Kettenmodell	Best.-Nr.	€	Best.-Nr.	€
35 cm 291   3/8"   1,1 mm   HM	PS-32C-35B	<b>249,95</b>	-	-
35 cm 492   3/8"   1,3 mm   HM	-	-	PS-35C-35B	<b>309,95</b>
40 cm 492   3/8"   1,3 mm   HM	-	-	PS-35C-40B	<b>319,95</b>

	PS-420 SC		PS-550	
Hubraum (cm <sup>3</sup> )	42,4		55,7	
Leistung (kW/PS)	2,2/3,0		3,0/4,1	
Gewicht** (kg)	4,9		5,8	
Tank Kraftstoff (l)	0,48		0,57	
Tank Kettenöl (l)	0,28		0,32	
Vibrationsdämpfung	•		•	
Seitliche Kettenspannung	•		•	
Werkzeuglose Kettenspannung (TLC)	-		-	
Automatische Ölpumpe	•		•	
Griffheizung	-		-	
Katalysator (C)	•		-	
Schalldruckpegel* dB(A) (K)	100,8 (2,5)		84,4 (2,5)	
Schalleistungspegel* dB(A) (K)	111,8 (2,5)		95,4 (2,5)	
Vibration vorn* (m/s <sup>2</sup> ) (K)	3,6 (2,0)		6,3 (1,5)	
Vibration hinten* (m/s <sup>2</sup> ) (K)	3,2 (2,0)		6,3 (1,5)	
Schnittlängen***, Kettenmodell	Best.-Nr.	€	Best.-Nr.	€
38 cm 484   .325"   1,3 mm   HM	PS-420SC-38A	<b>479,95</b>	-	-
38 cm 086   .325"   1,5 mm   HM	-	-	PS-550-38A	<b>609,95</b>
45 cm 484   .325"   1,3 mm   HM	PS-420SC-45A	<b>479,95</b>	-	-
45 cm 686   .325"   1,3 mm   VM	-	-	PS-550-45A	<b>619,95</b>

VM = Vollmeißel

HM = Halbmeißel

\* Nach 2006/42/EG, K: Unsicherheit

\*\* Ohne Schneidwerkzeug und Betriebsstoffe

\*\*\* Die tatsächliche Schnittlänge kann, abhängig vom Motorsägentyp, geringer sein als die angegebene Schnittlänge

	PS-5105 C		PS-5105 CX		PS-5105 CH	
Hubraum (cm³)	50		50		50	
Leistung (kW/PS)	2,8/3,8		2,8/3,8		2,8/3,8	
Gewicht** (kg)	5,4		5,4		5,6	
Tank Kraftstoff (l)	0,47		0,47		0,47	
Tank Kettenöl (l)	0,27		0,27		0,27	
Vibrationsdämpfung	•		•		•	
Seitliche Kettenspannung	•		•		•	
Automatische Ölpumpe	•		•		•	
Griffheizung	-		-		•	
Katalysator	•		•		•	
Schalldruckpegel* dB(A) (K)	102,4 (2,5)		102,4 (2,5)		102,4 (2,5)	
Schalleistungspegel* dB(A) (K)	111,3 (2,5)		111,3 (2,5)		111,3 (2,5)	
Vibration vorn* (m/s²) (K)	5,2 (2,0)		5,2 (2,0)		5,2 (2,0)	
Vibration hinten* (m/s²) (K)	3,7 (2,0)		3,7 (2,0)		3,7 (2,0)	
Schnittlängen***, Kettenmodell	Best.-Nr.	€	Best.-Nr.	€	Best.-Nr.	€
38 cm 686   .325"   1,5 mm   VM	PS-5105C-38A	<b>689,95</b>	-	-	-	-
45 cm 686   .325"   1,5 mm   VM	-	-	PS-5105CX-45A	<b>719,95</b>	PS-5105CH-45A	<b>769,95</b>

	PS-6100		PS-6100 H		PS-7910		PS-7910 H	
Hubraum (cm³)	61		61		78,5		78,5	
Leistung (kW/PS)	3,4/4,6		3,4/4,6		4,3/5,9		4,3/5,9	
Gewicht** (kg)	6,0		6,1		6,6		6,8	
Tank Kraftstoff (l)	0,8		0,8		0,75		0,75	
Tank Kettenöl (l)	0,48		0,48		0,42		0,42	
Vibrationsdämpfung	•		•		•		•	
Seitliche Kettenspannung	•		•		•		•	
Automatische Ölpumpe	•		•		•		•	
Griffheizung	-		•		-		•	
Schalldruckpegel* dB(A) (K)	105 (2,5)		105 (2,5)		105,1 (2,5)		105,1 (2,5)	
Schalleistungspegel* dB(A) (K)	117 (2,5)		117 (2,5)		115,3 (2,5)		115,3 (2,5)	
Vibration vorn* (m/s²) (K)	5 (2,0)		5 (2,0)		6,6 (2,0)		6,6 (2,0)	
Vibration hinten* (m/s²) (K)	4 (2,0)		4 (2,0)		4,5 (2,0)		4,5 (2,0)	
Schnittlängen***, Kettenmodell	Best.-Nr.	€	Best.-Nr.	€	Best.-Nr.	€	Best.-Nr.	€
45 cm 099   3/8"   1,5 mm   VM	PS-6100-45B	<b>829,95</b>	PS-6100H-45B	<b>869,95</b>	-	-	-	-
50 cm 099   3/8"   1,5 mm   VM	-	-	-	-	PS-7910-50B	<b>1.029,95</b>	PS-7910H-50B	<b>1.139,95</b>
60 cm 099   3/8"   1,5 mm   VM	-	-	-	-	PS-7910-60B	<b>1.029,95</b>	-	-

VM = Vollmeißel

\* Nach 2006/42/EG, K: Unsicherheit

\*\* Ohne Schneidwerkzeug und Betriebsstoffe

\*\*\* Die tatsächliche Schnittlänge kann, abhängig vom Motorsägentyp, geringer sein als die angegebene Schnittlänge

# Hochentaster

Benzin-Hochentaster	ME-246.4
Motor	Benzin, 4-Takt
Hubraum (cm <sup>3</sup> )	25,4
Leistung (kW/PS)	<b>0,77/1,1</b>
Gewicht** (kg)	7,2
Gesamtlänge (m)	2,72 - 3,92
Standard-Schneidwerkzeug	Säge-Vorsatz
Antriebswelle	starr
Kraftstofftank (l)	0,6
Startsystem mit Primer	•
Antivibrationssystem	•
Multifunktionsgriff	•
Tragegurt/Tragesystem	•
Schalldruckpegel* dB(A) (K)	89,5 (2,5)
Schalleistungspegel* dB(A) (K)	107,3 (2,5)
Vibration* vorn/hinten (m/s <sup>2</sup> ) (K)	7,2/5,3 (2,0)
Best.-Nr.	ME-246.4
€	<b>889,95</b>

# Elektro-Motorsägen

Elektro-Motorsägen	ES-39 TLC	ES-43 TLC	ES-2136 TLC1	ES-2141 TLC1
Nennspannung (V)	230	230	230	230
Leistungsaufnahme (W)	1800	1800	2000	2000
Gewicht** (kg)	4,7	4,7	5,5	5,6
Werkzeuglose Kettenspannung (TLC)	•	•	•	•
Automatische Ölpumpe	•	•	•	•
Schnittlänge*** (cm)	35	40	35	40
Kettenmodell	291 3/8" 1,1 mm	492 3/8" 1,3 mm	492 3/8" 1,3mm	492 3/8" 1,3mm
Schalldruckpegel* dB(A) (K)	90,3 (2,5)	90,3 (2,5)	90,8 (2,5)	90,8 (2,5)
Schalleistungspegel* dB(A) (K)	101,3 (2,5)	101,3 (2,5)	101,8 (2,5)	101,8 (2,5)
Vibration* (m/s <sup>2</sup> ) (K)	4,7 (1,5)	4,7 (1,5)	5,2 (1,5)	5,2 (1,5)
Best. -Nr.	ES-39TLC	ES-43TLC	ES-2136TLC1	ES-2141TLC1
€	<b>154,95</b>	<b>164,95</b>	<b>269,95</b>	<b>279,95</b>

HM = Halbmeißel

• = Serienmäßig

\* Nach 2006/42/EG, K: Unsicherheit

\*\* Ohne Schneidwerkzeug und Betriebsstoffe (ME-246.4: Mit Schiene, ohne Kette)

\*\*\* Die tatsächliche Schnittlänge kann, abhängig vom Motorsägentyp, geringer sein als die angegebene Schnittlänge



# Motorsensen

4-Takt-Motorsensen	LT-245.4	MS-245.4 UE	MS-246.4 U	MS-335.4 U	MS-4300.4 R	MS-4300.4 U
Hubraum (cm³)	24,5	24,5	25,4	33,5	43	43
Leistung (kW/PS)	0,71/0,97	0,71/0,97	0,77/1,05	1,07/1,45	1,5/2,0	1,5/2,0
Gewicht (kg)	4,9**	5,9**	5,2**	7,1**	8,6**	8,6**
Gesamtlänge** (m)	1,62	1,77	1,77	1,81	1,81	1,81
Standard-Schneidwerkzeug	2-Fadenkopf	4-Zahn-Schlagmesser	4-Zahn-Schlagmesser	Dickichtmesser	Dickichtmesser, 2-Fadenkopf	Dickichtmesser, 2-Fadenkopf
Kraftstofftank (l)	0,5	0,5	0,6	0,65	0,6	0,6
Antriebswelle	flexibel	starr	starr	starr	starr	starr
Startsystem mit Primer	•	•	•	•	•	•
Antivibrationssystem	•	•	•	•	•	•
Multifunktionsgriff	•	•	•	•	•	•
Rundgriff (C), Doppelhandgriff (U)	C	U	U	U	C	U
Tragegurt/Tragesystem	-	•	•	•	•	•
Schalldruckpegel* dB(A) (K)	93,3 (2,8)	97,1 (2,4)	96,6 (0,9)	98,2 (0,82)	92,4 (1,8)	92,4 (1,8)
Schalleistungspegel* dB(A) (K)	102,5 (1,7)	106,3 (1,2)	105,5 (1,3)	106,7 (0,38)	101,8 (1,8)	101,8 (1,8)
Vibration* vorn/hinten (m/s²) (K)	5,3/5,4 (0,9/1,0)	2,3/2,6 (0,52/0,83)	2,3/2,6 (0,5/0,8)	2,5/3,3 (1,26/0,7)	1,7/2,2 (0,5/0,5)	1,7/2,2 (0,5/0,5)
Best.-Nr.	LT-245.4	MS-245.4UE	MS-246.4U	MS-335.4U	MS-4300.4R	MS-4300.4U
€	329,95	409,95	409,95	509,95	879,95	789,95

## 2-Takt-Motorsensen

## MS-27 U

Hubraum (cm³)	25,7
Leistung (kW/PS)	0,83/1,1
Gewicht (kg)	5,0**
Gesamtlänge** (m)	1,77
Standard-Schneidwerkzeug	2-Fadenkopf, 4-Zahn-Schlagmesser
Kraftstofftank (l)	0,6
Antriebswelle	starr
Startsystem mit Primer	•
Antivibrationssystem	•
Multifunktionsgriff	•
Rundgriff (C), Doppelhandgriff (U)	U
Tragegurt/Tragesystem	•
Schalldruckpegel* dB(A) (K)	98,5 (2,5)
Schalleistungspegel* dB(A) (K)	109,8 (2,5)
Vibration* vorn/hinten (m/s²) (K)	8,0/7,0 (1,5)
Best.-Nr.	MS-27U
€	329,95

C = Rundgriff

U = Doppelhandgriff

R = Rückentragbar









\* Nach 2006/42/EG

\*\* Mit Schneidwerkzeug und Schutzhaube

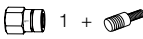
# Fadenkopf-Adapter

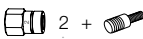

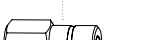
## ComfortTrim Medium

### Anschlussmöglichkeiten

 1	M10 × 1,25 LHF (Linksgewinde innen)
 2	M8 × 1,25 LHF (Linksgewinde innen)
 3	M10 × 1,00 LHF (Linksgewinde innen)
 1 + 	M8 × 1,25 LHM (Linksgewinde außen)
 2 + 	M10 × 1,25 LHM (Linksgewinde außen)
 3 + 	M10 × 1,25 LHM (Linksgewinde außen)

## ComfortTrim Large

### Anschlussmöglichkeiten

 1	M10 × 1,25 LHF (Linksgewinde innen)
 2	M8 × 1,25 LHF (Linksgewinde innen)
 3	M10 × 1,00 LHF (Linksgewinde innen)
 9	M12 × 1,75 LHF (Linksgewinde innen)
 10	M12 × 1,50 LHF (Linksgewinde innen)
 1 + 	M8 × 1,25 LHM (Linksgewinde außen)
 2 + 	M10 × 1,25 LHM (Linksgewinde außen)

# Heckenscheren

Benzin-Heckenscheren	HT-2375 D
Motor	Benzin, 2-Takt
Hubraum (cm <sup>3</sup> )	22,2
Leistung (kW/PS)	0,74/1,0
Gewicht (kg)	5,2
Schnittlänge (cm)	75
Zahnabstand (mm)	35
Hubzahl (1/min)	4270
Antivibrationssystem	•
Drehgriff	•
Schalldruckpegel* dB(A) (K)	93,9 (1,2)
Schalleistungspegel* dB(A) (K)	103,8 (1,3)
Vibration links* (m/s <sup>2</sup> ) (K)	2,3 (1,3)
Vibration rechts* (m/s <sup>2</sup> ) (K)	2,3 (1,6)
Best.-Nr.	HT-2375D
€	659,95

Elektro-Heckenscheren	HT-365	HT-7510
Nennspannung (V)	230	230
Leistungsaufnahme (W)	550	670
Gewicht (kg)	3,8	4,6
Schnittlänge (cm)	65	75
Zahnabstand (mm)	28	28
Hubzahl (1/min)	1600	1500
Kabelhalterung	•	•
Zugentlastung	•	•
Schalldruckp.* dB(A) (K)	89,9 (1,5)	86,5 (0,7)
Schalleistungsp.* dB(A) (K)	97,9 (1,5)	94,5 (0,7)
Vibration* (m/s <sup>2</sup> ) (K)	6,7 (1,5)	4,4 (1,5)
Best.-Nr.	HT-365	HT-7510
€	184,95	259,95

D = Doppelseitiger Messerbalken  
\* Nach 2006/42/EG, K: Unsicherheit

# Benzin-Rasenmäher

	PM-411 C	PM-461 R	PM-46 SBC
Gehäuse	Stahlblech	Stahlblech	Stahlblech
Motorhersteller	Briggs&Stratton	Briggs&Stratton	Briggs&Stratton
Motortyp	500 E	625 E	500 E
Starterleichterung	-	-	-
Hubraum (cm³)	140	150	140
Geräteleistung (Drehzahl)	1,94 kW (2800 U/min)	2,2 kW (2800 U/min)	1,94 kW (2800 U/min)
Für Rasenflächen bis ca. (m²)	1000	1000	1600
Schnittbreite (cm)	41	46	46
Schnitt Höheneinstellung	zentral 5-stufig	zentral 5-stufig	zentral 7-stufig
Schnitthöhen (mm)	20-75	25-70	30-75
Grasfangkorb (l)	50	60	60
Material Grasfangkorb	Textil	Textil	Textil
Gewicht (kg)	26	27,6	31,2
Antrieb	-	-	1-Gang
Geschwindigkeit (km/h)	-	-	3,6
Mulchkeil	•	•	•
Schalldruckpegel* dB(A) (K)	82 (2,41)	82,0 (3,00)	86,9 (3,00)
Schalleistungspegel* dB(A) (K)	93,3 (2,41)	92,1 (2,07)	93,7 (2,38)
Vibration* (m/s²) (K)	4,7 (1,5)	1,89 (1,5)	4,53 (1,5)
Best.-Nr.	PM-411C	PM-461R	PM-46SBC
€	<b>409,95</b>	<b>469,95</b>	<b>469,95</b>
Ersatzmesser	671.001.433	671.014.610	671.014.610

	PM-4602 S3C	PM-5600 S3R
Gehäuse	Stahlblech	Stahlblech
Motorhersteller	Briggs&Stratton	Briggs&Stratton
Motortyp	750 EX	675 EXI
Starterleichterung	ReadyStart	ReadyStart
Hubraum (cm³)	161	163
Geräteleistung (Drehzahl)	2,69 kW (2800 U/min)	2,55 kW (2800 U/min)
Für Rasenflächen bis ca. (m²)	1800	2400
Schnittbreite (cm)	46	56
Schnitt Höheneinstellung	zentral 8-stufig	zentral 8-stufig
Schnitthöhen (mm)	20-75	20-75
Grasfangkorb (l)	60	70
Material Grasfangkorb	Textil	Textil
Gewicht (kg)	35	39,8
Antrieb	3-Gang	3-Gang
Geschwindigkeit (km/h)	3,0 - 3,4 - 4,5	3,0 - 3,6 - 4,5
Mulchkeil	•	•
Schalldruckpegel* dB(A) (K)	83,9 (3,0)	84,6 (3,0)
Schalleistungspegel* dB(A) (K)	94,3 (1,8)	95,8 (1,87)
Vibration* (m/s²) (K)	7,12 (1,5)	5,53 (1,5)
Best.-Nr.	PM-4602S3C	PM-5600S3R
€	<b>629,95</b>	<b>719,95</b>
Ersatzmesser	671.014.610	671.002.532

\* Nach 2006/42/EG, K: Unsicherheit

# Trennschleifer

	PC-7414-25	PC-8216 WS
Motor	Benzin, 2-Takt	Benzin, 2-Takt
Hubraum (cm <sup>3</sup> )	73	81
Leistung (kW/PS)	<b>3,8/5,2</b>	<b>4,2/5,6</b>
Gewicht** (kg)	10	10,6
Trennscheibe Ø (mm/Zoll)	350 / 14"	400 / 16"
Trennscheibe im Lieferumfang	Kunstharz (Stein)	Kunstharz (Stein)
Max. Schnitttiefe (mm)	122	147
Kraftstofftank (l)	1,1	1,1
Max. Umfangsgeschwindigkeit (m/s)	80	80
Wasseranschluss	•	•
Schalldruckpegel* dB(A) (K)	99,6 (2,5)	100,3 (2,5)
Schalleistungspegel* dB(A) (K)	109,7 (2,5)	110,3 (2,5)
Vibration Bügelgriff links* (m/s <sup>2</sup> ) (K)	8,4 (2,0)	8,6 (2,0)
Vibration Handgriff rechts* (m/s <sup>2</sup> ) (K)	5,9 (2,0)	5,3 (2,0)
Welle (mm)	25,4	20,0 / 25,4
Best.-Nr	PC-7414-25	PC-8216WS
€	<b>1.239,95</b>	<b>1.169,95</b>

\* Nach 2006/42/EG, K: Unsicherheit  
 \*\* ohne Trennscheibe



# Blasgeräte/Motorsprüher

Benzin-Blasgeräte	PB-252.4	PB-252.4 V	PB-7660.4
Motor	Benzin, 4-Takt	Benzin, 4-Takt	Benzin, 4-Takt
Motortyp	OHV	OHV	OHV
Hubraum (cm <sup>3</sup> )	24,5	24,5	75,6
Leistung (kW/PS)	<b>0,81/1,1</b>	<b>0,81/1,1</b>	<b>3,0/4,1</b>
Gewicht** (kg)	4,5	4,5	10,9
Max. Luftvolumen ohne Blasrohr (m <sup>3</sup> /h)	606	606	-
Max. Luftvolumen mit Runddüse (m <sup>3</sup> /h)	426	426	1200
Max. Luftvolumen mit Flachdüse (m <sup>3</sup> /h)	504	504	-
Max. Luftgeschwindigkeit (m/s)	64,6	64,6	92
Kraftstofftank (l)	0,52	0,52	1,9
Öltank (l)	0,08	0,08	0,22
Runddüse	○	○	●
Flachdüse	●	●	●
Saug-Set (V)	○	●	-
Einhandbedienung	●	●	●
Rücktragbar (R)	-	-	●
Leichtstartsystem	●	●	●
Antivibrationssystem	-	-	●
Schalldruckpegel* dB(A) (K)	90,8 (1,4)	90,8 (1,4)	102,8 (1,6)
Schalleistungspegel* dB(A) (K)	103,7 (1,4)	103,7 (1,4)	110,6 (0,8)
Vibration* (m/s <sup>2</sup> ) (K)	9,3 (0,5)	9,3 (0,5)	2,3-3,5 (1,2/0,8)
Best.-Nr.	PB-252.4	PB-252.4V	PB-7660.4
€	<b>309,95</b>	<b>389,95</b>	<b>629,95</b>

● = Serienmäßig / im Lieferumfang  
 ○ = Verfügbar als Zubehör  
 \* Nach 2006/42/EG, K: Unsicherheit  
 \*\* Ohne Blasrohr

# Garantie-Bedingungen für Österreich,

## für die Marken Makita, Maktec, Dolmar und Makita-MT der Makita Werkzeug Gesellschaft m.b.H. (nachfolgend „Makita“ genannt)



Stand Oktober 2018

Jedes Makita-Werkzeug unterliegt der sorgfältigen Prüfung und der strengen Kontrolle der Makita-Qualitätssicherung. Makita gewährt unbeschadet der vertraglichen oder gesetzlichen Gewährleistungsansprüche, eine Garantie gegenüber dem Erstkäufer, hinsichtlich der in Österreich gekauften Makita Elektro- und Benzinwerkzeuge. Für Verbraucher beträgt die Garantiezeit 24 Monate; bei gewerblichem und beruflichem Gebrauch oder vergleichbarer Beanspruchung beträgt die Garantiezeit 12 Monate.

### Ausgenommen von dieser Garantie sind:

- Makita-Werkzeug ohne CE-Kennzeichnung.
- Sämtliches Zubehör
- Akkus (ausgenommen registrierte Li-Ionen-Akkus, siehe unten)
- Verschleißteile, sofern sie durch normale Abnutzung beschädigt sind, sowie normale Abnutzung bzw. gebrauchsbedingter Verschleiß an Bauteilen, z.B. Kohlebürsten, Kugellagern, Schaltern, Kabel, Dichtungen.
- Demontierte, teilweise demontierte und mit Fremtteilen reparierte Geräte.
- Geräte, an denen von nicht autorisierten Personen Reparaturen bzw. Reparaturversuche durchgeführt wurden.
- Schäden aufgrund von unsachgemäßer Anwendung, wie insbesondere aufgrund von zweckentfremdeten Einsatz oder Benutzung von Zubehör, Ergänzungs- oder Ersatzteilen, die keine Makita-Originalteile sind, Überlastung, Betrieb mit falscher Netzspannung und falscher Stromart sowie Fremdeinwirkung wie zum Beispiel, aber nicht ausschließlich, Sturz oder Schlag.
- Schäden an Werkzeugen, die aufgrund der Nichtbeachtung der Bedienungsanleitung insbesondere wenn sie nicht richtig eingesetzt, gehandhabt, gepflegt, gewartet und gereinigt wurden.
- Für sämtliche Produkte, die ohne Berechnung weitergegeben wurden (z.B. als Beigabe, bei einer Bonusaktion, bei einem Gewinnspiel etc.), gelten generell 12 Monate Garantie.

Die Garantiezeiträume beginnen ab Kaufdatum, maßgeblich ist hier das Datum auf dem Originalkaufbeleg. Diese Garantie wird ausschließlich dem Erstkäufer von einem autorisierten österreichischen Fachhändler gewährt. Der Garantieanspruch muss innerhalb der Garantiezeit geltend gemacht werden. Wenn ein Garantiefall eintritt, hat Makita die Möglichkeit, nach eigenem Ermessen, das defekte Teil/Werkzeug zu reparieren, auszutauschen oder durch ein einwandfreies Werkzeug (gegebenenfalls auch ein vergleichbares Nachfolgemodell) zu ersetzen. Nicht defekte Teile werden lediglich auf Kosten des Garantienehmers ersetzt. Ersetzte Werkzeuge oder Teile gehen in das Eigentum von Makita über.

Im Garantiefall ist das betroffene Werkzeug zusammen mit dem Originalkaufbeleg (mit Produktbezeichnung und Kaufdatum) an die Makita Werkzeug Gesellschaft m.b.H., 2401 Fischamend, Airportstraße 4, einzusenden. Teilweise oder komplett zerlegte Werkzeuge können nicht als Garantiefall vorgelegt oder eingesandt werden. Die Kosten und das Risiko des Transportes trägt der Käufer. Garantieleistungen werden ausschließlich von Makita selbst erbracht.

Durch die Garantieleistung wird diese Garantiefrist weder verlängert noch erneuert. Für diese Garantie gilt österreichisches Recht.

## Verlängerung der Garantie auf drei Jahre für Maschinen

Für alle ab 01.11.2006 in Österreich bei einem autorisierten Fachhändler gekauften Makita Akku-, Elektro- und Benzinwerkzeuge gewährt Makita eine freiwillige Garantieverlängerung auf 3 Jahre unter den oben angeführten Bedingungen und in dem oben angeführten Umfang, wenn der Erstkäufer dieses Gerät innerhalb von 4 Wochen nach Kaufdatum im Internet unter [www.makita.at](http://www.makita.at) registriert. Zur Bestätigung der Registrierung erhält der Erstkäufer ein Garantie-Zertifikat, das der Erstkäufer sofort ausdrucken oder downloaden und in weiterer Folge aufbewahren muss. Der Erstkäufer erklärt sein Einverständnis hinsichtlich der Speicherung und Verarbeitung seiner Daten für diese Registrierung.

### Ausgenommen von dieser Garantieverlängerung sind:

- Sämtliche Ausnahmen, die bereits für die Garantie gelten (siehe oben)
- Sämtliche Dolmar Benzin Geräte und Makita-MT Produkte, sowie Maschinen der Makita G-Serie
- Sämtliche Benzin-Rasenmäher.
- Sämtliche Produkte, die ohne Berechnung weitergegeben wurden (z.B. als Beigabe, bei einer Bonusaktion, bei einem Gewinnspiel etc.)
- Akku-Drehmoment-Abschaltsschrauber (alle Modelle deren Modellname mit BFT, BFL, DFT oder DFL beginnt)
- Akku-Taschenlampen, Heizjacken, Heizgilet, Kühljacken

Im Garantiefall ist das betroffene Werkzeug zusammen mit dem Originalkaufbeleg (mit Produktbezeichnung und Kaufdatum) sowie dem Garantie-Zertifikat vollständig an die Makita Werkzeug Gesellschaft m.b.H., 2401 Fischamend, Airportstraße 4 einzusenden. Die Daten in beiden Dokumenten müssen übereinstimmen. Teilweise oder komplett zerlegte Werkzeuge können nicht als Garantiefall vorgelegt oder eingesandt werden. Die Kosten und das Risiko des Transportes trägt der Käufer. Garantieleistungen werden ausschließlich von Makita selbst erbracht.

Durch die Garantieleistung wird diese Garantiefrist weder verlängert noch erneuert. Für diese Garantieverlängerung gilt österreichisches Recht.

## Verlängerung der Garantie auf zwei Jahre für Li-Ionen-Akkus

Für alle ab 01.02.2012 in Österreich bei einem autorisierten Fachhändler gekauften Makita Li-Ionen-Akkus gewährt Makita eine freiwillige Garantieverlängerung auf 2 Jahre unter den oben angeführten Bedingungen und in dem oben angeführten Umfang, wenn der Erstkäufer diesen Akku innerhalb von 4 Wochen nach Kaufdatum im Internet unter <http://www.makita.at> registriert.

Zur Bestätigung der Registrierung erhält der Erstkäufer ein Garantie-Zertifikat, das der Erstkäufer sofort ausdrucken oder downloaden und in weiterer Folge aufbewahren muss. Der Erstkäufer erklärt sein Einverständnis hinsichtlich der Speicherung und Verarbeitung seiner Daten für diese Registrierung.

Ausgenommen von dieser Garantie sind:

- Sämtliche Akkus, die nicht mit Li-Ionen-Technik arbeiten.
- Sämtliche Akkus der Makita G-Serie und Makita-MT Akkus
- Sämtliche Akkus, die ohne Berechnung weitergegeben wurden (z.B. als Beigabe, bei einer Bonusaktion, bei einem Gewinnspiel etc.)

Im Garantiefall ist der betroffene Akku zusammen mit dem Originalkaufbeleg (mit Produktbezeichnung und Kaufdatum) sowie dem Garantie-Zertifikat vollständig an die Makita Werkzeug Gesellschaft m.b.H., 2401 Fischamend, Airportstraße 4 einzusenden. Die Daten in beiden Dokumenten müssen übereinstimmen. Teilweise oder komplett zerlegte Akkus können nicht als Garantiefall vorgelegt oder eingesandt werden. Die Kosten und das Risiko des Transportes trägt der Käufer. Garantieleistungen werden ausschließlich von Makita selbst erbracht.

Durch die Garantieleistung wird diese Garantiefrist weder verlängert noch erneuert. Für diese Garantieverlängerung gilt österreichisches Recht.

### Unsere Makita-Servicezentrale in Fischamend finden Sie unter folgender Adresse:

Makita Werkzeug Gesellschaft m.b.H.  
Airportstraße 4  
A-2401 Fischamend  
Tel: +43 (2232) 777 00

#### Öffnungszeiten

Montag - Donnerstag: 7:30 - 16:00  
Freitag: 7:30 - 12:30

In unserer Servicezentrale können Sie **Zubehör** sowie **Ersatzteile** zu Ihrer Makita-Maschine kaufen.

Weiters steht Ihnen unser schneller Reparaturservice im Haus zur Verfügung.

(Unsere Maschinen erhalten Sie im gut sortierten Fachhandel.)

## Service-Bedingungen für Österreich

Stand November 2018

- Für einen Kostenvoranschlag werden Gebühren von € 10,- exkl. MwSt. verrechnet.
- Bei einem Reparaturkostenvoranschlag, wird die Maschine zwecks Fehlerfindung zerlegt. Im Falle „unrepariert retour“ wird sie aber nicht automatisch wieder zusammengebaut (sie wird im zerlegten Zustand zurückgesendet). Nur auf Kundenwunsch wird die Maschine wieder zusammengebaut, wodurch Montagekosten entstehen (Diese Kosten sind maschinenabhängig). Makita übernimmt keine Haftung bzw. Gewährleistung und versichert keine Funktion einer unreparierten Maschine.
- Es werden bei Makita nur autorisierte Werkzeughändler mit einer Kundennummer registriert.
- Die Gewährleistung auf eine Reparatur beträgt 6 Monate auf die getauschten Teile. Ausgenommen sind Verschleißteile (z. B. Kohlen, Kabel usw.).
- Bei Abholung einer Maschine wird diese nur mit passendem grünen Abholschein ausgehändigt. Bei Verlust muss ein Personalausweis vorgelegt werden.
- Die Entsorgung der Maschine erfolgt nur nach schriftlicher Bestätigung des Kunden.
- Eine Reparaturabholung sollte innerhalb von 5 Wochen nach Fertigstellung erfolgen. Nach dieser Zeit werden Lagergebühren verrechnet.
- Zum Schutz unserer Mitarbeiter werden Staubsauger nur entleert, gereinigt und mit entnommenem Filterelement entgegengenommen. Bei Nichteinhaltung werden die Staubsauger ungeprüft zurückgeschickt. Im Zuge der Reparatur werden von Seiten Makita immer automatisch neue Filterelemente verbaut und sofern es sich nicht um eine Garantiereparatur handelt in Rechnung gestellt.
- Jede reparierte Maschine wird vor Rücksendung nach ÖVE-HG 8701-1 und ÖVE/ÖNORM E 8701-2-2 geprüft. Gegen eine Gebühr von € 28,- exkl. MwSt. kann ein vollständiger Prüfbericht übergeben werden.

## Allgemeine Verkaufs- und Lieferbedingungen

### der Makita Werkzeug Gesellschaft m.b.H.

Stand 29.11.2018

#### 1. Geltungsbereich

- 1.1. Diese Allgemeinen Verkaufs- und Lieferbedingungen (AVLB) gelten für alle mit uns abgeschlossenen Kauf- und Lieferverträge und werden vom Kunden durch die Bestellung bei uns akzeptiert. Im Falle des Barverkaufes in unserer Niederlassung, werden diese AVLB durch das Angebot auf Abschluss eines Kaufvertrages akzeptiert.
- 1.2. Diese AVLB gelten für den gesamten Geschäftsverkehr mit dem Kunden, auch wenn sie bei späteren Verträgen nicht ausdrücklich erwähnt werden.
- 1.3. Will der Kunde nicht zu den AVLB kontrahieren, hat er vor Vertragsabschluss ausdrücklich und schriftlich zu widersprechen.
- 1.4. Abweichende Regelungen, insbesondere die (teilweise) Anwendung der AVLB des Kunden oder der (teilweise) Ausschluss unserer AVLB, kommen ausschließlich durch eine schriftliche Vereinbarung vor Vertragsabschluss zur Anwendung.
- 1.5. Mündliche Nebenabreden sind daher unwirksam.

#### 2. Bestellung

- 2.1. Jede Bestellung des Kunden hat auf unserem Bestellformular zu den Produktpreisen laut unserer jeweils aktuellen Preisliste zu erfolgen und wird von uns durch schriftliche Bestellbestätigung oder Ausführung der Bestellung, unter Zugrundelegung dieser AVLB, angenommen. Verträge mit Verbrauchern werden im Rahmen des Barverkaufes in unserer Niederlassung abgeschlossen.
- 2.2. Hiervon abweichende Vereinbarungen bedürfen einer ausdrücklichen und schriftlichen Zustimmung unsererseits. Zu abweichenden Vereinbarungen hinsichtlich des Kaufpreises vgl. Punkt 3.
- 2.3. Konstruktions- oder Formänderungen der Ware, die auf eine Verbesserung der Technik oder auf Änderungen von gesetzlichen Auflagen zurückzuführen sind, bleiben während der Lieferzeit vorbehalten, sofern der Liefergegenstand nicht erheblich geändert wird und die Änderungen für den Besteller zumutbar sind.

#### 3. Kaufpreis

- 3.1. Kaufpreis ist der in unserer jeweils aktuellen Preisliste für die bestellte Ware angeführte Preis zum Zeitpunkt der Bestellung zuzüglich Umsatzsteuer in der jeweiligen gesetzlichen Höhe, sofern nichts anderes ausdrücklich schriftlich vereinbart ist. Die jeweils aktuellen Preislisten, die auch aus unseren Prospekten ersichtlich sind, werden dem Kunden, sofern ihm diese noch nicht vorliegen, auf Anfrage jederzeit zur Verfügung gestellt. Bei Vertragsabschlüssen im Rahmen des Barverkaufes in unserer Niederlassung gelten die dort ausgewiesenen bzw. bekannt gegebenen Preise.
- 3.2. Die in Preislisten oder Werbemedien enthaltenen Informationen sind unverbindlich und stellen daher kein verbindliches Angebot unsererseits dar.
- 3.3. Bei Kleinbestellungen wird zusätzlich eine Lieferpauschale in Rechnung gestellt (siehe Punkt 6.8., unten).
- 3.4. Wir behalten uns das Recht vor, nach rechtzeitiger Benachrichtigung des Kunden und vor Ausführung der Kundenbestellung, den Kaufpreis im Zeitraum zwischen Bestellung und Lieferung in einer Weise anzuhäufeln, wie es aufgrund der allgemeinen außerhalb unserer Kontrolle liegenden Preisentwicklung erforderlich (etwa durch veränderte Gestehungskosten, v.a. durch die Erhöhung der Material- oder Herstellungskosten, Wechselkursschwankungen, Zolleränderungen) oder aufgrund der Änderung von Lieferanten notwendig ist. Dies gilt nicht bei Verbrauchergeschäften.

#### 4. Zahlungsbedingungen

- 4.1. Der Kunde hat den Kaufpreis innerhalb von 30 Tagen ab Rechnungsdatum abzugsfrei durch Banküberweisung zu entrichten. Entscheidend für die Rechtzeitigkeit der Zahlung ist das Datum des Zahlungseinganges bei uns. Entrichtet ein Kunde, der bereits zumindest 3 Bestellungen per Vorauskasse oder Nachnahme bezahlt hat, oder bereits zumindest 3 Einkäufe im Rahmen des Barverkaufes getätigt hat, den Kaufpreis binnen 14 Tagen, so wird von uns ein Skonto von 3% gewährt. Die Bestimmungen dieses Punktes 4.1. gelten, sofern nicht andere Zahlungskonditionen schriftlich vereinbart sind.
- 4.2. Bei Bestellungen durch Neukunden (Kunden, die noch nicht bei uns registriert sind) ist der Kaufpreis bei von uns veranlasster Lieferung per Nachnahme, bei Barverkauf/Abholung durch den Kunden bei uns durch Barzahlung zu begleichen.
- 4.3. Hat uns der Kunde eine Einzugsermächtigung erteilt, so wird der Kaufpreis von uns im Wege des Bankeinzugsverfahrens eingezogen. In diesem Fall ist der Kunde verpflichtet, für die nötige Deckung des entsprechenden Kontos zu sorgen.
- 4.4. Wechsel und Scheckzahlungen werden nicht akzeptiert.
- 4.5. Im Falle des Zahlungsverzuges des Kunden haben wir – ohne Aufgabe etwaiger weiterer uns zustehender Rechte und Ansprüche (insbesondere unter Punkt 7., unten) – das Recht, den Kunden mit Zinsen von 12 % p.a. auf den nicht bezahlten Betrag zu belasten.
- 4.6. Kommt der Kunde seinen Zahlungsverpflichtungen trotz schriftlicher Mahnung nicht nach, sind wir berechtigt die gesamte noch offene Restforderung mit sofortiger Wirkung fällig zu stellen.

#### 5. Zurückbehaltung, Aufrechnung

- 5.1. Die Zurückbehaltung oder Aufrechnung von Zahlungen wegen von uns nicht ausdrücklich schriftlich anerkannter Gegenforderungen des Kunden ist unzulässig. Abweichendes gilt hinsichtlich gesetzlicher Zurückbehaltungs- und Aufrechnungsrechte von Verbrauchern (§ 6 Abs 1 Z 7 u 8 KSchG).

#### 6. Lieferung

- 6.1. Wir bemühen uns umgehend nach abschließender Bearbeitung der Bestellung die Auslieferung der Ware zu veranlassen. Lieferverzögerungen, ungeachtet des Grundes, berechtigen den Kunden nicht zur Geltendmachung von Ansprüchen, gleich aus welchem Rechtsgrund.
- 6.2. Ware, die im Rahmen des Barverkaufes in unserer Niederlassung erworben wird, wird unmittelbar und vor Ort ausgefolgt.
- 6.3. Erhebliche, nicht von uns zu vertretende, Lieferverzögerungen oder Unmöglichkeit der Lieferung, berechtigen uns zum Rücktritt vom Vertrag, ohne dass hierdurch Schadenersatz-, Gewährleistungs- oder sonstige Ansprüche, aus welchem Rechtsgrund auch immer, gegen uns entstehen.
- 6.4. Wenn nicht anders vereinbart, wird von uns die Zustellung der Ware an die uns bekannte Adresse des Kunden veranlasst.
- 6.5. Die Lieferung erfolgt durch ein übliches Transportmittel unserer Wahl, es sei denn, mit dem Kunden ist etwas anderes vereinbart.
- 6.6. Die Lieferung erfolgt auf Gefahr und, sofern nicht nach Punkt 6.8. frei Haus geliefert wird, auch auf Kosten des Kunden. Dies gilt auch für Teillieferungen.
- 6.7. Die Lieferung erfolgt zu den üblichen Geschäftszeiten und ist vom Kunden zu übernehmen.
- 6.8. Bei Bestellungen mit einem Bestellwert (Summe der Nettopreise) ab Euro 255,- erfolgt die Lieferung in Österreich frei Haus. Darunter wird von uns eine gewichtsabhängige Lieferpauschale laut aktueller Preisliste (zuzüglich Umsatzsteuer) verrechnet. Teillieferungen sind zulässig. Die jeweils aktuellen Preislisten, die auch aus unseren Prospekten ersichtlich sind, werden dem Kunden, sofern ihm diese noch nicht vorliegen, auf Anfrage jederzeit zur Verfügung gestellt. Bei Vertragsabschlüssen im Rahmen des Barverkaufes in unserer Niederlassung gelten die dort ausgewiesenen bzw. bekannt gegebenen Preise.
- 6.9. Ist mit dem Kunden vereinbart, dass die Ware zu einem bestimmten Zeitpunkt bei uns abgeholt wird, so geht die Gefahr zu diesem Zeitpunkt auf den Kunden über, unabhängig davon, ob der Kunde die Ware zu diesem Zeitpunkt tatsächlich bei uns abholt, oder sich in Verzug befindet.

- 6.10. Bleibt der Kunde mit der Annahme der Ware länger als 14 Tage in Verzug, so sind wir nach Setzung einer Nachfrist von weiteren 14 Tagen und deren fruchtlosem Verstreichen berechtigt, vom Vertrag zurückzutreten und Schadenersatz wegen Nichterfüllung zu verlangen oder auf Zahaltung des Vertrages zu bestehen und die Ware auf Kosten des Kunden weiter zu verwahren.
- 6.11. Der Setzung einer Nachfrist bedarf es nicht, wenn der Kunde die Annahme ernsthaft und endgültig verweigert oder offenkundig auch innerhalb einer etwaigen Nachfrist zur Zahlung des Kaufpreises nicht imstande ist.

#### 7. Eigentumsvorbehalt

- 7.1. Ungeachtet der Lieferung und des Gefahrenüberganges oder anderer Bestimmungen dieser AVLB geht das Eigentum an der Ware auf den Kunden erst über, wenn wir den jeweiligen Kaufpreis vollständig erhalten haben (Eigentumsvorbehalt).
- 7.2. Wir haben das Recht, die Ware zurückzufordern, anderweitig zu veräußern oder sonst wie darüber zu verfügen, solange der Kaufpreis nicht vollständig bezahlt und der Kunde mehr als einen Monat in Zahlungsverzug ist.
- 7.3. Wir stimmen der Weiterveräußerung der Ware zu marktüblichen Konditionen zu.
- 7.4. Durch eine Weiterveräußerung geht der Eigentumsvorbehalt nicht unter, vielmehr wird das Anwartschaftsrecht auf das Eigentum weiterveräußert. Der Kunde ist verpflichtet seinen Wiederkäufer bei einer Veräußerung auf einen bestehenden Eigentumsvorbehalt hinzuweisen.
- 7.5. Soweit der Kunde die unter Eigentumsvorbehalt stehende Ware an Dritte veräußert, tritt er uns bereits jetzt alle Forderungen bis zur Höhe des zwischen uns und dem Kunden vereinbarten Kaufpreises (einschließlich Umsatzsteuer) ab, die dem Kunden aus der Weiterveräußerung entstehen.
- 7.6. Zur Einziehung dieser Forderungen ist der Kunde auch nach Abtretung ermächtigt.
- 7.7. Unsere Befugnis, die Forderung selbst einzuziehen, bleibt davon unberührt; jedoch verpflichten wir uns, die jeweiligen Schuldner des Kunden erst dann zu verständigen und unsere Forderung bei diesen einzuziehen, wenn unser Kunde seinen Zahlungsverpflichtungen nicht ordnungsgemäß nachkommt und uns gegenüber in Zahlungsverzug gerät.
- 7.8. Ist dies der Fall, können wir verlangen, dass der Kunde uns die abgetretenen Forderungen und deren Schuldner bekannt gibt, alle zum Einzug erforderlichen Angaben macht und die dazugehörigen Unterlagen aushändigt.
- 7.9. Bei Pfändungen oder sonstigen Eingriffen Dritter in die unter Eigentumsvorbehalt stehende Ware hat uns der Kunde unverzüglich zu benachrichtigen, damit wir unsere Rechte an der Ware geltend machen können.
- 7.10. Soweit der Kunde dieser Verpflichtung nicht nachkommt, haftet er für den entstandenen Schaden.
- 7.11. Der Kunde darf die unter Eigentumsvorbehalt stehende Ware weder verpfänden noch zur Sicherung übereignen, sofern wir nicht ausdrücklich schriftlich zustimmen.
- 7.12. Vollstreckungsbeamte bzw. Dritte sind auf unser Eigentum ausdrücklich hinzuweisen.
- 7.13. Kommt der Kunde seinen aus diesem Punkt resultierenden Verpflichtungen nicht nach, sind wir berechtigt die gesamte noch offene Restforderung mit sofortiger Wirkung fällig zu stellen.
- 7.14. Der Kunde ist verpflichtet, über Verlangen allen sich aus diesem Punkt 7. ergebenden Verpflichtungen binnen zwei Tagen nachzukommen.

#### 8. Gewährleistung

- 8.1. Der Kunde, der kein Verbraucher ist, hat die Ware bei Übernahme auf Mängel zu untersuchen und gegebenenfalls unter Angabe des jeweiligen Mangels unverzüglich Rüge zu erheben.
- 8.2. Ist der Kunde ein Unternehmer, so beträgt die Gewährleistungsfrist 6 Monate, ist er ein Verbraucher, so beträgt diese 24 Monate, jeweils gerechnet ab Gefahrenübergang. Die Beweislast für das Vorliegen der Mängel bei Übergabe trägt der Kunde, sofern dieser ein Verbraucher ist, jedoch erst nach Ablauf von 6 Monaten ab Übergabe.
- 8.3. Im Gewährleistungsfall hat der Kunde das Recht, Verbesserung zu verlangen (Reparatur).
- 8.4. Uns steht es frei, unserer Gewährleistungsverpflichtung auch durch Austausch nachzukommen oder den Preis angemessen herabzusetzen (Minderung).
- 8.5. Ist der Kunde Verbraucher, so hat dieser im Gewährleistungsfall gemäß § 932 ABGB das Recht, primär Verbesserung (Reparatur) oder Austausch zu verlangen.
- 8.6. Die Gewährleistung erfasst keine Mängel, die aufgrund fehlerhafter Nutzung, widmungswidriger Verwendung oder ähnlichem entstehen.
- 8.7. Im Falle eigenmächtiger Manipulationen oder Reparaturen ist die Gewährleistung ausgeschlossen.
- 8.8. Hinsichtlich der Gewährung von Garantieansprüchen verweisen wir auf unsere separaten Garantiebedingungen, welche unter <https://warranty.makita.eu/pub/index.php?makita=at&brufar> sind.
- 8.9. Der Händlerregress gemäß § 933b ABGB ist ausgeschlossen.

#### 9. Haftung

- 9.1. Die Haftung für von uns oder unseren Gehilfen leicht fahrlässig verursachte Schäden ist ausgeschlossen. Gegenüber Verbrauchern ist unsere Haftung für Personenschäden nicht eingeschränkt, für sonstige Schäden ist unsere Haftung für leichte Fahrlässigkeit ausgeschlossen.
- 9.2. Die Beweislast für den Schaden und das Vorliegen grober Fahrlässigkeit oder Vorsatzes trifft den Kunden.
- 9.3. Eine Haftung unsererseits für indirekte Schäden, reine Vermögensschäden, Folgeschäden und entgangenen Gewinn ist, soweit gesetzlich zulässig, jedenfalls ausgeschlossen.
- 9.4. Sollte es zu einer Haftung unsererseits aus welchem Rechtsgrund auch immer kommen, sind allfällige Ersatzansprüche zum einen mit dem einfachen Nettowert der gegenständlichen Bestellung(en) und zum anderen mit einem Maximalbetrag von EUR 5.000,00 (Euro fünftausend) begrenzt. Diese betragslichen Haftungsbegrenzungen gelten nicht gegenüber Verbrauchern.

#### 10. Datenverwendung

- 10.1. Der Kunde stimmt der Verarbeitung aller uns übermittelten Daten zum Zweck der Pflege der Kundenbeziehung zu und ist mit der Zusendung von Informationen über unsere Produkte und besondere Angebote und Aktionen, per Post, E-Mail oder Fax einverstanden.
- 10.2. Die von uns erfassten Daten des Kunden werden ohne seine Zustimmung nicht an Dritte weitergegeben, sofern dazu keine gesetzliche Verpflichtung besteht oder dies zum Zweck der Einziehung einer Forderung notwendig ist.
- 10.3. Der Kunde stimmt der allfälligen Übermittlung seiner Daten (insbesondere Name, Geschäftsanschrift und Umsätze mit uns) an Versicherungsunternehmen zum Zwecke der Kreditversicherung zu.

#### 11. Allgemeine Bestimmungen

- 11.1. Auf die vertraglichen Beziehungen ist ausschließlich österreichisches Recht unter Ausschluss sämtlicher Verweisungsnormen und des UN-Kaufrechts anzuwenden.
- 11.2. Für Streitigkeiten im Zusammenhang mit zwischen dem Kunden und uns abgeschlossenen Kauf- und Lieferverträgen, auch über deren rechtsgültiges Zustandekommen oder Bestehen, wird die ausschließliche Zuständigkeit des für Wien, 1. Bezirk, in Handelsachen zuständigen Gerichtes vereinbart. Ist der Kunde Verbraucher, so gilt dies insoweit, als kein Widerspruch zu § 14 KSchG besteht.
- 11.3. Sollte eine oder mehrere Bestimmungen dieser AVLB ganz oder teilweise unwirksam oder undurchsetzbar sein, so werden dadurch die Wirksamkeit und Durchsetzbarkeit der übrigen Bestimmungen nicht berührt.
- 11.4. Diese AVLB gelten gegenüber Verbrauchern nur insoweit, als ihnen nicht zwingende Regelungen des KSchG entgegenstehen.
- 11.5. Statt der unwirksamen oder undurchsetzbaren Bestimmung gilt jene wirksame, durchsetzbare Bestimmung, die dem wirtschaftlichen Zweck der ungültigen oder undurchsetzbaren Bestimmung am nächsten kommt.



















**Makita Werkzeug GmbH**

Airportstraße 4  
2401 Fischamend

**Zubehör- und  
Ersatzteilbestellungen**

**Tel:** 02232 / 777 00  
**Mail:** verkauf@makita.at

**Reparaturen**

**Tel:** 02232 / 777 00 - 25  
**Mail:** service@makita.at

[www.makita.at](http://www.makita.at)



PRINT102